

Manual do Fractal One

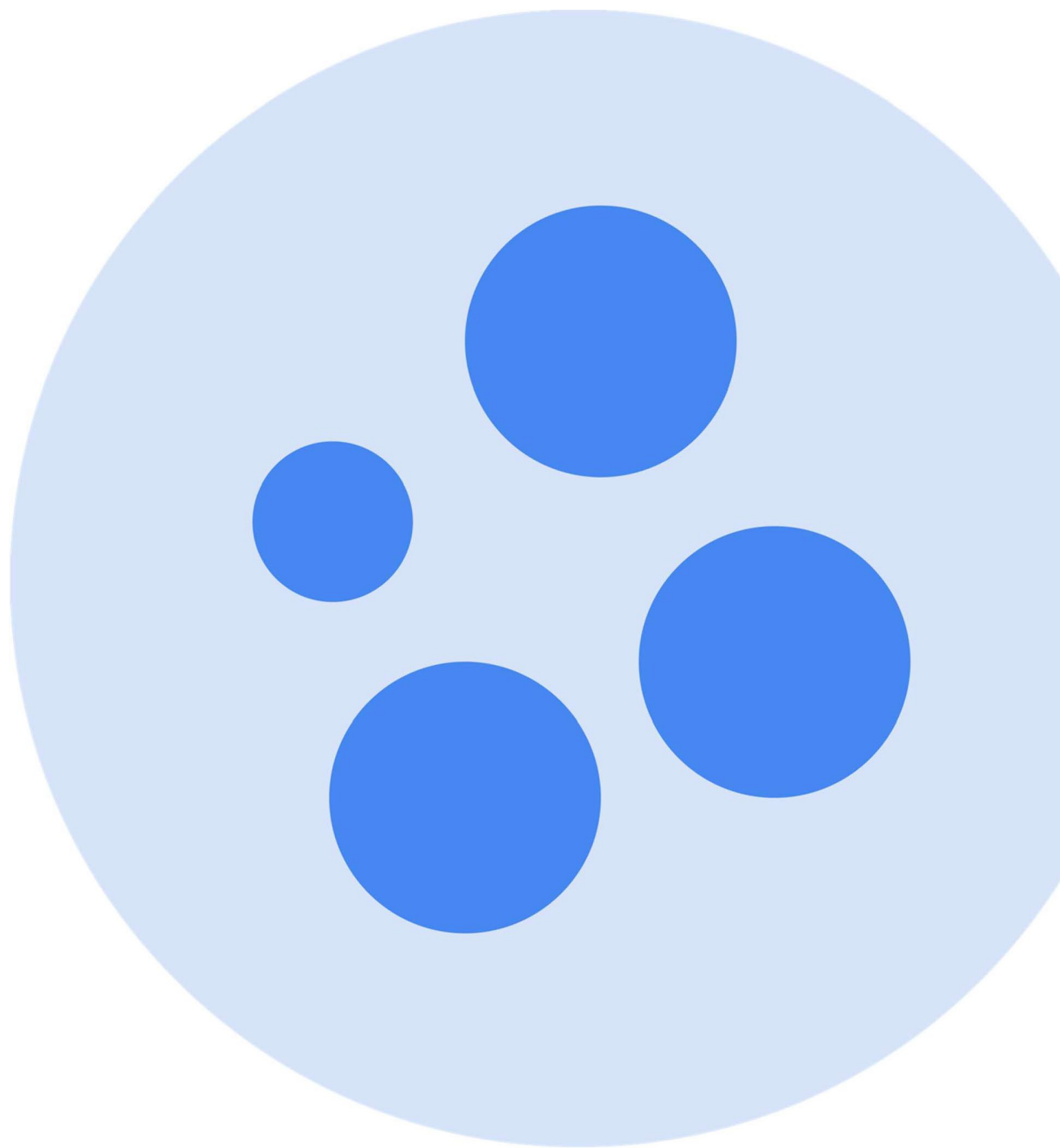

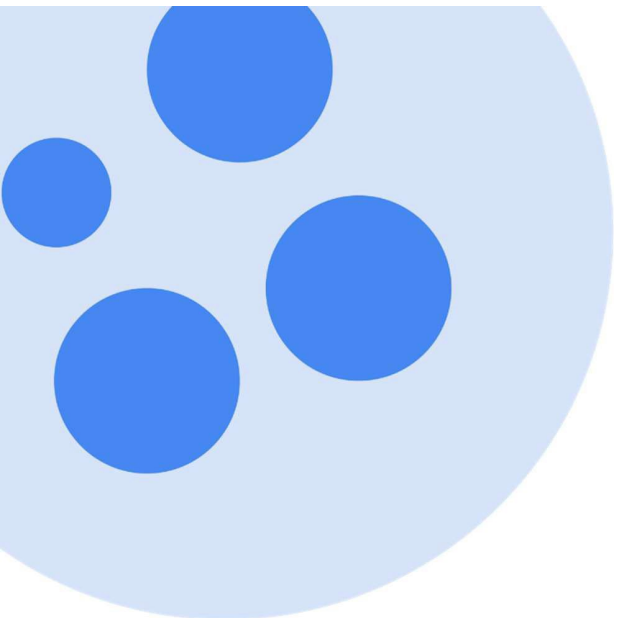

Índice

Primeiros passos no Fracttal	
Início rápido no Fracttal One	1
Plano de integração - Primeiros passos.....	6
O que é necessário preparar antes de implementar a Fracttal?.....	8
Geral	
Painel de controlo	
Filtro "localizado em ou faz parte de" e como aplicá-lo?	10
Indicadores do painel de controlo	13
Como aplicar filtros por intervalo de datas?	15
Barra principal	
Bar principal.....	17
Opções de importação de informações	
Importação em massa de informações para o Fracttal.....	26
Como preparar o formulário de importação?.....	27
Como efetuar uma importação nos módulos do catálogo?.....	29
Como importar activos hierarquicamente a partir de um modelo de importação?	34
Como eliminar dados importados?.....	37
Como exportar informações no Fracttal?.....	39
Opções adicionais	
Menu de opções adicionais	42
Configuração pública do QR	44
Configuração do campo	58
Opções de impressão	62
Como imprimir o código QR e o cartão de activos?	64
Como partilhar e importar uma lista de tarefas?.....	68
Precisa de ajuda com seu login do Fracttal One?	
O seu código de acesso expirou? Solicite novamente	71
Esqueceu-se ou pretende repor a sua palavra-passe?	74
Catálogos	
Menu do catálogo e Como entrar?	78
Activos	
Activos	81
Activos do mapa e como adicionar mapas e marcadores?	84
Vista em árvore de todos os activos	99
Ver árvore linear (breadcrumb).....	105
Como criar um ativo no Fracttal One?	106
Como editar um ativo?.....	111
O que são formulários personalizados?.....	113
Estado de saúde dos activos	114
Recursos humanos	
Recursos humanos e como entrar no módulo.....	120
Como adicionar recursos humanos?.....	123
Como editar um perfil de recursos humanos?	127
Terceiros	
Terceiros e como entrar no módulo?.....	131
Como adicionar um terceiro?	134
Como editar um terceiro?	137
Armazéns	
Lojas e modo de aceder ao módulo	141
Histórias de movimento	144
Como adicionar um novo armazém?.....	145

	Como adicionar artigos a um armazém?	148
	Como efetuar ajustamentos de existências num armazém?.....	157
	Como criar uma ordem de compra?	165
	Como efetuar movimentos de entrada?	172
	O que é uma requisição de material e como gerá-la?	176
	Como efetuar movimentos de saída?	177
	Como efetuar e aprovar uma transferência entre armazéns?	181
Tarefas		
s		
	Tarefas e modo de aceder ao módulo	192
	Plano de tarefas	
	Planos de tarefas	195
	Como adicionar uma lista de tarefas?.....	196
	Que tipos de accionadores podem ser adicionados a uma tarefa?	206
	Como é que as iterações de subtarefas funcionam?.....	210
	Como configurar os recursos por iteração?	212
	Como definir a data da última manutenção para accionadores por data?.....	215
	Como ligar contadores a uma lista de tarefas?	218
	Como editar as tarefas contidas num plano?	221
	Outras opções no âmbito do plano de ação	223
	Como partilhar e importar uma lista de tarefas?.....	226
	Ordens de trabalho	
	O que contém o módulo Fractal Work Orders?	229
	Como reprogramar uma tarefa?	234
	Como editar e completar uma WO?	238
	Como é que altero o estado de uma OT?	262
	Como criar uma OT accionada por um evento?.....	270
	Tipos de OTs.....	273
	Como criar uma OT planeada (ordem de trabalho)?.....	274
	Como criar OTs não planeadas?.....	281
	Orçamento	
	Como completar uma OT sujeita a aprovação orçamental?.....	298
Controlo		
Metros		
	O que é um contador e como entrar no módulo do contador?	304
	Tipos de contadores.....	308
	Como criar um novo contador?	310
	Que informações apresenta um contador?	313
	Como adicionar uma nova leitura?	314
Dispositivos IoT		
Fractal X		
	O que é um Fractal X?.....	317
	Instalação fractal X.....	319
	Como configurar a comunicação entre o Fractal X e o Fractal One	322
	Ligar e utilizar o meu dispositivo Fractal X.....	330
	Configuração do Fractal X.....	332
	Configuração da página Web para o dispositivo Fractal X.....	339
	Configuração de alarmes no dispositivo Fractal X.....	342
	Verificação da configuração do dispositivo Fractal X.....	345
	Como repor as definições de fábrica de um dispositivo Fractal X.....	347
	Como configurar actualizações automáticas para um dispositivo Fractal X	350

Autómato	
O que é o automatizador e como entrar no módulo?	351
Que tipo de regras podem ser criadas?.....	354
Como criar uma regra no automatismo?.....	357
O que são grupos de notificação e como adicioná-los?.....	366
Como editar uma regra existente?.....	369
Inteligência empresarial	
Análise económica	
Análise económica	342
Como aceder ao módulo de Análise Económica?.....	374
Recursos a aplicar	376
Recursos aplicados.....	377
Tabela de custos dinâmicos	378
Análise técnica	
Análise técnica	380
Como aceder ao módulo de análise técnica?	381
Opções de filtragem na análise técnica	383
Análise de tarefas	385
Indicadores-chave de desempenho	391
Análise de falhas	394
Análise TO	397
Análise das aplicações	
Análise das aplicações	399
Como aceder ao módulo?	400
Barra de filtros em Request Analysis	402
Painel de controlo sobre a análise de aplicações.....	407
Análise das candidaturas: Classificação por responsável.....	409
Análise das candidaturas: Activos declarados.....	411
BI Fractal	
BI Fractal	412
Como aceder ao módulo BI da Fractal?.....	413
Como adicionar um dashboard no Fractal BI?.....	415
O que são widgets no Fractal BI?	420
Como adicionar um widget a um dashboard do Fractal BI?.....	422
Como é utilizado o Fractal BI?	434
Fractal BI - Gráficos por defeito.....	442
Disco virtual	
O que é o disco virtual e como aceder ao módulo?	447
Como adicionar informações ao disco virtual?	450
Como renomear ou apagar ficheiros e pastas no Disco Virtual?	455
Aplicações	
Candidaturas a emprego	
Candidaturas a emprego e como entrar no módulo?.....	457
Como criar uma candidatura de emprego?.....	461
Como editar uma candidatura de emprego já criada?.....	467
Como gerir e converter uma candidatura a um emprego numa OT?.....	469
Configuração	
Como aceder ao módulo de configuração e ao conteúdo do módulo	477
Geral	
Como seleccionar uma moeda?.....	480
Módulo Geral.....	483

Como adicionar ou editar um logótipo?	485
Conta de utilizador	
Como desbloquear uma conta de utilizador Fracttal?	487
O que devo fazer se a minha conta tiver sido bloqueada?	491
Conta de utilizador e como adicionar uma conta de utilizador?	493
Tipos de perfis de utilizador	497
Como localizar uma conta de utilizador?	499
Como adicionar/criar grupos de permissões?	502
Calendário de trabalho	
Calendário de trabalho e Como definir e editar dias úteis ou feriados?	505
Módulos	
Ordens de trabalho	512
Armazéns	518
Pedidos de emprego	519
Financeiro	
Financeiro Como adicionar um imposto e um câmbio de moeda?	520
Catálogos auxiliares	
Catálogos auxiliares e seus tipos	525
Como adicionar, editar ou eliminar um catálogo?	528
Gestão documental	
Gestão documental	533
Registo de transacções	
Registo de transacções	542
Segurança	
Segurança	543
Proporcionar acesso a apoio	548
Ligações API	
Ligações API	550
Como gerar a API de integrações?	551
Conta	
Conta	554
Biblioteca de planos de manutenção de importação	
Como partilhar e importar uma lista de tarefas?	555
Listas de tarefas sugeridas (beta)	558
Complementos	
Manutenção aninhada	562
Orçamentos	563
Personalização da marca (imagem corporativa)	564
Portal de aplicações	568
Registo de transacções (add-on)	569
APIs avançadas	570
Automator Pro vs Automator Basic	571
Funcionalidades avançadas do armazém	586
Portal do visitante	605
Planeador virtual	610
Contas de utilizador adicionais e Que tipos de utilizadores podem ser contratados no Fracttal One?	644
Contas Sandbox	645
Fracttal BI e diferenças entre as versões Pro e Corp	646
Equipas Fracttais	647
Predictto	673
Perguntas mais frequentes	746

Início rápido no Fractal One

 help.fractal.com/pt/articles/6047635-quick-start-on-fractal-one

A Fractal é a forma mais simples e mais poderosa de gerir os activos e gerir a manutenção. É por isso que elaborámos este guia rápido para ajudar os utilizadores a compreender e a dar os primeiros passos na plataforma.

Primeira etapa: Aceder à plataforma e conhecer os seus módulos

Depois de se registar na Fractal, o sistema enviar-lhe-á um e-mail para definir a sua palavra-passe.



Ver vídeo em: <https://youtu.be/2ylmtGlzaG8>

Nota: Depois de definir a sua palavra-passe de início de sessão, poderá aceder à sua base Fractal como habitualmente através de um navegador Web ou de uma aplicação móvel.

- ♦ Ligação ao nosso sítio Web: [Fractal One](#)
- ♦ Ligação à PlayStore: [versão Android](#)
- ♦ Ligação à AppStore: [versão ISO](#)

Passo 2: Carregue os seus activos para a plataforma

Uma vez que se entra na plataforma, a primeira coisa que se deve fazer é carregar os activos a gerir. Para isso, deve aceder ao menu do catálogo e ir à secção de activos, onde terá diferentes categorias, tais como: localizações, equipamentos, ferramentas, peças sobresselentes, entre outras.



Ver vídeo em: <https://youtu.be/I13u9Lp1SLQ>

Passo 3: Adicione os seus recursos humanos

O passo seguinte é adicionar ao sistema as pessoas que fazem parte da equipa de manutenção e que estarão envolvidas na execução das tarefas de manutenção que serão geridas através da plataforma.



Ver vídeo em: https://youtu.be/3J-2uge_F14

Passo 4: Adicione os seus terceiros/fornecedores

O passo seguinte é acrescentar ao sistema as empresas subcontratadas que fazem parte da gestão da manutenção, quer sejam clientes finais, prestadores de serviços, fornecedores de equipamentos ou peças sobresselentes e fabricantes.



Ver vídeo em: <https://youtu.be/uPrbtG9VUNw>

Etapa 5: Gerar planos de manutenção

O quinto passo é adicionar planos de manutenção para os seus activos, para os quais deve ir ao módulo de tarefas e introduzir planos. Em seguida, deve adicionar todas e cada uma das tarefas associadas aos seus activos, podendo cada uma delas ser independente em termos de frequência e ativação.



Ver vídeo em: <https://youtu.be/oRy5R716FeM>

Passo 6: Gerir as suas ordens de trabalho

Finalmente, uma vez concluídas as etapas anteriores, o sistema mostra as actividades que estão pendentes de execução e que podem ser planeadas através de ordens de trabalho e atribuídas à equipa de manutenção para execução.

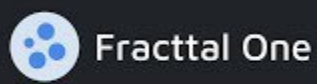

Gestiona tus
Órdenes de
Trabajo



Ver vídeo em: <https://youtu.be/cMXuAk2rPxs>

Plano de integração - Primeiros passos

 help.fractal.com/pt/articles/6015088-first-steps-onboarding-plan

Bem-vindo ao Plano de integração da Fractal. Use este guia passo a passo para navegar pelos recursos da Fractal e aprender os conceitos básicos do Fractal One. Capacite os gestores de manutenção, planejadores, supervisores e técnicos para otimizar a gestão da manutenção da sua empresa com a nossa plataforma de manutenção inteligente.

Fase 0: Antes de começar

- Ainda não tem uma conta Fractal? Inscreva-se na [Fractal Community](#) - é grátis!
- Encontre o [plano certo](#) para si com base nas necessidades da sua empresa. Tem dúvidas? [Contacte um especialista](#)
- Tire o máximo proveito das [instâncias ao vivo](#) da Fractal para obter o máximo de nossa solução, desde a configuração até o gerenciamento completo.

Fase 1: Arranque da aplicação:

- ♦ [Introdução ao Fractal One \(curso\)](#)
- ♦ [Configurar os principais parâmetros da sua conta](#)

Fase 2: Prepare-se para carregar seus ativos na Fractal

- ♦ [O que é um ativo na Fractal?](#)
- ♦ [Como adicionar um ativo no Fractal One?](#)

Fase 3: Planear as tarefas de manutenção:

[Como adicionar uma lista de tarefas no Fractal One?](#)

Fase 4: Gerir as candidaturas a emprego e as OTs na Fractal One

- ♦ [Como adicionar uma candidatura de emprego?](#)
- ♦ [Como gerar OTs planeadas?](#)

- ♦ Como gerar OTs não planeadas?
- ♦ Como completar OTs no Fractal One?

Fase 5: Analisar a sua gestão

Inteligência empresarial

O que é necessário preparar antes de implementar o Fractal?

 help.fractal.com/pt/articles/7178621-what-you-need-to-prepare-before-implementing-fractal

Fractal One é uma ferramenta simples e intuitiva que permite às empresas gerir eficazmente os seus activos e a sua manutenção.

Por conseguinte, eis algumas dicas a ter em consideração antes de iniciar o processo de arranque, a fim de conseguir uma implementação bem sucedida da Fractal One.

1. **Definir uma equipa de implementação:** Selecionar uma equipa de pessoas responsáveis pela gestão, implementação e configuração do Fractal One. Idealmente, esta equipa deve estar familiarizada com os processos da empresa e ter experiência em gestão de manutenção.
2. **Planear a implementação:** É importante planear antecipadamente a implementação do Fractal One, estabelecendo datas e prazos, identificando objectivos claros e definindo os responsáveis pela gestão da ferramenta.
3. **Determine os seus perfis de utilizador:** Isto permitir-lhe-á estabelecer os diferentes papéis, permissões e funções que cada uma das pessoas que utilizarão a plataforma terá. Além disso, isto ajudá-lo-á a identificar qual dos planos comerciais da Fractal se adapta melhor às suas necessidades. Se quiser saber mais sobre este ponto, aqui estão alguns artigos interessantes:

Tipos de perfis de utilizador

4. **Identifique os seus processos:** É importante que, antes de começar a despejar e a registar informações na plataforma, dedique algum tempo a pensar sobre a forma de estruturar os seus processos e como gostaria de organizar os seus activos e localizar os seus utilizadores na plataforma.

5. **Preparar os dados:** Prepare e organize os dados sobre o seu equipamento, instalações e planos de manutenção num formato que possa ser introduzido no Fracttal One. Isto inclui informações sobre localizações, datas da última manutenção, informações técnicas sobre os seus activos e outros dados relevantes que possa utilizar em seu benefício (lembrando que a qualidade é mais importante do que a quantidade).

Se quiser saber mais sobre este ponto, aqui estão alguns artigos interessantes:

- [Importação em massa de informações para o Fracttal](#)
- [Como preparar o formulário de importação?](#)
- [Como importar activos hierarquicamente a partir de um modelo de importação?](#)
- [Como localizar uma conta de utilizador?](#)

6. **Configurar a Fracttal One: Certifique-se** de que configura a plataforma de acordo com as necessidades da sua empresa e dos seus processos de manutenção. Se quiser saber mais sobre este ponto, aqui estão alguns artigos de interesse:

Configuração

7. **Formar o pessoal:** Formar o seu pessoal na utilização do Fracttal One e nos processos de manutenção a implementar. É importante certificar-se de que todos os utilizadores do software compreendem como utilizá-lo corretamente, o que pode ser apoiado pelos nossos webinars e cursos:

Webinars e vídeos

8. **Testar o sistema:** Testar o sistema para garantir que está a funcionar corretamente antes da implementação final. Testar todas as funcionalidades e processos de manutenção para detetar possíveis erros ou problemas.

9. **Comunicar a implementação:** Comunicar a todo o pessoal da empresa a implementação do Fracttal One e a data de início. Isto ajudará a aumentar a consciencialização sobre a importância da gestão da manutenção e da utilização do software.

Em resumo, para uma implementação bem sucedida do Fracttal One, é importante seguir estes passos para garantir que o software está corretamente configurado, que os dados estão preparados e organizados, que o pessoal tem formação e que são efectuados testes antes da implementação final.

Filtro "localizado em ou faz parte de" e como aplicá-lo?

help.fractal.com/pt/articles/6014477-filtro-colocado-em-ou-é-parte-de-e-como-aplicá-lo

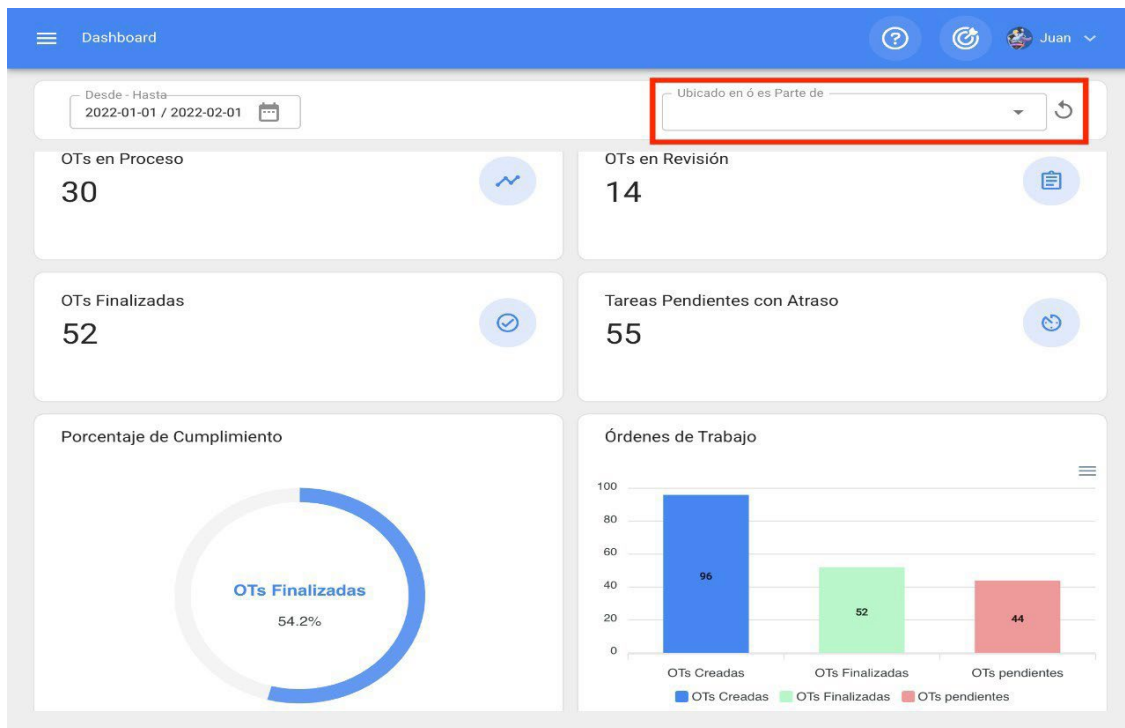

Tendo em conta que na Fractal os activos podem ser agregados e estruturados numa vista de árvore organizada, o filtro "Localizado em ou faz parte de" permite procurar activos contidos abaixo do ativo ao qual o filtro é aplicado.

Exemplo: Se na nossa base tivermos uma localização principal chamada Empresa-mãe, que contém a Fábrica 1 e a Área de produção como sub-localizações, e também contém uma correia transportadora como equipamento (ver imagem). Se aplicarmos o filtro na Empresa-mãe, o sistema mostra-nos a informação associada aos activos contidos nessa localização (Fábrica 1 - Área de produção e tapete rolante).

Activos
Vista Árbol

Buscar...

Ramon

TODOS LOS ACTIVOS

Total: 1

- Empresa Matriz
 - Planta 1
 - Area de producción
 - Banda transportadora N°1
 - Area de producto terminado
 - Area de administración
 - Area de materia prima
- Planta 2
- Planta 3

Como aplicar o filtro?

Para aplicar o filtro, basta clicar na barra.

Dashboard

Juan

Desde - Hasta
2022-01-01 / 2022-02-01

Ubicado en ó es Parte de

OTs en Proceso
30

OTs en Revisión
14

OTs Finalizadas
52

Tareas Pendientes con Atraso
55

Porcentaje de Cumplimiento
OTs Finalizadas
54.2%

Órdenes de Trabajo

Categoría	Cantidad
OTs Creadas	96
OTs Finalizadas	52
OTs pendientes	44

Em seguida, o sistema apresentará uma nova janela com todos os activos, para que possa seleccionar a opção a procurar.

The image shows a dashboard interface with a search overlay. The dashboard background displays metrics: 'OTs en Proceso' (30), 'OTs Finalizadas' (52), and 'Porcentaje de Cumplimiento' (54.2%). The search overlay, titled 'Buscar Activos', shows a list of 58 total assets. The visible items are:

- BANCO DE CAPACITORES 440 V S/M S/M { AC0...**
Tipo: Equipos
Código: AC00262
Prioridad: Alta
Localización: // Empresa Principal S.A. de C.V./ Planta...
- TABLEROS DE DISTRIBUCIÓN Y ALUMBRADO E...**
Tipo: Equipos
Código: VARIOS
Prioridad: Alta
Localización: // Empresa Principal S.A. de C.V./ Planta...
- Planta 1**
Tipo: Ubicaciones
Código:
Prioridad:
Localización: // Empresa Principal S.A. de C.V./
- Planta 2 { }**
Tipo: Ubicaciones
Código:
Prioridad:
Localización: // Empresa Principal S.A. de C.V./
- Planta 3 { }**
Tipo: Ubicaciones
Código:
Prioridad:

Por fim, ao seleccionar o bem em questão, o sistema actualizará e ajustará todas as informações contidas no Dashboard.

The image shows the dashboard after selecting a specific asset. The search filter is set to 'EDIFICIO POLANCO { 001-2}'. The dashboard metrics are updated:

- OTs en Proceso:** 2
- OTs en Revisión:** 0
- OTs Finalizadas:** 0
- Tareas Pendientes con Atraso:** 1
- Porcentaje de Cumplimiento:** 0.0%
- Órdenes de Trabajo:** A bar chart showing 2 'OTs Creadas', 0 'OTs Finalizadas', and 2 'OTs pendientes'.

Indicadores do painel de controlo : Fractal One

help.fractal.com/pt/articles/6014464-dashboard-indicators

Quando se entra na plataforma, a primeira coisa que se vê é o Painel de Controlo.

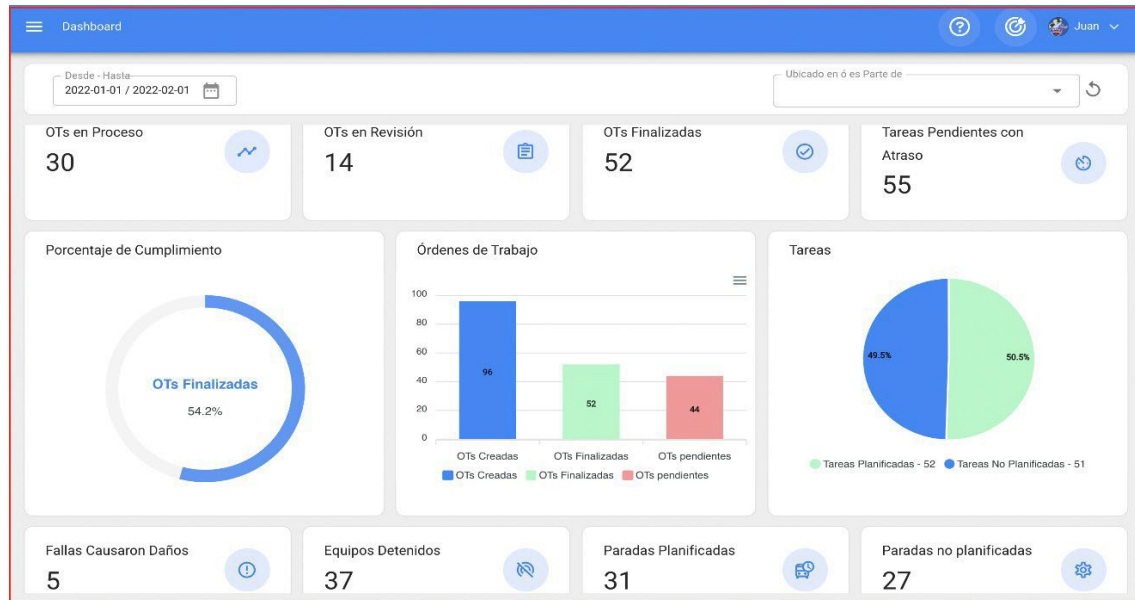

O dashboard é o quadro onde poderá visualizar de forma actualizada e resumida a informação da sua gestão na plataforma; obtendo assim indicadores e gráficos dinâmicos com o seguinte

- **OTs em processo:** Corresponde ao número total de ordens de trabalho que ainda se encontram na fase de execução.
- **OTs em Revisão:** Corresponde ao número total de ordens de trabalho que já foram executadas e estão em fase de verificação.
- **Ordens de trabalho concluídas:** Corresponde ao número total de ordens de trabalho que foram verificadas e concluídas.
- **Tarefas pendentes em atraso:** Corresponde ao número de trabalhos que estão à espera de serem planeados como OTs de acordo com a sua frequência ou ativação.
- **Percentagem de conclusão:** Gráfico que representa a proporcionalidade entre as OTs criadas e as OTs concluídas.
- **Ordens de trabalho:** Gráfico de barras comparativo entre as ordens de trabalho criadas, concluídas e pendentes.

- ♦ **Tarefas:** gráfico de pizza que compara as tarefas planeadas com as não planeadas.
- ♦ **Danos causados por falhas:** Corresponde ao número de falhas associadas aos activos que causaram algum tipo de dano (ao ambiente, às instalações, lesões ao pessoal interno, a terceiros e outros).
- ♦ **Equipamentos Parados:** Corresponde ao número de equipamentos que estão parados (equipamentos fora de serviço e parados para manutenção).
- ♦ **Paragens planeadas:** correspondem a todas as paragens que ocorreram devido a actividades planeadas.
- ♦ **Paragens não planeadas:** correspondem a todas as paragens que ocorreram devido a actividades não planeadas.
- ♦ **Pedidos de trabalho:** Gráfico de barras que compara os pedidos criados com os pedidos resolvidos.
- ♦ **Prioridade nas tarefas:** Gráfico em anel que mostra o rácio entre as prioridades das tarefas.
- ♦ **Gravidade da falha:** Gráfico em anel que mostra o rácio entre a gravidade das falhas comunicadas.

Como aplicar filtros por intervalo de datas ?

help.fractal.com/pt/articles/6014515-how-to-apply-filters-by-date-range

Uma vez que o painel de controlo é completamente dinâmico, permite-lhe seleccionar diferentes intervalos de datas para serem apresentados no painel de controlo. Para o fazer, clique na data e o sistema apresentará todas as opções disponíveis:

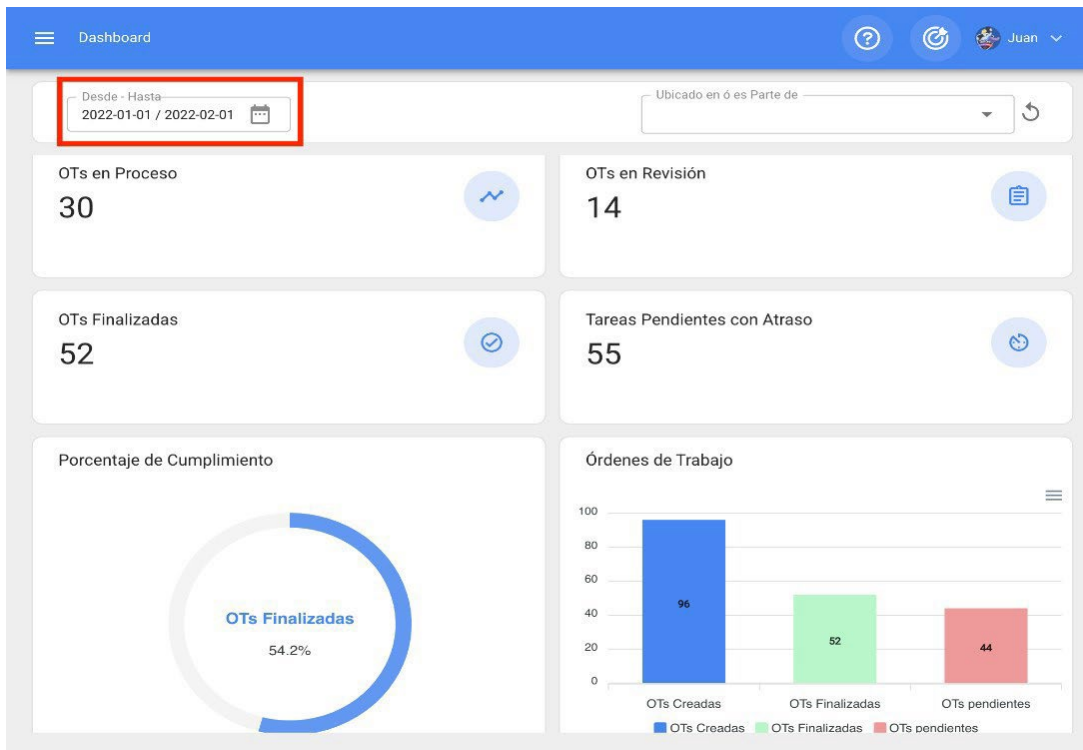

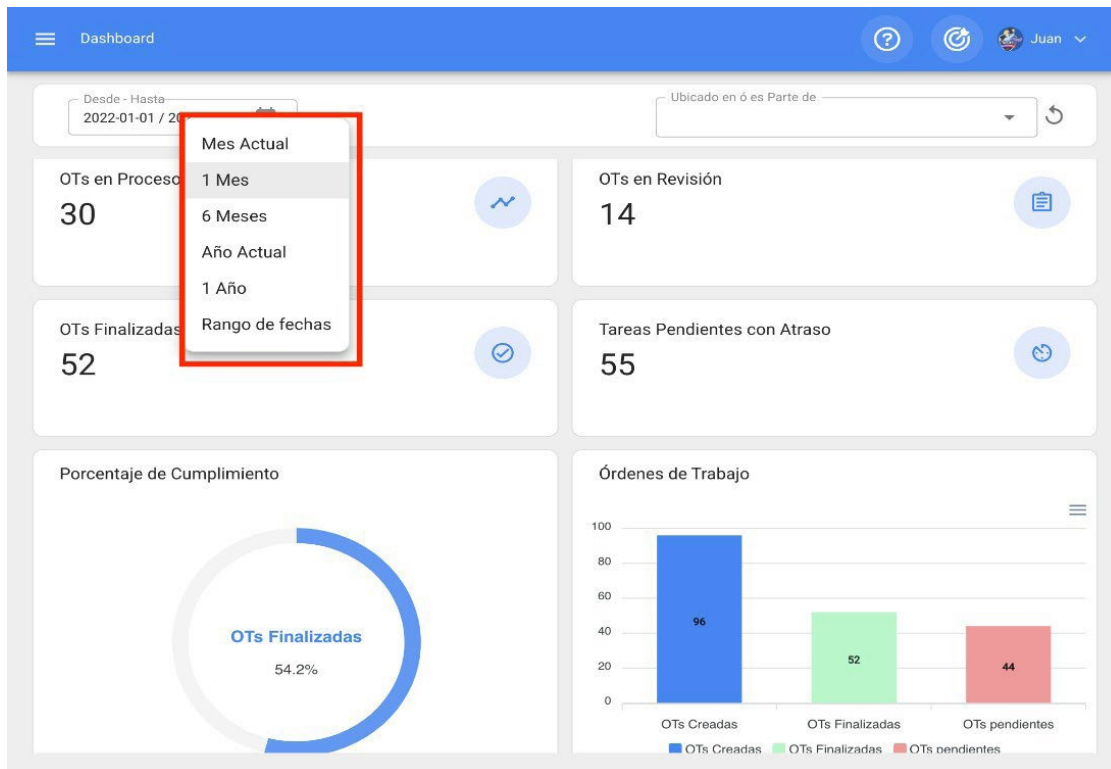

Aqui, tem as seguintes opções de filtro:

- **Mês atual:** Permite-lhe visualizar as informações relativas ao mês atual.
- **1 Mês:** Permite visualizar as informações de apenas um mês (é contado de trás para a frente desde o dia atual até ao mês).
- **6 meses:** Permite-lhe visualizar as informações relativas aos últimos 6 meses (contados para trás a partir do dia atual, até 6 meses).
- **Ano atual:** Permite-lhe visualizar as informações relativas ao ano atual.
- **1 Ano:** Permite visualizar as informações de um ano inteiro (é contado de trás para a frente desde o dia atual até ao ano).
- **Intervalo de datas:** Permite-lhe seleccionar o intervalo de datas específico a avaliar.

Bar principal : Fractal One

help.fractal.com/pt/articles/6014522-bar-principal

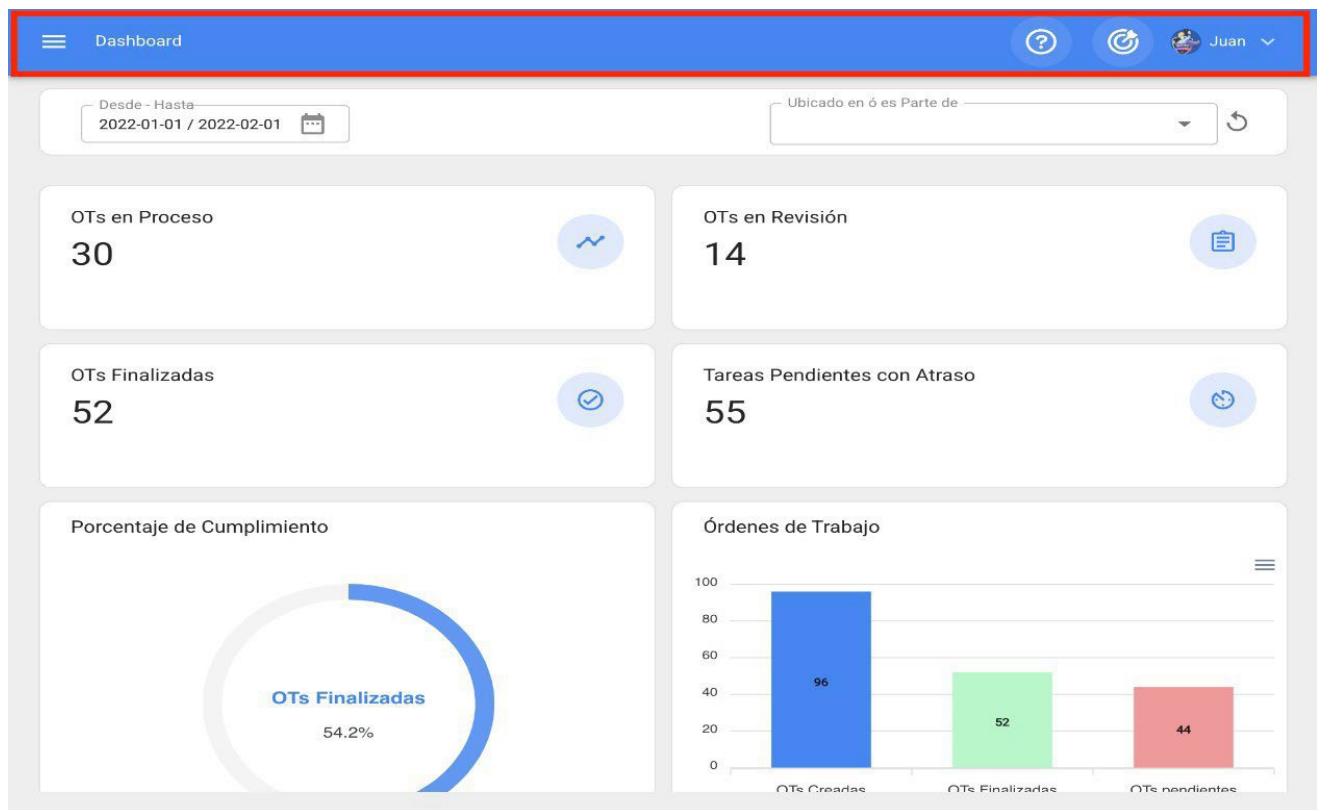

A barra principal está sempre localizada na parte superior da plataforma e aí terá as seguintes opções:

- ♦ **Menu principal**
- ♦ **Visita guiada**
- ♦ **Super Finder**
- ♦ **Ação rápida Menu**
- ♦ **de opções**

Menu de opções

Para aceder ao menu de opções, basta clicar no botão com o seu nome, que se encontra no canto superior direito da plataforma.

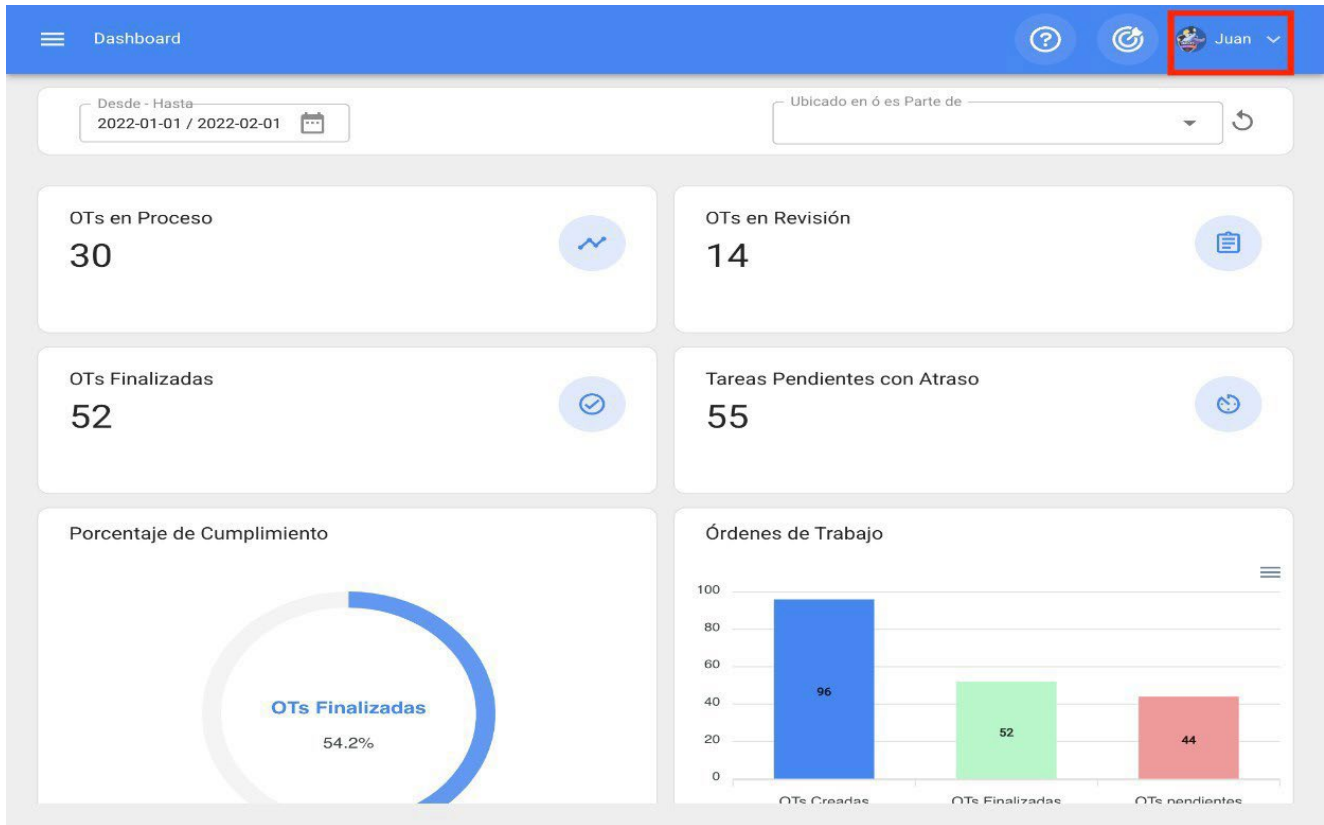

Dashboard

Desde - Hasta: 2022-01-01 / 2022-02-01

Ubicado en ó es Parte de

OTs en Proceso	30
OTs en Revisión	14
OTs Finalizadas	52
Tareas Pendientes con Atraso	55

Porcentaje de Cumplimiento

OTs Finalizadas: 54.2%

Órdenes de Trabajo

Categoría	Valor
OTs Creadas	96
OTs Finalizadas	52
OTs pendientes	44

- Juan Rangel
Ver mi perfil
- Configuración
- Lenguaje
- Modo Oscuro
- Ayuda y Soporte Técnico
- Cambiar de compañía
- Cerrar Sesión

Depois de clicar, é apresentada uma lista com as seguintes opções:

- ♦ **Ver o meu perfil:** Esta opção permite-lhe ver o perfil de utilizador da pessoa que executou a ação no modo de leitura.
- ♦ **Configuração:** módulo de configuração da plataforma.
- ♦ **Língua:** Opção que permite seleccionar a língua em que a plataforma será apresentada (inglês, espanhol, português do Brasil, português, galego, catalão, basco, etc.).
)
- ♦ **Modo escuro:** Opção para seleccionar o modo de visualização escuro do ecrã na plataforma.
- ♦ **Ajuda e suporte:** Menu com ligações para o chat em linha, suporte técnico, portal de ajuda, dicas, Fractal Academy e acesso ao suporte.
- ♦ **Mudar de empresa:** Opção que é activada através de um add-on, que permite aceder a diferentes bases contratadas pela Fractal (bases independentes) com o mesmo email de acesso para estas contas.
- ♦ **Terminar sessão:** Opção para sair da plataforma de forma segura, terminando a sessão do utilizador.

Super Finder

Activos
Vista Árbol

Buscar...

TODOS LOS ACTIVOS

Total: 15

- + Empresa Matriz //
- + PLANTA 1 LACTALIS //
- + LACTALI CARDONA //
- + NRG //
- Empresa Matriz Europa //
- + CENTRO COMERCIAL EL TESORO //
- CONCRENORTE //
- + CHUPA CHUPS //
- MIXER 03 //

O super motor de pesquisa é um filtro avançado que se encontra no canto superior direito da barra principal e que lhe permite pesquisar de forma geral em todos os campos disponíveis do módulo em que se encontram as informações descritas no filtro.

Nota: Este filtro não é aplicável no painel de controlo, nem na vista de árvore do ativo.

Visita guiada

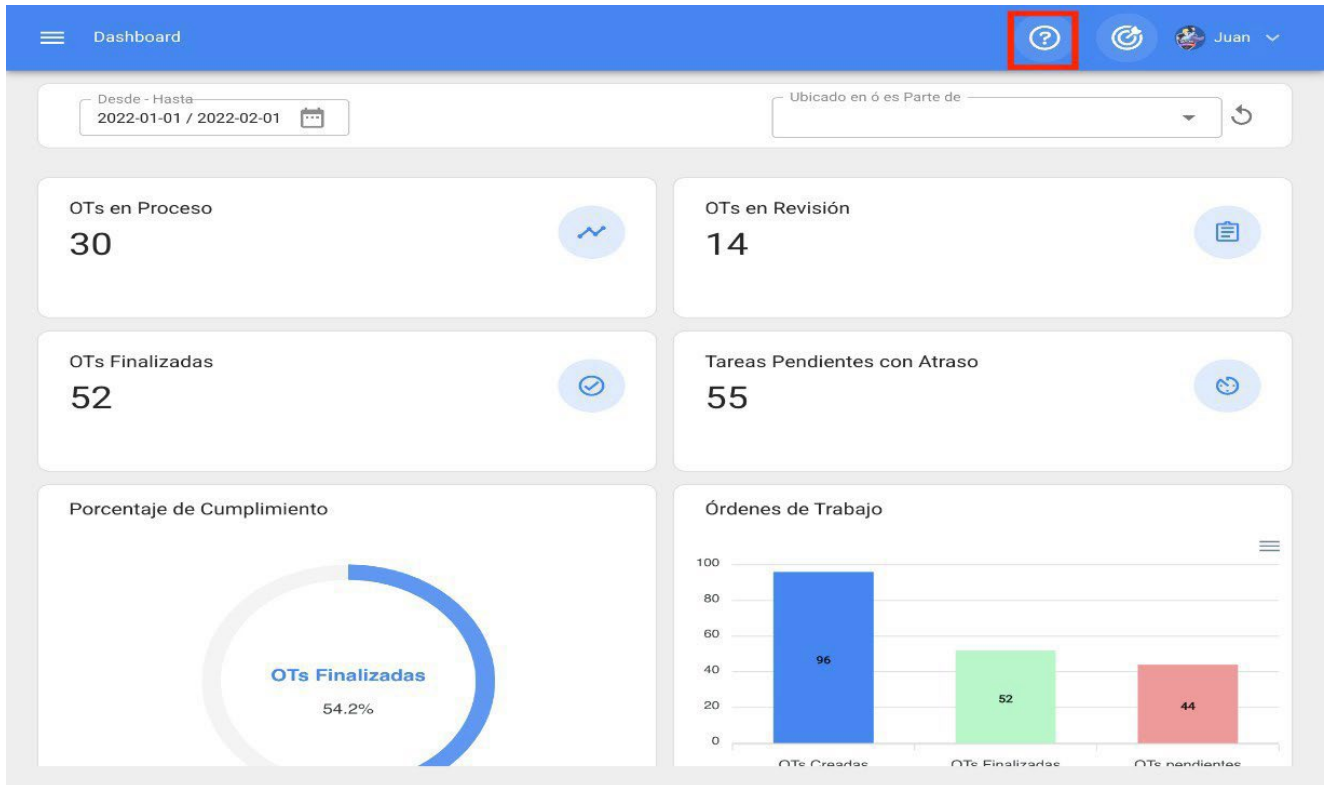

A visita guiada é uma breve panorâmica dos principais aspectos do módulo em questão, com uma breve explicação do mesmo.

Ação rápida

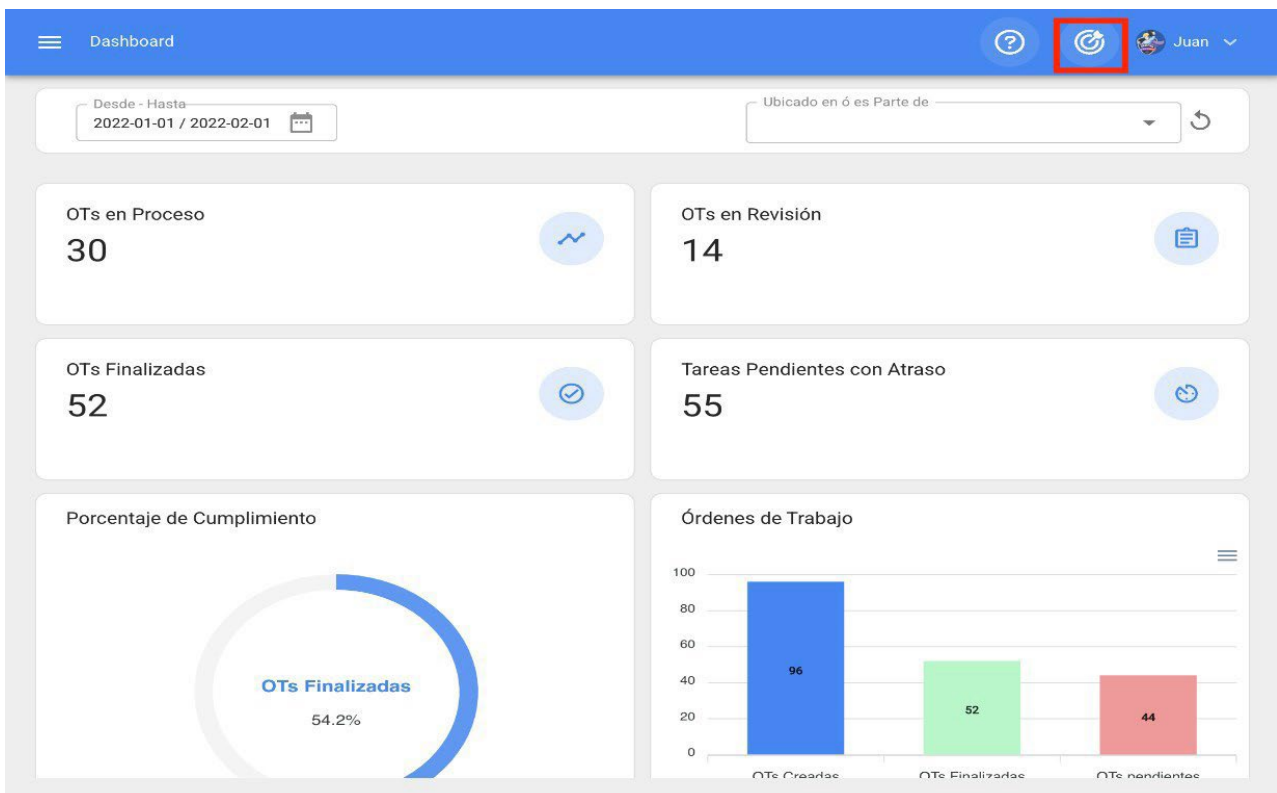

O botão de ação rápida está sempre disponível no canto superior direito da barra principal. Esta opção permite-lhe adicionar rápida e facilmente o seguinte:

- ♦ **Tipo de localização**
- ♦ **Activos Tipo de**
- ♦ **localização Activos Tipo**
- ♦ **de equipamento Activos**
- ♦ **Tarefas não planeadas**

Pedido de trabalho

Leitura do contador

Como utilizar a Ação Rápida?

Para adicionar qualquer uma das opções disponíveis, basta clicar no botão de ação rápida e o sistema apresentará uma janela de opções.

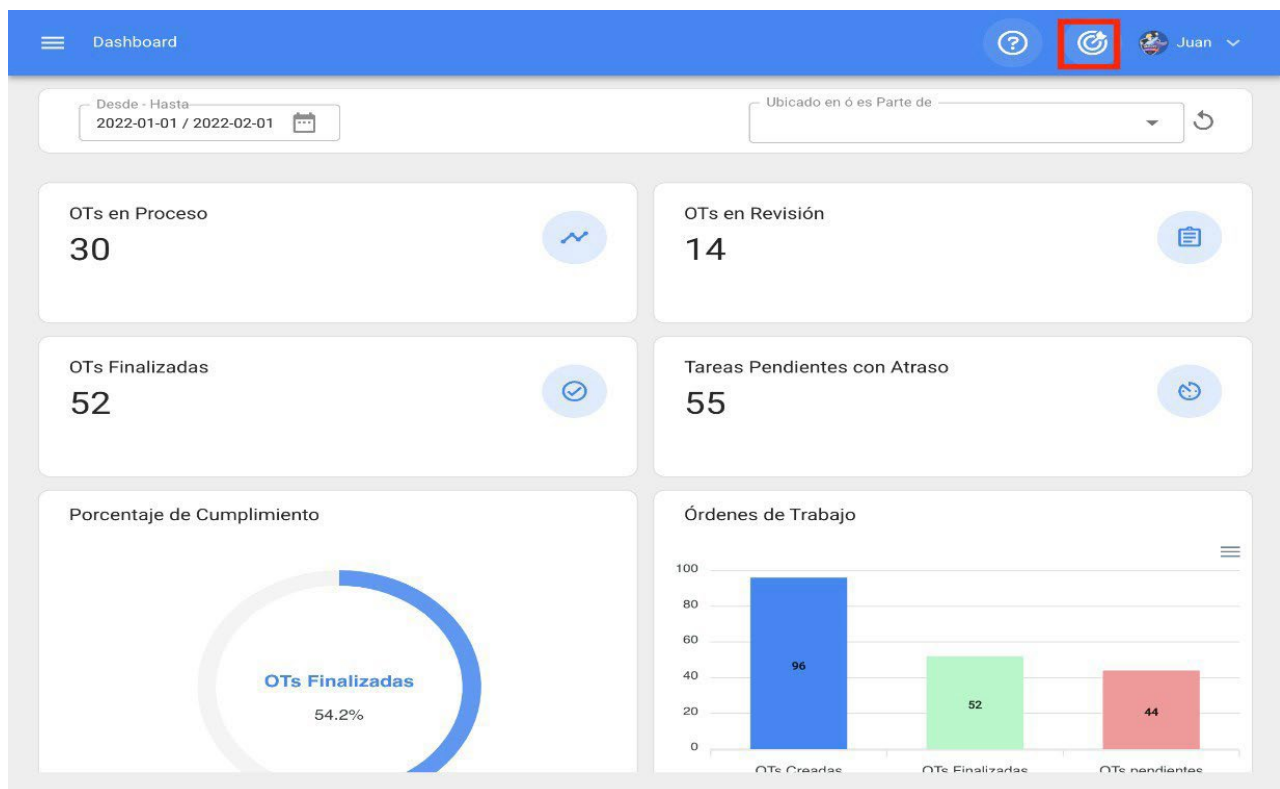

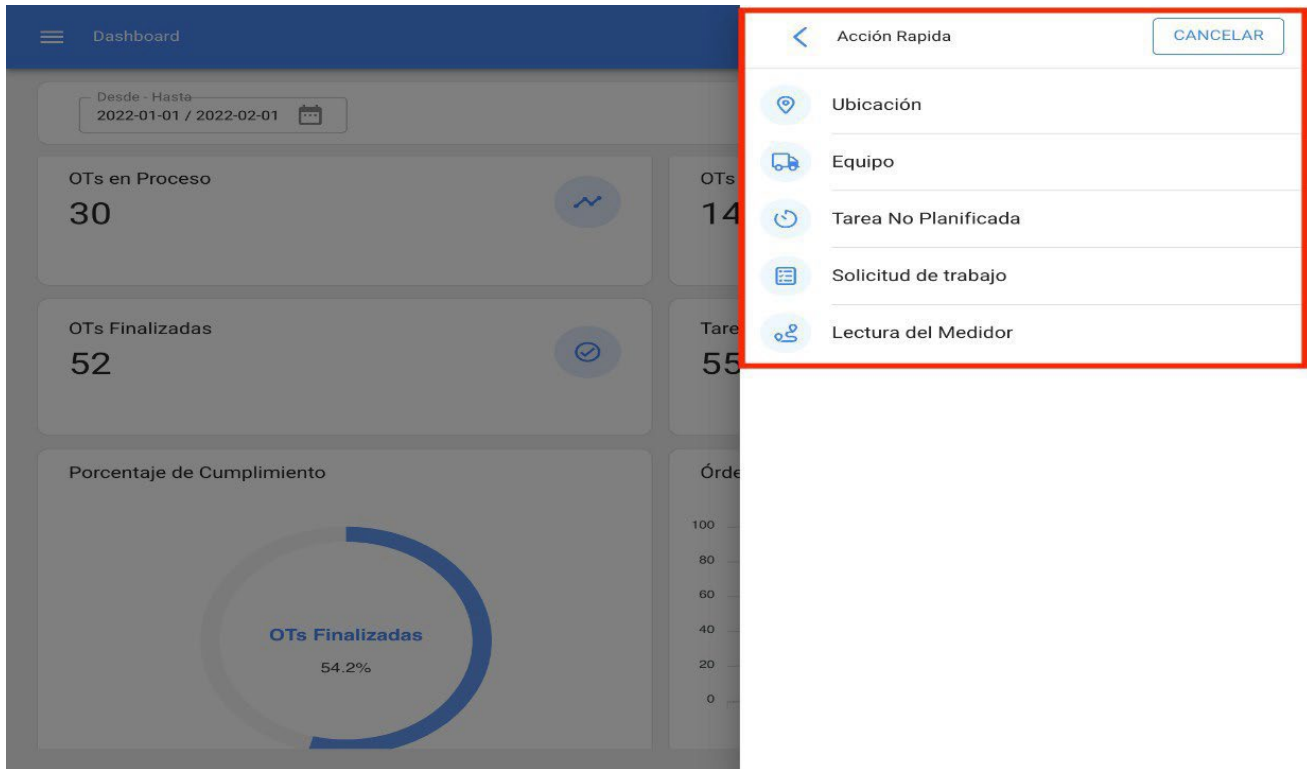

Por fim, quando selecionar a opção que pretende adicionar, o sistema redirecionará-lo-á para o módulo correspondente para continuar o processo, tal como um ativo de tipo de localização.

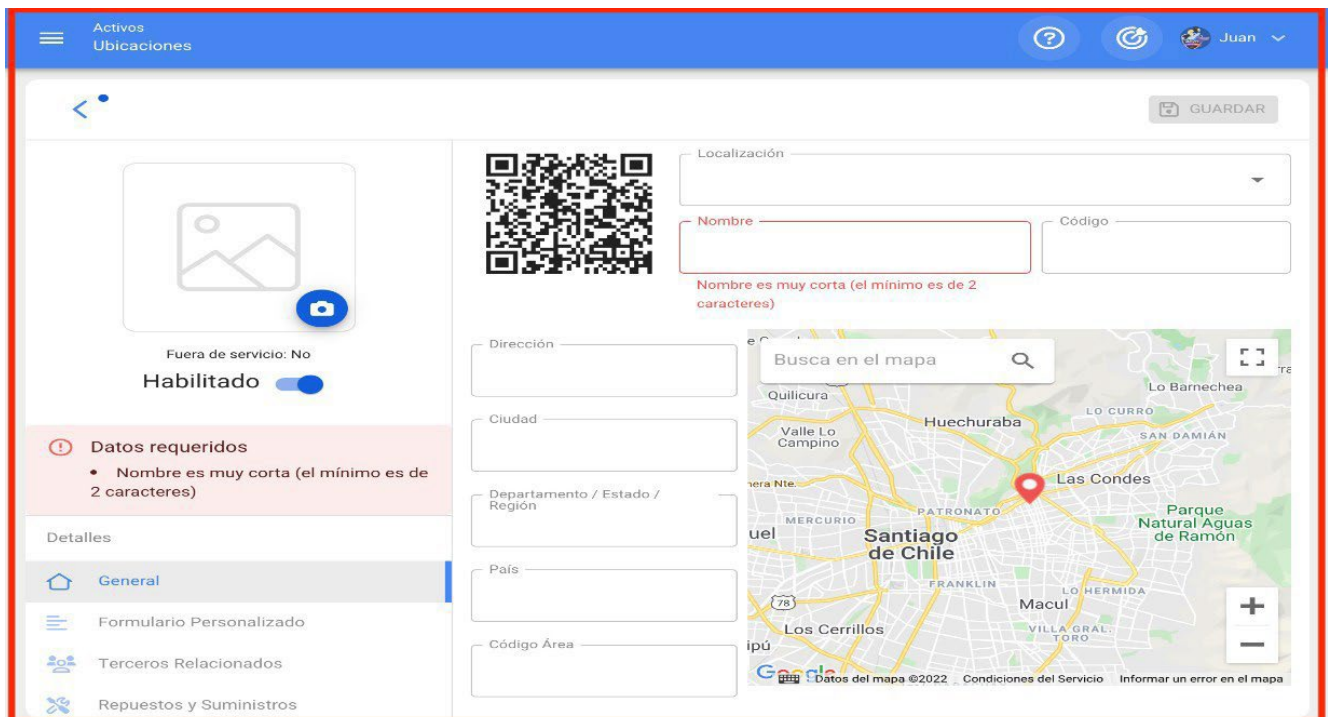

Menu principal:

Para acceder ao menu principal, basta clicar no botão situado no canto superior esquerdo da barra principal da plataforma.

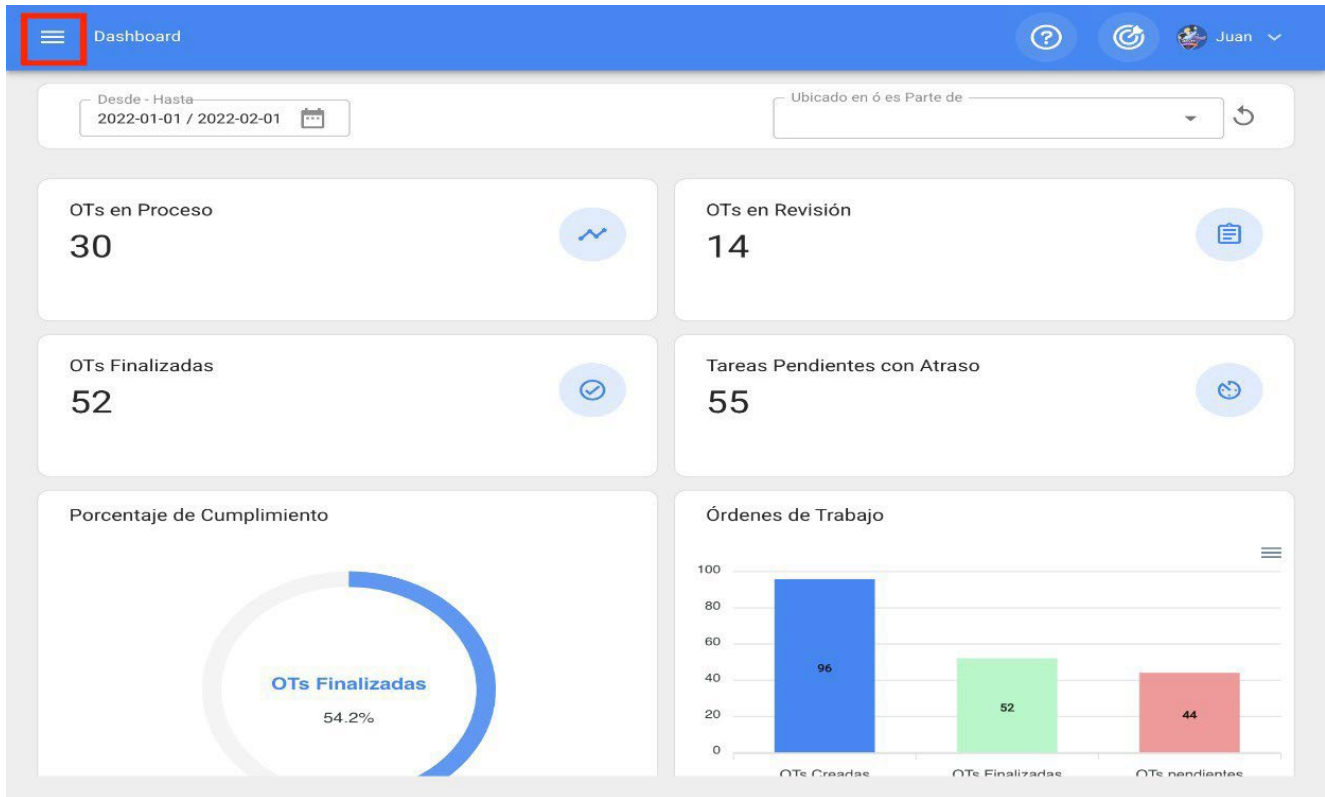

Ao clicar, o sistema apresenta uma nova janela com a lista de módulos que compõem o menu principal, juntamente com informações sobre o perfil do utilizador, o nome da empresa, a versão mais recente da plataforma e uma ligação direta ao painel de controlo.

The user profile and navigation menu are shown below:

Fractal one

Juan Rangel
 ricardo.rangel@fractal.com
 Fractal APP (Demos)
 4.5.28

Catálogos

- Activos
- Recursos Humanos
- Terceros

Almacenes

Tareas

Monitoreo

Automatizador

Inteligencia de Negocio

Disco Virtual

Esta lista é composta pelos seguintes módulos:

- ♦ **Catálogos**
- ♦ **Armazéns**
- ♦ **Tarefas**
- ♦ **Monitorização**
- ♦ **Automático**
- ♦ **Disco virtual de Business**
- ♦ **Intelligence**
- ♦ **Aplicações**

Importação maciça de informações em Fractal

help.fractal.com/pt/articles/6014634-mass-import-of-information-in-fractal

No Fractal One pode importar maciçamente a sua informação inicial através de folhas de cálculo Excel predefinidas nos seguintes módulos:

- ♦ **Activos** (aplica-se a todos os tipos de activos)
- ♦ **Recursos humanos**
- ♦ **Terceiros**
- ♦ **Armazéns** (válido apenas para a importação inicial de existências)

Descarregar formulários de importação

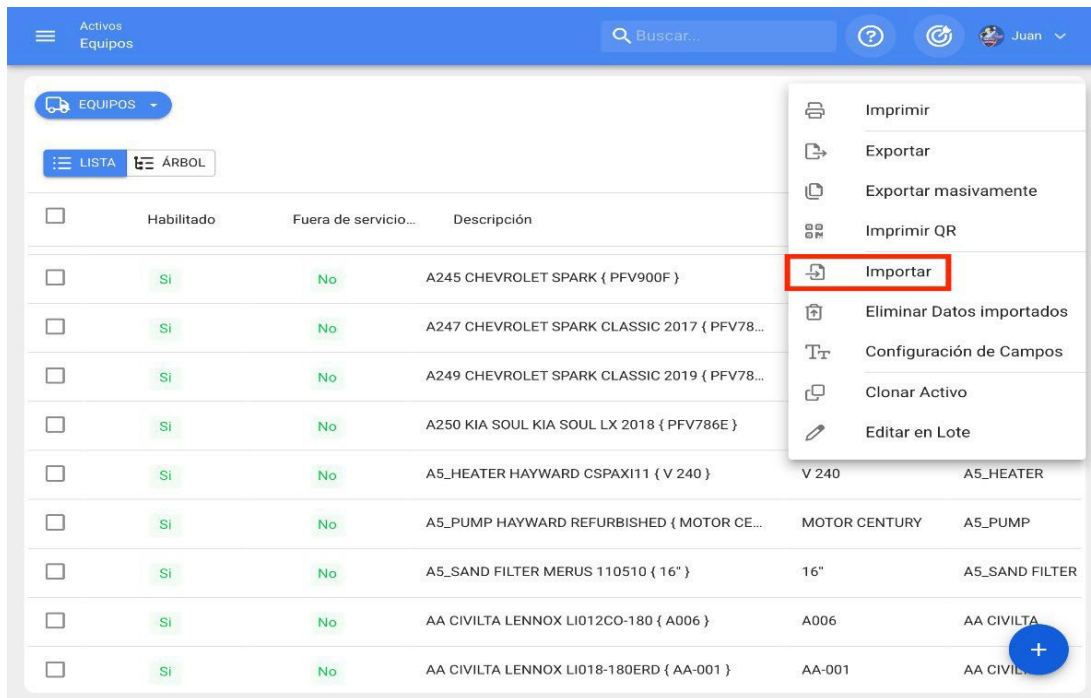

The screenshot shows the Fractal One interface for the 'Equipos' (Equipment) module. The top navigation bar includes 'Activos Equipos', a search bar, and user information 'Juan'. Below the navigation, there are tabs for 'LISTA' and 'ARBOL'. A table of equipment is displayed with columns for 'Habilitado', 'Fuera de servicio...', and 'Descripción'. A context menu is open over the table, with the 'Importar' option highlighted in a red box. The table contains the following data:

	Habilitado	Fuera de servicio...	Descripción		
<input type="checkbox"/>	Si	No	A245 CHEVROLET SPARK { PFV900F }		
<input type="checkbox"/>	Si	No	A247 CHEVROLET SPARK CLASSIC 2017 { PFV78...		
<input type="checkbox"/>	Si	No	A249 CHEVROLET SPARK CLASSIC 2019 { PFV78...		
<input type="checkbox"/>	Si	No	A250 KIA SOUL KIA SOUL LX 2018 { PFV786E }		
<input type="checkbox"/>	Si	No	A5_HEATER HAYWARD CSPAXI11 { V 240 }	V 240	A5_HEATER
<input type="checkbox"/>	Si	No	A5_PUMP HAYWARD REFURBISHED { MOTOR CE...	MOTOR CENTURY	A5_PUMP
<input type="checkbox"/>	Si	No	A5_SAND FILTER MERUS 110510 { 16" }	16"	A5_SAND FILTER
<input type="checkbox"/>	Si	No	AA CIVILTA LENNOX LI012CO-180 { A006 }	A006	AA CIVILTA
<input type="checkbox"/>	Si	No	AA CIVILTA LENNOX LI018-180ERD { AA-001 }	AA-001	AA CIVILTA

Como preparar o formulário de importação ?

 help.fractal.com/pt/articles/6014636-como-preparar-o-modelo-de-importação

Os campos ou os títulos descritivos das colunas nos modelos de importação podem variar consoante o módulo em que a importação deve ser efectuada. No entanto, o princípio básico é o mesmo em todos os módulos da plataforma.

Exemplo: Fichas de localização

As fichas de localização devem ser compostas por colunas que contenham as informações apresentadas na vista de quadro, que são descritas de seguida:

- ♦ **Nome:** Corresponde ao nome da localização a adicionar.
- ♦ **Endereço:** Corresponde ao endereço físico onde a localização está situada.
- ♦ **Cidade:** Corresponde à cidade onde a localização está situada.
- ♦ **Código de área:** Corresponde ao código de área associado à localização a ser adicionada.
- ♦ **Departamento/ Estado/ Região:** Corresponde ao departamento, estado ou região do local.
- ♦ **País:** Corresponde ao país onde se situa o local a registar.
- ♦ **Código:** Corresponde ao código único a ser atribuído à localização. Este campo é de grande relevância para a localização de outros bens dentro dessa localização e para a realização de filtros de análise no sistema. Caso não existam códigos, uma alternativa é introduzir o acrónimo "Act", seguido de "Loc-" e de um número correlativo, por exemplo: **ACT.LOC-0001**.
- ♦ **Código de barras:** Corresponde ao código de barras atribuído à localização.
- ♦ **Prioridade:** Corresponde à prioridade da localização no sistema. Esta prioridade deve ser colocada numericamente de acordo com a seguinte equivalência:

1 = Muito elevado

2 = Elevado

3 = Média

4 = Baixo

5 = Muito baixo

- ♦ **Tipo:** Corresponde à categorização que será dada ao local no sistema de acordo com o seu tipo. Este campo é importante para realizar filtros de análise no sistema.
- ♦ **Classificação 1:** Corresponde a um campo livre que a plataforma deixa para os utilizadores preencherem com qualquer tipo de informação que seja necessária e tendo em conta que os filtros de pesquisa podem ser efectuados por este campo.
- ♦ **Classificação 2:** Tal como a classificação 1, corresponde a um campo livre que a plataforma deixa para os utilizadores preencherem com qualquer tipo de informação, conforme necessário, e tendo em conta que os filtros de pesquisa podem ser realizados por este campo.
- ♦ **Centro de custos:** Este é um valor de referência para o centro de custos associado à localização.
- ♦ **Notas:** Campos de texto onde pode adicionar uma nota associada à localização.
- ♦ **Código pai (Localizado em ou faz parte de):** Corresponde ao local onde o ativo se encontra no sistema, tendo em conta a hierarquia que isso representa para a visualização do ativo em relação a outros utilizadores.

	A	B	C	D	E	F	G	H	I	J	K	L
	Nombre	Dirección	Ciudad	Departamento / Estado/ Region	Pais	Código del Activo	Tipo de Localizacion	Clasificación 1	Clasificación 2	Centro de Costo	Prioridad	Codigo del padre
1												
2												
3												
4												
5												
6												
7												
8												
9												
10												
11												
12												
13												
14												
15												
16												
17												
18												

Nota: Se tiver determinados campos que não se aplicam a certos locais, por exemplo, o código de área ou cidade para casas de banho ou escritórios, pode deixar este campo vazio na plataforma.

Como importar para os módulos dos catálogos ?

help.fracttal.com/pt/articles/6014656-how-to-do-an-import-into-catalogue-modules

Para importar um catálogo (quer se trate de um ativo, de um recurso humano ou de um terceiro), basta entrar no módulo correspondente e acionar o menu de opções adicionais.

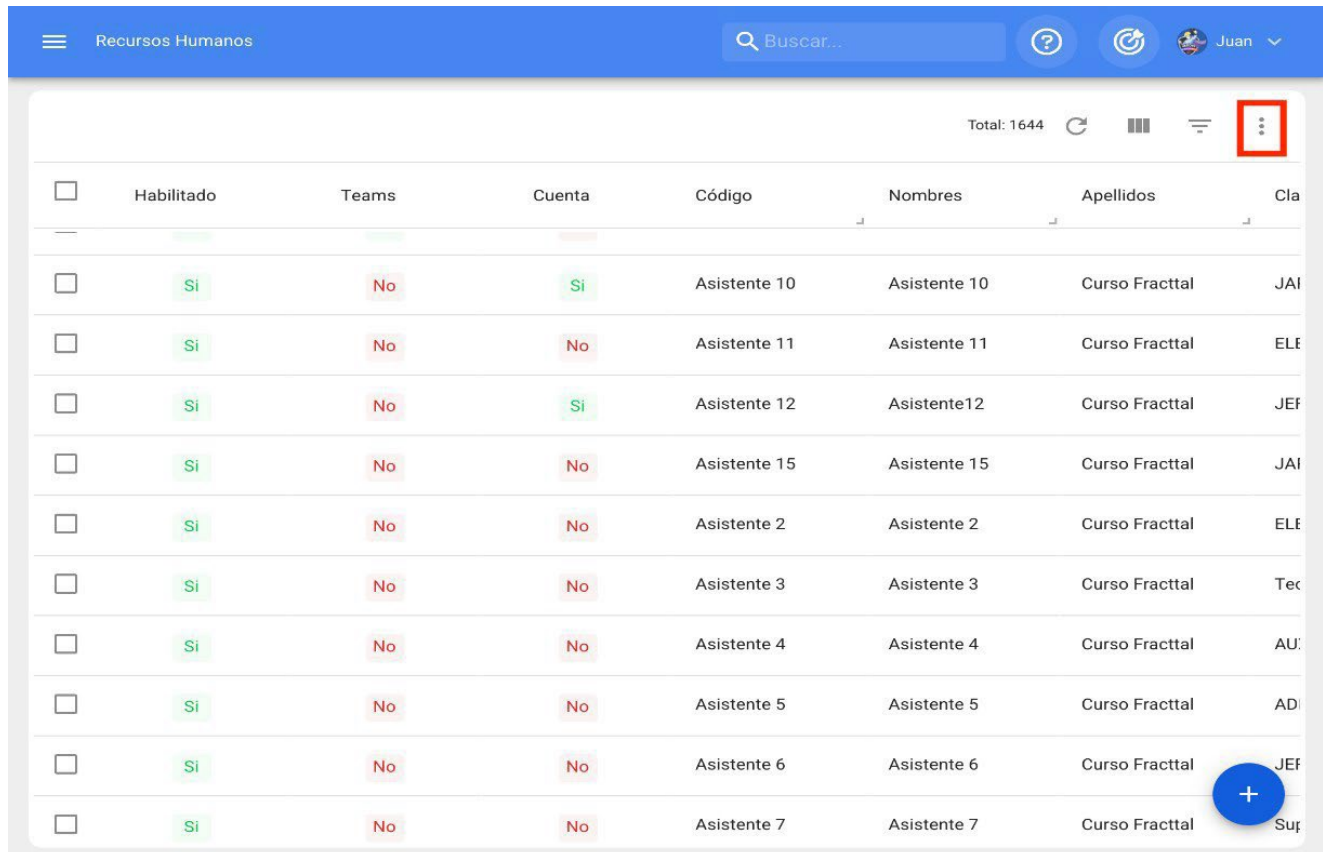

The screenshot shows the 'Recursos Humanos' (Human Resources) module interface. At the top, there is a search bar labeled 'Buscar...' and a user profile for 'Juan'. Below the search bar, there is a table with columns: 'Habilitado', 'Teams', 'Cuenta', 'Código', 'Nombres', 'Apellidos', and 'Clas'. The table contains 10 rows of employee data. In the top right corner of the table area, there is a red box highlighting a vertical menu icon (three dots). A blue circular button with a white plus sign is visible in the bottom right corner of the table area.

	Habilitado	Teams	Cuenta	Código	Nombres	Apellidos	Clas
<input type="checkbox"/>	Si	No	Si	Asistente 10	Asistente 10	Curso Fracttal	JAI
<input type="checkbox"/>	Si	No	No	Asistente 11	Asistente 11	Curso Fracttal	ELE
<input type="checkbox"/>	Si	No	Si	Asistente 12	Asistente12	Curso Fracttal	JEF
<input type="checkbox"/>	Si	No	No	Asistente 15	Asistente 15	Curso Fracttal	JAI
<input type="checkbox"/>	Si	No	No	Asistente 2	Asistente 2	Curso Fracttal	ELE
<input type="checkbox"/>	Si	No	No	Asistente 3	Asistente 3	Curso Fracttal	Tec
<input type="checkbox"/>	Si	No	No	Asistente 4	Asistente 4	Curso Fracttal	AU
<input type="checkbox"/>	Si	No	No	Asistente 5	Asistente 5	Curso Fracttal	AD
<input type="checkbox"/>	Si	No	No	Asistente 6	Asistente 6	Curso Fracttal	JEF
<input type="checkbox"/>	Si	No	No	Asistente 7	Asistente 7	Curso Fracttal	Sup

Em seguida, clique na opção "Importar" e o sistema abrirá uma janela onde pode arrastar e largar ou selecionar o ficheiro Excel com o formulário de importação preenchido.

Recursos Humanos

Buscar...

Juan

<input type="checkbox"/>	Habilitado	Teams	Cuenta	Código	Nombre			
<input type="checkbox"/>	Si	No	No	7	Aaron			
<input type="checkbox"/>	Si	No	No	17/6/19-2	Aaron			
<input type="checkbox"/>	Si	No	No	11223344	ABEL	ACOSTA	INC	
<input type="checkbox"/>	Si	No	No	DEMO 12 11 18	Abraham	Sierra		
<input type="checkbox"/>	Si	No	No	15/6/20	Abraham	Dias		
<input type="checkbox"/>	Si	No	No		Abram	Garcia		
<input type="checkbox"/>	Si	No	No	89	Adan	Mayen	Téc	
<input type="checkbox"/>	Si	No	No	DEMO	Adrian	Barrones	GEI	
<input type="checkbox"/>	Si	No	No	DEMO	Adriana	Hernandez	GEI	
<input type="checkbox"/>	Si	Si	No	7702-AGES	AGUSTIN	ESQUERRA	ME	

Imprimir

Exportar

Exportar masivamente

Importar

Eliminar Datos importados

Recursos Humanos

Importar Recursos Humanos

AYUDA

<input type="checkbox"/>	Habilitado	Teams	Cuenta	Código
<input type="checkbox"/>	Si	No	No	7
<input type="checkbox"/>	Si	No	No	17/6/1
<input type="checkbox"/>	Si	No	No	11223
<input type="checkbox"/>	Si	No	No	DEMO
<input type="checkbox"/>	Si	No	No	15/6/2
<input type="checkbox"/>	Si	No	No	89
<input type="checkbox"/>	Si	No	No	DEMO
<input type="checkbox"/>	Si	No	No	DEMO
<input type="checkbox"/>	Si	Si	No	7702-4

Arrastre o clic para examinar

LIMPIAR

IMPORTAR

Uma vez carregado o ficheiro, o título do cabeçalho das colunas da folha de cálculo deve corresponder ao texto citado em cada caixa correspondente aos campos descritivos da plataforma.

The screenshot shows the 'Importar Recursos Humanos' interface. On the left, a table lists columns: 'Habilitado', 'Teams', 'Cuenta', and 'Código'. On the right, a form is open with a dropdown menu expanded, showing options: '...Limpiar', 'Nombres', 'Apellidos', 'Codigo', 'Puesto', 'Escolaridad', 'Especialidad', 'Fecha de ingreso', 'Email', 'Direccion', 'Pais', 'Ciudad', 'Departamento / Estado / Región', 'Telefono Fijo', 'Telefono Movil', and 'Origen'.

This screenshot shows the same 'Importar Recursos Humanos' form, but with several fields selected: 'Codigo', 'Nombres', 'Apellidos', 'Escolaridad', 'Especialidad', 'Email', and 'Puesto'. At the bottom of the form, there are two buttons: 'LIMPIAR' and 'IMPORTAR'.

Quando todas as colunas estiverem vinculadas, basta clicar na opção "importar" e o sistema carregará o formulário de importação. Ao final da importação, o sistema irá gerar automaticamente um código de importação que poderá ser utilizado caso queira apagar as informações importadas (esse código é exibido na tela e enviado para o e-mail do usuário que realizou a importação).

Recursos Humanos

Importar Recursos Humanos AYUDA

Ubicado en ó es Parte de

Código

Nombres

Apellidos

Clasificación 1

Clasificación 2

Email

Valor Hora Ordinaria

LIMPIAR IMPORTAR

Habilitado	Teams	Cuenta	Código	
<input type="checkbox"/>	Si	No	No	7
<input type="checkbox"/>	Si	No	No	17/6/1
<input type="checkbox"/>	Si	No	No	11223
<input type="checkbox"/>	Si	No	No	DEMO
<input type="checkbox"/>	Si	No	No	15/6/2
<input type="checkbox"/>	Si	No	No	89
<input type="checkbox"/>	Si	No	No	DEMO
<input type="checkbox"/>	Si	No	No	DEMO
<input type="checkbox"/>	Si	Si	No	7702-4

Recursos Humanos

Buscar...

Total: 1644

Información

Guarde este código: 8SUH76R7TO Lo podrías necesitar para revertir los datos importados.

Código
8SUH76R7TO

CERRAR

Habilitado	Teams	Cuenta	Código	Nombres	Apellidos	Clasificación	
<input type="checkbox"/>	Si	No	No	Aaron	Delatorre Perez		
<input type="checkbox"/>	Si				Cortes		
<input type="checkbox"/>	Si				ACOSTA	INC	
<input type="checkbox"/>	Si				Sierra		
<input type="checkbox"/>	Si				Días		
<input type="checkbox"/>	Si				Garcia		
<input type="checkbox"/>	Si	No	No	89	Adan	Mayen	Téc
<input type="checkbox"/>	Si	No	No	DEMO	Adrian	Barrones	GEI
<input type="checkbox"/>	Si	No	No	DEMO	Adriana	Hernandez	GEI
<input type="checkbox"/>	Si	Si	No	7702-AGES	AGUSTIN	ESQUERRA	ME

Nota: Este proceso é feito de forma semelhante para todos os módulos de activos, recursos humanos e terceiros.

Considerações

- ♦ As importações são feitas através de folhas de cálculo Excel, que não devem ter fórmulas, colunas ocultas ou caracteres especiais (pois isso pode causar problemas ao carregar a informação no sistema).
- ♦ Os utilizadores devem ser claros quanto aos campos que irão utilizar no sistema para registar a informação associada aos seus activos, uma vez que estes campos descritivos serão utilizados como cabeçalhos de colunas nas folhas de cálculo, que devem depois corresponder às colunas do Fracttal (nas vistas de lista).
- ♦ Caso não necessite de utilizar ou completar determinados campos (que são utilizados na plataforma para importar informações), não será necessário adicioná-los como colunas na folha de cálculo, uma vez que, aquando da importação, esses campos aparecerão simplesmente vazios.
- ♦ Não pode haver duplicação de códigos para os activos.
- ♦ As importações no módulo de armazém só se aplicam ao separador "stock".
- ♦ As importações para os módulos de activos, recursos humanos e terceiros só se aplicam às informações contidas no separador "geral".

Como importar activos hierarquicamente a partir de um modelo de importação?

help.fractal.com/pt/articles/6014660-how-to-hierarchically-import-assets-from-an-import-template

Na importação de activos, recursos humanos e terceiros, estes podem ser carregados de forma estruturada e hierárquica através dos códigos únicos de cada um, organizando as folhas de cálculo através do campo Código pai (Localizado em ou faz parte de).

Exemplo: Se quisermos construir uma estrutura hierárquica no sistema que é composta da seguinte forma.

The screenshot displays a web application interface for managing assets. At the top, there is a blue header with the text 'Activos Vista Árbol', a search bar labeled 'Buscar...', and a user profile 'Ramon'. Below the header, a navigation bar shows 'TODOS LOS ACTIVOS' and 'Total: 1'. The main content area is a tree view of assets. The tree starts with 'Empresa Matriz' (indicated by a minus sign), which has three children: 'Planta 1', 'Area de producción', and 'Area de producto terminado'. 'Planta 1' has three children: 'Area de administración', 'Area de materia prima', and 'Planta 2'. 'Area de producción' has one child: 'Banda transportadora N°1'. 'Planta 3' is listed at the bottom with a plus sign. A red box highlights the 'Empresa Matriz', 'Planta 1', 'Area de producción', and 'Banda transportadora N°1' nodes. A blue plus button is visible in the bottom right corner.

Devem ser efectuadas duas importações (uma para as localizações e outra para o equipamento), uma vez que atualmente as importações são efectuadas a partir do módulo de cada tipo de ativo.

Nesse caso, basta preencher as folhas de cálculo com as informações sobre os activos e depois importá-las para o sistema (tanto para os equipamentos como para as localizações).

	A	B	C	D	E	F	G	L
	Nombre	Dirección	Ciudad	Departamento / Estado / Region	Pais	Código del Activo	Tipo de Localizacion	Es Parte de
1	Empresa Matriz	Pedro de valdivia 291	Santiago	RM	Chile	A1	Empresa	
2	Planta 1	Pedro de valdivia 292	Maule	Región del Maule	Talca	A1-Planta1	Planta	A1
3	Area de producción	Pedro de valdivia 293	Maule	Región del Maule	Talca	A1-Planta1-AP	Produccion	A1-Planta1
4	Area de producto terminado	Pedro de valdivia 294	Maule	Región del Maule	Talca	A1-Planta1-PT	P Terminado	A1-Planta1
5	Area de administración	Pedro de valdivia 295	Maule	Región del Maule	Talca	A1-Planta1-AD	Administrativo	A1-Planta1
6	Area de materia prima	Pedro de valdivia 296	Maule	Región del Maule	Talca	A1-Planta1-MP	Materia prima	A1-Planta1
7	Planta 2	Pedro de valdivia 297	Concepción	Región del Biobío	Concepción	A1-Planta2	Planta	A1
8	Area de producción	Pedro de valdivia 298	Concepción	Región del Biobío	Concepción	A1-Planta2-AP	Produccion	A1-Planta2
9	Area de producto terminado	Pedro de valdivia 299	Concepción	Región del Biobío	Concepción	A1-Planta2-PT	P Terminado	A1-Planta2
10	Area de administración	Pedro de valdivia 300	Concepción	Región del Biobío	Concepción	A1-Planta2-AD	Administrativo	A1-Planta2
11	Area de materia prima	Pedro de valdivia 301	Concepción	Región del Biobío	Concepción	A1-Planta2-MP	Materia prima	A1-Planta2
12	Planta 3	Pedro de valdivia 302	Arica	Región de Tarapacá	Arica	A1-Planta3	Planta	A1
13	Area de producción	Pedro de valdivia 303	Arica	Región de Tarapacá	Arica	A1-Planta3-AP	Produccion	A1-Planta3
14	Area de producto terminado	Pedro de valdivia 304	Arica	Región de Tarapacá	Arica	A1-Planta3-PT	P Terminado	A1-Planta3
15	Area de administración	Pedro de valdivia 305	Arica	Región de Tarapacá	Arica	A1-Planta3-AD	Administrativo	A1-Planta3
16	Area de materia prima	Pedro de valdivia 306	Arica	Región de Tarapacá	Arica	A1-Planta3-MP	Materia prima	A1-Planta3
17								

No entanto, ao preencher as folhas de cálculo, devem ser tidos em consideração os seguintes pontos ao introduzir os códigos (o próprio do ativo, juntamente com os seus códigos de origem):

As linhas da folha de cálculo devem ser ordenadas por ordem decrescente. Ou seja, deve ser carregada primeiro a localização ou o bem pai e depois os filhos (as folhas de cálculo são carregadas no sistema de cima para baixo, tendo em conta a ordem dos códigos).

	Nombre	Código	Ubicado en ó es Parte de
Padre →	EMPRESA MATRIZ	A1	
Hijo →	PLANTA 1	A1-Planta	A1
Nieto →	ÁREA DE PRODUCCIÓN	A1-Planta-AP	A1-Planta

A coluna do código da empresa-mãe (Localizado em ou Faz parte de) deve conter a empresa-mãe imediata do ativo em questão, para que o sistema reconheça onde o ativo deve estar localizado na plataforma.

Nombre	Código	Ubicado en ó es Parte de
EMPRESA MATRIZ	A1	
PLANTA 1	A1-Planta	A1
ÁREA DE PRODUCCIÓN	A1-Planta-AP	A1-Planta

Para as equipas que estão localizadas numa determinada localização no sistema, primeiro as localizações devem ser carregadas e depois as equipas. Note-se que os códigos pai das equipas correspondem aos códigos dos locais onde estão localizadas.

Ubicaciones

Nombre	Código	Ubicado en ó es Parte de
EMPRESA MATRIZ	A1	
PLANTA 1	A1-Planta	A1
ÁREA DE PRODUCCIÓN	A1-Planta-AP	A1-Planta

Equipos

Nombre	Código	Ubicado en ó es Parte de
BANDA TRANSPORTADORA N°1	A1-Planta-AP-BT1	A1-Planta-AP
BANDA TRANSPORTADORA N°2	A1-Planta-AP-BT2	A1-Planta-AP

Finalmente, depois de efetuar as importações apresentadas, esta estrutura hierárquica pode ser visualizada a partir da vista em árvore do ativo.

The screenshot shows a software interface for managing assets. At the top, there is a blue header with a menu icon, the text 'Activos Vista Árbol', a search bar with 'Buscar...', a help icon, a refresh icon, and a user profile for 'Ramon'. Below the header, there is a section titled 'TODOS LOS ACTIVOS' with a dropdown arrow. To the right of this section, it says 'Total: 1' with a refresh icon and a filter icon. The main content area displays a hierarchical tree view of assets. The tree is expanded to show the following items:

- Empresa Matriz (with a minus sign icon and a location pin icon)
- Planta 1 (with a minus sign icon and a location pin icon, path: // Empresa Matriz/)
- Area de producción (with a minus sign icon and a location pin icon, path: // Empresa Matriz/ Planta 1/)
- Banda transportadora N°1 (with a minus sign icon, a location pin icon, and a truck icon, path: // Empresa Matriz/ Planta 1/ Area de producción/)
- Area de producto terminado (with a location pin icon, path: // Empresa Matriz/ Planta 1/)
- Area de administración (with a location pin icon, path: // Empresa Matriz/ Planta 1/)
- Area de materia prima (with a location pin icon, path: // Empresa Matriz/ Planta 1/)
- Planta 2 (with a plus sign icon and a location pin icon, path: // Empresa Matriz/)
- Planta 3 (with a plus sign icon and a location pin icon, path: // Empresa Matriz/)

A red box highlights the first four items: 'Empresa Matriz', 'Planta 1', 'Area de producción', and 'Banda transportadora N°1'. A blue plus sign icon is visible in the bottom right corner of the interface.

Como eliminar datos importados - Fractal One

help.fractal.com/pt/articles/6014685-as-delete-imported-data

Para eliminar os dados que foram importados, basta entrar no módulo onde foi efectuada a importação e visualizar o menu de opções de adições.

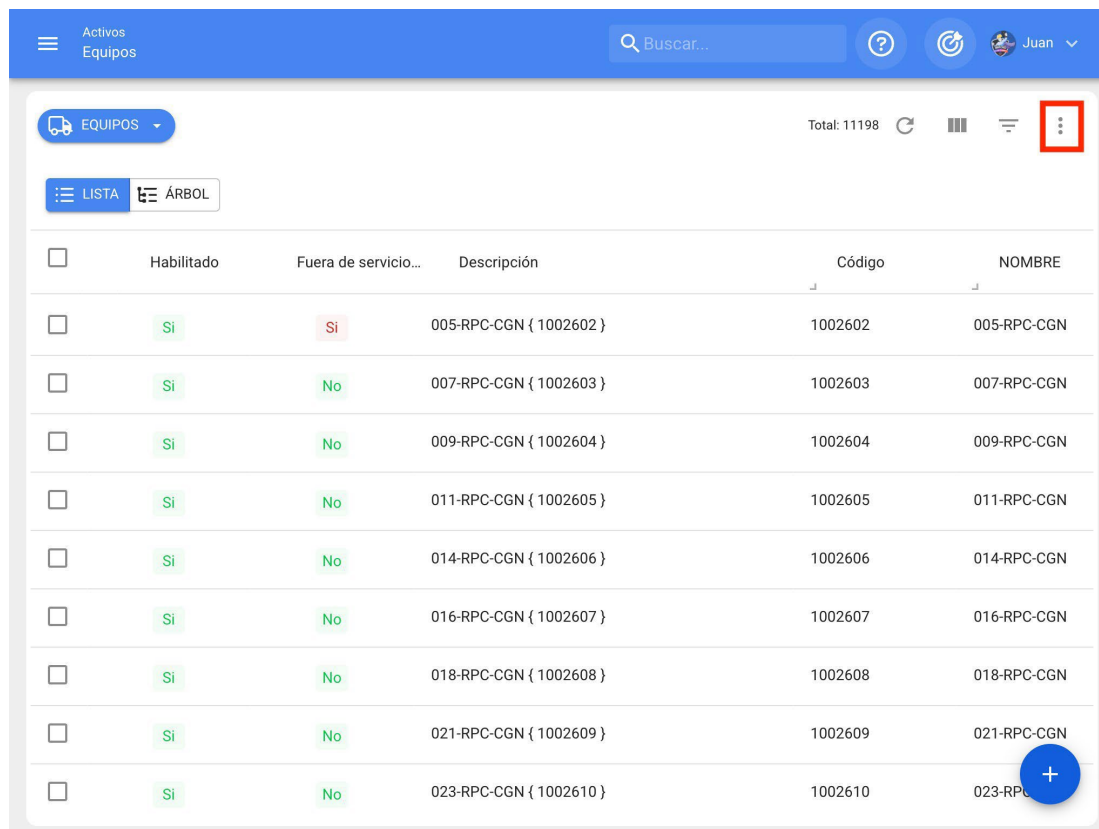

The screenshot shows the 'Equipos' module in Fractal One. The interface includes a search bar, a refresh button, and a user profile 'Juan'. The main content is a table with columns: 'Habilitado', 'Fuera de servicio...', 'Descripción', 'Código', and 'NOMBRE'. The table contains 10 rows of data. A red box highlights the menu icon (three vertical lines) in the top right corner of the table area.

<input type="checkbox"/>	Habilitado	Fuera de servicio...	Descripción	Código	NOMBRE
<input type="checkbox"/>	Si	Si	005-RPC-CGN { 1002602 }	1002602	005-RPC-CGN
<input type="checkbox"/>	Si	No	007-RPC-CGN { 1002603 }	1002603	007-RPC-CGN
<input type="checkbox"/>	Si	No	009-RPC-CGN { 1002604 }	1002604	009-RPC-CGN
<input type="checkbox"/>	Si	No	011-RPC-CGN { 1002605 }	1002605	011-RPC-CGN
<input type="checkbox"/>	Si	No	014-RPC-CGN { 1002606 }	1002606	014-RPC-CGN
<input type="checkbox"/>	Si	No	016-RPC-CGN { 1002607 }	1002607	016-RPC-CGN
<input type="checkbox"/>	Si	No	018-RPC-CGN { 1002608 }	1002608	018-RPC-CGN
<input type="checkbox"/>	Si	No	021-RPC-CGN { 1002609 }	1002609	021-RPC-CGN
<input type="checkbox"/>	Si	No	023-RPC-CGN { 1002610 }	1002610	023-RPC-CGN

Em seguida, clique em "eliminar datos importados" e o sistema solicitará o código de importação que foi gerado no momento da importação (este código foi enviado por correio eletrónico ao utilizador que efectuou a importação), para finalmente validar o processo de eliminação e efetuar a eliminação dos dados.

Recursos Humanos

Buscar...

Juan

<input type="checkbox"/>	Habilitado	Teams	Cuenta	Código	Nombre
<input type="checkbox"/>	Si	Si	No	Asistente 1	Asisten
<input type="checkbox"/>	Si	No	Si	Asistente 10	Asisten
<input type="checkbox"/>	Si	No	No	Asistente 11	Asistente 11
<input type="checkbox"/>	Si	No	Si	Asistente 12	Asistente12
<input type="checkbox"/>	Si	No	No	Asistente 15	Asistente 15
<input type="checkbox"/>	Si	No	No	Asistente 2	Asistente 2
<input type="checkbox"/>	Si	No	No	Asistente 3	Asistente 3
<input type="checkbox"/>	Si	No	No	Asistente 4	Asistente 4
<input type="checkbox"/>	Si	No	No	Asistente 5	Asistente 5
<input type="checkbox"/>	Si	No	No	Asistente 6	Asistente 6

Imprimir

Exportar

Exportar masivamente

Importar

Eliminar Datos importados

Recursos Humanos

Buscar...

Juan

Total: 1663

<input type="checkbox"/>	Habilitado	Teams	Cuenta	Código	Nombres	Apellidos	Cla
<input type="checkbox"/>	Si	No	No	7	Aaron	Delatorre Perez	
<input type="checkbox"/>	Si	No	No	17/0/12-2	Aaron	Cortes	
<input type="checkbox"/>	Si	No	No		ABEL	ACOSTA	INC
<input type="checkbox"/>	Si	No	No		Abraham	Sierra	
<input type="checkbox"/>	Si	No	No		Abraham	Dias	
<input type="checkbox"/>	Si	No	No		Abram	Garcia	
<input type="checkbox"/>	Si	No	No	89	Adan	Mayen	Téc
<input type="checkbox"/>	Si	No	No	DEMO	Adrian	Barrones	GEI
<input type="checkbox"/>	Si	No	No	DEMO	Adriana	Hernandez	GEI
<input type="checkbox"/>	Si	Si	No	7702-AGES	AGUSTIN	ESQUERRA	ME

Eliminar Datos importados

Ingrese el código:
RRTG465Y

CANCELAR ELIMINAR

Como exportar informações em Fractal?

help.fractal.com/pt/articles/6014700-as-export-information-in-fractal

A plataforma oferece a opção de exportar informações numa base pontual ou em massa, como explicado abaixo:

Exportar informações seleccionadas

Para utilizar esta opção de exportação, é necessário introduzir o módulo a partir do qual pretende exportar a informação (esta opção está disponível em quase todos os módulos da plataforma) e, em seguida, efetuar a seleção.

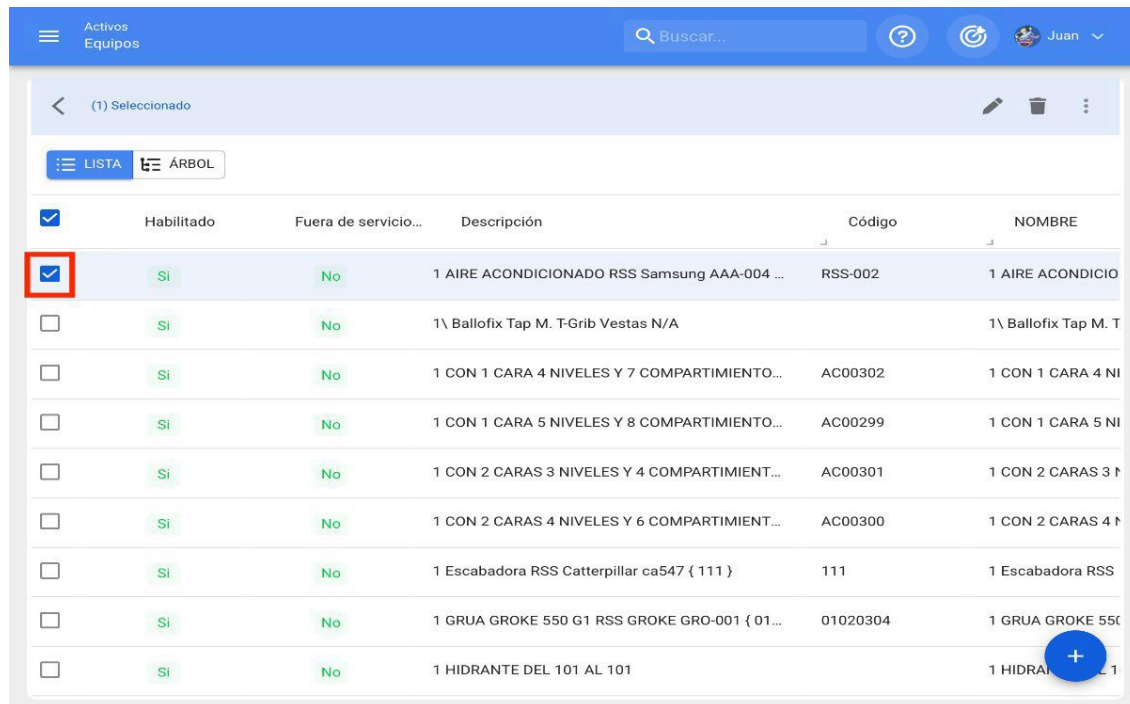

The screenshot shows the 'Activos Equipos' (Assets Equipment) section of the Fractal platform. A search bar at the top contains 'Buscar...'. Below the search bar, there is a navigation bar with a back arrow, '(1) Seleccionado', and icons for edit, delete, and a menu. Below this, there are two tabs: 'LISTA' (selected) and 'ÁRBOL'. The main content is a table with the following columns: 'Habilitado', 'Fuera de servicio...', 'Descripción', 'Código', and 'NOMBRE'. The first row is selected, indicated by a red box around the checkbox in the 'Habilitado' column. A blue circular button with a white plus sign is visible at the bottom right of the table.

<input checked="" type="checkbox"/>	Habilitado	Fuera de servicio...	Descripción	Código	NOMBRE
<input checked="" type="checkbox"/>	Si	No	1 AIRE ACONDICIONADO RSS Samsung AAA-004 ...	RSS-002	1 AIRE ACONDICIO
<input type="checkbox"/>	Si	No	1\ Ballofix Tap M. T-Grib Vestas N/A		1\ Ballofix Tap M. T
<input type="checkbox"/>	Si	No	1 CON 1 CARA 4 NIVELES Y 7 COMPARTIMIENTO...	AC00302	1 CON 1 CARA 4 NI
<input type="checkbox"/>	Si	No	1 CON 1 CARA 5 NIVELES Y 8 COMPARTIMIENTO...	AC00299	1 CON 1 CARA 5 NI
<input type="checkbox"/>	Si	No	1 CON 2 CARAS 3 NIVELES Y 4 COMPARTIMENT...	AC00301	1 CON 2 CARAS 3 N
<input type="checkbox"/>	Si	No	1 CON 2 CARAS 4 NIVELES Y 6 COMPARTIMENT...	AC00300	1 CON 2 CARAS 4 N
<input type="checkbox"/>	Si	No	1 Escabadora RSS Catterpillar ca547 { 111 }	111	1 Escabadora RSS
<input type="checkbox"/>	Si	No	1 GRUA GROKE 550 G1 RSS GROKE GRO-001 { 01...	01020304	1 GRUA GROKE 550
<input type="checkbox"/>	Si	No	1 HIDRANTE DEL 101 AL 101		1 HIDRANTE DEL 101

Em seguida, deve ser apresentado o menu de opções adicionais e clicar em "Exportar" para descarregar as informações num ficheiro Excel (formato .xlsx).

Activos Equipos

Buscar...

(1) Seleccionado

LISTA ÁRBOL

<input checked="" type="checkbox"/>	Habilitado	Fuera de servicio...	Descripción	Código	NOMBRE
<input checked="" type="checkbox"/>	Si	No	1 AIRE ACONDICIONADO RSS Samsung AAA-004 ...	RSS-002	1 AIRE ACONDICIO
<input type="checkbox"/>	Si	No	1\ Ballofix Tap M. T-Grib Vestas N/A		1\ Ballofix Tap M. T
<input type="checkbox"/>	Si	No	1 CON 1 CARA 4 NIVELES Y 7 COMPARTIMIENTO...	AC00302	1 CON 1 CARA 4 NI
<input type="checkbox"/>	Si	No	1 CON 1 CARA 5 NIVELES Y 8 COMPARTIMIENTO...	AC00299	1 CON 1 CARA 5 NI
<input type="checkbox"/>	Si	No	1 CON 2 CARAS 3 NIVELES Y 4 COMPARTIEM...	AC00301	1 CON 2 CARAS 3 N
<input type="checkbox"/>	Si	No	1 CON 2 CARAS 4 NIVELES Y 6 COMPARTIEM...	AC00300	1 CON 2 CARAS 4 N
<input type="checkbox"/>	Si	No	1 Escabadora RSS Caterpillar ca547 { 111 }	111	1 Escabadora RSS
<input type="checkbox"/>	Si	No	1 GRUA GROKE 550 G1 RSS GROKE GRO-001 { 01...	01020304	1 GRUA GROKE 550
<input type="checkbox"/>	Si	No	1 HIDRANTE DEL 101 AL 101		1 HIDRANTE DEL 101

Activos Equipos

Buscar...

(1) Seleccionado

LISTA ÁRBOL

<input checked="" type="checkbox"/>	Habilitado	Fuera de servicio...	Descripción	Código	NOMBRE
<input type="checkbox"/>	Si	Si	005-RPC-CGN { 1002602 }		
<input type="checkbox"/>	Si	No	007-RPC-CGN { 1002603 }		
<input type="checkbox"/>	Si	No	009-RPC-CGN { 1002604 }		
<input type="checkbox"/>	Si	No	011-RPC-CGN { 1002605 }		
<input type="checkbox"/>	Si	No	014-RPC-CGN { 1002606 }	1002606	014-RPC-CGN
<input type="checkbox"/>	Si	No	016-RPC-CGN { 1002607 }	1002607	016-RPC-CGN
<input type="checkbox"/>	Si	No	018-RPC-CGN { 1002608 }	1002608	018-RPC-CGN
<input type="checkbox"/>	Si	No	021-RPC-CGN { 1002609 }	1002609	021-RPC-CGN
<input type="checkbox"/>	Si	No	023-RPC-CGN { 1002610 }	1002610	023-RPC-CGN

- Imprimir
- Exportar**
- Exportar masivamente
- Imprimir QR
- Importar
- Eliminar Datos importados
- Configuración de Campos
- Clonar Activo
- Editar en Lote

Exportação em massa

Para efetuar uma exportação em massa, basta introduzir o módulo em questão, descer o menu de opções adicionais e, por fim, clicar em "Exportação em massa".

Activos Equipos

Buscar...

Equipos

Total: 11198

LISTA ÁRBOL

	Habilitado	Fuera de servicio...	Descripción	Código	NOMBRE
<input type="checkbox"/>	Si	Si	005-RPC-CGN { 1002602 }	1002602	005-RPC-CGN
<input type="checkbox"/>	Si	No	007-RPC-CGN { 1002603 }	1002603	007-RPC-CGN
<input type="checkbox"/>	Si	No	009-RPC-CGN { 1002604 }	1002604	009-RPC-CGN
<input type="checkbox"/>	Si	No	011-RPC-CGN { 1002605 }	1002605	011-RPC-CGN
<input type="checkbox"/>	Si	No	014-RPC-CGN { 1002606 }	1002606	014-RPC-CGN
<input type="checkbox"/>	Si	No	016-RPC-CGN { 1002607 }	1002607	016-RPC-CGN
<input type="checkbox"/>	Si	No	018-RPC-CGN { 1002608 }	1002608	018-RPC-CGN
<input type="checkbox"/>	Si	No	021-RPC-CGN { 1002609 }	1002609	021-RPC-CGN
<input type="checkbox"/>	Si	No	023-RPC-CGN { 1002610 }	1002610	023-RPC-CGN

Activos Equipos

Buscar...

Equipos

LISTA ÁRBOL

	Habilitado	Fuera de servicio...	Descripción	Código	NOMBRE
<input type="checkbox"/>	Si	Si	005-RPC-CGN { 1002602 }	1002602	005-RPC-CGN
<input type="checkbox"/>	Si	No	007-RPC-CGN { 1002603 }	1002603	007-RPC-CGN
<input type="checkbox"/>	Si	No	009-RPC-CGN { 1002604 }	1002604	009-RPC-CGN
<input type="checkbox"/>	Si	No	011-RPC-CGN { 1002605 }	1002605	011-RPC-CGN
<input type="checkbox"/>	Si	No	014-RPC-CGN { 1002606 }	1002606	014-RPC-CGN
<input type="checkbox"/>	Si	No	016-RPC-CGN { 1002607 }	1002607	016-RPC-CGN
<input type="checkbox"/>	Si	No	018-RPC-CGN { 1002608 }	1002608	018-RPC-CGN
<input type="checkbox"/>	Si	No	021-RPC-CGN { 1002609 }	1002609	021-RPC-CGN
<input type="checkbox"/>	Si	No	023-RPC-CGN { 1002610 }	1002610	023-RPC-CGN

- Imprimir
- Exportar
- Exportar masivamente**
- Imprimir QR
- Importar
- Eliminar Datos importados
- Configuración de Campos
- Clonar Activo
- Editar en Lote

Ao clicar, o sistema gera um ficheiro Excel (formato .xlsx) com todas as informações apresentadas na plataforma.

Menu de opções adicionais : Fractal One

help.fractal.com/pt/articles/6014716-additional-options-menu

Para aceder ao menu, clique no botão de opções no canto superior direito da janela dos activos e, em seguida, serão apresentadas todas as funcionalidades disponíveis no menu.

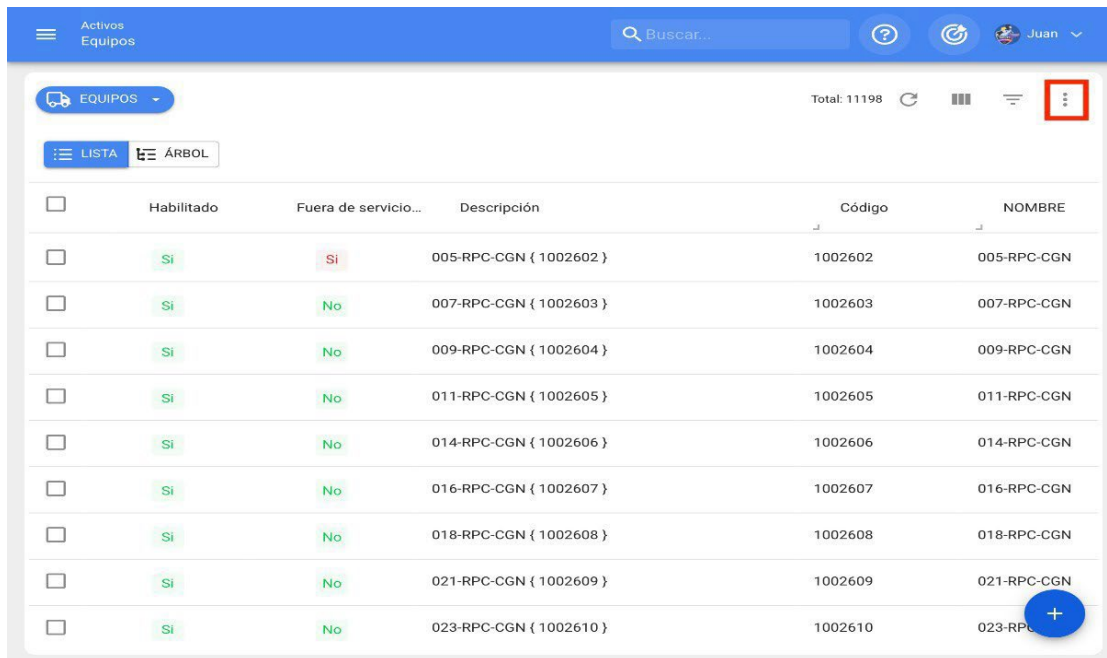

The screenshot shows the 'EQUIPOS' (Equipments) module in Fractal One. The interface includes a search bar, a refresh button, and a user profile 'Juan'. The table displays columns for 'Habilitado', 'Fuera de servicio...', 'Descripción', 'Código', and 'NOMBRE'. A red box highlights the options menu icon (three vertical dots) in the top right corner of the table area.

	Habilitado	Fuera de servicio...	Descripción	Código	NOMBRE
<input type="checkbox"/>	Si	Si	005-RPC-CGN { 1002602 }	1002602	005-RPC-CGN
<input type="checkbox"/>	Si	No	007-RPC-CGN { 1002603 }	1002603	007-RPC-CGN
<input type="checkbox"/>	Si	No	009-RPC-CGN { 1002604 }	1002604	009-RPC-CGN
<input type="checkbox"/>	Si	No	011-RPC-CGN { 1002605 }	1002605	011-RPC-CGN
<input type="checkbox"/>	Si	No	014-RPC-CGN { 1002606 }	1002606	014-RPC-CGN
<input type="checkbox"/>	Si	No	016-RPC-CGN { 1002607 }	1002607	016-RPC-CGN
<input type="checkbox"/>	Si	No	018-RPC-CGN { 1002608 }	1002608	018-RPC-CGN
<input type="checkbox"/>	Si	No	021-RPC-CGN { 1002609 }	1002609	021-RPC-CGN
<input type="checkbox"/>	Si	No	023-RPC-CGN { 1002610 }	1002610	023-RPC-CGN

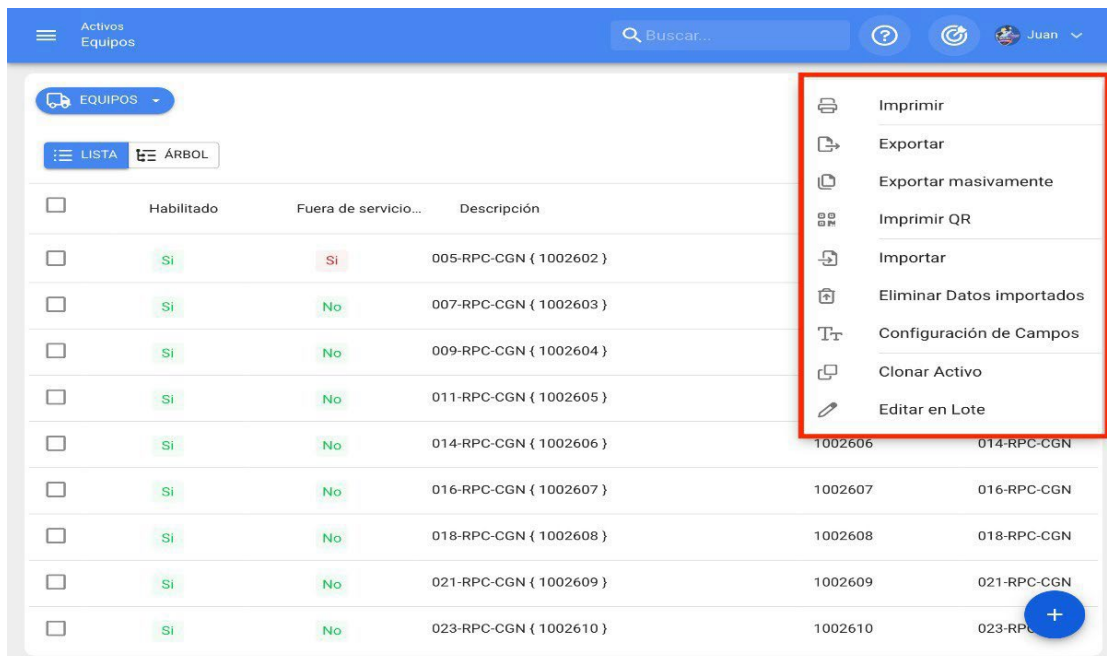

The screenshot shows the 'EQUIPOS' (Equipments) module in Fractal One. The interface includes a search bar, a refresh button, and a user profile 'Juan'. The table displays columns for 'Habilitado', 'Fuera de servicio...', 'Descripción', 'Código', and 'NOMBRE'. A red box highlights the options menu icon (three vertical dots) in the top right corner of the table area, and another red box highlights the menu items that appear below it.

	Habilitado	Fuera de servicio...	Descripción	Código	NOMBRE
<input type="checkbox"/>	Si	Si	005-RPC-CGN { 1002602 }	1002602	005-RPC-CGN
<input type="checkbox"/>	Si	No	007-RPC-CGN { 1002603 }	1002603	007-RPC-CGN
<input type="checkbox"/>	Si	No	009-RPC-CGN { 1002604 }	1002604	009-RPC-CGN
<input type="checkbox"/>	Si	No	011-RPC-CGN { 1002605 }	1002605	011-RPC-CGN
<input type="checkbox"/>	Si	No	014-RPC-CGN { 1002606 }	1002606	014-RPC-CGN
<input type="checkbox"/>	Si	No	016-RPC-CGN { 1002607 }	1002607	016-RPC-CGN
<input type="checkbox"/>	Si	No	018-RPC-CGN { 1002608 }	1002608	018-RPC-CGN
<input type="checkbox"/>	Si	No	021-RPC-CGN { 1002609 }	1002609	021-RPC-CGN
<input type="checkbox"/>	Si	No	023-RPC-CGN { 1002610 }	1002610	023-RPC-CGN

- Imprimir
- Exportar
- Exportar masivamente
- Imprimir QR
- Importar
- Eliminar Datos importados
- Configuración de Campos
- Clonar Activo
- Editar en Lote

O menu de opções está disponível em todos os módulos de activos e tem as seguintes funcionalidades:

- ♦ **Imprimir:** Opção para imprimir ou descarregar em formato PDF as informações dos activos seleccionados.
- ♦ **Exportar:** Opção que permite exportar em formato Excel (.xlsx) a informação dos activos seleccionados.
- ♦ **Exportação em massa:** Opção que permite a exportação em massa em formato Excel (.xlsx) das informações de todos os activos.
- ♦ **Imprimir QR:** Opção que lhe permite imprimir ou descarregar em formato PDF os códigos QR dos bens seleccionados.
- ♦ **Importação:** Opção que permite a criação massiva de activos para o sistema através de folhas de cálculo Excel.
- ♦ **Eliminar dados importados:** opção que permite eliminar em massa todas as informações que foram importadas pela última vez (quando é feita uma importação para o sistema, é gerado automaticamente um código de validação que é enviado para o endereço eletrónico da conta de utilizador que fez a importação).
- ♦ **Configuração dos campos:** possibilidade de configurar certos parâmetros apresentados no módulo Ativo (Nome, Fabricante, Modelo, Número de série, Outros 1 e 2, bem como a concatenação do campo de descrição).
- ♦ **Clonar um ativo:** Opção para clonar um ativo (com todos os seus atributos, exceto o código que deve ser único para cada ativo no sistema).
- ♦ **Edição em lote:** Opção que permite a edição em massa de todos os activos que foram seleccionados. Para utilizar esta opção, devem ser seleccionados pelo menos dois activos.

Nota: Para aplicar qualquer uma das funções acima, os activos devem primeiro ser seleccionados.

Configuração pública de QR | Fractal One

help.fractal.com/articles/6311182-configuration-of-qr-public

Agora na Fractal poderá criar códigos QR públicos, que permitirão a qualquer utilizador não registado na Fractal ler os códigos que estão disponíveis nos diferentes equipamentos, podendo observar os históricos de manutenção do ativo (serão mostradas as últimas 50 tarefas preventivas).

Uma vez que o código é público, pode ser lido a partir de qualquer aplicação ou dispositivo e não requer qualquer tipo de registo ou dependência de uma conta Fractal.

Nota: A esta funcionalidade juntou-se o addon guest portal, com o qual um utilizador não registado na Fractal poderá criar pedidos de trabalho.

Processo de criação de códigos QR públicos

Para gerar um código QR público, basta ir ao separador geral do ativo que pretende configurar e, em seguida, ir especificamente ao campo denominado "QR público".

The screenshot displays the configuration page for a 'Motor Norton' in the Fractal One system. The interface includes a sidebar with navigation options like 'General', 'Formulario Personalizado', and 'Estado de Salud'. The main content area shows various fields for equipment details, such as 'Fabricante' (Norton), 'Modelo' (2 Hp), and 'Numero de Serial' (3421423). A 'QR Público' field is highlighted with a red box, and a tooltip below it states: 'Solo permite agregar el formato válido de Qr Público (https://one.fractal.com/qr/xxx)'. A 'GUARDAR' button is visible in the top right corner.

Uma vez aí, deve clicar no botão de opções que se encontra nesse campo, onde serão apresentadas duas opções:

- ♦ **Gerar:** Opção para gerar um ULR único que consiste em "https://one.fractal.com/qr/" seguido de um código de identificação UUID padrão.
- ♦ **Abrir:** Opção para abrir o URL público associado ao portal de visitantes do ativo.

The screenshot displays the 'Motor Norton' asset management page. On the left, there is a sidebar with navigation options: 'General', 'Formulario Personalizado', 'Estado de Salud', 'Financiero', 'Terceros', 'Repuestos y Suministros', 'Historiales', 'Adjuntos', and 'Gestión Documental'. The main content area shows the asset details for 'Motor Norton'. At the top left, there is a photo of the motor and a toggle switch for 'Habilitado' (Enabled). The form includes fields for 'ID' (3421423), 'Peso de equipo', 'Código de Barras / QR', 'Prioridad', 'Tipo' (MOTOR), 'Clasificación 1' (ELECTRICO), 'Clasificación 2', 'Proveedor', 'Fecha de Compra', 'Horas de uso promedio diario' (24:00), and 'Visible para todos'. A 'Plan de Tareas' section shows 'Plan de mantenimiento motor eléctrico'. The 'QR Público' field is highlighted with a red box, containing a QR icon. Below it, a note states: 'Solo permite agregar el formato válido de Qr Público (https://one.fractal.com/qr/xxx)'. A 'GUARDAR' button is located at the top right.

Quando as opções forem apresentadas, basta clicar em "Gerar" e o sistema criará automaticamente o URL do código QR público.

Activos Equipos Ramon

Motor Norton GUARDAR



Fuera de servicio: Si
Habilitado

Detalles

- General
- Formulario Personalizado
- Estado de Salud
- Financiero
- Terceros
- Repuestos y Suministros
- Historiales
- Adjuntos
- Gestión Documental

3421423

Peso de equipo Código de Barras / QR Prioridad

Tipo **MOTOR** Clasificación 1 **ELECTRICO** Clasificación 2

Proveedor Fecha de Compra

Horas de uso promedio diario **24:00** Visible para todos

Plan de Tareas
Plan de mantenimiento motor electrico

QR Público

Solo permite agregar el formato válido de Qr Público (https://one.fracttal.com/qr/xxx)

Notas

Generar

Abrir

Activos Equipos Ramon

Motor Norton GUARDAR



Fuera de servicio: Si
Habilitado

Información
Tiene cambios pendientes por guardar!

Detalles

- General
- Formulario Personalizado
- Estado de Salud
- Financiero
- Terceros
- Repuestos y Suministros
- Historiales
- Adjuntos

3421423

Peso de equipo Código de Barras / QR Prioridad

Tipo **MOTOR** Clasificación 1 **ELECTRICO** Clasificación 2

Proveedor Fecha de Compra

Horas de uso promedio diario **24:00** Visible para todos

Plan de Tareas
Plan de mantenimiento motor electrico

QR Público

https://one.fracttal.com/qr/5f70953c-ca09-4895-bd7f-56ba0d8a1dcc

Solo permite agregar el formato válido de Qr Público (https://one.fracttal.com/qr/xxx)

Notas

Em seguida, clique no botão "Guardar" para manter todas as alterações efectuadas nas definições QR.

Activos Equipos

Motor Norton

3421423

Peso de equipo

Código de Barras / QR

Prioridad

Tipo: MOTOR

Clasificación 1: ELECTRICO

Clasificación 2

Proveedor

Fecha de Compra

Horas de uso promedio diario: 24:00

Visible para todos

Plan de Tareas: Plan de mantenimiento motor electrico

QR Público: <https://one.fractal.com/qr/5f70953c-ca09-4895-bd7f-56ba0d8a1dcc>

Solo permite agregar el formato válido de Qr Público (https://one.fractal.com/qr/xxx)

Notas

Información: Tiene cambios pendientes por guardar!

Detalles: General, Formulario Personalizado, Estado de Salud, Financiero, Terceros, Repuestos y Suministros, Historiales, Adjuntos

Fuera de servicio: Si

Habilitado

GUARDAR

Por fim, se pretender visualizar o portal do convidado associado ao bem em questão, basta clicar em "Abrir" para abrir uma nova janela com o portal do pedido público.

Activos Equipos Ramon

Motor Norton GUARDAR



Fuera de servicio: Si
Habilitado

Detalles

- General
- Formulario Personalizado
- Estado de Salud
- Financiero
- Terceros
- Repuestos y Suministros
- Historiales
- Adjuntos
- Gestión Documental

3421423

Peso de equipo Código de Barras / QR Prioridad

Tipo **MOTOR** Clasificación 1 **ELECTRICO** Clasificación 2

Proveedor Fecha de Compra

Horas de uso promedio diario Visible para todos

Plan de Tareas

QR Público

<https://one.fractal.com/qr/5f70953c-ca09-4895-bd7f-56ba0d8a1dcc>

Solo permite agregar el formato válido de Qr Público (https://one.fractal.com/qr/xxx)

Notas



Lenguaje ☾

Información general del activo



Motor Norton

Código

Motor-0002

Ubicado en ó es Parte de

// EMPRESA DE MANUFACTURA/ Galpón/ Producción/

Fabricante

Norton

Modelo

2 Hp

Serial

3421423

Clasificación 1

Clasificación 2

Código de Barras

Nota:

- Para gerar a imagem do código QR, deve ser utilizado um gerador de código QR, de preferência através do URL criado, que deve depois ser impresso para ser instalado no bem pretendido.
- Todos os pedidos enviados através deste portal terão um estado que permite diferenciar quais os pedidos provenientes desta funcionalidade, para que possam ser eliminados caso gerem pedidos que não façam sentido para o serviço prestado.
- Se pretender ligar o URL do portal de visitantes ao código QR interno do ativo, deve introduzir este URL no campo "Código de barras".

The screenshot displays the 'Motor Norton' asset management page. On the left, there is a sidebar with navigation options: 'General', 'Formulario Personalizado', 'Estado de Salud', 'Financiero', 'Terceros', 'Repuestos y Suministros', 'Historiales', 'Adjuntos', and 'Gestión Documental'. The main content area shows the asset details for a 'Motor Norton'. A QR code is visible, and a red box highlights the 'Código de Barras / QR' field, which contains the URL 'https://one.fractal.com/qr/5f70953c-ca...'. Other fields include 'Ubicado en ó es Parte de' (// EMPRESA DE MANUFACTURA/ Galpón/ Producción/), 'Nombre' (Motor), 'Código' (Motor-0002), 'Fabricante' (Norton), 'Modelo' (2 Hp), 'Número de Serial' (3421423), 'Tipo' (MOTOR), 'Clasificación 1' (ELECTRICO), 'Proveedor', 'Fecha de Compra', 'Horas de uso promedio diario' (24:00), and 'Plan de Tareas' (Plan de mantenimiento motor electrico). A 'GUARDAR' button is located in the top right corner.

Também podemos associar o URL do hóspede ao código QR interno do bem a partir da aplicação móvel fazendo o login, para isso devemos ir ao campo "Código de barras" e clicar na opção de ler código QR, uma vez clicado o leitor irá abrir, ler o QR e registar automaticamente o URL e finalizar clicando em GUARDAR.



Geral



Motor-0002

Fabricante

Norton

Modelo

2 Hp

Numero de Serial

3421423

Otro 1

Peso de equipo

Código de Barras / QR

<https://one.fracttal.com/qr/5f70953c-ca> 

Criticidade

Tipo

MOTOR

Quando o código QR é digitalizado, o portal abre-se, onde cada uma das tarefas planeadas que foram executadas para este ativo será apresentada na parte inferior. Também podem ser feitos pedidos de trabalho para o ativo em questão.



Informações gerais sobre ativos



Motor Norton

Código

Motor-0002

Localização ou parte de

// EMPRESA DE MANUFACTURA/ Galpç

Fabricante

Norton

Modelo

2 Hp

Serial

3421423

Classificação 1



Localização ou parte de

// EMPRESA DE MANUFACTURA/ Galpç

Fabricante

Norton

Modelo

2 Hp

Serial

3421423

Classificação 1

Classificação 2

Código de Barras

<https://one.fractal.com/qr/5f70953c-c>

Histórico de tarefas

Motor Norton



MOTOR NOTIUM



Ordem de Serviço:

OT-42-22

Descrição:

Mantenimiento rutinario

Tipo de tarefa:

GESTIÓN ELECTROME...



Fractal Proyectos, Servicios y Educación

Dados do solicitante

Nombre *

E-mail *

Dados de incidente

Descripción solicitud *

Comentarios *

Descrição do Ativo *

Motor Norton



Data do Incidente *

18/07/2022 19:35



Configuração de campo | Fractal One

help.fractal.com/pt/articles/6014721-fields-configuration

The screenshot shows the 'Equipos' (Equipment) management interface. At the top, there is a search bar and user profile 'Juan'. Below, a table lists equipment items with columns for 'Habilitado', 'Fuera de servicio...', and 'Descripción'. A dropdown menu is open over the table, listing various actions. The 'Configuración de Campos' option is highlighted with a red box.

<input type="checkbox"/>	Habilitado	Fuera de servicio...	Descripción
<input type="checkbox"/>	Si	Si	005-RPC-CGN { 1002602 }
<input type="checkbox"/>	Si	No	007-RPC-CGN { 1002603 }
<input type="checkbox"/>	Si	No	009-RPC-CGN { 1002604 }
<input type="checkbox"/>	Si	No	011-RPC-CGN { 1002605 }
<input type="checkbox"/>	Si	No	014-RPC-CGN { 1002606 }
<input type="checkbox"/>	Si	No	016-RPC-CGN { 1002607 }
<input type="checkbox"/>	Si	No	018-RPC-CGN { 1002608 }
<input type="checkbox"/>	Si	No	021-RPC-CGN { 1002609 }
<input type="checkbox"/>	Si	No	023-RPC-CGN { 1002610 }

- Imprimir
- Exportar
- Exportar masivamente
- Imprimir QR
- Importar
- Eliminar Datos importados
- Configuración de Campos**
- Clonar Activo
- Editar en Lote

A configuração do campo é uma opção que permite personalizar certos parâmetros no módulo de activos, permitindo também criar o campo "descrição" dos activos de acordo com a concatenação seleccionada.

Como configurar os campos?

Para configurar os campos, deve introduzir a lista do tipo de ativo que pretende modificar (pode ser Localizações, Equipamento, Ferramentas, Digital ou Peças e Consumíveis).

Activos Equipos

Buscar...

Juan

EQUIPOS

Total: 11341

LISTA ÁRBOL

<input type="checkbox"/>	Habilitado	Fuera de servicio...	Descripción	Código	NOMBRE
<input type="checkbox"/>	Si	No	007-RPC-CGN { 1002603 }	1002603	007-RPC-CGN
<input type="checkbox"/>	Si	No	009-RPC-CGN { 1002604 }	1002604	009-RPC-CGN
<input type="checkbox"/>	Si	No	011-RPC-CGN { 1002605 }	1002605	011-RPC-CGN
<input type="checkbox"/>	Si	No	014-RPC-CGN { 1002606 }	1002606	014-RPC-CGN
<input type="checkbox"/>	Si	No	016-RPC-CGN { 1002607 }	1002607	016-RPC-CGN
<input type="checkbox"/>	Si	No	018-RPC-CGN { 1002608 }	1002608	018-RPC-CGN
<input type="checkbox"/>	Si	No	021-RPC-CGN { 1002609 }	1002609	021-RPC-CGN
<input type="checkbox"/>	Si	No	023-RPC-CGN { 1002610 }	1002610	023-RPC-CGN
<input type="checkbox"/>	Si	No	10 HIDRANTES DEL 105 AL 114		10 HIDRANTES DEL 105 AL 114

+

Em seguida, tem de descer no menu de opções adicionais e selecionar "Definições de campo".

Activos Equipos

Buscar...

Juan

EQUIPOS

LISTA ÁRBOL

<input type="checkbox"/>	Habilitado	Fuera de servicio...	Descripción
<input type="checkbox"/>	Si	Si	005-RPC-CGN { 1002602 }
<input type="checkbox"/>	Si	No	007-RPC-CGN { 1002603 }
<input type="checkbox"/>	Si	No	009-RPC-CGN { 1002604 }
<input type="checkbox"/>	Si	No	011-RPC-CGN { 1002605 }
<input type="checkbox"/>	Si	No	014-RPC-CGN { 1002606 }
<input type="checkbox"/>	Si	No	016-RPC-CGN { 1002607 }
<input type="checkbox"/>	Si	No	018-RPC-CGN { 1002608 }
<input type="checkbox"/>	Si	No	021-RPC-CGN { 1002609 }
<input type="checkbox"/>	Si	No	023-RPC-CGN { 1002610 }

- Imprimir
- Exportar
- Exportar masivamente
- Imprimir QR
- Importar
- Eliminar Datos importados
- Configuración de Campos**
- Clonar Activo
- Editar en Lote

1002606 014-RPC-CGN

1002607 016-RPC-CGN

1002608 018-RPC-CGN

1002609 021-RPC-CGN

1002610 023-RPC-CGN

+

Ao clicar em configuração de campos, o sistema apresenta uma nova venda onde é possível modificar os campos apresentados e construir o campo de descrição a partir da seleção de campos disponíveis.

Activos
Equipos

EQUIPOS

LISTA ÁRBOL

Configuración de Campos

Nombre
NOMBRE

Fabricante
Marca

Modelo
Modelo

Número de Serial
Numero de Serie

Otro 1
Otro 1

Otro 2
Otro 2

Descripción
NOMBRE Marca Modelo Código

CANCELAR GUARDAR

	Habilitado	Fuera de servicio...	Descripción
<input type="checkbox"/>	Si	No	007-RPC-CGN { 1002603
<input type="checkbox"/>	Si	No	009-RPC-CGN { 1002604
<input type="checkbox"/>	Si	No	011-RPC-CGN { 1002605
<input type="checkbox"/>	Si	No	014-RPC-CGN { 1002606
<input type="checkbox"/>	Si	No	016-RPC-CGN { 1002607
<input type="checkbox"/>	Si	No	018-RPC-CGN { 1002608
<input type="checkbox"/>	Si	No	021-RPC-CGN { 1002609
<input type="checkbox"/>	Si	No	023-RPC-CGN { 1002610
<input type="checkbox"/>	Si	No	10 HIDRANTES DEL 105

Os campos que podem ser editados são os seguintes:

- ♦ **Nome do**
- ♦ **fabricante**
- ♦ **Modelo**
- ♦ **Número de série**
- ♦ **Outros 1**
- ♦ **Outros 2**

Finalmente, uma vez efectuada a configuração, clique no botão Guardar para definir as alterações efectuadas.

Nota: Com exceção das localizações, o campo de descrição pode ser construído para os restantes tipos de bens registados na plataforma.

Opções de impressão : Fractal One

 help.fractal.com/pt/articles/6014723-options-for-printing

Existem várias opções de impressão na plataforma para o módulo de activos, uma vez que existe a possibilidade de imprimir a informação registada no ativo (ou seja, o cartão do ativo), bem como a opção de imprimir códigos QR em formato de etiqueta.

[← Vista preliminar](#) Tamaño del Papel Carta (215.9 x 279.4)mm ↓ GUARDAR 🖨️ IMPRIMIR



Fractal Proyectos, Servicios y Educación
F-001-001
Catálogo de Activos
Equipos



Fecha: 2022-02-28
14224
1



Banda transportadora { BT-001 } 1254324

Datos Generales

NAME: Banda transportadora	MAKE: Northon
MODEL: BT-Max	SERIAL_NUMBER: 1254324
PESO: 250 kg	OTRO 2:
CÓDIGO: BT-001	CÓDIGO DE BARRAS / NFC:
PRIORIDAD: Muy Alta	TIPO: BANDA TRANSPORTADORA
CLASIFICACIÓN 1:	CLASIFICACIÓN 2:
PLAN DE TAREAS: Plan de mto banda transportadora Modelo X1	
NOTAS:	

CAMPOS PERSONALIZADOS

Nombre Del Campo	Valor
RANGO DE PESADO	1 a 1000 kg
INCERTIDUMBRE	1 kg
VOLTAJE	12 Vol

Financiero

CENTRO DE COSTO:	PRESUPUESTO:
FECHA DE INICIO: 2020-02-01	DEPRECIACIÓN ANUAL: 10 %
COSTO TOTAL: 55000000	VALOR DE SUSTITUCIÓN: 55000000
DEPRECIACIÓN TOTAL:	VALOR DE SALVAMENTO: 0
FECHA DE EXPIRACIÓN: 2022-02-28	VALOR EN LIBRO HOY:

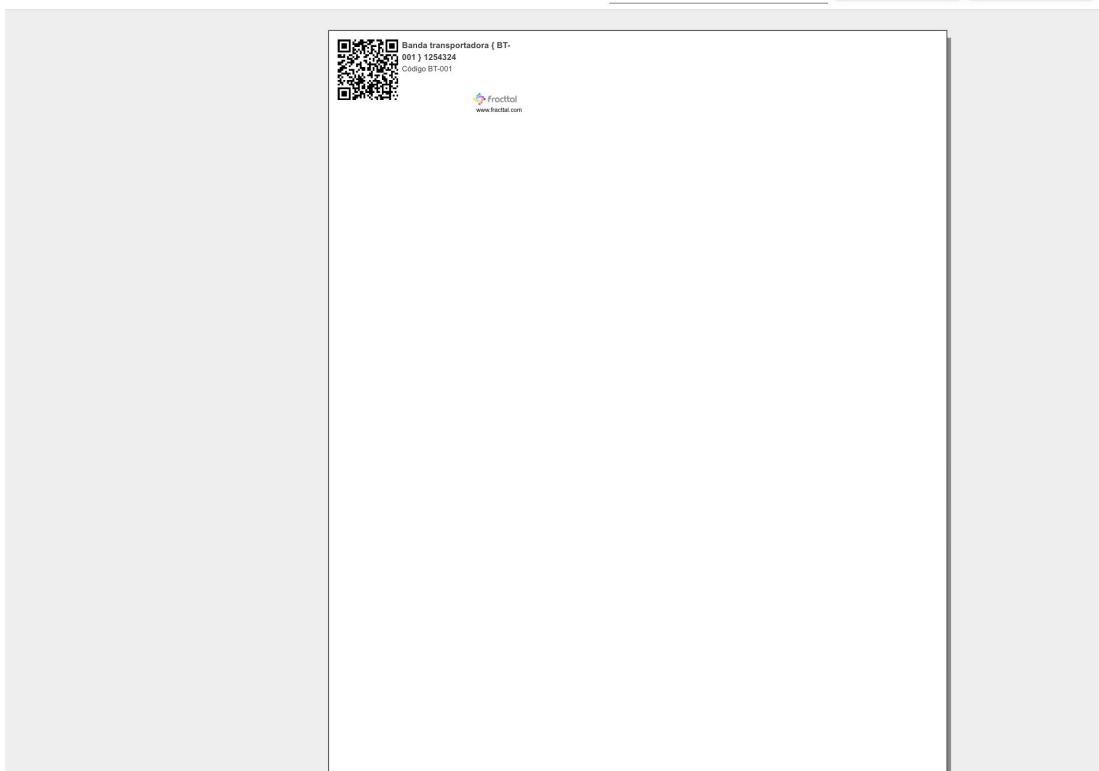

Nota: Ambas as opções estão em formato PDF e podem ser descarregadas.

Como imprimir o código QR e o ficheiro de um ativo?

 help.fractal.com/pt/articles/6014734-how-to-print-qr-code-and-asset-file

Para imprimir qualquer uma destas opções, o(s) ativo(s) deve(m) ser primeiro seleccionado(s).

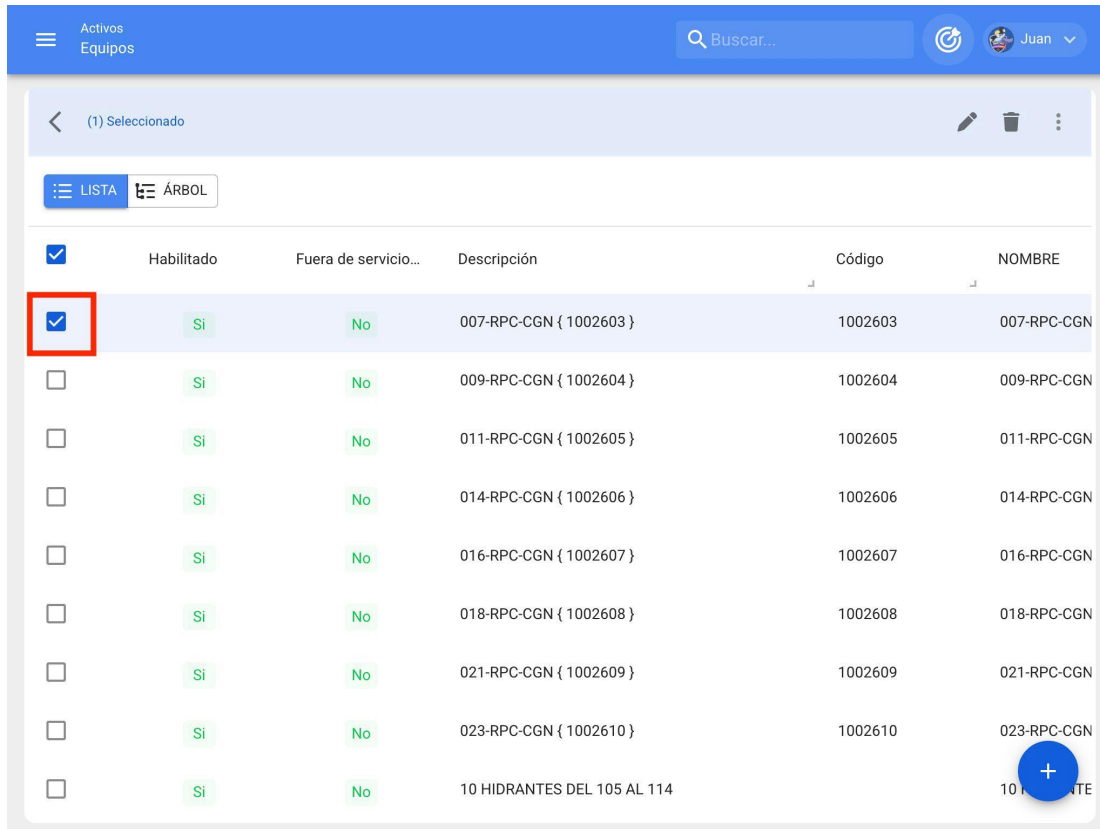

The screenshot shows the 'Activos Equipos' interface. At the top, there is a search bar and a user profile for 'Juan'. Below the search bar, there is a navigation bar with a back arrow, '(1) Seleccionado', and icons for edit, delete, and more options. Below this, there are two tabs: 'LISTA' (selected) and 'ÁRBOL'. The main content is a table with the following columns: 'Habilitado', 'Fuera de servicio...', 'Descripción', 'Código', and 'NOMBRE'. The first row is selected, and its checkbox is highlighted with a red box. A blue circular button with a plus sign is visible at the bottom right of the table.

<input checked="" type="checkbox"/>	Habilitado	Fuera de servicio...	Descripción	Código	NOMBRE
<input checked="" type="checkbox"/>	Si	No	007-RPC-CGN { 1002603 }	1002603	007-RPC-CGN
<input type="checkbox"/>	Si	No	009-RPC-CGN { 1002604 }	1002604	009-RPC-CGN
<input type="checkbox"/>	Si	No	011-RPC-CGN { 1002605 }	1002605	011-RPC-CGN
<input type="checkbox"/>	Si	No	014-RPC-CGN { 1002606 }	1002606	014-RPC-CGN
<input type="checkbox"/>	Si	No	016-RPC-CGN { 1002607 }	1002607	016-RPC-CGN
<input type="checkbox"/>	Si	No	018-RPC-CGN { 1002608 }	1002608	018-RPC-CGN
<input type="checkbox"/>	Si	No	021-RPC-CGN { 1002609 }	1002609	021-RPC-CGN
<input type="checkbox"/>	Si	No	023-RPC-CGN { 1002610 }	1002610	023-RPC-CGN
<input type="checkbox"/>	Si	No	10 HIDRANTES DEL 105 AL 114		10 HIDRANTES DEL 105 AL 114

Uma vez efectuada a seleção, é necessário visualizar o menu de opções adicionais e clicar em "Imprimir" ou "Imprimir QR", consoante o caso.

Activos Equipos

Buscar...

Juan

(1) Seleccionado

LISTA ÁRBOL

<input checked="" type="checkbox"/>	Habilitado	Fuera de servicio...	Descripción	Código	NOMBRE
<input type="checkbox"/>	Si	Si	005-RPC-CGN { 1002602 }	1002602	005-RPC-CGN
<input type="checkbox"/>	Si	No	007-RPC-CGN { 1002603 }	1002603	007-RPC-CGN
<input type="checkbox"/>	Si	No	009-RPC-CGN { 1002604 }	1002604	009-RPC-CGN
<input type="checkbox"/>	Si	No	011-RPC-CGN { 1002605 }	1002605	011-RPC-CGN
<input type="checkbox"/>	Si	No	014-RPC-CGN { 1002606 }	1002606	014-RPC-CGN
<input type="checkbox"/>	Si	No	016-RPC-CGN { 1002607 }	1002607	016-RPC-CGN
<input type="checkbox"/>	Si	No	018-RPC-CGN { 1002608 }	1002608	018-RPC-CGN
<input type="checkbox"/>	Si	No	021-RPC-CGN { 1002609 }	1002609	021-RPC-CGN
<input type="checkbox"/>	Si	No	023-RPC-CGN { 1002610 }	1002610	023-RPC-CGN

Activos Equipos

Buscar...

Juan

EQUIPOS

LISTA ÁRBOL



<input type="checkbox"/>	Habilitado	Fuera de servicio...	Descripción	Código	NOMBRE
<input type="checkbox"/>	Si	Si	005-RPC-CGN { 1002602 }		
<input type="checkbox"/>	Si	No	007-RPC-CGN { 1002603 }		
<input type="checkbox"/>	Si	No	009-RPC-CGN { 1002604 }		
<input type="checkbox"/>	Si	No	011-RPC-CGN { 1002605 }		
<input type="checkbox"/>	Si	No	014-RPC-CGN { 1002606 }	1002606	014-RPC-CGN
<input type="checkbox"/>	Si	No	016-RPC-CGN { 1002607 }	1002607	016-RPC-CGN
<input type="checkbox"/>	Si	No	018-RPC-CGN { 1002608 }	1002608	018-RPC-CGN
<input type="checkbox"/>	Si	No	021-RPC-CGN { 1002609 }	1002609	021-RPC-CGN
<input type="checkbox"/>	Si	No	023-RPC-CGN { 1002610 }	1002610	023-RPC-CGN

- Imprimir
- Exportar
- Exportar masivamente
- Imprimir QR
- Importar
- Eliminar Datos importados
- Configuración de Campos
- Clonar Activo
- Editar en Lote

Quando clicado, o sistema apresentará uma nova janela em formato PDF com as informações a imprimir ou descarregar.

Fractal Proyectos, Servicios y Educación

F-001-001
Catálogo de Activos
Equipos



Fecha: **2022-02-28**

14224

1

Banda transportadora { BT-001 } 1254324

Datos Generales	
NAME: Banda transportadora	MAKE: Northon
MODEL: BT-Max	SERIAL_NUMBER: 1254324
PESO: 250 kg	OTRO 2:
CÓDIGO: BT-001	CÓDIGO DE BARRAS / NFC:
PRIORIDAD: Muy Alta	TIPO: BANDA TRANSPORTADORA
CLASIFICACIÓN 1:	CLASIFICACIÓN 2:
PLAN DE TAREAS: Plan de mito banda transportadora Modelo X1	
NOTAS:	

CAMPOS PERSONALIZADOS	
Nombre Del Campo	Valor
RANGO DE PESADO	1 a 1000 kg
INCERTIDUMBRE	1 kg
VOLTAJE	12 Vol

Financiero	
CENTRO DE COSTO:	PRESUPUESTO:
FECHA DE INICIO: 2020-02-01	DEPRECIACIÓN ANUAL: 10 %
COSTO TOTAL: 55000000	VALOR DE SUSTITUCIÓN: 55000000
DEPRECIACIÓN TOTAL:	VALOR DE SALVAMENTO: 0
FECHA DE EXPIRACIÓN: 2022-02-28	VALOR EN LIBRO HOY:



Banda transportadora { BT-001 } 1254324
Codigo BT-001



www.fractal.com

Nota: É importante referir que a impressão de códigos QR é uma opção simples oferecida pela plataforma e não é editável. Se necessitar de uma edição ou impressão especializada, deve selecionar a opção

O código QR pode então ser exportado para o URL associado ao código QR, para que possa ser utilizado num software externo de edição e impressão de etiquetas.

Como partilhar e importar um plano de tarefas de ?

 help.fractal.com/pt/articles/6014752-how-to-share-and-import-a-task-plan

Para partilhar uma lista de tarefas, basta seleccionar a lista de tarefas e clicar na opção "Partilhar lista de tarefas" e o sistema irá gerar um código de importação que pode ser partilhado numa base diferente na Fractal.

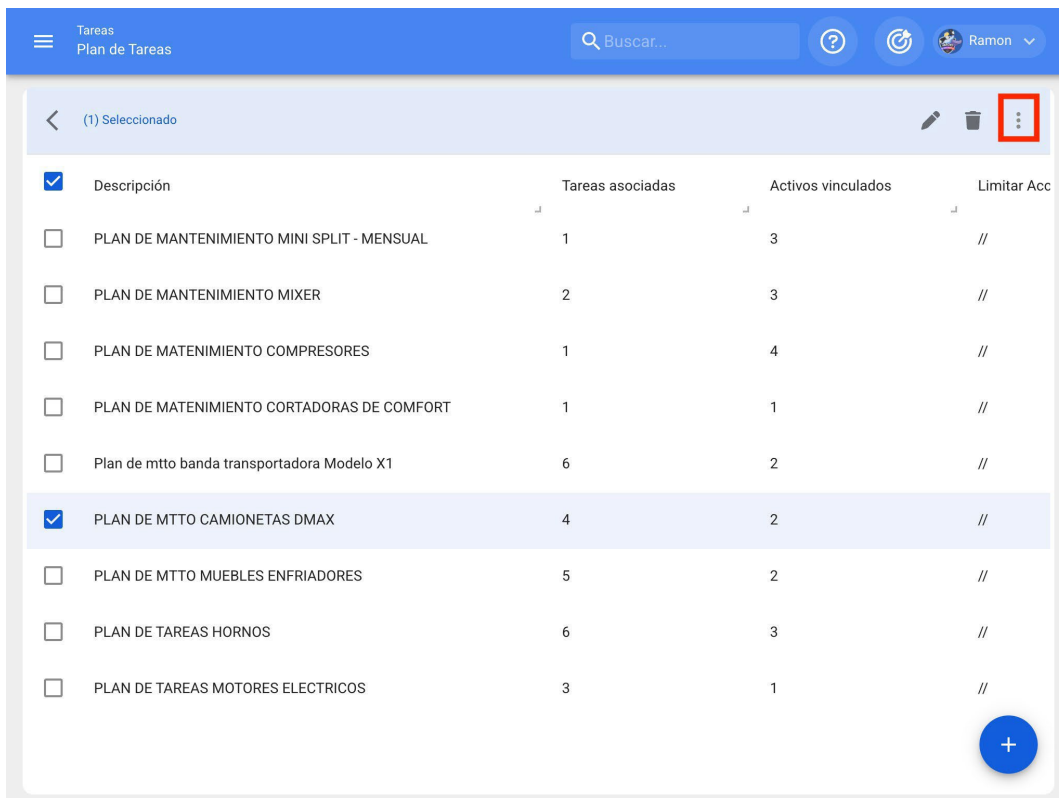

The screenshot shows the 'Tareas Plan de Tareas' interface. At the top, there is a search bar and a user profile for 'Ramon'. Below the search bar, a header indicates '(1) Seleccionado'. A table lists various task plans with columns for 'Descripción', 'Tareas asociadas', 'Activos vinculados', and 'Limitar Acc'. The row for 'PLAN DE MTTO CAMIONETAS DMAX' is selected. A red box highlights the share icon (three vertical dots) in the top right corner of the table area.

<input checked="" type="checkbox"/>	Descripción	Tareas asociadas	Activos vinculados	Limitar Acc
<input type="checkbox"/>	PLAN DE MANTENIMIENTO MINI SPLIT - MENSUAL	1	3	//
<input type="checkbox"/>	PLAN DE MANTENIMIENTO MIXER	2	3	//
<input type="checkbox"/>	PLAN DE MATENIMIENTO COMPRESORES	1	4	//
<input type="checkbox"/>	PLAN DE MATENIMIENTO CORTADORAS DE COMFORT	1	1	//
<input type="checkbox"/>	Plan de mtto banda transportadora Modelo X1	6	2	//
<input checked="" type="checkbox"/>	PLAN DE MTTO CAMIONETAS DMAX	4	2	//
<input type="checkbox"/>	PLAN DE MTTO MUEBLES ENFRIADORES	5	2	//
<input type="checkbox"/>	PLAN DE TAREAS HORNOS	6	3	//
<input type="checkbox"/>	PLAN DE TAREAS MOTORES ELECTRICOS	3	1	//

Tareas
Plan de Tareas

Buscar...

Ramon

(1) Seleccionado

Descripción	Tareas asociadas
<input type="checkbox"/> PLAN DE MANTENIMIENTO MINI SPLIT - MENSUAL	1
<input type="checkbox"/> PLAN DE MANTENIMIENTO MIXER	2
<input type="checkbox"/> PLAN DE MANTENIMIENTO COMPRESORES	1
<input type="checkbox"/> PLAN DE MANTENIMIENTO CORTADORAS DE COMFORT	1
<input type="checkbox"/> Plan de mtto banda transportadora Modelo X1	6 2 //
<input checked="" type="checkbox"/> PLAN DE MTTO CAMIONETAS DMAX	4 2 //
<input type="checkbox"/> PLAN DE MTTO MUEBLES ENFRIADORES	5 2 //
<input type="checkbox"/> PLAN DE TAREAS HORNOS	6 3 //
<input type="checkbox"/> PLAN DE TAREAS MOTORES ELECTRICOS	3 1 //

- Imprimir
- Exportar
- Exportar masivamente
- Clonar Plan de Tareas
- Compartir plan de tareas**
- Importar plan compartido
- Actualizar costos

+

Tareas
Plan de Tareas

Buscar...

Ramon

(1) Seleccionado

Descripción	Tareas asociadas
<input type="checkbox"/> PLAN DE MANTENIMIENTO MINI SPLIT - MENSUAL	1
<input type="checkbox"/> PLAN DE MANTENIMIENTO MIXER	2
<input type="checkbox"/> PLAN DE MANTENIMIENTO COMPRESORES	1
<input type="checkbox"/> PLAN DE MANTENIMIENTO CORTADORAS DE COMFORT	1
<input type="checkbox"/> Plan de mtto banda transportadora Modelo X1	6 2 //
<input checked="" type="checkbox"/> PLAN DE MTTO CAMIONETAS DMAX	4 2 //
<input type="checkbox"/> PLAN DE MTTO MUEBLES ENFRIADORES	5 2 //
<input type="checkbox"/> PLAN DE TAREAS HORNOS	6 3 //
<input type="checkbox"/> PLAN DE TAREAS MOTORES ELECTRICOS	3 1 //

Copia este código para importar en la compañía destino

a161717a-7c35-478a-b033-ad535e2db908

COPIAR CÓDIGO

- Imprimir
- Exportar
- Exportar masivamente
- Clonar Plan de Tareas
- Compartir plan de tareas
- Importar plan compartido
- Actualizar costos

+

Uma vez copiado o código de importação, basta inseri-lo no outro banco de dados da Fractal para o qual deseja importar a lista de tarefas, para que ela seja finalmente adicionada ao sistema.

Tareas
Plan de Tareas

Buscar...

Ramon

(1) Seleccionado

Descripción	Tareas asociadas
<input type="checkbox"/> PLAN DE MANTENIMIENTO MINI SPLIT - MENSUAL	1
<input type="checkbox"/> PLAN DE MANTENIMIENTO MIXER	2
<input type="checkbox"/> PLAN DE MATENIMIENTO COMPRESORES	1
<input type="checkbox"/> PLAN DE MATENIMIENTO CORTADORAS DE COMFORT	1
<input type="checkbox"/> Plan de mtto banda transportadora Modelo X1	6
<input checked="" type="checkbox"/> PLAN DE MTTO CAMIONETAS DMAX	4
<input type="checkbox"/> PLAN DE MTTO MUEBLES ENFRIADORES	5
<input type="checkbox"/> PLAN DE TAREAS HORNOS	6
<input type="checkbox"/> PLAN DE TAREAS MOTORES ELECTRICOS	3

- Imprimir
- Exportar
- Exportar masivamente
- Clonar Plan de Tareas
- Compartir plan de tareas
- Importar plan compartido**
- Actualizar costos

+

Tareas
Plan de Tareas

Importar plan compartido

Por favor ingrese el código del plan compartido

a161717a-7c35-478a-b033-ad535e2db908

PEGAR CÓDIGO

IMPORTAR PLAN COMPARTIDO

(1) Seleccionado

Descripción	Tareas
<input type="checkbox"/> PLAN DE MANTENIMIENTO MINI SPLIT - MENSUAL	1
<input type="checkbox"/> PLAN DE MANTENIMIENTO MIXER	2
<input type="checkbox"/> PLAN DE MATENIMIENTO COMPRESORES	1
<input type="checkbox"/> PLAN DE MATENIMIENTO CORTADORAS DE COMFORT	1
<input type="checkbox"/> Plan de mtto banda transportadora Modelo X1	6
<input checked="" type="checkbox"/> PLAN DE MTTO CAMIONETAS DMAX	4
<input type="checkbox"/> PLAN DE MTTO MUEBLES ENFRIADORES	5
<input type="checkbox"/> PLAN DE TAREAS HORNOS	6
<input type="checkbox"/> PLAN DE TAREAS MOTORES ELECTRICOS	3

O seu token de início de sessão expirou? Por favor, inscreva-se novamente.

help.fracttal.com/articles/6217416-your-link-token-for-login-log-in-has-expired-apply-again

Se passar mais de 72 horas depois de receber a mensagem de correio eletrónico para definir a sua palavra-passe pela primeira vez, verá este tipo de mensagem quando introduzir a ligação:

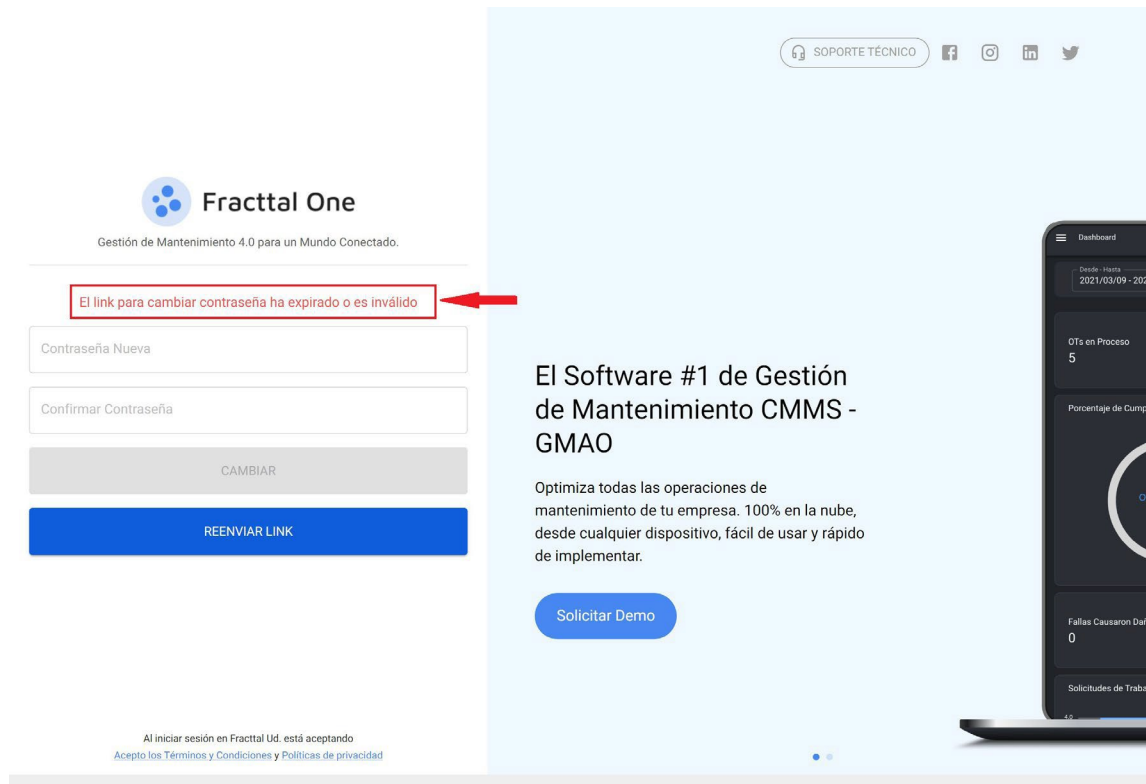

O seu token ou ligação expirou!

Para redefinir a sua palavra-passe, siga os passos abaixo:

PASSO 1: Clique no botão "reencaminhar ligação":

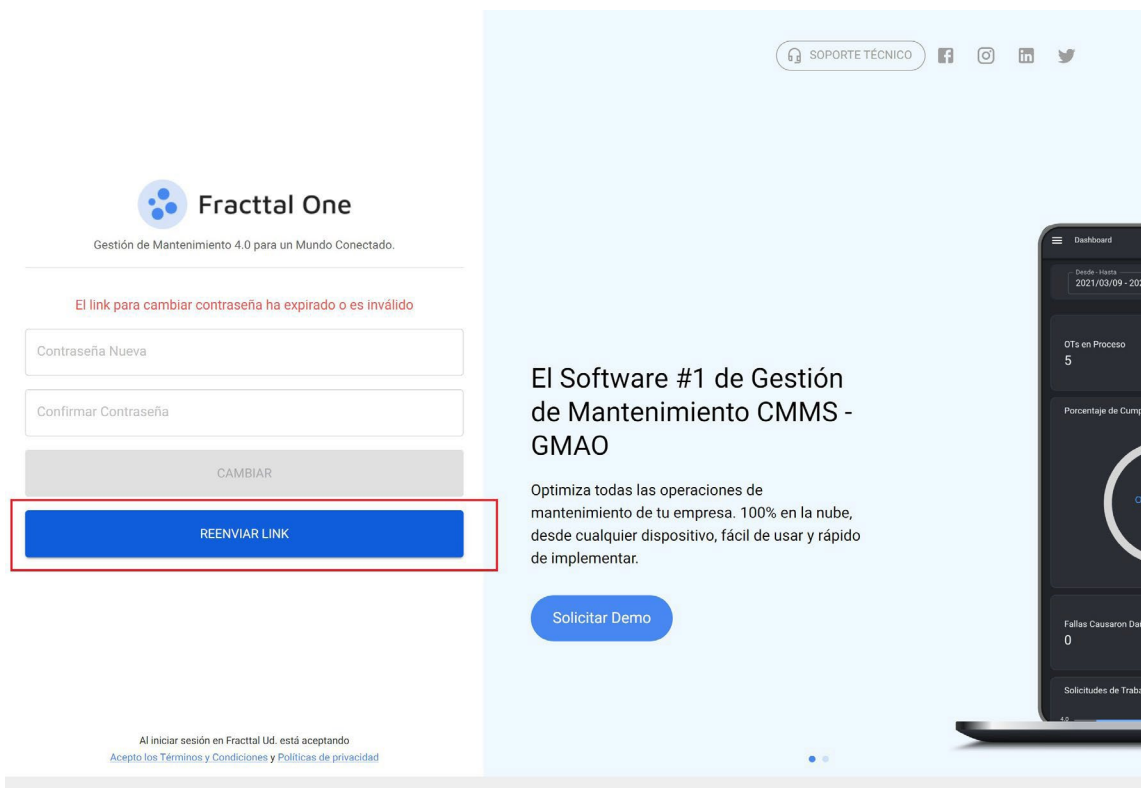

PASSO 2: Verifique a sua caixa de entrada ou a pasta SPAM e terá recebido um e-mail de <> com instruções. Clique em "Alterar palavra-passe".



Nota: Se a sua ligação expirar novamente, terá de voltar ao passo 1 deste artigo.

PASSO 3: Por fim, defina a sua nova palavra-passe.



Maintenance Management 4.0 for a Connected World.

Change password

New Password

Confirm New Password

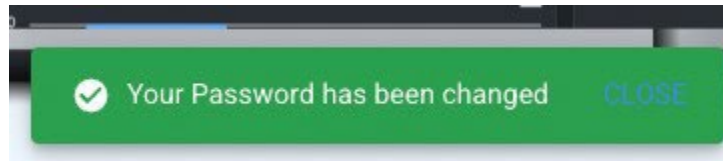

A sua palavra-passe foi alterada com sucesso!

Esqueceu-se ou pretende redefinir a sua palavra-passe ?

 help.fractal.com/pt/articles/6217280-forgot-you-or-want-to-reset-your-counter-assignments

Se estiver a ter problemas para iniciar sessão na Fractal, porque se esqueceu da sua palavra-passe ou porque a ligação de acesso expirou. Siga estas etapas:

[A sua ligação de acesso expirou?](#)

Esqueceu-se da sua palavra-passe?

Se a palavra-passe introduzida estiver incorrecta, verá uma mensagem na parte inferior do ecrã a dizer:

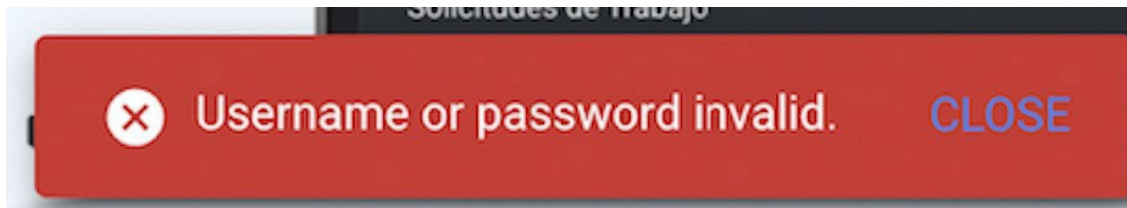

O seu nome de utilizador ou palavra-passe é inválido.

PASSO 1: Se não se lembrar da sua palavra-passe, redefina-a na janela de início de sessão:

[Iniciar sessão](#)

PASSO 2: Introduza o seu endereço de correio eletrónico e clique no botão "Next" (Seguinte).



Fractal
one
Maintenance Management 4.0 for a Connected World.

log in with

Email

NEXT

PASSO 3: Seleccione a conta da empresa a que pretende aceder (se só estiver registado numa conta, ignore este passo).

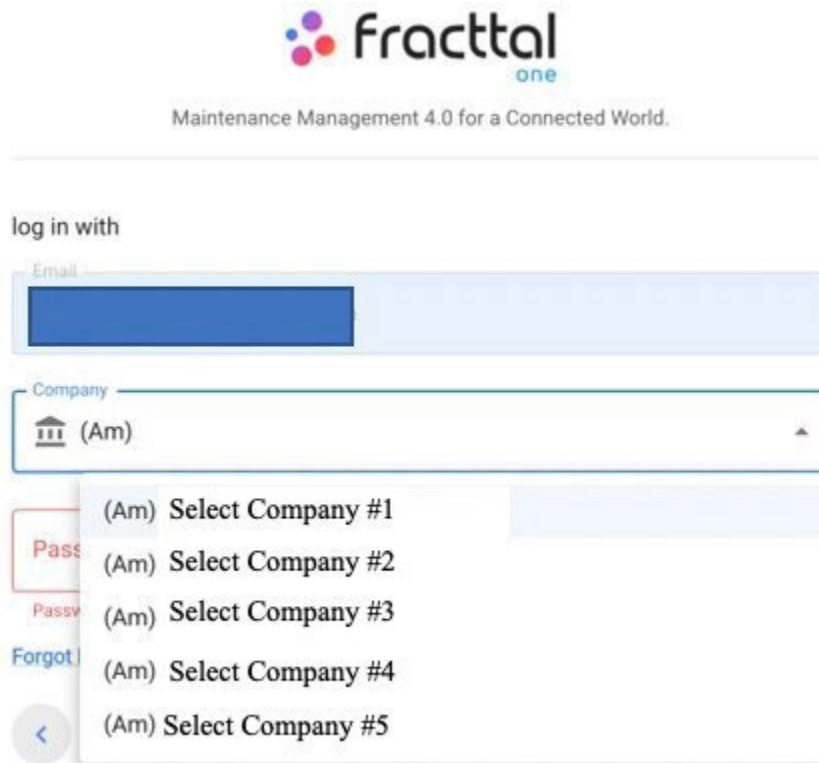

The screenshot shows the login interface for Fractal One. At the top, the logo "fractal one" is displayed with the tagline "Maintenance Management 4.0 for a Connected World." Below this, the text "log in with" is followed by an "Email" input field. Underneath is a "Company" dropdown menu currently showing "(Am)". A dropdown list is open, showing five options: "(Am) Select Company #1", "(Am) Select Company #2", "(Am) Select Company #3", "(Am) Select Company #4", and "(Am) Select Company #5". To the left of the dropdown, parts of "Pass" and "Forgot" links are visible.

PASSO 4: Clique em "Esqueci-me da minha palavra-passe".

log in with

Email

Company

Company (Am)

Password

Password is too short (the minimum is 6 characters)

[Forgot Password](#)



Verá uma mensagem na parte inferior da página: Foi enviada uma mensagem de correio eletrônico para o seu endereço de correio eletrônico, onde encontrará mais instruções sobre como redefinir a sua palavra-passe".

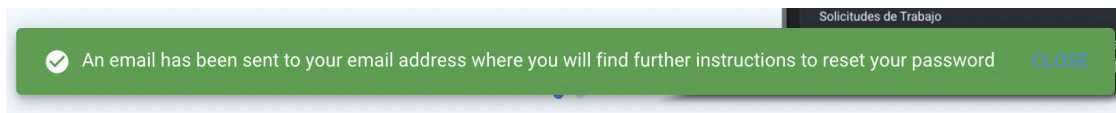

PASSO 5: Verifique a sua caixa de entrada ou a pasta SPAM e terá recebido um e-mail de <> com instruções. Clique em "Alterar palavra-passe".

Restablecer Contraseña

Hola [REDACTED]

Nos solicitaste el restablecimiento de tu contraseña, si realmente quieres hacerlo haz clic en el botón de abajo, de lo contrario ignora este mensaje.

Esta solicitud estará vigente durante las **próximas 72 horas**. En caso de que expire, deberás volver a solicitar el restablecimiento de tu contraseña.

[Cambiar contraseña](#)

Nota: Se a sua ligação expirar, siga estes passos: [Token expirado](#)

PASSO 6: Por fim, defina a sua nova palavra-passe

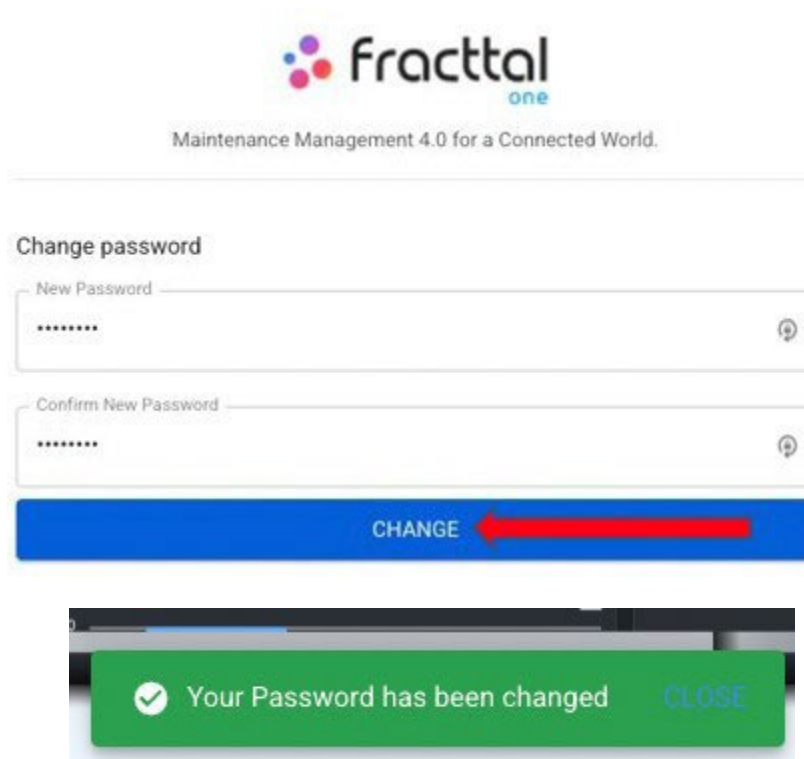

A sua palavra-passe foi alterada com sucesso!

Menu do catálogo e como entrar?

help.fractal.com/pt/articles/6014975-catalogue-menu-and-as-enter

The screenshot displays the Fractal APP (Demos) interface. On the left, the user profile for Juan Rangel is shown, including his email (ricardo.rangel@fractal.com) and the version number (4.5.28). Below the profile, a vertical menu lists various modules: 'Catálogos', 'Almacenes', 'Tareas', 'Monitoreo', 'Automatizador', 'Inteligencia de Negocio', 'Disco Virtual', and 'Solicitudes'. The 'Catálogos' item is highlighted with a red rectangular box. At the bottom of the menu, the commit hash '5f8891e' and the build time '2022-01-27 13:01' are visible. The main content area on the right shows a dashboard with several widgets: 'OTs en Revisión' with a value of 16, 'Tareas Pendientes con Atraso' with a value of 57, and a bar chart titled 'Órdenes de Trabajo' showing three categories: 'OTs Creadas' (102), 'OTs Finalizadas' (56), and 'OTs pendientes' (46).

O módulo do catálogo é um menu pendente, onde se encontram os sub-módulos:

- ♦ **Activos:** Módulo que contém todos os activos da plataforma (locais, equipamentos, ferramentas, peças sobressalentes e consumíveis, digital).
- ♦ **Recursos Humanos:** Módulo que contém todos os recursos humanos da própria empresa relacionados com a gestão da manutenção.
- ♦ **Terceiros:** Módulo que contém todos os terceiros relacionados com a gestão da manutenção (prestadores de serviços, fabricantes, fornecedores e clientes).

Como aceder ao menu do catálogo?

Para acceder ao menu dos catálogos, clique primeiro no botão de menu situado no canto superior esquerdo da barra principal da plataforma.

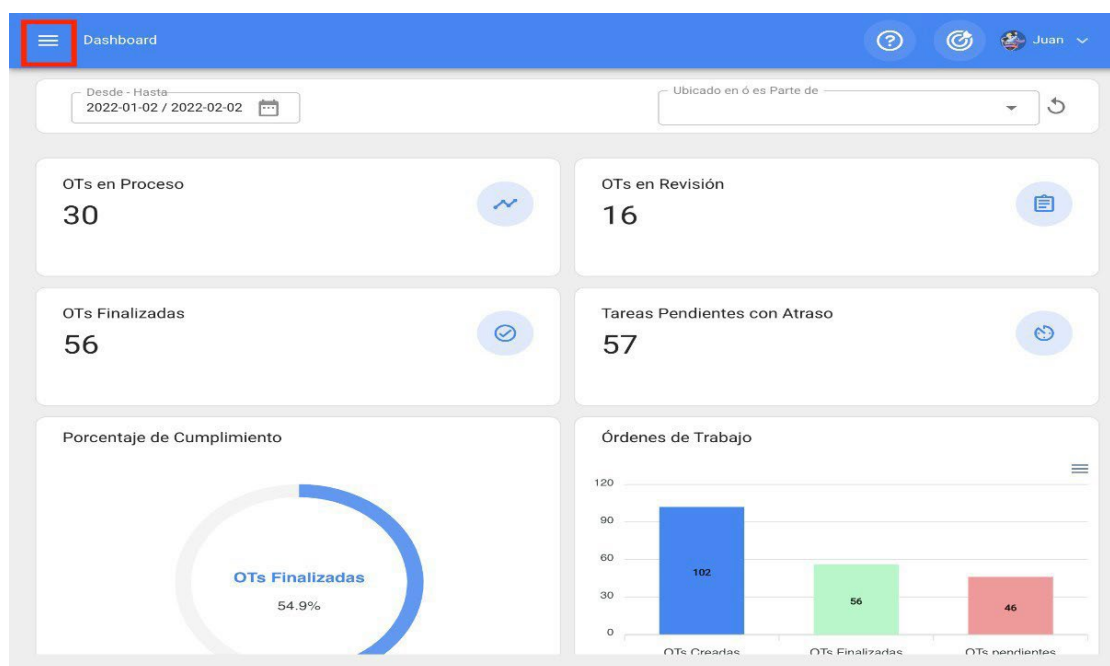

Ao clicar nesta opção, o sistema apresentará uma janela com todos os módulos, devendo clicar novamente em "Catálogos" para visualizar finalmente os sub-módulos contidos (Património, Recursos Humanos e Terceiros).





Juan Rangel

 ricardo.rangel@fractal.com

 Fractal APP (Demos)

 4.5.28

- Catálogos** ▼
- Almacenes
- Tareas ▼
- Monitoreo ▼
- Automatizador
- Inteligencia de Negocio ▼
- Disco Virtual
- Solicitudes ▼

Commit: 5f8891e

 BuiltTime: 2022-01-27 13:01

Ubicado en ó es Parte de

OTs en Revisión

16

Tareas Pendientes con Atraso

57

Órdenes de Trabajo

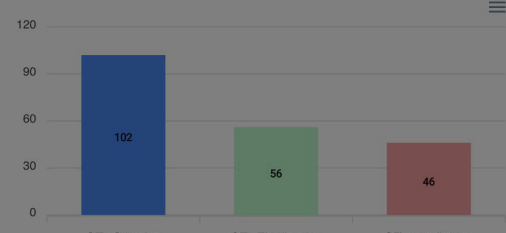

Categoría	Valor
OTs Creadas	102
OTs Finalizadas	56
OTs pendientes	46





Juan Rangel

 ricardo.rangel@fractal.com

 Fractal APP (Demos)

 4.5.28

- Catálogos ▲
 - Activos**
 - Recursos Humanos**
 - Terceros**
- Almacenes
- Tareas ▼
- Monitoreo ▼
- Automatizador
- Inteligencia de Negocio ▼
- Disco Virtual

Ubicado en ó es Parte de

OTs en Revisión

16

Tareas Pendientes con Atraso

57

Órdenes de Trabajo

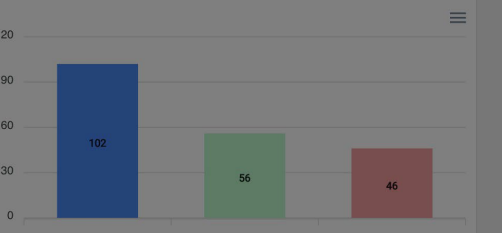

Categoría	Valor
OTs Creadas	102
OTs Finalizadas	56
OTs pendientes	46

Activos : Fractal One

 help.fractal.com/pt/articles/6014983-activos

Neste módulo, será capaz de registrar e acompanhar todos os activos da plataforma. Os activos são definidos como todos os recursos tangíveis e intangíveis que têm valor, real ou potencial, para ajudar a atingir os objectivos organizacionais.

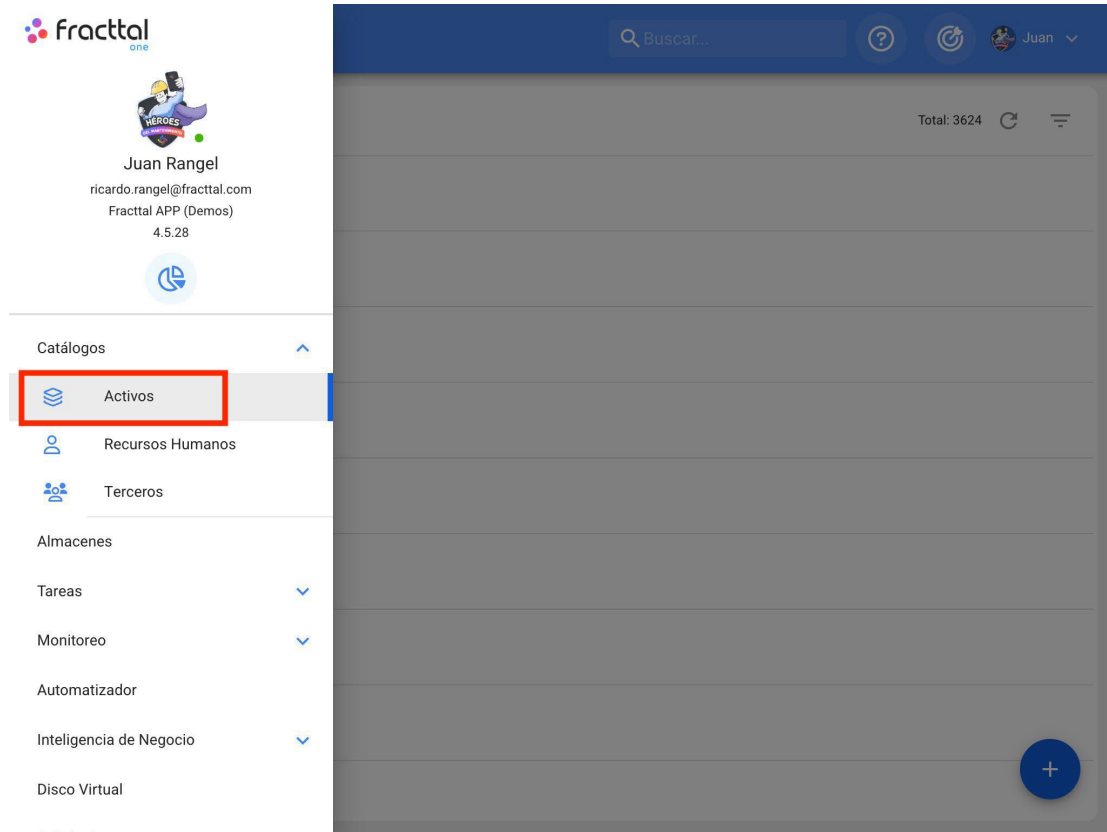

Tipos de activos

No Fractal existem 5 tipos de activos, que são classificados da seguinte forma:

- ◆ **Localizações**
- ◆ **Equipamento**
- ◆ **Equipamento**
- ◆ **Ferramentas**
- ◆ **Peças sobressalentes e**
- ◆ **consumíveis digitais**

Como acceder aos diferentes tipos de activos?

Para acceder a cualquier una das vistas de activos, acceda ao módulo do catálogo e clique em activos.

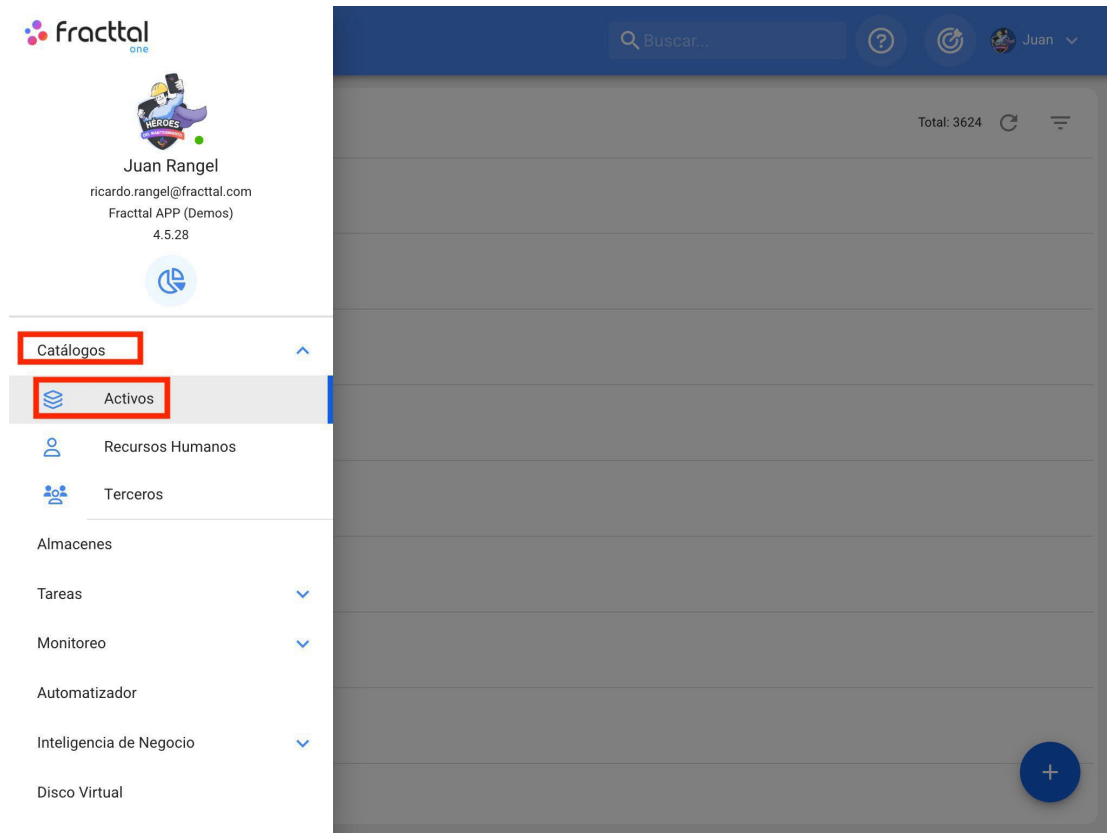

Ao clicar nele, abre-se uma nova janela com um menu pendente onde pode seleccionar o tipo de ativo que pretende visualizar.

Activos
Vista Árbol

Buscar...

Todos los Activos

Total: 3

- Empresa Principal S.A. de C.V.
//
- + Planta 1
// Empresa Principal S.A. de C.V./
- Planta 2
// Empresa Principal S.A. de C.V./
- Planta 3
// Empresa Principal S.A. de C.V./

+

Activos
Vista Árbol

Buscar...

Todos los Activos

Total: 3

- Todos los Activos
- Ubicaciones
- Equipos
- Herramientas
- Repuestos y Suministros
- Digitales
- Mapas

+

Activos cartográficos e como adicionar mapas e marcadores ?

help.fracttal.com/pt/articles/6105108-assets-type-map-and-how-to-add-maps-and-markers

Dentro do catálogo de activos, a Fracttal oferece-lhe a possibilidade de criar mapas que facilitarão a localização dos seus activos dentro de um plano ou layout.

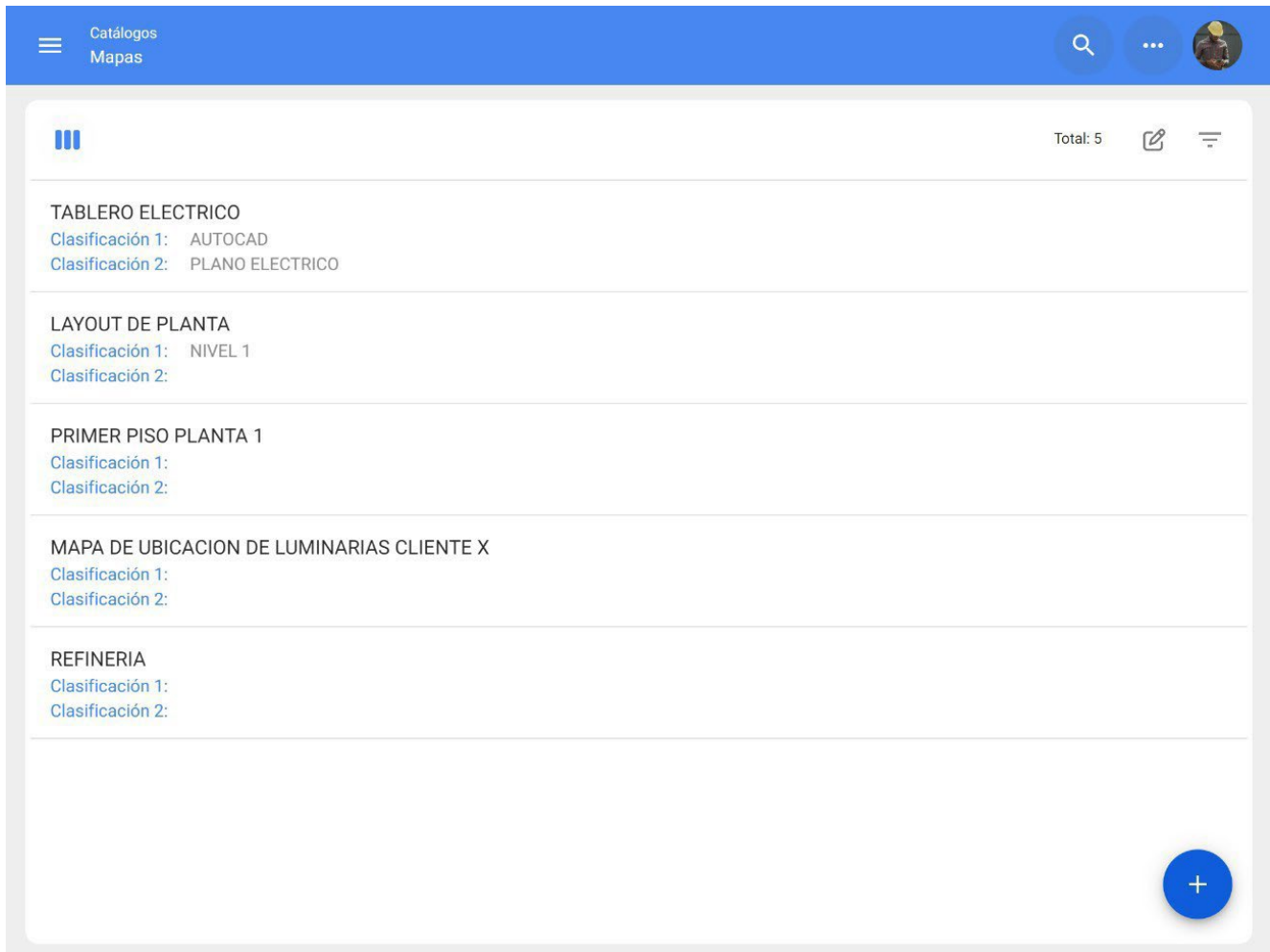

Como acceder ao módulo de mapas?

Para utilizar os mapas no Fracttal, é necessário entrar no menu principal > módulo de catálogos.

> activos > mapas:



Desde - Hasta
2022-02-28 / 2022-03-31

Ubicado en ó es Parte de

OTs en Proceso

30



OTs en Revisión

6



OTs Finalizadas

19



Tareas Pendientes con Atraso

16



Porcentaje de Cumplimiento



Órdenes de Trabajo

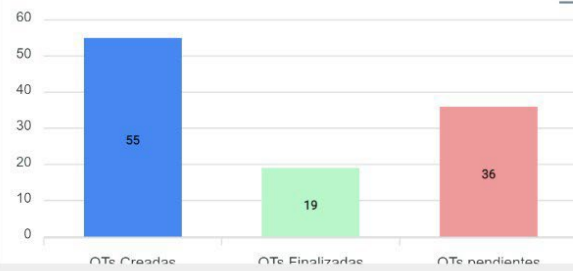



Luis Pérez

elayne.alcala@fractal.com

Fractal Proyectos, Servicios y Educación

4.5.62



- Catálogos
- Activos**
- Recursos Humanos
- Terceros
- Almacenes
- Tareas
- Monitoreo
- Automatizador
- Inteligencia de Negocio
- Disco Virtual

Ubicado en ó es Parte de

OTs en Revisión
6

Tareas Pendientes con Atraso
16

Órdenes de Trabajo

Categoría	Cantidad
OTs Creadas	55
OTs Finalizadas	19
OTs pendientes	36

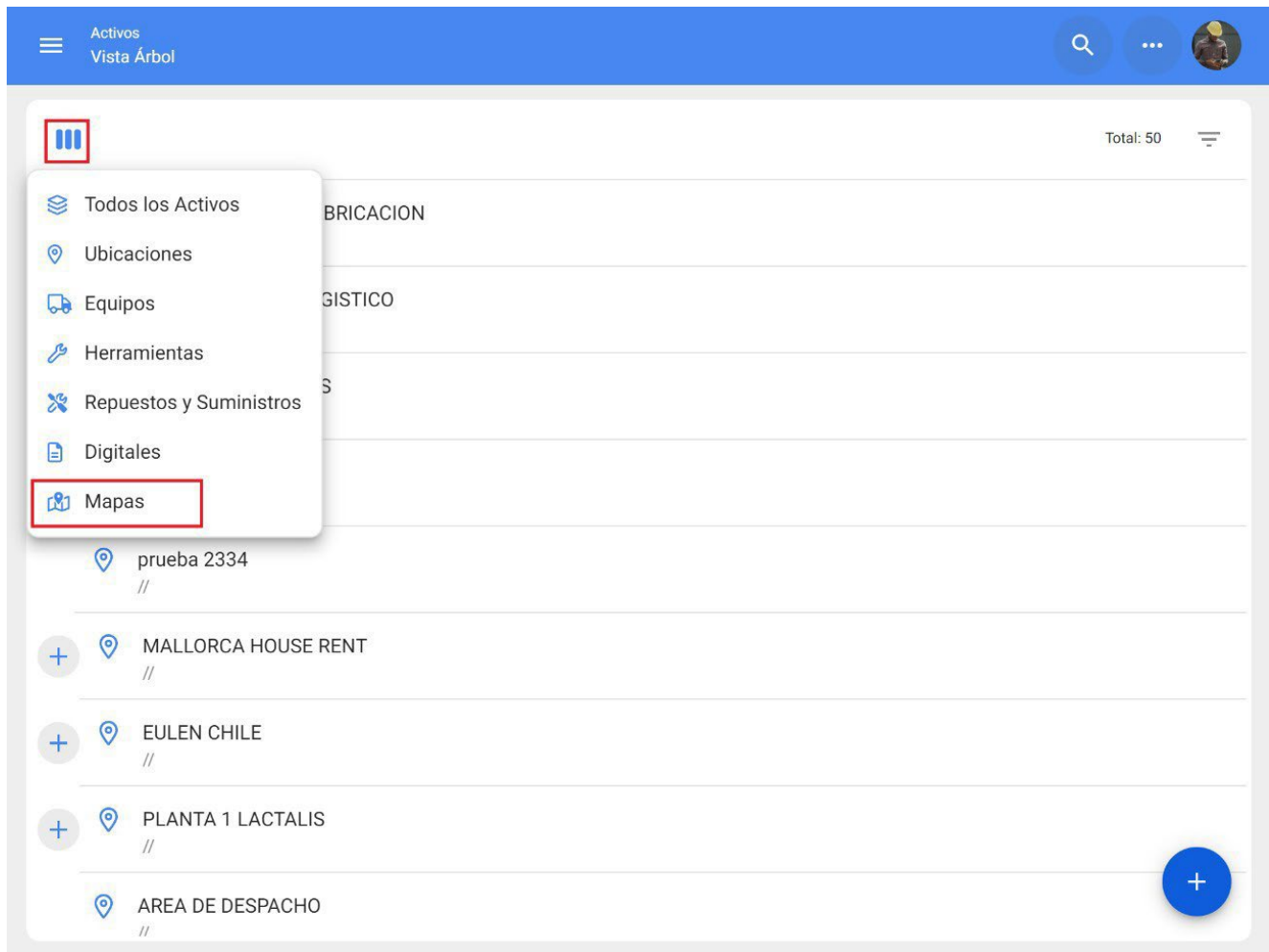

Como adicionar um mapa?

Para adicionar um mapa, basta clicar no símbolo de adição no canto inferior direito da plataforma.

Catálogos
Mapas

Total: 5

TABLERO ELECTRICO
Clasificación 1: AUTOCAD
Clasificación 2: PLANO ELECTRICO

LAYOUT DE PLANTA
Clasificación 1: NIVEL 1
Clasificación 2:

PRIMER PISO PLANTA 1
Clasificación 1:
Clasificación 2:

MAPA DE UBICACION DE LUMINARIAS CLIENTE X
Clasificación 1:
Clasificación 2:

REFINERIA
Clasificación 1:
Clasificación 2:



De seguida, abre-se uma nova janela, onde devem ser preenchidas as informações correspondentes ao mapa que se pretende adicionar ao sistema.

Catálogos
Mapas

< Agregar Mapa

1 Descripción

Descripción no puede estar en blanco

2 Clasificación 1

Clasificación 2

Imagen

3 Arrastre o clic para examinar

Path Arrastre o seleccione una imagen

Os dados necessários são os seguintes

1. **Descrição:** Nome ou descrição do mapa.
2. **Classificação 1 e 2:** Correspondem a campos livres deixados pela plataforma para serem preenchidos conforme necessário.
3. **Imagem:** Neste campo, deve ser anexada a imagem do mapa. Para adicionar ficheiros de imagem, clique na opção "Arrastar ou clicar para procurar", após clicar, o sistema apresentará uma janela onde poderá arrastar ou selecionar o ficheiro em questão.

Por fim, depois de preencher todos os campos necessários para registrar o mapa, clique na opção guardar para concluir o processo de criação do ativo.



Descripción

Empresa de Manufactura

Clasificación 1

Esquema General



Clasificación 2

Layout



Imagen



The screenshot shows a software interface with a blue header bar containing 'Catálogos' and 'Mapas'. Below the header, there is a list of items. The first item, 'Empresa de Manufactura', is highlighted with a red box. It has two classification levels: 'Clasificación 1: Esquema General' and 'Clasificación 2: Layout'. Other items in the list include 'TABLERO ELECTRICO', 'LAYOUT DE PLANTA', 'PRIMER PISO PLANTA 1', 'MAPA DE UBICACION DE LUMINARIAS CLIENTE X', and 'REFINERIA'. Each item also has classification levels listed below its name. In the top right corner of the list area, there is a 'Total: 6' label and two icons. A blue circular button with a white plus sign is located in the bottom right corner of the list area.

Item Name	Clasificación 1	Clasificación 2
Empresa de Manufactura	Esquema General	Layout
TABLERO ELECTRICO	AUTOCAD	PLANO ELECTRICO
LAYOUT DE PLANTA	NIVEL 1	
PRIMER PISO PLANTA 1		
MAPA DE UBICACION DE LUMINARIAS CLIENTE X		
REFINERIA		

O que são marcadores e como adicioná-los?

Os marcadores são utilizados para posicionar e identificar activos (já existentes nos catálogos da Fractal) dentro de um mapa. Para adicionar um marcador dentro de um mapa, clique no mapa em questão:

Catálogos
Mapas

Total: 6

Empres de Manufactura
Clasificación 1: Esquema General
Clasificación 2: Layout

TABLERO ELECTRICO
Clasificación 1: AUTOCAD
Clasificación 2: PLANO ELECTRICO

LAYOUT DE PLANTA
Clasificación 1: NIVEL 1
Clasificación 2:

PRIMER PISO PLANTA 1
Clasificación 1:
Clasificación 2:

MAPA DE UBICACION DE LUMINARIAS CLIENTE X
Clasificación 1:
Clasificación 2:

REFINERIA
Clasificación 1:
Clasificación 2:

+

Abre-se então uma nova janela com o mapa, onde o utilizador pode aumentar ou diminuir o zoom.



AGREGAR MARCADOR

EMPRESA DE MANUFACTURA

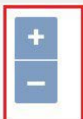

Para finalmente adicionar o marcador, clique no indicador "adicionar marcador":

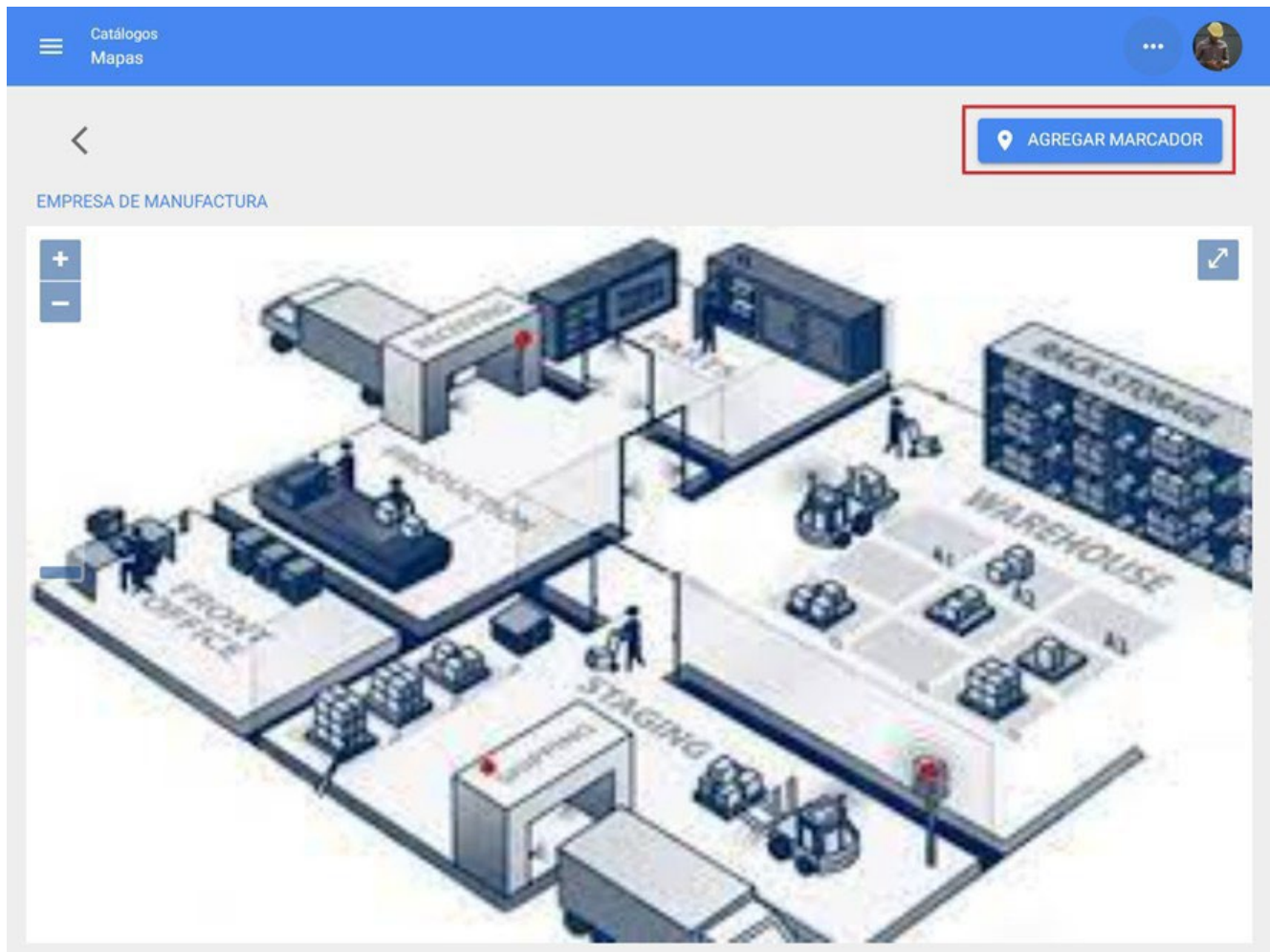

Ao clicar, abre-se uma nova janela onde deve ser preenchida a informação correspondente ao marcador a adicionar ao mapa, colocando o marcador no local correspondente do layout.

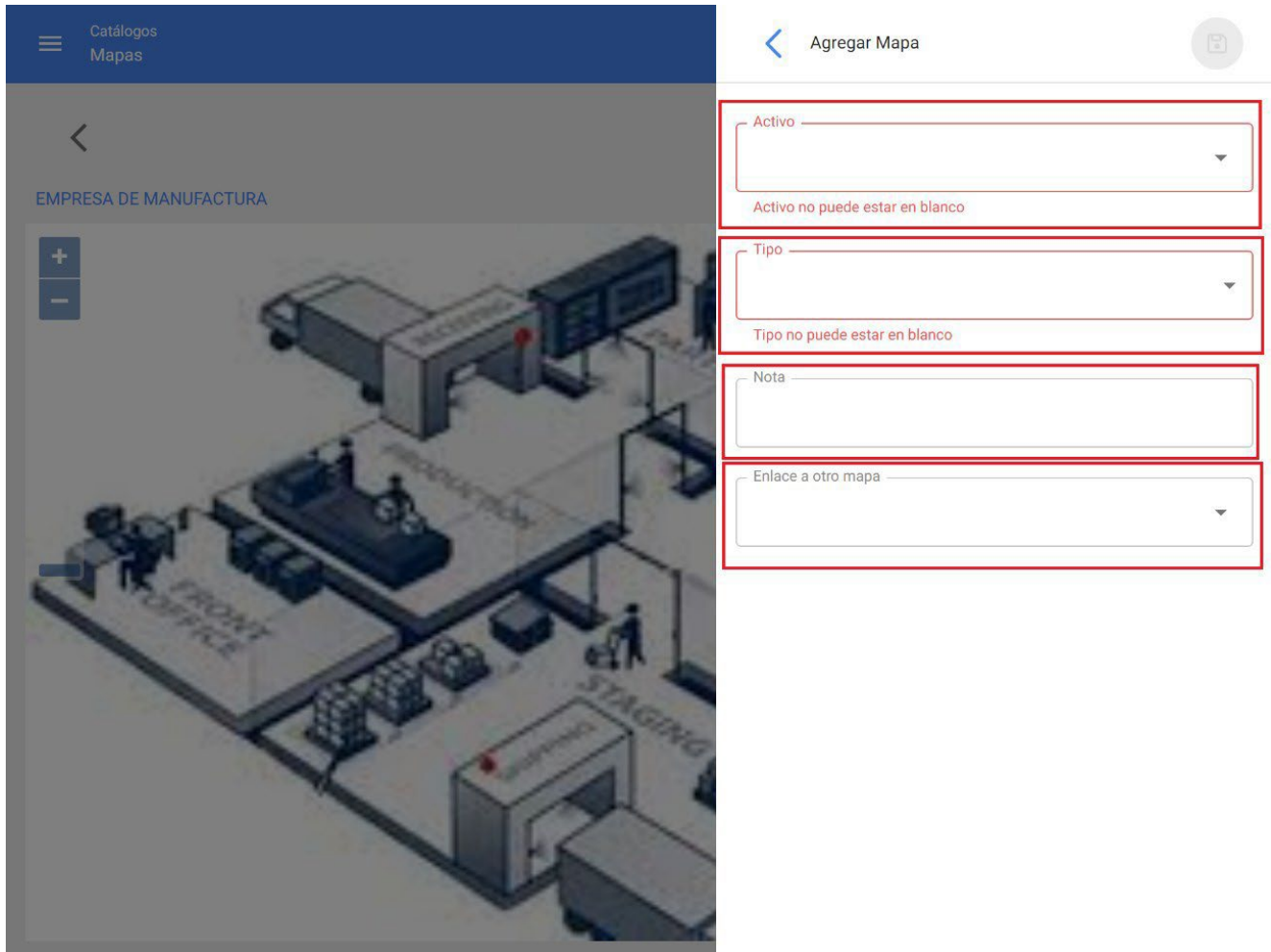

- ◆ **Activo:** Permite-lhe escolher o ativo que pretende localizar com esse marcador no mapa.
- ◆ **Tipo:** Permite-lhe escolher um tipo de marcador de entre 4 tipos diferentes para o categorizar.
- ◆ **Nota:** Permite adicionar uma nota ao marcador correspondente.

- ♦ **Ligar a outro mapa:** Permite-lhe ligar o marcador a outro mapa criado anteriormente.

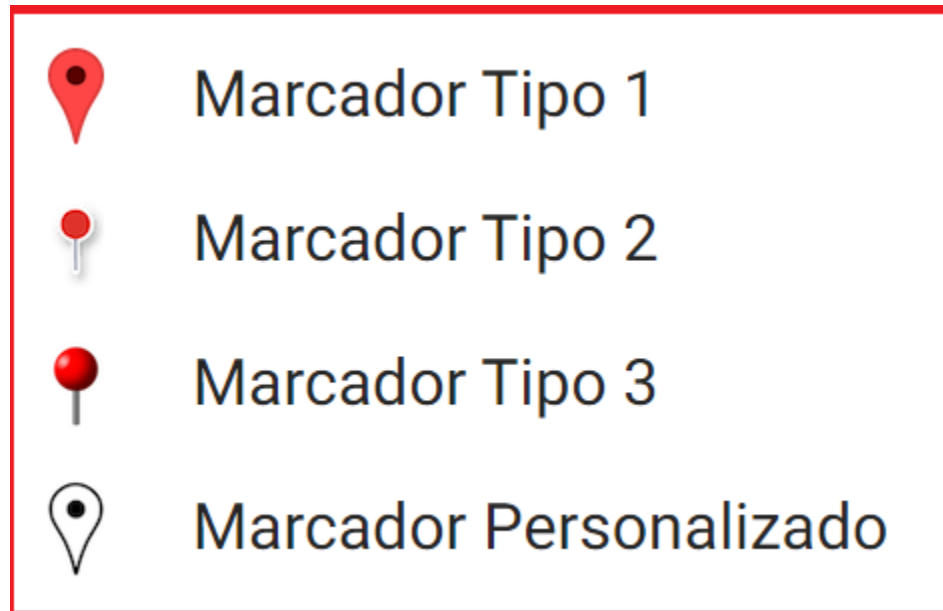

Depois de preencher todos os campos necessários para registar o marcador, clique na opção guardar para concluir o processo de criação do marcador.

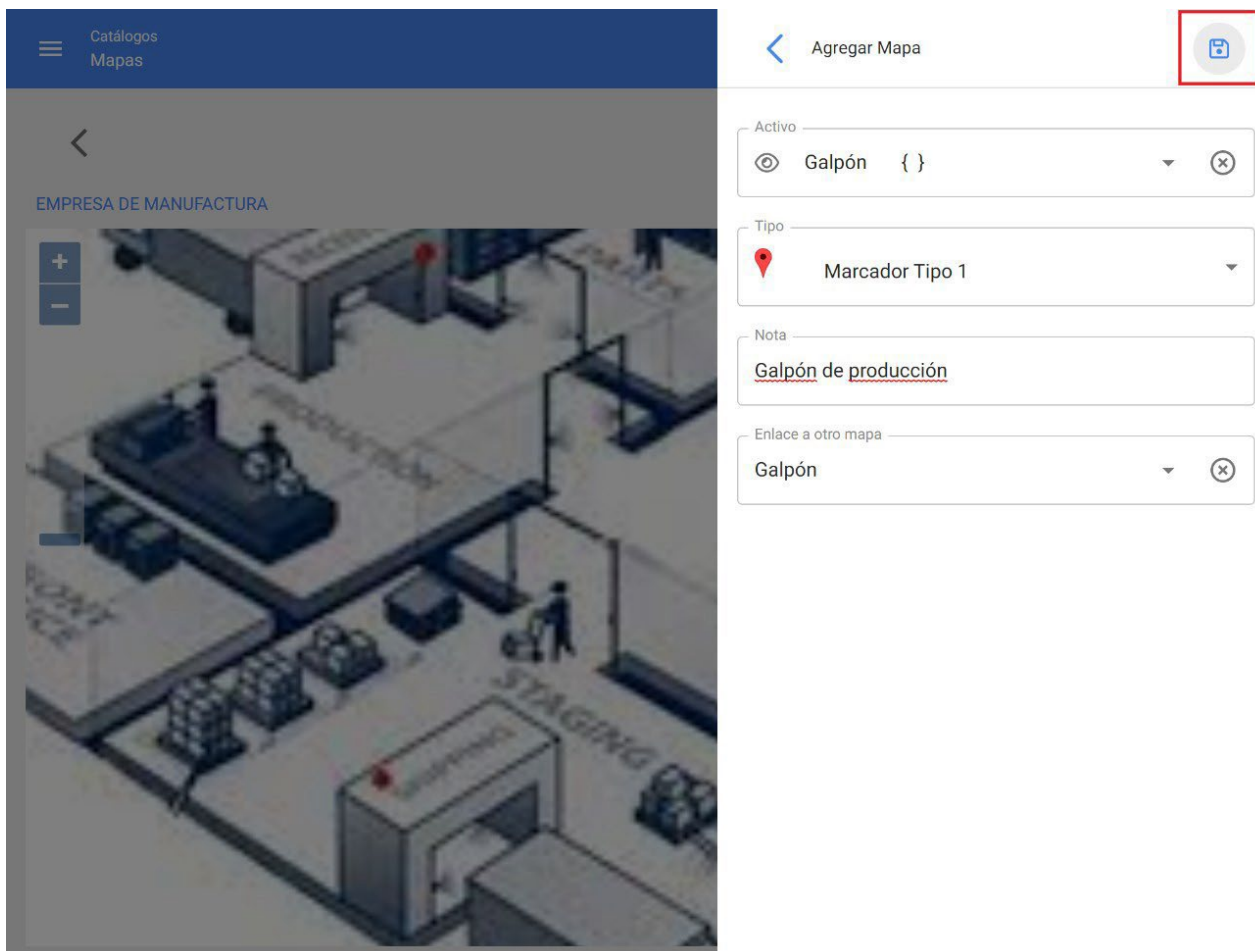

Por fim, ao clicar em guardar, abre-se um novo ecrã onde o cursor terá um indicador (+), que permite colocar o marcador no local correspondente do mapa.

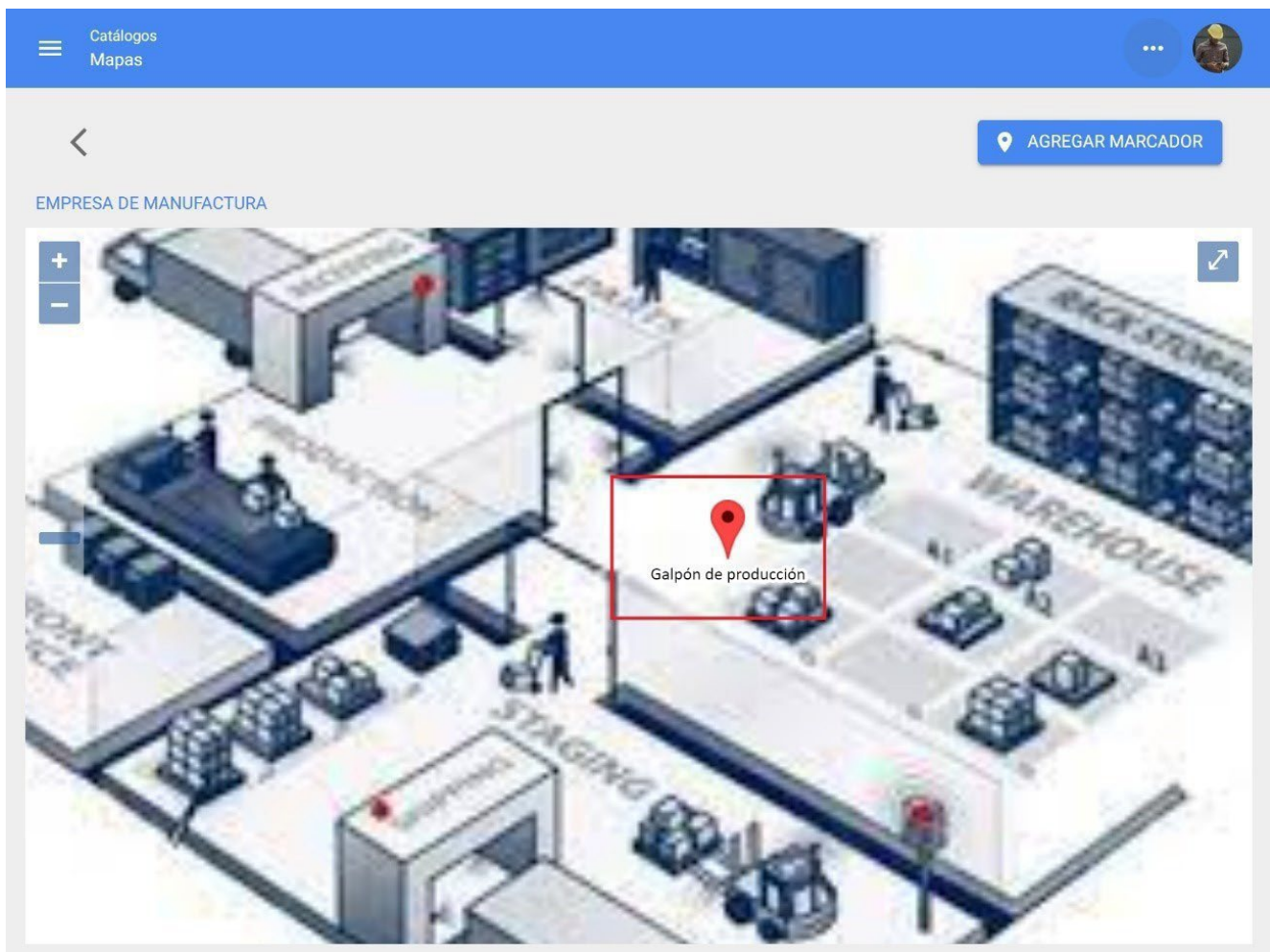

Nota: Num mapa com marcadores, o ficheiro da equipa pode ser acedido rapidamente.



📍 AGREGAR MARCADOR

EMPRESA DE MANUFACTURA

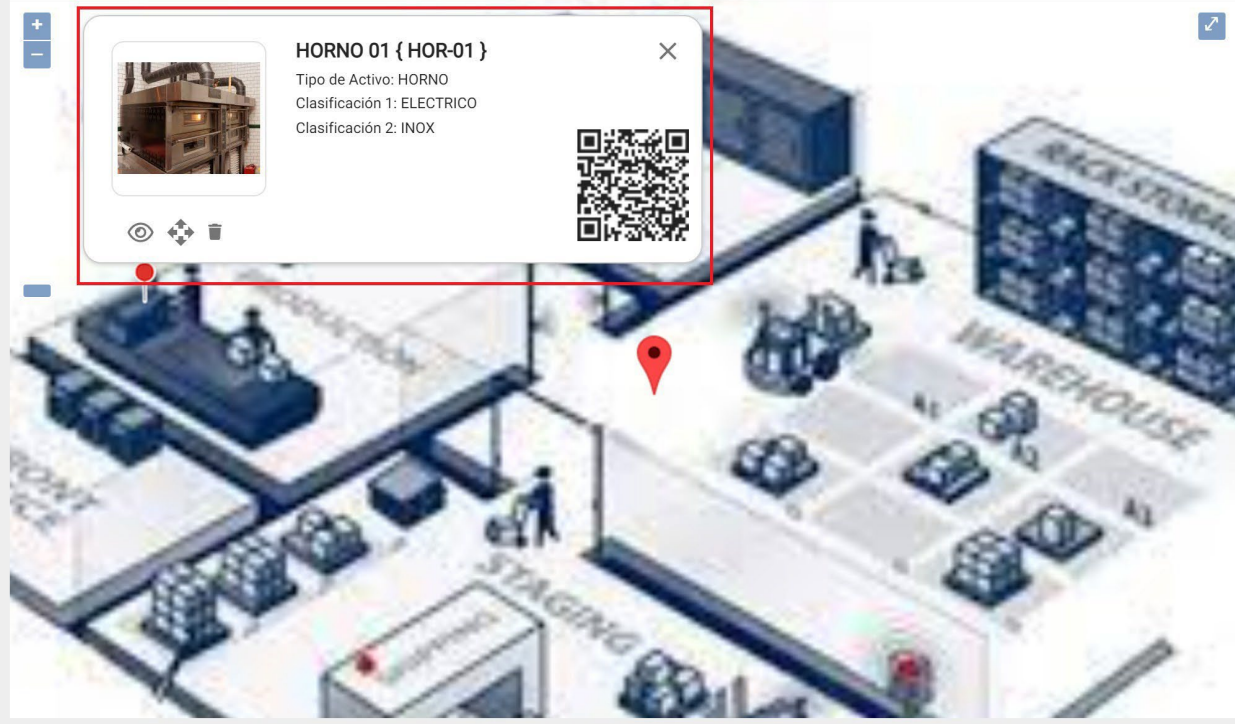

Vista em árvore de todos os activos

help.fractal.com/pt/articles/6014994-tree-of-all-assets-view

Esta vista permite-lhe visualizar de forma estruturada todos os activos de acordo com o seu nível hierárquico, partindo do nível mais elevado para o mais baixo, em função da sua constituição na plataforma.

The screenshot displays the 'Vista Árbol' (Tree View) of assets in the Fractal platform. The interface is organized into a hierarchical tree structure. A red box highlights the first four levels of the hierarchy:

- Empresa Principal S.A. de C.V. (Root level)
- Planta 1 (Sub-level under Empresa Principal S.A. de C.V.)
- Area de Produccion (Sub-level under Planta 1)
- ALIMENTADOR DE HOJA CON CONVEYOR DE ENTRADA (Asset under Area de Produccion)
- BANCO DE CAPACITORES 440 V (Asset under Area de Produccion)

Below the highlighted section, other assets are listed, including 'Banda Transportadora', 'BARNIZADORA 12 X 44 CON MESA DE REGISTRO', and 'CABEZA DE IMPRESIÓN (CUATRO) CON MESA DE REGISTRO'. The top navigation bar includes a search bar, user profile, and refresh icons. The bottom right corner features a blue plus icon for adding new assets.

Tipo de activos Localizações

Neste módulo, pode encontrar numa vista de lista todos os seus activos do tipo localização, tendo em conta que uma localização é um lugar, sítio ou local onde se encontram pessoas ou outros activos.

Uma localização pode ser um local físico, como um edifício ou um barracão, mas também pode ser utilizada para a delimitação de espaços de trabalho, como áreas de produção, áreas de escritório, entre outras.

Nota: É importante ter em consideração que as localizações podem ser utilizadas para localizar activos e contas de utilizador, aplicando assim determinadas restrições de visualização (as contas de utilizador localizadas numa localização só podem visualizar informações contidas em níveis hierárquicos abaixo do local onde estão localizadas).

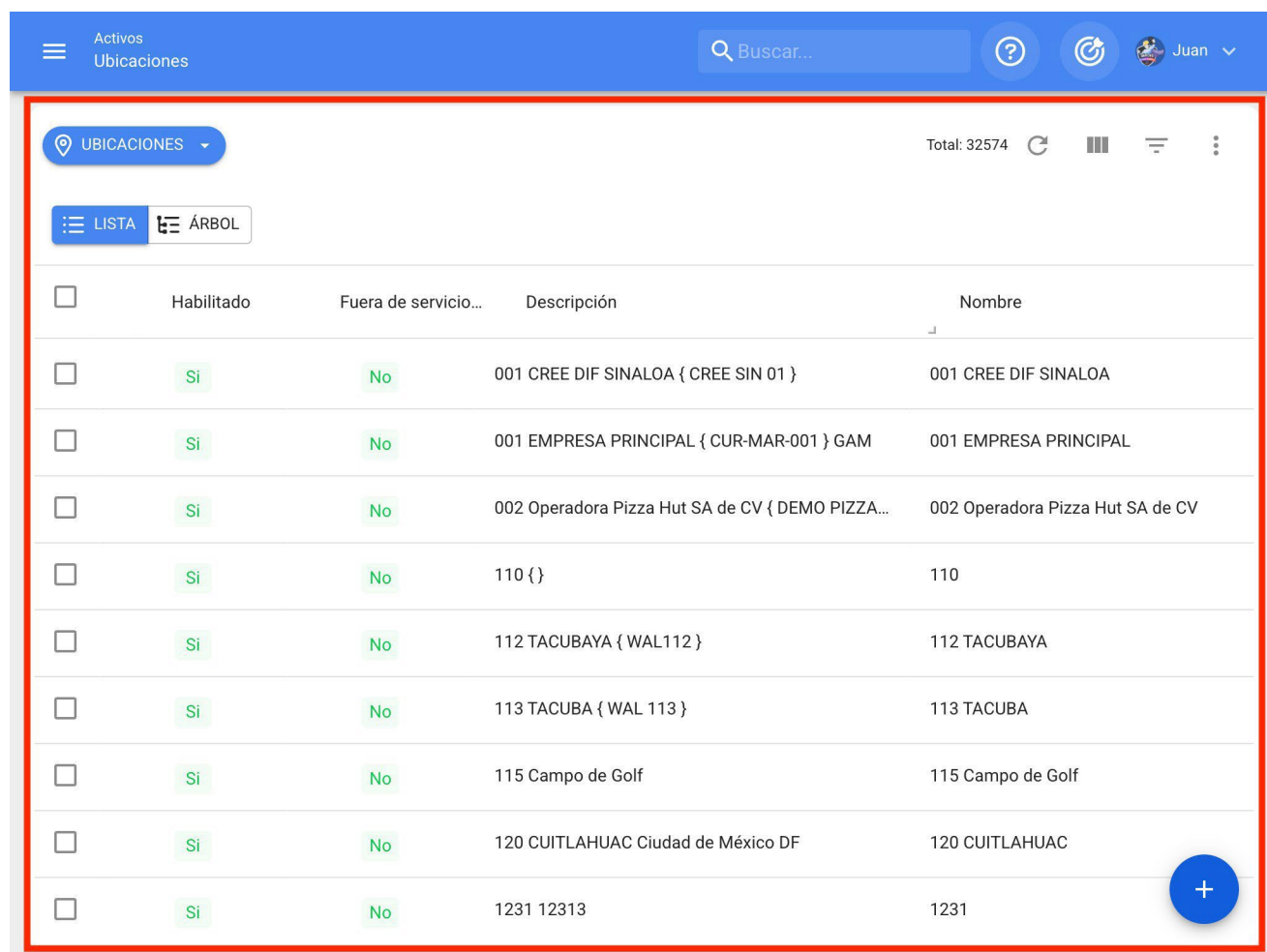

<input type="checkbox"/>	Habilitado	Fuera de servicio...	Descripción	Nombre
<input type="checkbox"/>	Si	No	001 CREE DIF SINALOA { CREE SIN 01 }	001 CREE DIF SINALOA
<input type="checkbox"/>	Si	No	001 EMPRESA PRINCIPAL { CUR-MAR-001 } GAM	001 EMPRESA PRINCIPAL
<input type="checkbox"/>	Si	No	002 Operadora Pizza Hut SA de CV { DEMO PIZZA...	002 Operadora Pizza Hut SA de CV
<input type="checkbox"/>	Si	No	110 { }	110
<input type="checkbox"/>	Si	No	112 TACUBAYA { WAL112 }	112 TACUBAYA
<input type="checkbox"/>	Si	No	113 TACUBA { WAL 113 }	113 TACUBA
<input type="checkbox"/>	Si	No	115 Campo de Golf	115 Campo de Golf
<input type="checkbox"/>	Si	No	120 CUITLAHUAC Ciudad de México DF	120 CUITLAHUAC
<input type="checkbox"/>	Si	No	1231 12313	1231

Tipo de activos Equipamento

Por definição, um equipamento pode ser considerado como um conjunto de elementos interligados cuja função é prestar um serviço específico, por exemplo: máquinas industriais, veículos, entre outros.

Nota: Na plataforma, um equipamento pode ser considerado como um conjunto individual ou como um equipamento-mãe que é composto por equipamentos secundários (sistemas, elementos ou componentes).

Activos Equipos

Buscar...

Juan

EQUIPOS

Total: 11198

LISTA ÁRBOL

<input type="checkbox"/>	Habilitado	Fuera de servicio...	Descripción	Código	NOMBRE
<input type="checkbox"/>	Si	No	Aire Acondicionado de Precision Marvair AVPA36...		Aire Acondicionac
<input type="checkbox"/>	Si	No	AIRE ACONDICIONADO DESFILIA CAMERINOS {D...		AIRE ACONDICION
<input type="checkbox"/>	Si	No	AIRE ACONDICIONADO FISCALIA (FIS-001) YORK ...		AIRE ACONDICION
<input type="checkbox"/>	Si	No	AIRE ACONDICIONADO FORO CAMERINOS (CF01...		AIRE ACONDICION
<input type="checkbox"/>	Si	No	AIRE ACONDICIONADO FORO CAMERINOS (CF01...		AIRE ACONDICION
<input type="checkbox"/>	Si	No	AIRE ACONDICIONADO GERENCIA DE OPERACIO...		AIRE ACONDICION
<input type="checkbox"/>	Si	No	AIRE ACONDICIONADO INFESTACION AIRE		AIRE ACONDICION
<input type="checkbox"/>	Si	No	AIRE ACONDICIONADO LENNOX LI018CO-180P4...	A001	AIRE ACONDICION
<input type="checkbox"/>	Si	No	AIRE ACONDICIONADO LG INVERTER { 1234AIRE }	1234AIRE	AIRE ACONDICION

Tipo de activos Ferramentas

As ferramentas podem ser definidas como activos necessários para completar ou facilitar a execução de determinadas tarefas. É importante referir que as ferramentas, tal como as peças sobresselentes, podem ser agregadas num armazém.

Nota: As ferramentas são adicionadas ao módulo de imobilizado de uma forma geral, uma vez que a gestão das quantidades e dos custos deste tipo de imobilizado é gerida diretamente no módulo de armazém.

Activos Herramientas		Buscar...		Juan	
HERRAMIENTAS		Total: 8987			
<input type="checkbox"/>	Habilitado	Fuera de servicio...	Descripción	Nombre	
<input type="checkbox"/>	Si	No			
<input type="checkbox"/>	Si	Si	0 02162-4 ACM-1239	0	
<input type="checkbox"/>	Si	No	0 02162-4 ACM-1239	0	
<input type="checkbox"/>	Si	No	0-100 ANALOG PANEL METER 2153MD ACM-0282	0-100 ANALOG PANEL METER	
<input type="checkbox"/>	Si	No	0-100 ANALOG PANEL METER 2153MD ACM-0282	0-100 ANALOG PANEL METER	
<input type="checkbox"/>	Si	No	0-25 ANALOG PANEL METER 01B6993 2154MD ...	0-25 ANALOG PANEL METER 01B6993	
<input type="checkbox"/>	Si	No	0-25 ANALOG PANEL METER 01B6993 2154MD ...	0-25 ANALOG PANEL METER 01B6993	
<input type="checkbox"/>	Si	No	0 732 ACM-0167	0	
<input type="checkbox"/>	Si	No	0 732 ACM-0167	0	
<input type="checkbox"/>	Si	No	0 86760-1 ACM-1240	0	

Tipo de activos Peças sobressalentes e consumíveis

Corresponde aos elementos que se destinam a ser substituídos por outros semelhantes (após atingirem a sua vida útil), com o objetivo de garantir a continuidade funcional da máquina a que estes elementos pertencem.

Nota: As peças sobressalentes e os fornecimentos são adicionados no módulo Ativo de uma forma geral, uma vez que a gestão das quantidades e dos custos deste tipo de ativo é gerida diretamente no módulo Armazém.

Activos
Repuestos y Suministros

Buscar...

Juan

REPUESTOS Y SUMINISTROS

Total: 16945

<input type="checkbox"/>	Habilitado	Descripción	Nombre	Numero de parte
<input type="checkbox"/>	Si	ACEITE	ACEITE	
<input type="checkbox"/>	Si	Aceite 10w40 Chevron	Aceite 10w40	
<input type="checkbox"/>	Si	ACEITE 20 W 50 (SM) COPEC { 00010100001000...	ACEITE 20 W 50 (SM)	
<input type="checkbox"/>	Si	Aceite 220 Carter EP 220 { IN-4105 }	Aceite 220	
<input type="checkbox"/>	Si	ACEITE { ACE }	ACEITE	
<input type="checkbox"/>	Si	aceite acemire acemire { fs001 }	aceite acemire	
<input type="checkbox"/>	Si	aceite az sku1002	aceite az	sku1002
<input type="checkbox"/>	Si	Aceite CV Rando WM ISO 32 Chevron Litro 27328...	Aceite CV Rando WM ISO 32	273284
<input type="checkbox"/>	Si	ACEITE DE MOTOR 15W40	ACEITE DE MOTOR 15W40	
<input type="checkbox"/>	Si	Aceite de motor 3813	Aceite de motor	3813
<input type="checkbox"/>	Si	ACEITE DE MOTOR DIESEL TOP	ACEITE DE MOTOR DIESEL TOP	

Activos Tipos digitais

Corresponde a activos não tangíveis (tais como licenças, patentes, entre outros) que têm valor para a empresa e que podem também estar sujeitos a processos de manutenção.

DIGITALES

Total: 22

<input type="checkbox"/>	Habilitado	Fuera de servicio...	Descripción	Nombre
<input type="checkbox"/>	Si	No	EPSON 2018	SOFTWARE DE IMPRESION FOTOGRAFICO
<input type="checkbox"/>	Si	No	ERP CORP 1.2.41	ERP
<input type="checkbox"/>	Si	No	FRACTTAL APP 1.2.41	FRACTTAL
<input type="checkbox"/>	Si	No	MICROSOFT 2010	OFFICE 365
<input type="checkbox"/>	Si	No	MICROSOFT 2010	SOFTWARE DE ENSAMBLAJE
<input type="checkbox"/>	Si	No	MICROSOFT 2011	YASKAGUA
<input type="checkbox"/>	Si	No	MICROSOFT 2019	SISTEMA DE FACTURACION
<input type="checkbox"/>	Si	No	MICROSOFT PRO	WINDOWS 10 PRO
<input type="checkbox"/>	Si	No	MICROSOFT PROFESIONAL	OFFICE 2019
<input type="checkbox"/>	Si	No	SAP 2011	ERP 0001



Ver árvore linear (breadcrumb)

help.fractal.com/pt/articles/6015001-tree-view-linear-tree-view-of-breadcrumbs

Esta vista permite-lhe visualizar os activos num nível hierárquico, partindo do nível mais elevado para o mais baixo, de forma linear e de acordo com a forma como estão estabelecidos na plataforma.

The screenshot shows a web application interface for managing assets. At the top, there is a navigation bar with 'Activos Ubicaciones' and a search bar. Below the navigation bar, there is a breadcrumb trail: 'Inicio / Empresa Principal S.A. de C.V. / Planta 1'. The 'ÁRBOL' view selector is highlighted with a red box. The main content area displays a table of assets with the following columns: 'Habilitado', 'Fuera de servicio...', 'Descripción', and 'Nombre'. The first two rows of the table have a '+' icon in the first column, which is also highlighted with a red box. A blue circular button with a '+' icon is located at the bottom right of the table.

<input type="checkbox"/>	Habilitado	Fuera de servicio...	Descripción	Nombre
<input type="checkbox"/>	Si	No	Area de Produccion { }	Area de Produccion
<input type="checkbox"/>	Si	No	Sucursal 1	Sucursal 1
<input type="checkbox"/>	Si	No	Sucursal 2	Sucursal 2
<input type="checkbox"/>	Si	No	Sucursal 3	Sucursal 3

Nota: Esta vista só permite visualizar o tipo de ativo em função do módulo em que se encontra. Ou seja, se estivermos nas localizações, só poderemos visualizar os activos deste tipo.

Como criar um ativo na Fractal One?

help.fractal.com/pt/articles/6015003-how-to-create-an-asset-in-fractal-one

No Fractal One existem duas opções para criar activos, a primeira é manualmente e a segunda é massivamente através de modelos de importação.

Opção 1: Adicionar activos manualmente

Para adicionar um ativo, basta introduzir o módulo correspondente ao ativo que pretende adicionar (Locais, Equipamentos, Ferramentas, Peças e Consumíveis, Digital) e, em seguida, clicar na opção adicionar no canto inferior direito da janela.

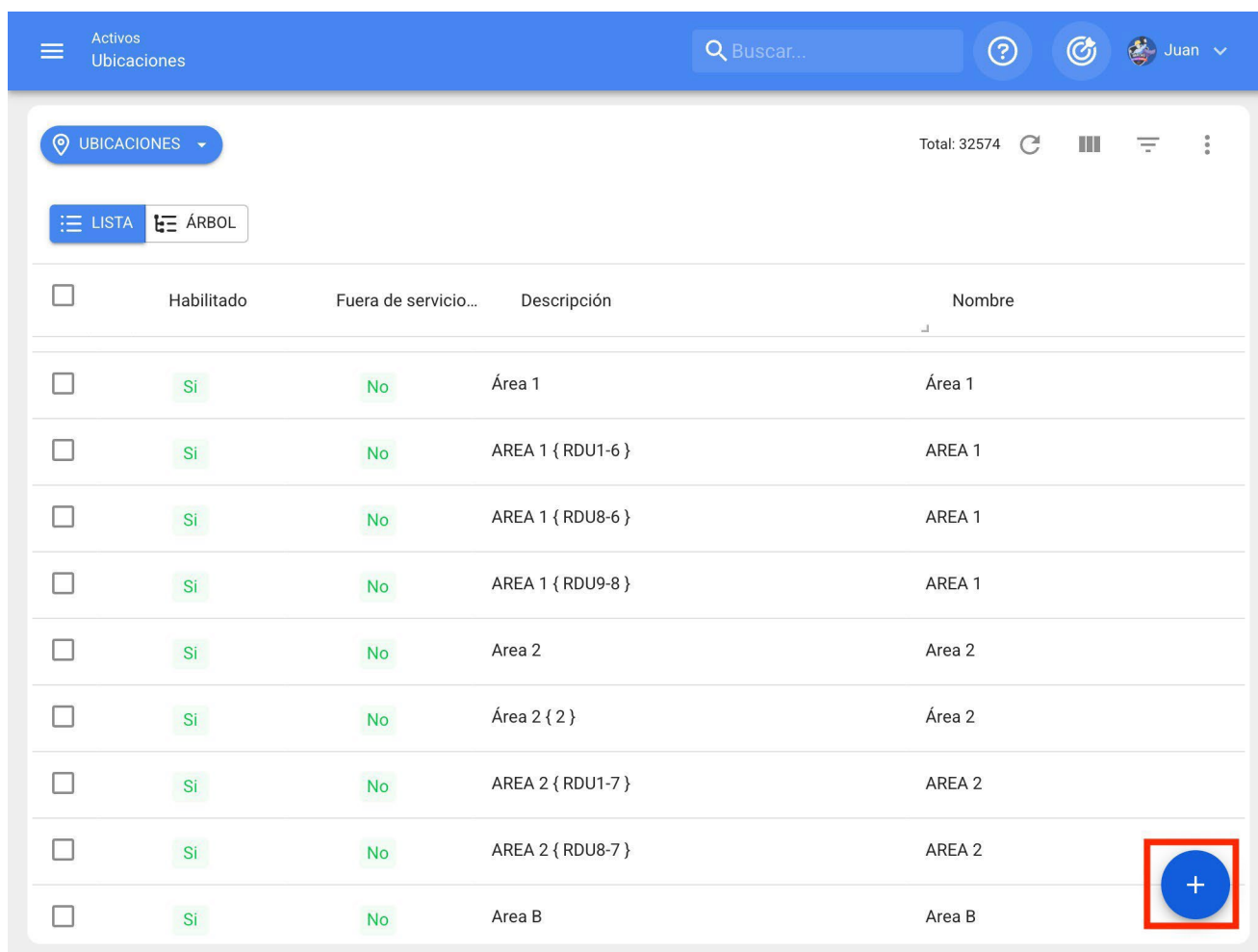

The screenshot shows the Fractal One interface for managing assets. At the top, there is a blue header with a menu icon, the text 'Activos Ubicaciones', a search bar labeled 'Buscar...', and user information 'Juan'. Below the header, there is a section for 'UBICACIONES' with a total count of 32574. There are two tabs: 'LISTA' (selected) and 'ÁRBOL'. The main area displays a table of assets with the following columns: 'Habilitado', 'Fuera de servicio...', 'Descripción', and 'Nombre'. The table contains 10 rows of data. In the bottom right corner of the table, there is a blue circular button with a white plus sign, which is highlighted by a red square box.

<input type="checkbox"/>	Habilitado	Fuera de servicio...	Descripción	Nombre
<input type="checkbox"/>	Si	No	Área 1	Área 1
<input type="checkbox"/>	Si	No	AREA 1 { RDU1-6 }	AREA 1
<input type="checkbox"/>	Si	No	AREA 1 { RDU8-6 }	AREA 1
<input type="checkbox"/>	Si	No	AREA 1 { RDU9-8 }	AREA 1
<input type="checkbox"/>	Si	No	Area 2	Area 2
<input type="checkbox"/>	Si	No	Área 2 { 2 }	Área 2
<input type="checkbox"/>	Si	No	AREA 2 { RDU1-7 }	AREA 2
<input type="checkbox"/>	Si	No	AREA 2 { RDU8-7 }	AREA 2
<input type="checkbox"/>	Si	No	Area B	Area B

Ao clicar nele, abre-se uma nova janela para preencher todos os campos atribuídos aos activos. Estes atributos podem variar em função do tipo de ativo a que se faz referência.

Segue-se uma breve explicação de cada um dos atributos encontrados na janela de activos.

Geral: separador onde se encontram todas as informações gerais associadas ao ativo.

1. **Nome do equipamento:** Nome pelo qual o ativo é identificado.
2. **Modelo:** Modelo do ativo ao qual é feita referência.
3. **Número de série:** Número de série associado ao ativo (normalmente é utilizado o estabelecido pelo fabricante do equipamento).
4. **Código:** Código de identificação único atribuído ao ativo no sistema.
5. **Código de barras:** Código de barras pertencente ao ativo.
6. **Prioridade:** Lista onde os activos são listados de acordo com a sua prioridade.
7. **Tipo:** Catálogo com os diferentes tipos de activos.

8. **Classificação 1 e 2:** Correspondem a campos livres deixados pela plataforma para os utilizadores preencherem conforme necessário.
9. **Fornecedor:** Fornecedor associado ao ativo. }
10. **Data de compra:** Data em que o ativo foi comprado.
11. **Localizado em ou faz parte de:** Corresponde ao local onde o bem se encontra dentro do sistema, tendo em consideração a hierarquia que isso representa para a visualização do bem relativamente a outros utilizadores.
12. **Horas de utilização média diária:** Corresponde ao número médio total de horas trabalhadas pelo ativo (por defeito o sistema estabelece 24 horas de utilização diária). Este valor é de extrema importância para o cálculo dos indicadores do sistema.
13. **Visível para todos:** Opção para definir a visibilidade do ativo para todos os utilizadores, independentemente do seu nível hierárquico de localização da conta no sistema.
14. **Plano de tarefas:** referência ao plano de tarefas ao qual o ativo está ligado.
15. **Notas:** Campos de texto onde pode ser adicionada uma nota associada ao ativo.
16. **Fotografia:** Fotografia pertencente ao bem em questão.
17. **Código QR:** Código gerado automaticamente pelo sistema quando o ativo é criado.

Campos personalizados: Grupos que correspondem a uma série de campos ou etiquetas que podem ser personalizados de acordo com as necessidades da direção de cada empresa. Idealmente, podem ser colocadas informações sobre o ativo que não podem ser adicionadas no separador geral, como as especificações técnicas do equipamento.

- ♦ **Terceiros relacionados:** Lista onde os terceiros associados ao ativo podem ser adicionados de forma referencial.
- ♦ **Financeiro:** Corresponde à depreciação linear do ativo, que é calculada com base na data de início, na percentagem de depreciação anual, nos custos de aquisição, de substituição e de salvamento.
- ♦ **Peças de reposição e suprimentos:** Lista onde as peças sobressalentes e os consumíveis utilizados no ativo podem ser adicionados de forma referencial.
- ♦ **Histórico:** separador onde pode ser visualizado o histórico de tarefas, recursos e disponibilidade associados ao ativo.

- ♦ **Anexos:** Separador onde podem ser adicionados os diferentes anexos associados ao ativo.
- ♦ **Gestão Documental:** Separador onde pode adicionar os diferentes documentos ou garantias sujeitos a vencimento que estão associados ao ativo.
- ♦ **Ativado:** opção para ativar ou desativar um ativo à vontade, para que deixe de aparecer nas actividades de manutenção.
- ♦ **Fora de serviço:** Estado em que um ativo está parado devido a uma falha funcional (esta opção decorre diretamente da falha do ativo).

Nota: As informações apresentadas acima são referenciais para activos do tipo equipamento. Certos atributos podem variar em função do tipo de ativo ao qual a informação está a ser adicionada.

Por fim, depois de preencher todos os campos necessários para registar o ativo, clique na opção guardar para concluir o processo de criação do ativo.

The screenshot displays the 'Activos Equipos' interface for creating a new asset. The asset is identified as '1 AIRE ACONDICIONADO RSS Samsung AAA-004 { RSS-002 }'. A red box highlights the 'GUARDAR' button in the top right corner. The form includes a QR code, a location field ('// Garvi/ México/ Guadalajara/ ZOI BOREALE'), and various specification fields:

- NOMBRE:** 1 AIRE ACONDICIONADO RSS
- Código:** RSS-002
- Marca:** Samsung
- Modelo:** AAA-004
- Numero de Serie:** SGYU-2983-SW
- Otro 1:** S/C
- Otro 2:** CIVILTA 2021
- Código de Barras / NFC:** (empty)
- Prioridad:** Alta
- Tipo:** HVAC
- Clasificación 1:** INMOBILIAR
- Clasificación 2:** FIBRAMTY
- Proveedor:** ACEITES Y LUBRICANTES DEL CENTRO, S.
- Fecha de Compra:** 2019-05-03

Additional details include a photo of the air conditioner, a status indicator 'Fuera de servicio: No', and a 'Habilitado' toggle switch.

Opção 2: Agregação de activos em massa

Ir para:

Carregamento em massa de activos

Como editar um ativo : Fractal One

help.fractal.com/articles/6015014-as-edit-an-asset

Para editar um ativo que já tenha sido criado, basta selecionar o ativo em questão para ativar a barra de edição.

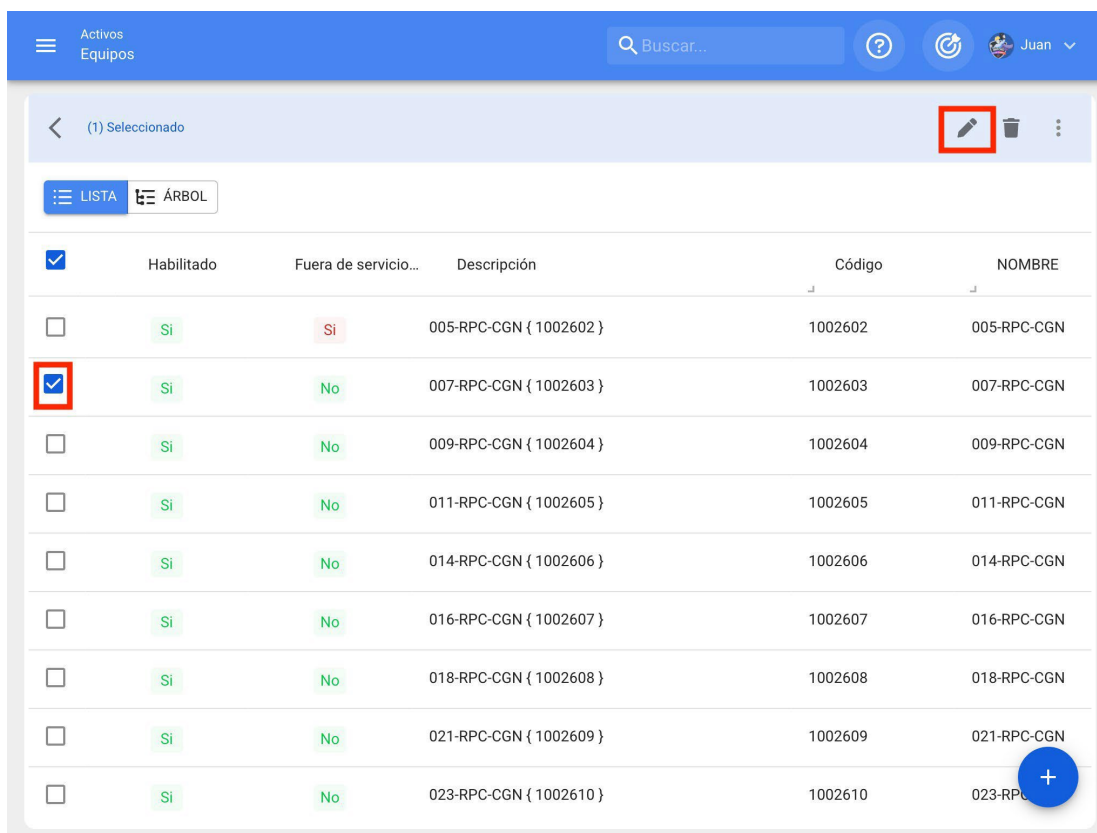

The screenshot shows the 'Activos Equipos' interface. At the top, there is a search bar and a user profile 'Juan'. Below the search bar, a selection bar shows '(1) Seleccionado' and a red box highlights the edit icon. The main area displays a table of assets with columns for selection, status, service status, description, code, and name.

<input checked="" type="checkbox"/>	Habilitado	Fuera de servicio...	Descripción	Código	NOMBRE
<input type="checkbox"/>	Si	Si	005-RPC-CGN { 1002602 }	1002602	005-RPC-CGN
<input checked="" type="checkbox"/>	Si	No	007-RPC-CGN { 1002603 }	1002603	007-RPC-CGN
<input type="checkbox"/>	Si	No	009-RPC-CGN { 1002604 }	1002604	009-RPC-CGN
<input type="checkbox"/>	Si	No	011-RPC-CGN { 1002605 }	1002605	011-RPC-CGN
<input type="checkbox"/>	Si	No	014-RPC-CGN { 1002606 }	1002606	014-RPC-CGN
<input type="checkbox"/>	Si	No	016-RPC-CGN { 1002607 }	1002607	016-RPC-CGN
<input type="checkbox"/>	Si	No	018-RPC-CGN { 1002608 }	1002608	018-RPC-CGN
<input type="checkbox"/>	Si	No	021-RPC-CGN { 1002609 }	1002609	021-RPC-CGN
<input type="checkbox"/>	Si	No	023-RPC-CGN { 1002610 }	1002610	023-RPC-CGN

Ao clicar na opção de edição, as informações do ativo serão abertas para serem editadas em conformidade.

Activos Equipos Juan

1 AIRE ACONDICIONADO RSS Samsung AAA-004 { RSS-002 } GUARDAR

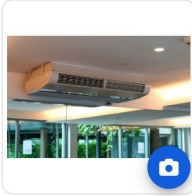

Fuera de servicio: No

Habilitado

Información
Tiene cambios pendientes por guardar!

Detalles

- General
- Formulario Personalizado
- Financiero
- Terceros Relacionados



Ubicado en ó es Parte de _____

NOMBRE: 1 AIRE ACONDICIONADO RSS Código: RSS-002

Marca: Samsung Modelo: AAA-004

Numero de Serie: SGYU-2983-SW Otro 1: S/C

Otro 2: CIVILTA 2021 Código de Barras / NFC: _____ Prioridad: Alta

Tipo: HVAC Clasificación 1: INMOBILIAR Clasificación 2: FIBRAMTY

Proveedor: ACEITES Y LUBRICANTES DEL CENTRO, S., Fecha de Compra: 2019-05-03

Por fim, depois de editar os campos pretendidos, clique na opção guardar para terminar a edição.

Activos Equipos Juan

1 AIRE ACONDICIONADO RSS Samsung AAA-004 { RSS-002 } GUARDAR

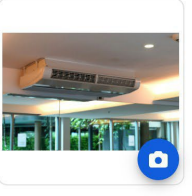

Fuera de servicio: No

Habilitado

Información
Tiene cambios pendientes por guardar!

Detalles

- General
- Formulario Personalizado
- Financiero
- Terceros Relacionados



Ubicado en ó es Parte de _____

NOMBRE: 1 AIRE ACONDICIONADO RSS Código: RSS-002

Marca: Samsung Modelo: AAA-004

Numero de Serie: SGYU-2983-SW Otro 1: S/C

Otro 2: CIVILTA 2021 Código de Barras / NFC: _____ Prioridad: Alta

Tipo: HVAC Clasificación 1: INMOBILIAR Clasificación 2: FIBRAMTY

Proveedor: ACEITES Y LUBRICANTES DEL CENTRO, S., Fecha de Compra: 2019-05-03

O que são formulários personalizados ?

help.fractal.com/pt/articles/6015018-what-are-custom-forms

Os formulários personalizados ou campos personalizados são grupos em que os activos podem ser categorizados, mas têm em comum um conjunto de campos ou etiquetas que podem ser criados e personalizados conforme necessário.

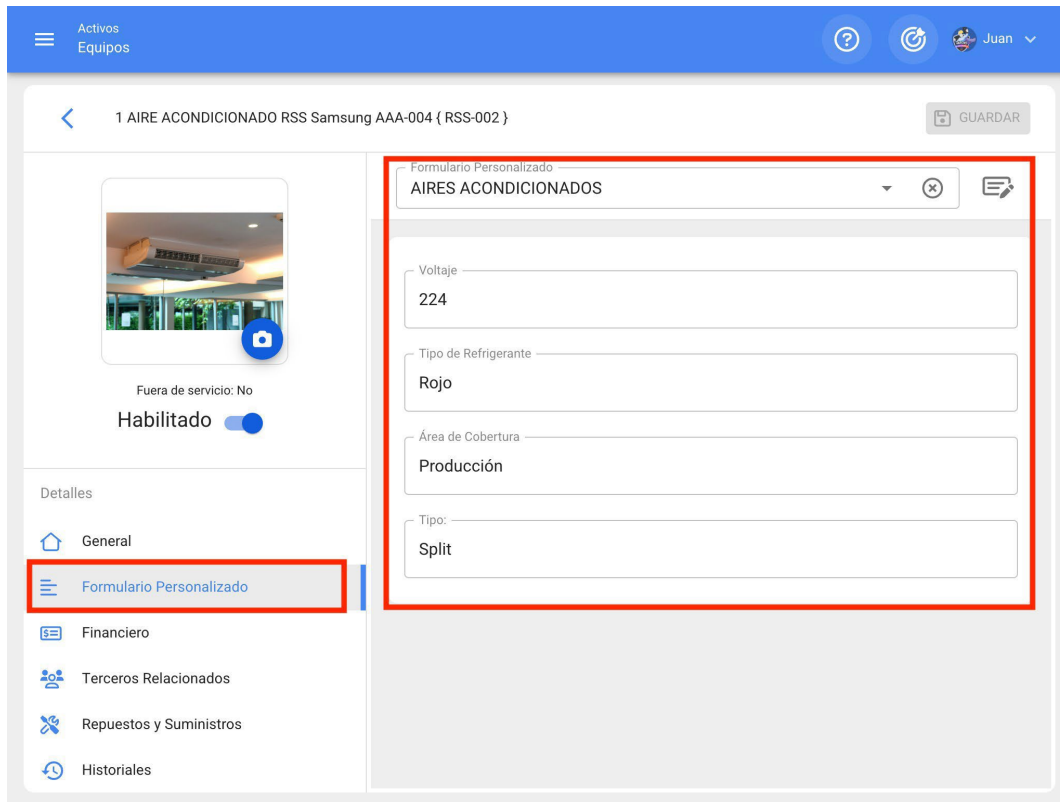

The screenshot displays a software interface for managing equipment. The top navigation bar includes 'Activos Equipos', a help icon, a refresh icon, and a user profile for 'Juan'. The main content area shows a specific record for '1 AIRE ACONDICIONADO RSS Samsung AAA-004 { RSS-002 }'. On the left, there is a photo of the equipment, a status indicator 'Fuera de servicio: No', and a 'Habilitado' toggle switch. Below this is a 'Detalles' section with a menu where 'Formulario Personalizado' is selected. The main area on the right contains a 'Formulario Personalizado' titled 'AIRES ACONDICIONADOS' with the following fields: 'Voltaje' (224), 'Tipo de Refrigerante' (Rojo), 'Área de Cobertura' (Producción), and 'Tipo' (Split). A 'GUARDAR' button is visible in the top right corner of the form area.

Estado de saúde dos activos

help.fractal.com/pt/articles/6390033-health-status-of-active-assets

Com a nova funcionalidade de estado de saúde dos activos, poderá obter uma visualização mais direta do cumprimento do plano de tarefas dos seus activos (locais e equipamentos), permitindo-lhe observar, através de um gráfico de séries temporais, como tem sido o cumprimento do plano desenvolvido para os mesmos.

Desta forma, terá uma melhor compreensão da disponibilidade dos activos, se a execução das tarefas está dentro do prazo e onde ocorreram os pontos de viragem, para que possa tomar decisões a favor da melhoria contínua das actividades de manutenção preventiva.

Processo de controlo do estado de saúde

1. Abrir o módulo Catálogos > Activos

The screenshot displays the Fractal ONE user interface. On the left, a user profile for Luis Pérez is visible, along with a navigation menu where 'Catálogos' and 'Activos' are highlighted. The main dashboard area shows several key performance indicators (KPIs) and charts:

- OTs en Revisión:** 2
- OTs Finalizadas:** 18
- Tareas Pendientes con Atraso:** 18
- Órdenes de Trabajo (Bar Chart):**
 - OTs Creadas: 64
 - OTs Finalizadas: 18
 - OTs pendientes: 46
- Tareas (Pie Chart):**
 - Tareas Planificadas: 42.5%
 - Tareas No Planificadas: 57.5%
- Equipos Detenidos:** 49
- Paradas Planificadas:** 32
- Paradas no planificadas:** 9

At the bottom, there are sections for 'Prioridades en Tareas' and 'Severidad de las Fallas'.

2. Procurar o ativo (localização ou equipamento)

motor norton

EQUIPOS

Total: 1

LISTA ÁRBOL

	Habilitado	Fuera de servicio...	Descripción	Código	Nombre	Fabr
<input type="checkbox"/>	Si	Si	Motor Norton	Motor-0002	Motor	Nort

+

3. Introduza o CV do ativo e seleccione o submódulo Estado de saúde no menu de detalhes.

Activos Equipos Luis

Motor Norton GUARDAR



Fuera de servicio: SI
Habilitado

Detalles

- General
- Formulario Personalizado
- Estado de Salud**
- Financiero
- Terceros
- Repuestos y Suministros
- Historiales
- Adjuntos
- Gestión Documental



Ubicado en ó es Parte de

Nombre Código

Fabricante Modelo

Numero de Serial Otro 1

Peso de equipo Código de Barras / QR Prioridad

Tipo Clasificación 1 Clasificación 2

Proveedor Fecha de Compra

Horas de uso promedio diario Visible para todos

Plan de Tareas

Aí verá 2 gráficos de séries temporais conhecidos como: "Fiabilidade dos activos" e "Cumprimento do plano de tarefas":

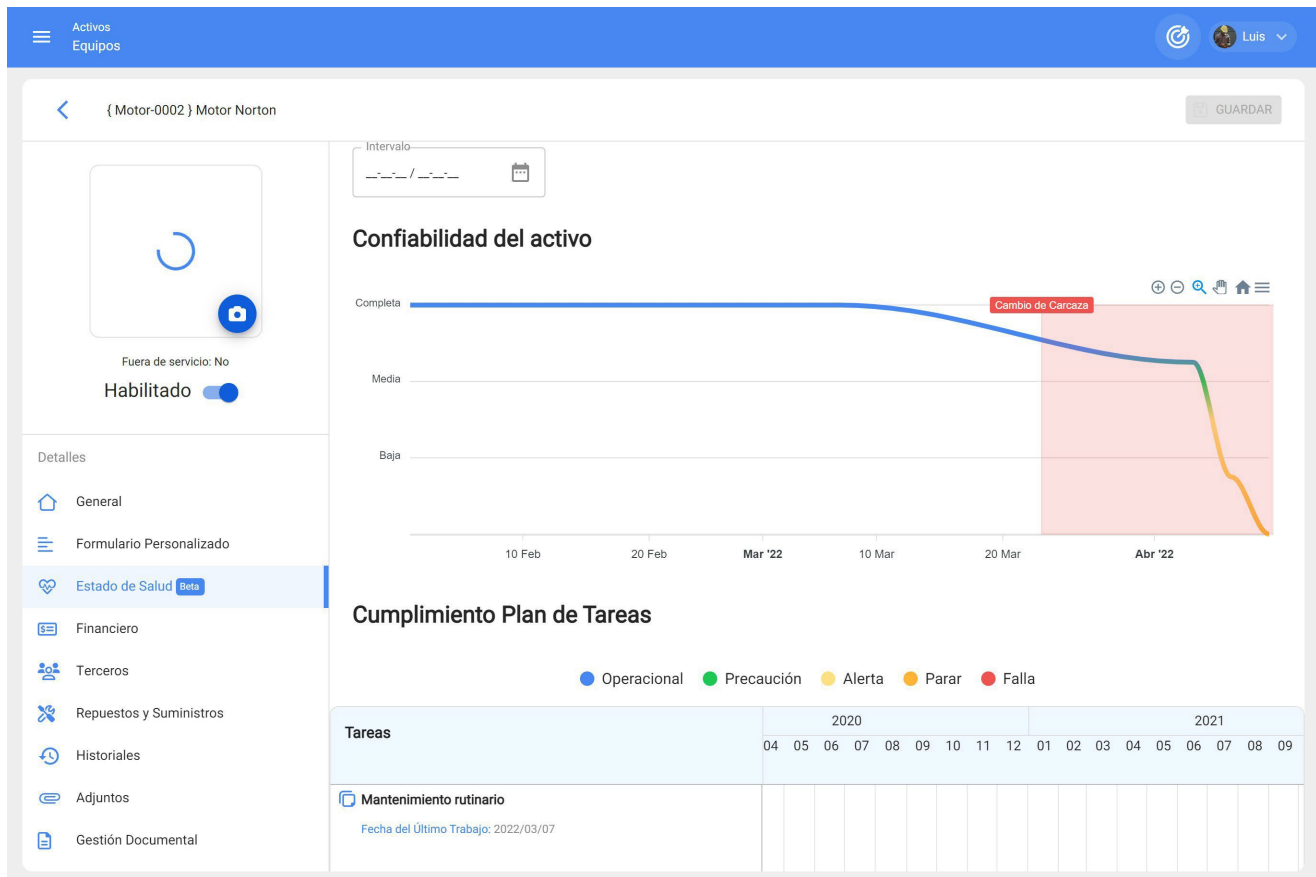

Fiabilidade do ativo: gráfico do desempenho das tarefas, em geral do plano de tarefas, ao qual o ativo está ligado.

Cumprimento do plano de tarefas: mostra o detalhe de cada uma das tarefas que podem afetar esta fiabilidade, como se pode ver na imagem anterior, existem 4 tipos de estados diferenciados por cores, que se explicam a seguir:

- Operacional (Azul): É quando as tarefas são executadas respeitando as datas calculadas com uma tolerância de 10% de acordo com a periodicidade de cada tarefa.
- Cuidado (Verde): É quando a tolerância de 10% do estado Operacional é excedida e também tem uma tolerância de 10% dependendo da periodicidade de cada tarefa.
- Alerta (Amarelo): É quando 10% da tolerância do estado de Cuidado é excedida e também tem uma tolerância de 10%, dependendo da periodicidade de cada tarefa.
- Paragem (cor de laranja): ocorre quando 10% da tolerância do estado de alerta é excedida e será mantida até a tarefa estar concluída.
- Falha (vermelho): É o momento em que o equipamento entra em falha e permanece até que a tarefa associada à falha seja concluída.

Exemplo: Se houver uma tarefa com ativador todos os meses e a sua data calculada for 01/01/2000, esta tarefa terá o estado operacional enquanto o seu cumprimento for antes de 03/01/2000, se esta data for ultrapassada o estado será Cuidado, se não for concluída até 06/01/2000, então passará para o estado Alerta e se não for concluída neste caso até 09/01/2000 então passará para o último estado que é Paragem e manterá este estado até à data em que for concluída.

Nota: Ao analisar o estado de saúde dos activos do tipo localização, deve ter-se em conta o seguinte

1) Estarão disponíveis duas análises: uma correspondente ao relatório geral de todos os activos que têm este local como filho e os gráficos do próprio local.



2) Para poder observar o gráfico de Cumprimento de Tarefas, é necessário seleccionar um ponto no gráfico com o cursor, de modo a poder ver o detalhe no tempo seleccionado.



A ter em conta:

Para esta primeira iteração, foi definida uma percentagem equilibrada de 10% de tolerância para a periodicidade de conclusão das tarefas.

Espera-se que, na segunda iteração da funcionalidade, o utilizador possa definir a percentagem de acordo com a criticidade do cumprimento do seu plano de tarefas.

Recursos humanos e como aceder ao módulo ?

help.fractal.com/pt/articles/6015025-human-resources-and-how-to-enter-the-module

The screenshot displays the Fractal APP interface. On the left, a sidebar menu is visible with the following items: 'Catálogos', 'Activos', 'Recursos Humanos' (highlighted with a red box), 'Terceros', 'Almacenes', 'Tareas', 'Monitoreo', 'Automatizador', 'Inteligencia de Negocio', and 'Disco Virtual'. The main content area shows a dashboard with several widgets: 'OTs en Revisión' (16), 'Tareas Pendientes con Atraso' (57), and a bar chart titled 'Órdenes de Trabajo' with three bars: 'OTs Creadas' (102), 'OTs Finalizadas' (56), and 'OTs pendientes' (46). The top right corner shows the user's name 'Juan' and a dropdown arrow.

Neste módulo poderá controlar e registar o pessoal da empresa em termos de informação e entrega de tarefas (ferramentas), independentemente do número de recursos humanos que pretenda adicionar ao sistema, uma vez que não há limite para o número de registos.

Nota: É importante referir que todas as contas de acesso à plataforma (contas de utilizador, de pedido ou de leitura) devem ser previamente registadas nos módulos Recursos Humanos ou Terceiros, consoante o caso.

Como aceder ao módulo de recursos humanos?

Para aceder ao módulo de recursos humanos, clique no botão de menu situado no canto superior esquerdo da barra principal da plataforma, depois clique no menu do catálogo e, por fim, clique em "Recursos Humanos".

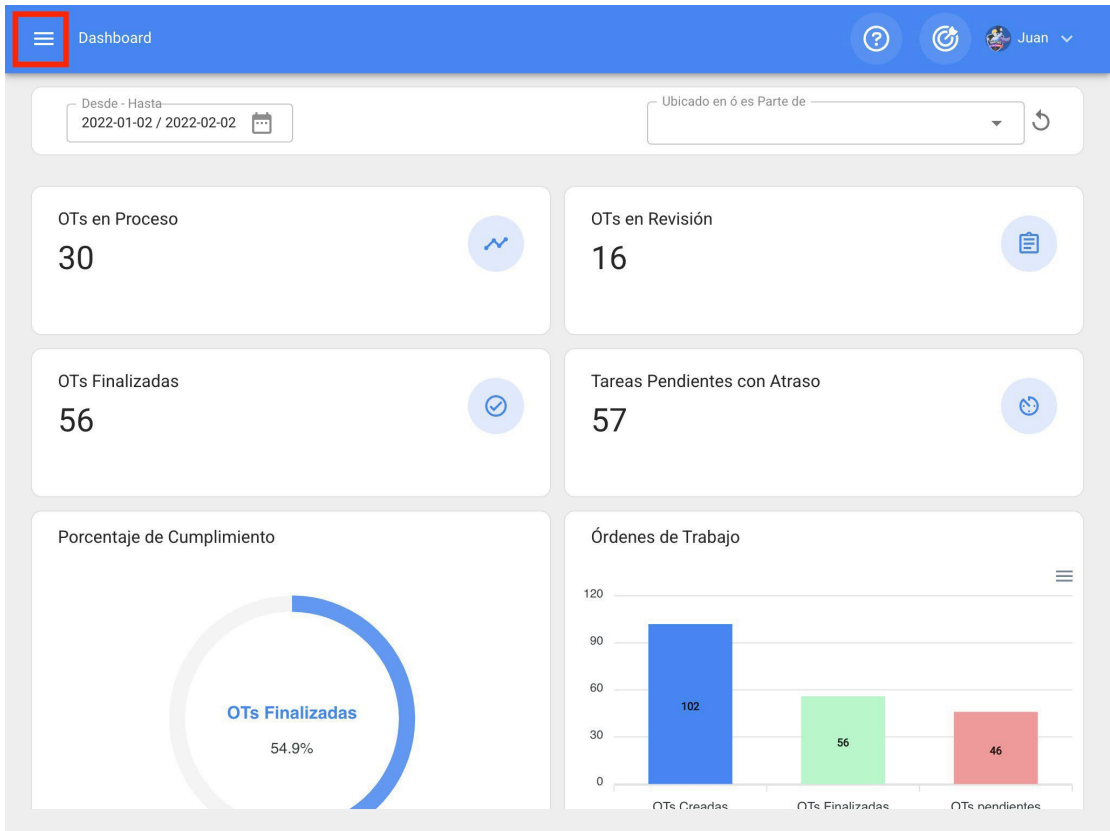

fractal one

Juan Rangel
 ricardo.rangel@fractal.com
 Fractal APP (Demos)
 4.5.28

- Catálogos**
- Activos
- Recursos Humanos**
- Terceros
- Almacenes
- Tareas
- Monitoreo
- Automatizador
- Inteligencia de Negocio
- Disco Virtual

Buscar...

Total: 1663

Cuenta	Código	Nombres	Apellidos	Cla
Si		Asistente	Solo lectura	
No	Asistente 1	Asistente 1	Curso Fractal	Sup
Si	Asistente 10	Asistente 10	Curso Fractal	JAI
No	Asistente 11	Asistente 11	Curso Fractal	ELE
Si	Asistente 12	Asistente12	Curso Fractal	JEF
No	Asistente 15	Asistente 15	Curso Fractal	JAI
No	Asistente 2	Asistente 2	Curso Fractal	ELE
No	Asistente 3	Asistente 3	Curso Fractal	Tec
No	Asistente 4	Asistente 4	Curso Fractal	AU:
No	Asistente 5	Asistente 5	Curso Fractal	DI

Recursos Humanos ? ↺ Juan

Total: 1663 ↺ ☰ ☰ ⋮

<input type="checkbox"/>	Habilitado	Teams	Cuenta	Código	Nombres	Apellidos	Clas
<input type="checkbox"/>	Si	Si	No	Asistente 1	Asistente 1	Curso Fracttal	Su
<input type="checkbox"/>	Si	No	Si	Asistente 10	Asistente 10	Curso Fracttal	JA
<input type="checkbox"/>	Si	No	No	Asistente 11	Asistente 11	Curso Fracttal	EL
<input type="checkbox"/>	Si	No	Si	Asistente 12	Asistente12	Curso Fracttal	JE
<input type="checkbox"/>	Si	No	No	Asistente 15	Asistente 15	Curso Fracttal	JA
<input type="checkbox"/>	Si	No	No	Asistente 2	Asistente 2	Curso Fracttal	EL
<input type="checkbox"/>	Si	No	No	Asistente 3	Asistente 3	Curso Fracttal	Te
<input type="checkbox"/>	Si	No	No	Asistente 4	Asistente 4	Curso Fracttal	AU
<input type="checkbox"/>	Si	No	No	Asistente 5	Asistente 5	Curso Fracttal	AD
<input type="checkbox"/>	Si	No	No	Asistente 6	Asistente 6	Curso Fracttal	+

Como adicionar recursos humanos : Fractal One

help.fractal.com/pt/articles/6015037-as-adding-human-resources

Existem duas maneiras de adicionar recursos humanos à plataforma: a primeira opção é fazê-lo manualmente (um a um) a partir da opção adicionar e a segunda opção é fazê-lo em massa através de importações utilizando ficheiros Excel (para adicionar recursos humanos em massa, ver secção sobre importações).

A partir da opção de adicionar

Para adicionar um recurso humano à plataforma, basta clicar no símbolo de adição no canto inferior direito da plataforma.

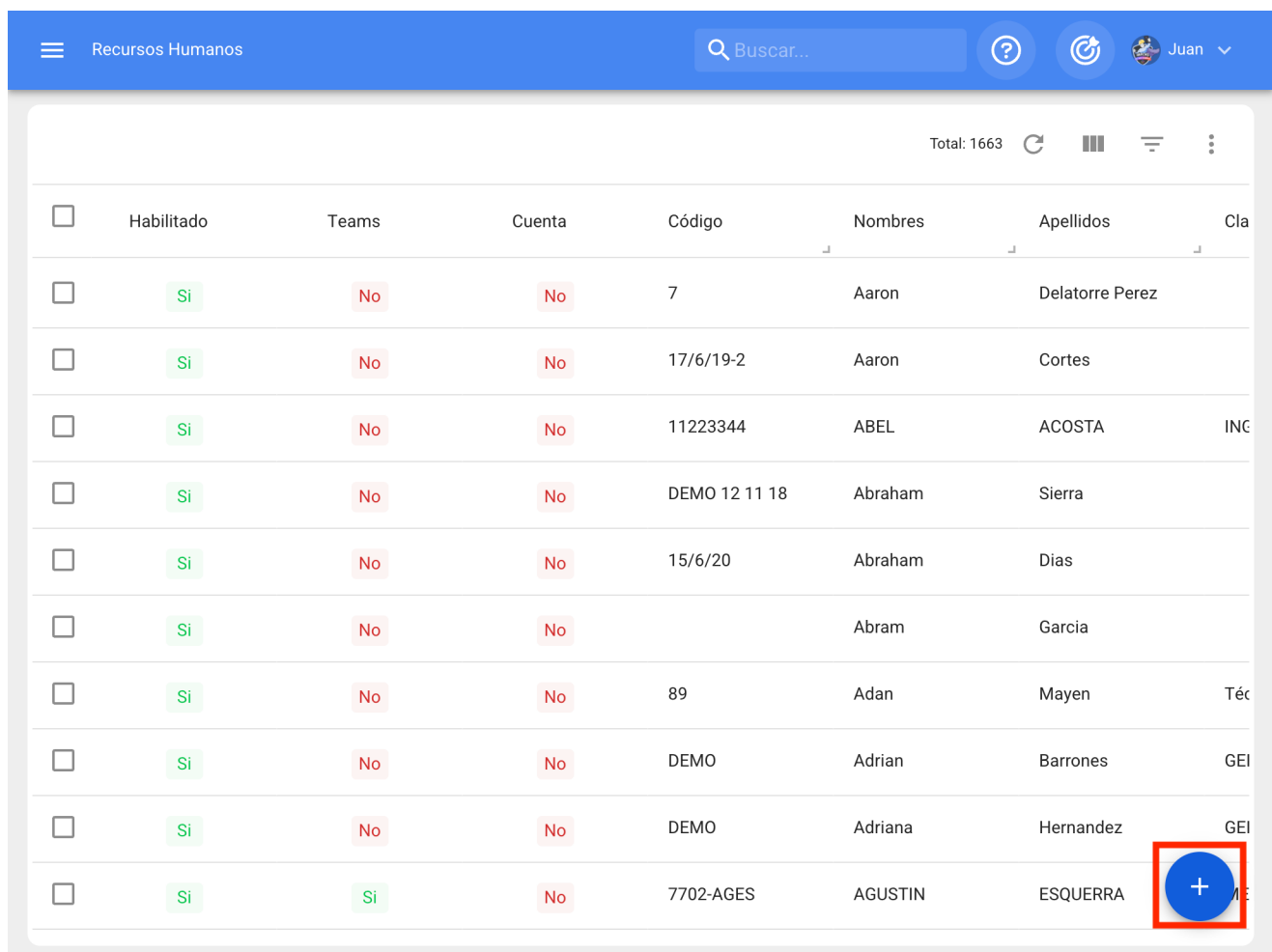

The screenshot shows the 'Recursos Humanos' (Human Resources) section of the Fractal One platform. At the top, there is a search bar labeled 'Buscar...' and a user profile for 'Juan'. Below the search bar, a table lists 11 human resources. Each row includes a checkbox for selection, a 'Habilitado' (Enabled) status (green 'Si' or red 'No'), 'Teams', 'Cuenta', 'Código', 'Nombres', 'Apellidos', and 'Clasificación' (Classification). A blue circular button with a white plus sign is highlighted in the bottom right corner of the table, indicating the 'Add' function.

<input type="checkbox"/>	Habilitado	Teams	Cuenta	Código	Nombres	Apellidos	Clasificación
<input type="checkbox"/>	Si	No	No	7	Aaron	Delatorre Perez	
<input type="checkbox"/>	Si	No	No	17/6/19-2	Aaron	Cortes	
<input type="checkbox"/>	Si	No	No	11223344	ABEL	ACOSTA	INC
<input type="checkbox"/>	Si	No	No	DEMO 12 11 18	Abraham	Sierra	
<input type="checkbox"/>	Si	No	No	15/6/20	Abraham	Dias	
<input type="checkbox"/>	Si	No	No		Abram	Garcia	
<input type="checkbox"/>	Si	No	No	89	Adan	Mayen	Téc
<input type="checkbox"/>	Si	No	No	DEMO	Adrian	Barrones	GEI
<input type="checkbox"/>	Si	No	No	DEMO	Adriana	Hernandez	GEI
<input type="checkbox"/>	Si	Si	No	7702-AGES	AGUSTIN	ESQUERRA	ME

De seguida, abre-se uma nova janela pertencente ao separador geral, onde devem ser preenchidas as informações correspondentes ao recurso humano a adicionar ao sistema.

Recursos Humanos

Juan

GUARDAR

Habilitado

Datos requeridos

- Nombres no puede estar en blanco

Detalles

General

Formulario Personalizado

Asignaciones

Adjuntos

Gestión Documental

Nombres

Apellidos

Código

Nombres no puede estar en blanco

Email

Clasificación 1

Clasificación 2

Dirección

Ciudad

Departamento / Estado / Región

País

Código Área

Busca en el mapa

Santiago de Chile

Los Cerrillos

Macul

Los Barnechea

Parque Natural Aguas de Ramón

Datos del mapa ©2022 Condiciones del Servicio Informar un error en el mapa

Os dados necessários são os seguintes

- ♦ **Nomes, apelidos:** informações pessoais dos recursos humanos.
- ♦ **Código:** Código de identificação interno pertencente ao recurso humano (em muitos casos, é frequentemente utilizado o bilhete de identidade).
- ♦ **Classificação 1 e 2:** Correspondem a campos livres que a plataforma deixa para os utilizadores preencherem conforme necessário. Por exemplo, podem ser utilizados para descrever o cargo, a especialização ou o departamento a que pertence o recurso humano.
- ♦ **Cidade, Endereço, Departamento / Estado / Região, País, Código de Área:** Informação correspondente à localização do recurso humano.
- ♦ **Latitude, longitude:** Campos que são automaticamente adicionados quando "Localizar no mapa" o endereço a que pertence o recurso humano.
- ♦ **Valor hora ordinária:** Catálogo onde se define o perfil e o valor homem-hora do recurso humano.

- ♦ **Horario de trabajo:** Catálogo correspondiente al horario de trabajo de los recursos humanos.
- ♦ **Correo electrónico:** Correo electrónico del recurso humano.
- ♦ **Primario, Secundario, Teléfono SMS:** Números de teléfono de los recursos humanos.
- ♦ **Localización:** Corresponde a la localización del recurso humano en el sistema, teniendo en cuenta la jerarquía que representa para la visualización de este perfil en relación a otros usuarios.
- ♦ **Assinatura:** Assinatura digital perteneciente al recurso humano (se carga como una imagen de dimensiones aproximadas de 200 x 80, el sistema la ajusta automáticamente) o existe también la posibilidad de agregar la assinatura a partir de este mismo campo.
- ♦ **Foto:** Fotografía de los recursos humanos

Después de completar la información correspondiente al separador general, basta hacer clic en el botón guardar, en el extremo superior derecho de la ventana, para registrar el recurso humano en el sistema.

The screenshot shows the 'Recursos Humanos' system interface. At the top, there is a blue header with a menu icon, the text 'Recursos Humanos', and user information 'Juan'. Below the header, the profile for 'Jose Martinez' is displayed. On the left, there is a profile picture of a man in a hard hat and a 'Habilitado' toggle switch. A red box highlights the 'Información' tab, which has a notification: 'Tiene cambios pendientes por guardar!'. On the right, there is a form with fields for 'Nombres' (Jose), 'Apellidos' (Martinez), 'Código' (Solicitante 2), 'Email' (curso23.fracttal@gmail.c), 'Clasificación 1', 'Clasificación 2', 'Dirección', 'Ciudad', 'Departamento / Estado / Región', 'País', and 'Código Área'. A map of St. Petersburg is shown on the right side of the form, with a red box highlighting the 'GUARDAR' button in the top right corner.

Nota: Depois de efetuar quaisquer edições, certifique-se de que guarda as alterações para que estas tenham efeito.

Como editar um perfil de recursos humanos ?

help.fractal.com/pt/articles/6015046-how-to-edit-a-human-resource-profile

Para editar um perfil de RH existente, basta seleccionar o perfil a modificar e o sistema apresentará uma barra com a opção de editar, eliminar e opções.

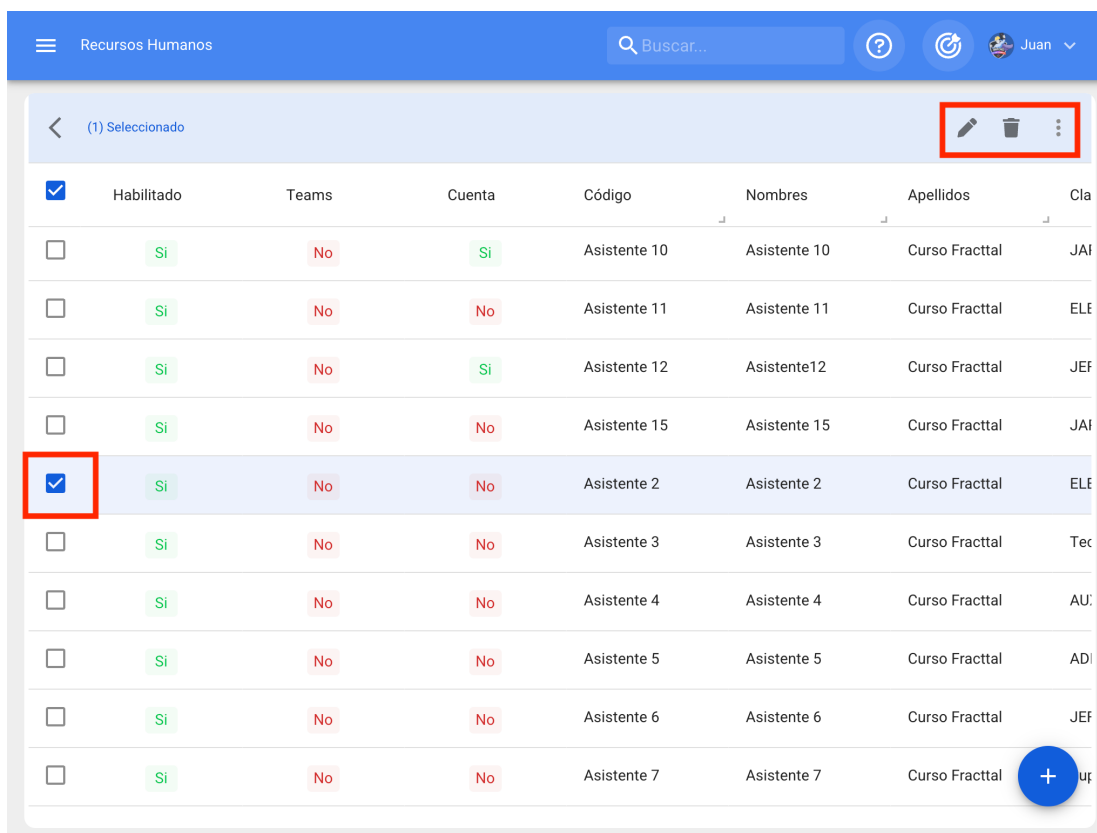

<input checked="" type="checkbox"/>	Habilitado	Teams	Cuenta	Código	Nombres	Apellidos	Clas
<input type="checkbox"/>	Si	No	Si	Asistente 10	Asistente 10	Curso Fractal	JAI
<input type="checkbox"/>	Si	No	No	Asistente 11	Asistente 11	Curso Fractal	ELE
<input type="checkbox"/>	Si	No	Si	Asistente 12	Asistente12	Curso Fractal	JEF
<input type="checkbox"/>	Si	No	No	Asistente 15	Asistente 15	Curso Fractal	JAI
<input checked="" type="checkbox"/>	Si	No	No	Asistente 2	Asistente 2	Curso Fractal	ELE
<input type="checkbox"/>	Si	No	No	Asistente 3	Asistente 3	Curso Fractal	Tec
<input type="checkbox"/>	Si	No	No	Asistente 4	Asistente 4	Curso Fractal	AU.
<input type="checkbox"/>	Si	No	No	Asistente 5	Asistente 5	Curso Fractal	ADI
<input type="checkbox"/>	Si	No	No	Asistente 6	Asistente 6	Curso Fractal	JEF
<input type="checkbox"/>	Si	No	No	Asistente 7	Asistente 7	Curso Fractal	up

Caso pretenda editar o recurso humano, basta clicar em editar e o sistema redireccioná-lo-á para o ecrã correspondente ao recurso humano seleccionado.

Recursos Humanos

Buscar...

(1) Seleccionado

<input checked="" type="checkbox"/>	Habilitado	Teams	Cuenta	Código	Nombres	Apellidos	Clasificación
<input type="checkbox"/>	Si	Si	No	Asistente 1	Asistente 1	Curso Fractal	Sup
<input type="checkbox"/>	Si	No	Si	Asistente 10	Asistente 10	Curso Fractal	JAI
<input type="checkbox"/>	Si	No	No	Asistente 11	Asistente 11	Curso Fractal	ELE
<input checked="" type="checkbox"/>	Si	No	Si	Asistente 12	Asistente12	Curso Fractal	JEF
<input type="checkbox"/>	Si	No	No	Asistente 15	Asistente 15	Curso Fractal	JAI
<input type="checkbox"/>	Si	No	No	Asistente 2	Asistente 2	Curso Fractal	ELE
<input type="checkbox"/>	Si	No	No	Asistente 3	Asistente 3	Curso Fractal	Tec
<input type="checkbox"/>	Si	No	No	Asistente 4	Asistente 4	Curso Fractal	AU
<input type="checkbox"/>	Si	No	No	Asistente 5	Asistente 5	Curso Fractal	ADI
<input type="checkbox"/>	Si	No	No	Asistente 6	Asistente 6	Curso Fractal	JEF

Recursos Humanos

Jose Martinez

GUARDAR



Habilitado

Información
Tiene cambios pendientes por guardar!

Detalles

- General
- Formulario Personalizado
- Asignaciones
- Adjuntos
- Gestión Documental

Nombres: Jose

Apellidos: Martinez

Código: Solicitante 2

Email: curso23.fractal@gmail.c

Clasificación 1: [Dropdown]

Clasificación 2: [Dropdown]

Dirección: [Input]

Ciudad: [Input]

Departamento / Estado / Región: [Input]

País: [Input]

Código Área: [Input]

Mapa: Busca en el mapa [Input] [Map showing Petrogradsky District and Hermitage Museum]

Neste ecrã, encontrará os seguintes separadores de opções:

- ♦ **Geral:** Informações gerais sobre recursos humanos.
- ♦ **Campos personalizados:** grupo de etiquetas personalizadas com informações adicionais sobre o recurso humano.

- ♦ **Atribuições:** Lista do número de ferramentas que foram atribuídas ao recurso humano.
- ♦ **Anexos:** Lista onde pode adicionar, ver, editar ou descarregar ficheiros, ligações e notas anexadas ao perfil de recursos humanos.
- ♦ **Gestão Documental:** Documentos ou certificados sujeitos a expiração que estão associados aos recursos humanos.
- ♦ **Ativado:** Opção para ativar ou desativar o recurso humano de modo a que deixe de ser visível nos restantes módulos da plataforma (apenas será apresentado nas actividades antes de ser desativado).

The screenshot displays the user profile interface for 'Jose Martinez'. At the top, there's a blue header with 'Recursos Humanos' and user 'Juan'. Below the header, the profile name 'Jose Martinez' is shown with a 'GUARDAR' button. The profile picture shows a man in a hard hat. A 'Habilitado' toggle is turned on. A sidebar menu on the left has 'General' highlighted with a red box. The main form contains the following fields:

- Nombres: Jose
- Apellidos: Martinez
- Código: Solicitante 2
- Email: curso23.fractal@gmail.c
- Clasificación 1: (dropdown)
- Clasificación 2: (dropdown)
- Dirección: (text input)
- Ciudad: (text input)
- Departamento / Estado / Región: (text input)
- País: (text input)
- Código Área: (text input)

A map of St. Petersburg is shown on the right, with a search bar 'Busca en el mapa' and a location pin for 'Museo Hermitage'.

Para efetuar alterações no perfil dos recursos humanos, basta clicar no campo que pretende editar e, por fim, clicar no botão "Guardar" no canto superior direito da plataforma.

Recursos Humanos

Jose Martinez

GUARDAR

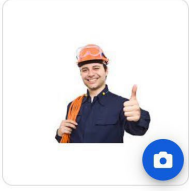

Habilitado

Información
Tiene cambios pendientes por guardar!

Detalles

- General
- Formulario Personalizado
- Asignaciones
- Adjuntos
- Gestión Documental

Nombres: Jose

Apellidos: Martinez

Código: Solicitante 2

Email: curso23.fractal@gmail.c

Clasificación 1: [dropdown]

Clasificación 2: [dropdown]

Dirección: [input]

Ciudad: [input]

Departamento / Estado / Región: [input]

País: [input]

Código Área: [input]

Mapa: Busca en el mapa. Museo Hermitage. Distrito de Petrogradsky. Distrito de Vasileostrovsky. Distrito de Admiralteysky. Distrito de Kalininsky. Distrito de Krasnogvardeysky.

Latitud: [input] Longitud: [input]

Terceiros e como aceder ao módulo ?

help.fractal.com/pt/articles/6015063-third-parties-and-how-to-enter-the-module

The screenshot displays the Fractal One user interface. On the left, a navigation menu is visible with the 'Terceiros' option highlighted in a red box. The main content area shows a dashboard with several widgets: 'OTs en Revisión' (20), 'Tareas Pendientes con Atraso' (27), and a bar chart titled 'Órdenes de Trabajo' (Orders of Work). The bar chart shows three categories: 'OTs Creadas' (314), 'OTs Finalizadas' (56), and 'OTs pendientes' (258). The user profile 'Juan Rangel' is visible at the top left of the dashboard.

Neste módulo, poderá controlar e registar os diferentes tipos de terceiros que podem ser geridos na plataforma, independentemente do número de terceiros que pretenda adicionar ao sistema, uma vez que não há limite para o número de registos.

Nota: É importante referir que todas as contas de acesso à plataforma (contas de utilizador, de pedido ou de leitor) devem ser previamente registadas nos módulos de Recursos Humanos ou de Terceiros, consoante o caso.

Como aceder ao módulo de terceiros?

Para aceder ao módulo de terceiros, comece por clicar no botão de menu situado no canto superior esquerdo da barra principal da plataforma, depois clique no menu do catálogo e, por fim, clique em "Terceiros".

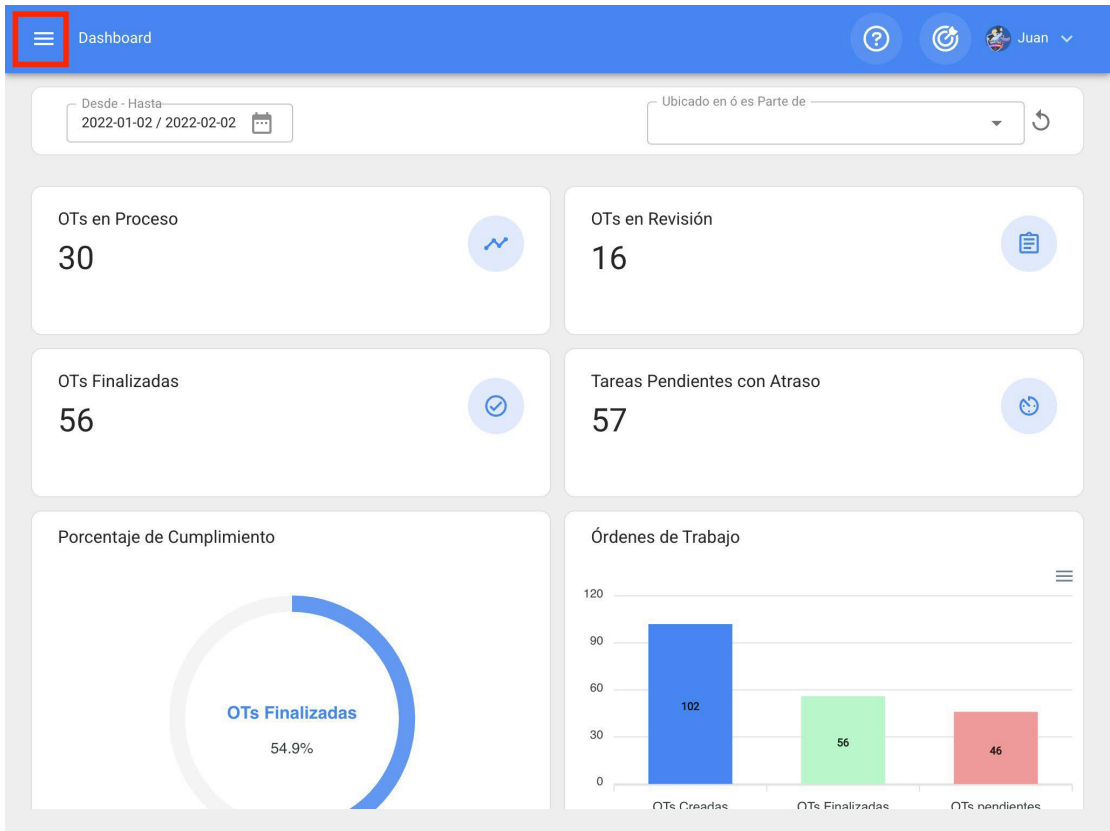

Fractal one

Juan Rangel
 ricardo.rangel@fractal.com
 Fractal APP (Demos)
 4.5.35

- Catálogos**
- Activos
- Recursos Humanos
- Terceros**
- Almacenes
- Tareas
- Monitoreo
- Automatizador
- Inteligencia de Negocio
- Disco Virtual

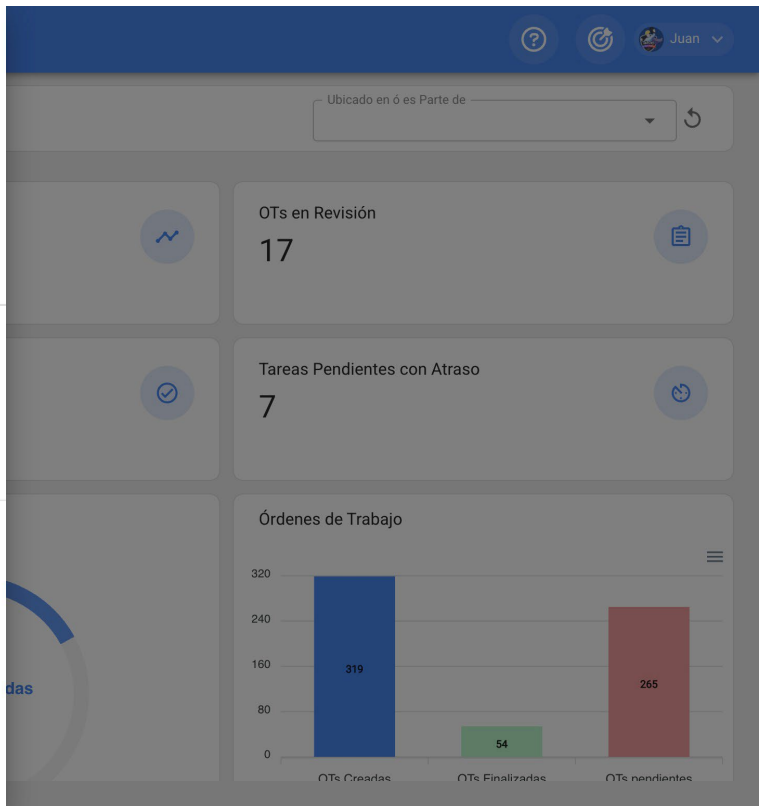

Terceros					
<input type="text" value="Buscar..."/> 					
Total: 852					
<input type="checkbox"/>	Habilitado	Nombre	Código	Email	Página Web
<input type="checkbox"/>	Si	ACEITES DEL CENTRO	EXPO-ACEITES-0...	ventas.aceite...	www.aceitesde
<input type="checkbox"/>	Si	ACEITES DE PUEBLA	AC-TER-001	ventasaceites...	www.aceitesde
<input type="checkbox"/>	Si	ACEITES Y LUBRICANTES DEL CENTRO	P-C-TERCERO-001		
<input type="checkbox"/>	Si	ACEITES Y LUBRICANTES	ACEITES-SON-001		
<input type="checkbox"/>	Si	ACEITES Y LUBRICANTES DEL CENTRO, S.A. DE C.V.	1546	acelubricante...	
<input type="checkbox"/>	Si	ACEITES Y LUBRICANTES DEL CENTRO, S.A. DE C.V.	PROV-001	acelubricante...	www.aceites.c
<input type="checkbox"/>	Si	Aceros Israel S.A. De C.V.	ALS960516SG1	acerosisrael...	
<input type="checkbox"/>	Si	ACEROS SIDERURGICOS BRAVO, S.A. DE C.V.	PR00892	acerosbravo...	
<input type="checkbox"/>	Si	ACEROS Y MATERIALES MARELI SA	ter-0123	marianery@a...	
<input type="checkbox"/>	Si	AC Gruas S.A. De C.V.	AGR1003085M2	acgruas@hot...	

Como adicionar um terceiro : Fractal One

help.fractal.com/pt/articles/6015068-as-add-a-third-party

Existem duas maneiras de adicionar terceiros à plataforma: a primeira opção é fazê-lo manualmente (um a um) a partir da opção adicionar e a segunda opção é fazê-lo em massa através de importações utilizando ficheiros Excel (para adicionar um terceiro em massa, ver secção sobre importações).

Da plataforma:

Para adicionar um terceiro à plataforma, basta clicar no símbolo de adição no canto inferior direito da plataforma.

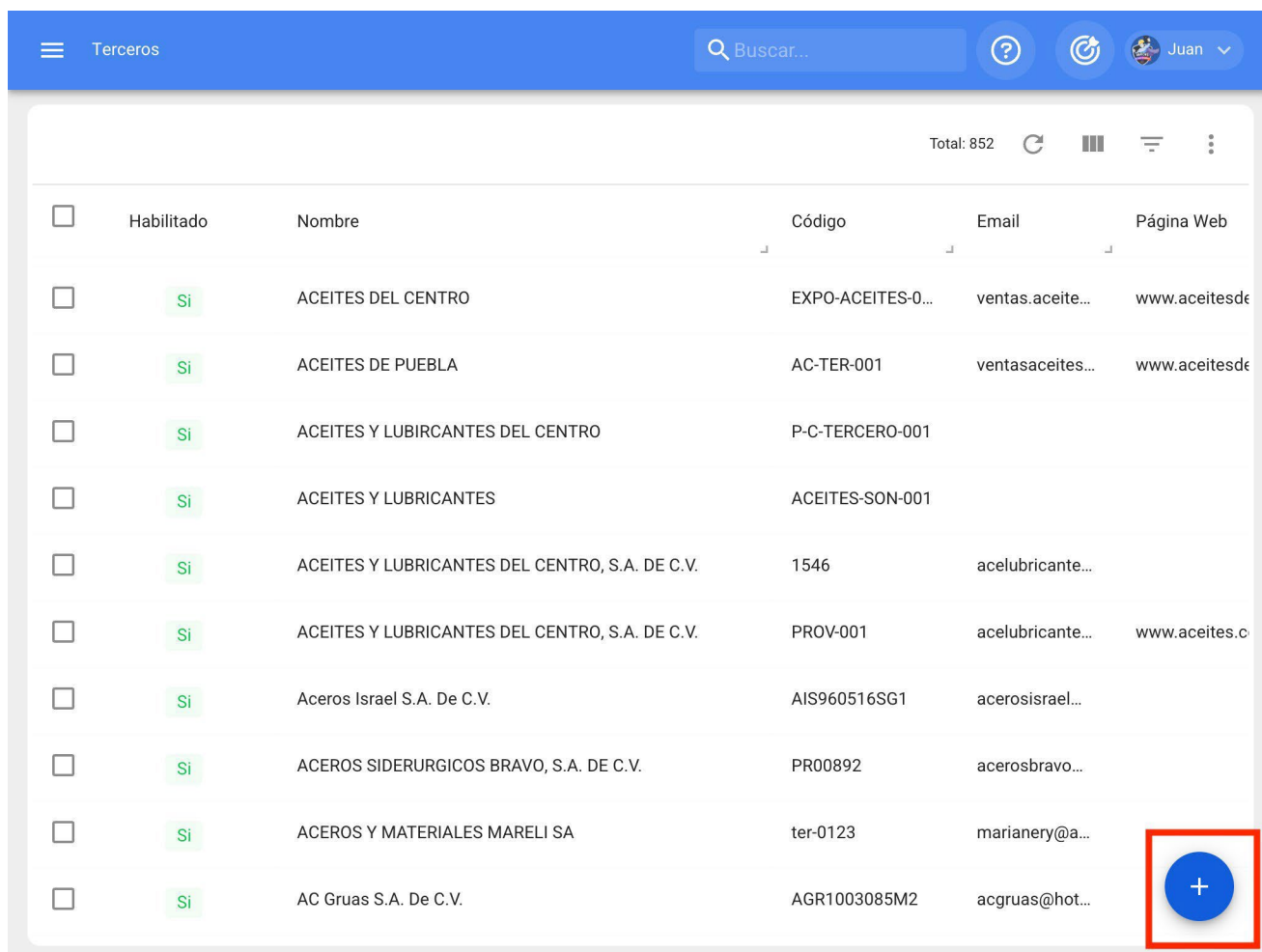

The screenshot displays the 'Terceros' (Third Parties) management screen. At the top, there is a search bar and a user profile for 'Juan'. The main area contains a table with the following columns: 'Habilitado' (with a checkbox and a green 'Si' indicator), 'Nombre', 'Código', 'Email', and 'Página Web'. The table lists several third parties, including 'ACEITES DEL CENTRO', 'ACEITES DE PUEBLA', and 'Aceros Israel S.A. De C.V.'. In the bottom right corner, a blue circular button with a white '+' sign is highlighted with a red square, representing the 'Add' function.

Em seguida, abrir-se-á uma nova janela, pertencente ao separador geral, onde deverá preencher as informações correspondentes ao terceiro que pretende adicionar ao sistema.

Os dados necessários são os seguintes

- **Nomes:** Nome do terceiro.
- **Códigos:** Identificador fiscal ou ID do terceiro.
- **Tipo:** Na Fractal existem quatro tipos de terceiros (Prestador de serviços, Fabricante, Fornecedor, Cliente), sendo que um terceiro pode abranger mais do que uma opção.
- **Sítio Web:** Sítio Web do terceiro.
- **Classificação 1 e 2:** Correspondem a campos livres deixados pela plataforma para serem preenchidos conforme necessário.
- **Cidade, Endereço, Departamento / Estado / Região, País, Código de Área:** Informações correspondentes à localização do terceiro.
- **Latitude, longitude:** Estes campos são automaticamente adicionados quando "Localizar no mapa" o endereço a que pertence o terceiro.

- ♦ **Correio eletrônico: Correio** eletrônico do recurso humano
- ♦ **Fax, Telefone SMS:** Números de telefone do terceiro.
- ♦ **Condições:** Catálogo de condições.
- ♦ **Visível para todos:** permite que o terceiro seja apresentado aos utilizadores, independentemente da localização da conta que acede à plataforma.
- ♦ **Limitar o acesso a este local:** Corresponde ao local onde o terceiro se encontra dentro do sistema, tendo em conta a hierarquia que este representa para a visualização deste perfil em relação a outros utilizadores.

Depois de preencher as informações no separador Geral, basta clicar no botão Guardar no canto superior direito da janela para registar o terceiro no sistema.

The screenshot displays the 'Terceros' management interface. At the top, there is a blue header with a menu icon, the text 'Terceros', and user information for 'Juan'. Below the header, a navigation sidebar on the left lists options like 'Información', 'Detalles', 'General', 'Formulario Personalizado', 'Sucursales', 'Contactos', 'Servicios', 'Historiales', 'Adjuntos', and 'Gestión Documental'. The 'Información' item is highlighted with a red box and includes a warning: 'Tiene cambios pendientes por guardar!'. The main content area shows a form for 'COMEX' with fields for 'Nombre' (COMEX), 'Código' (TER.CUR-000123), 'Tipo' (Proveedor checked, Fabricante checked, Proveedor checked, Cliente unchecked), 'Página Web' (www.comex.com), 'Clasificación 1' (APOYO A PR), 'Dirección' (caracas #17 sur), 'Ciudad' (cdmx), 'Departamento / Estado / Región' (gam), and 'País' (mexico). A map of St. Petersburg is visible on the right. A red box highlights the 'GUARDAR' button in the top right corner.

Nota: Depois de efetuar quaisquer edições, certifique-se de que guarda as suas alterações para que estas tenham efeito.

Como editar um terceiro : Fractal One

 help.fractal.com/pt/articles/6015073-as-edit-a-third-party

Para editar um terceiro existente, basta selecionar o terceiro a modificar e o sistema apresentará uma barra com as opções de editar, eliminar e outras.

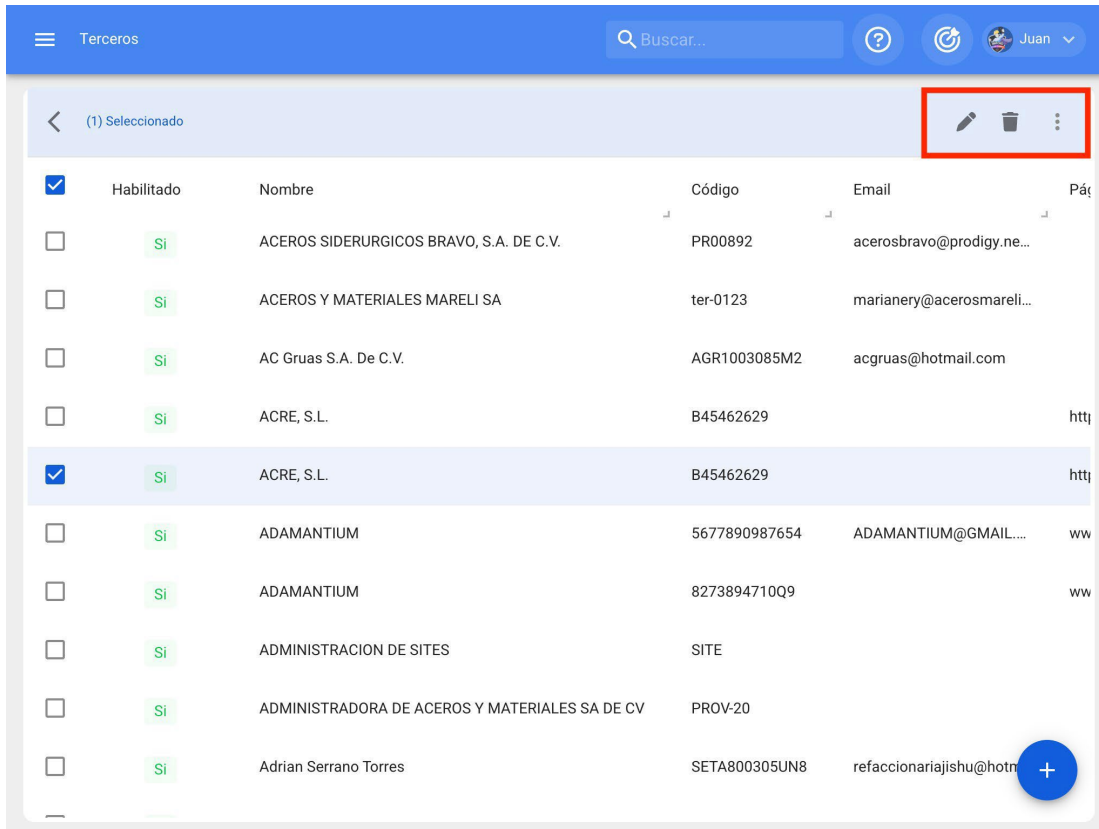

The screenshot shows the 'Terceros' (Third Parties) management interface. At the top, there is a search bar and a user profile 'Juan'. Below the search bar, a toolbar contains a back arrow, '(1) Seleccionado', and a red-bordered action menu with icons for edit, delete, and a vertical ellipsis. The main area is a table with columns: 'Habilitado', 'Nombre', 'Código', 'Email', and 'Página'. The table lists several third parties, with 'ACRE, S.L.' (Código: B45462629) selected. A blue plus button is visible at the bottom right of the table.

<input checked="" type="checkbox"/>	Habilitado	Nombre	Código	Email	Página
<input type="checkbox"/>	Si	ACEROS SIDERURGICOS BRAVO, S.A. DE C.V.	PR00892	acerosbravo@prodigy.ne...	
<input type="checkbox"/>	Si	ACEROS Y MATERIALES MARELI SA	ter-0123	marianery@acerosmareli...	
<input type="checkbox"/>	Si	AC Gruas S.A. De C.V.	AGR1003085M2	acgruas@hotmail.com	
<input type="checkbox"/>	Si	ACRE, S.L.	B45462629		http
<input checked="" type="checkbox"/>	Si	ACRE, S.L.	B45462629		http
<input type="checkbox"/>	Si	ADAMANTIUM	5677890987654	ADAMANTIUM@GMAIL....	ww
<input type="checkbox"/>	Si	ADAMANTIUM	8273894710Q9		ww
<input type="checkbox"/>	Si	ADMINISTRACION DE SITES	SITE		
<input type="checkbox"/>	Si	ADMINISTRADORA DE ACEROS Y MATERIALES SA DE CV	PROV-20		
<input type="checkbox"/>	Si	Adrian Serrano Torres	SETA800305UN8	refaccionariajishu@hotm	

Caso pretenda editar o terceiro, basta clicar em editar e o sistema redireccioná-lo-á para o ecrã correspondente ao terceiro selecionado.

Terceros

Buscar...

(1) Seleccionado

<input checked="" type="checkbox"/>	Habilitado	Nombre	Código	Email	Página Web
<input type="checkbox"/>	Si	Abraham Ulises Padilla Hernandez	PAHA910330S11		www.fractal.co
<input type="checkbox"/>	Si	ABSA	014	www.absa.co...	www.absa.com
<input type="checkbox"/>	Si	ACABADOS BORBOLLA	001AC		
<input type="checkbox"/>	Si	A CALDERONI, S.A.	PR04576	pedidos@cal...	www.calderoni
<input type="checkbox"/>	Si	ACEITES DEL CENTRO	EXPO-ACEITES-0...	ventas.aceite...	www.aceitesde
<input type="checkbox"/>	Si	ACEITES DE PUEBLA	AC-TER-001	ventasaceites...	www.aceitesde
<input type="checkbox"/>	Si	ACEITES Y LUBRICANTES DEL CENTRO	P-C-TERCERO-001		
<input checked="" type="checkbox"/>	Si	ACEITES Y LUBRICANTES	ACEITES-SON-001		
<input type="checkbox"/>	Si	ACEITES Y LUBRICANTES DEL CENTRO, S.A. DE C.V.	1546	acelubricante...	
<input type="checkbox"/>	Si	ACEITES Y LUBRICANTES DEL CENTRO, S.A. DE C.V.	PROV-001	acelubricante...	www...

Terceros

GUARDAR

Habilitado

Información
Tiene cambios pendientes por guardar!

Detalles

General

Formulario Personalizado

Sucursales

Contactos

Servicios

Historiales

Adjuntos

Gestión Documental

Nombre: COMEX

Código: TER.CUR-000123

Tipo: Proveedor de servicios Fabricante
 Proveedor Cliente

Página Web: www.comex.com

Clasificación 1: APOYO A PR

Clasificación 2:

Dirección: caracas #17 sur

Ciudad: cdmx

Departamento / Estado / Región: gam

País: mexico

Busca en el mapa

Neste ecrã, estão disponíveis as seguintes opções:

- ♦ **Geral:** Informações gerais para o terceiro.

- ♦ **Campos personalizados:** Grupo de etiquetas personalizadas com informações adicionais sobre o terceiro.
- ♦ **Sucursais:** Lista das sucursais detidas pelo terceiro em questão.
- ♦ **Contactos:** Pessoal de contacto do terceiro. Deve ter-se em consideração que estes contactos são as pessoas que podem ser listadas como responsáveis por uma OT atribuída a um terceiro.
- ♦ **Serviços:** Listagem dos diferentes serviços e custos oferecidos pelo terceiro. Estes serviços podem ser agregados e os seus custos contabilizados numa OT.
- ♦ **Histórias:** Lista com a história dos movimentos associados aos armazéns.
- ♦ **Anexos:** Lista onde pode adicionar, ver, editar ou descarregar ficheiros, ligações e notas anexadas a terceiros.
- ♦ **Gestão documental:** Documentos ou garantias sujeitos a expiração que estão associados ao terceiro.
- ♦ **Ativado:** ativa ou desactiva o terceiro para que deixe de ser visível no resto da plataforma (só será apresentado nas actividades antes de ser desativado).

Habilitado

Información
Tiene cambios pendientes por guardar!

Detalles

- General
- Formulario Personalizado
- Sucursales
- Contactos
- Servicios
- Historiales
- Adjuntos
- Gestión Documental

Nombre: COMEX Código: TER.CUR-000123

Tipo:

- Proveedor de servicios
- Fabricante
- Proveedor
- Cliente

Página Web: www.comex.com Clasificación 1: APOYO A PR Clasificación 2:

Dirección: caracas #17 sur

Ciudad: cdmx

Departamento / Estado / Región: gam

País: mexico

Mapa: Busca en el mapa. Ubicación: Museo Hermitage, Distrito de Petrogradsky.

GUARDAR

Para efetuar qualquer modificação no terceiro, basta clicar no campo que pretende editar e, por fim, clicar no botão "Guardar" no canto superior direito da plataforma.

Habilitado

Información
Tiene cambios pendientes por guardar!

Detalles

- General
- Formulario Personalizado
- Sucursales
- Contactos
- Servicios
- Historiales
- Adjuntos
- Gestión Documental

Nombre: COMEX Código: TER.CUR-000123

Tipo:

- Proveedor de servicios
- Fabricante
- Proveedor
- Cliente

Página Web: www.comex.com Clasificación 1: APOYO A PR Clasificación 2:

Dirección: caracas #17 sur

Ciudad: cdmx

Departamento / Estado / Región: gam

País: mexico

Mapa: Busca en el mapa. Ubicación: Museo Hermitage, Distrito de Petrogradsky.

GUARDAR

Lojas e como acceder ao módulo ?

help.fractal.com/pt/articles/6014789-stores-and-how-to-enter-the-module

The screenshot displays the Fractal APP (Demos) interface. On the left, a sidebar menu is visible with the following items: Catálogos, Almacenes (highlighted with a red box), Tareas, Monitoreo, Automatizador, Inteligencia de Negocio, Disco Virtual, and Solicitudes. The main content area shows a dashboard with several widgets: 'OTs en Revisión' with a value of 17, 'Tareas Pendientes con Atraso' with a value of 18, and a bar chart titled 'Órdenes de Trabajo' showing 'OTs Creadas' (314), 'OTs Finalizadas', and 'OTs pendientes' (263). The top navigation bar includes a search icon, a refresh icon, and the user's name 'Juan'.

Na gestão de armazéns, a Fractal permite-lhe criar tantos armazéns quantos desejar, uma vez que cada um pode ser controlado e gerido de forma independente em termos de custos e de stock.

Como acceder ao módulo de armazém?

Para acceder ao módulo Armazém, basta abrir o menu no canto superior esquerdo da barra principal e clicar em "Armazéns".

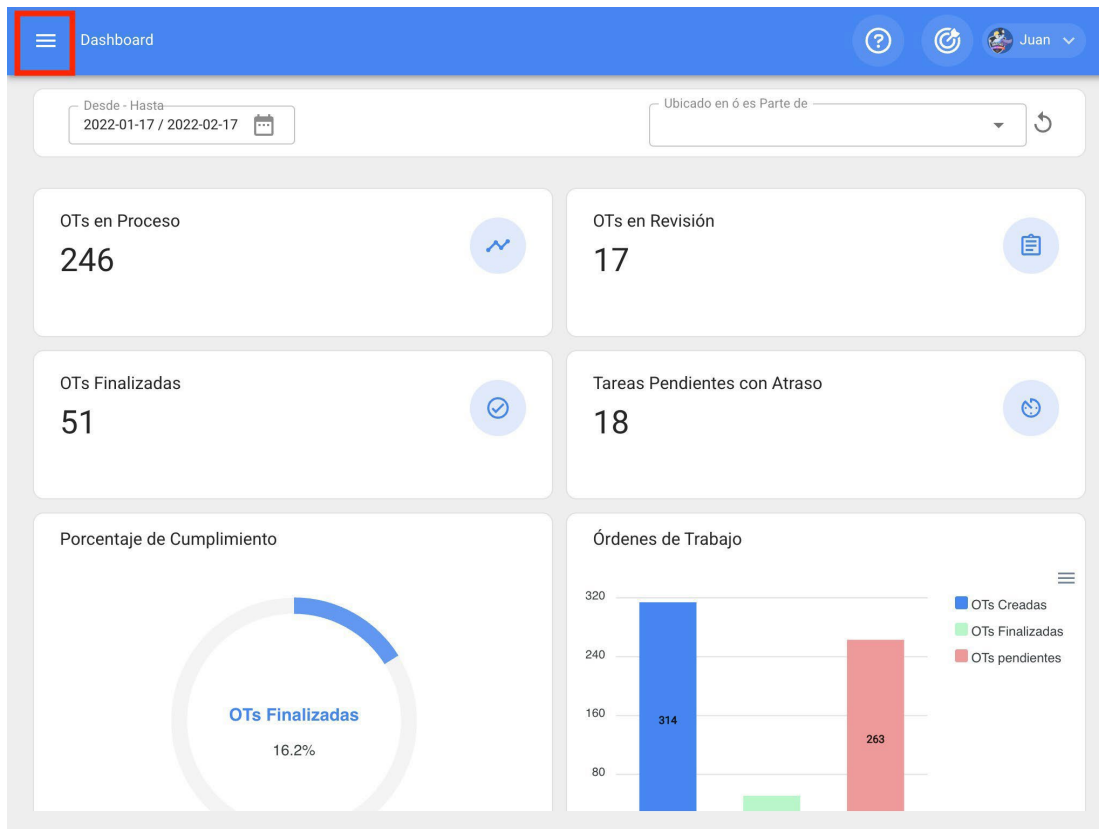

fractal one

HEROES

Juan Rangel
 ricardo.rangel@fractal.com
 Fractal APP (Demos)
 4.5.39

- Catálogos
- Almacenes**
- Tareas
- Monitoreo
- Automatizador
- Inteligencia de Negocio
- Disco Virtual
- Solicitudes

Commit: 36a9f48
 BuiltTime: 2022-02-17 07:02

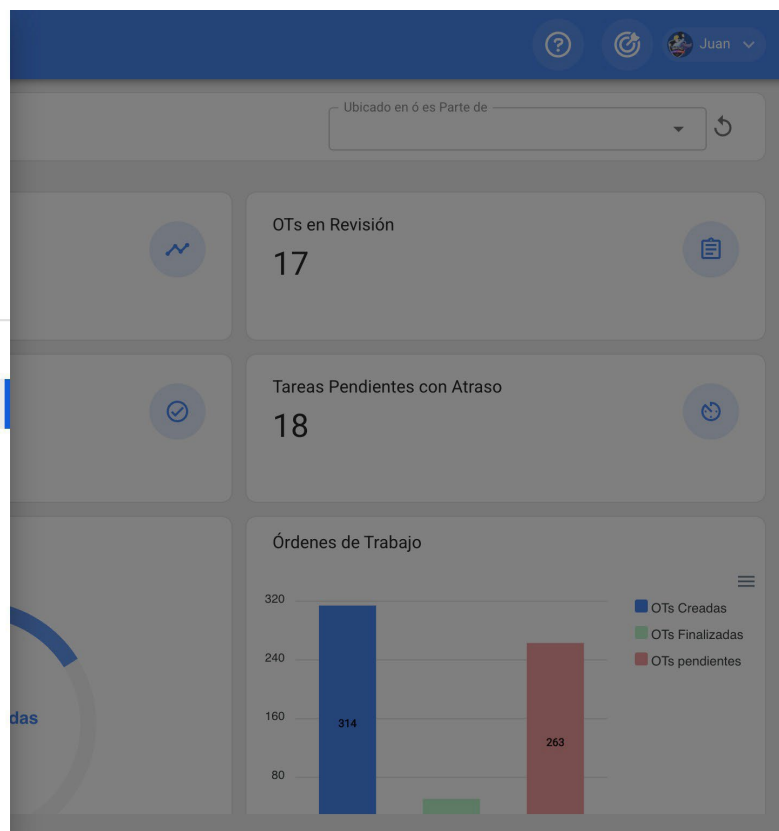

Depois de clicar nessa opção, abrir-se-á uma nova janela onde encontrará todos os armazéns que criou no sistema.

Almacenes

Buscar...

Total: 1

<input type="checkbox"/>	Habilitado	Código	Descripción	ID de Movimientos
<input type="checkbox"/>	Si	001	001 ALMACEN MANTENIMIENTO - PRINCIPAL inf...	ALM1175PRIN

+

Histórias de movimentos do Fractal One

help.fractal.com/pt/articles/6014960-movement-histories

O histórico de movimentos foi criado para ter um módulo onde é possível visualizar em pormenor todos os diferentes tipos de movimentos efectuados no armazém de forma consolidada e ter toda a rastreabilidade num único local.

The screenshot displays the 'Historial de Movimientos' (Movement History) module. The interface includes a sidebar with navigation options, a main table of movement records, and a 'Habilitado' toggle switch. The table is highlighted with a red border.

Habilitado

Total: 790

Detalles

- General
- Existencia
- Órdenes de Compra
- Requisiciones de material
- Entradas
- Salidas
- Historial de Movimientos**

<input type="checkbox"/>	ID	Tipo de movimie...	Entradas / Salidas	Almacén fuente
<input type="checkbox"/>	ALM1PRI...	Inventario Inicial	Entradas	001 ALMACEN
<input type="checkbox"/>	ALM1PRI...	Inventario Inicial	Entradas	001 ALMACEN
<input type="checkbox"/>	ALM1PRI...	Inventario Inicial	Entradas	001 ALMACEN
<input type="checkbox"/>	ALM1PRI...	Inventario Inicial	Entradas	001 ALMACEN
<input type="checkbox"/>	ALM1PRI...	Inventario Inicial	Entradas	001 ALMACEN
<input type="checkbox"/>	ALM1PRI...	Inventario Inicial	Entradas	001 ALMACEN
<input type="checkbox"/>	ALM1PRI...	Inventario Inicial	Entradas	001 ALMACEN
<input type="checkbox"/>	ALM14P...	Ajuste Inventario	Entradas	001 ALMACEN
<input type="checkbox"/>	ALM14P...	Ajuste Inventario	Entradas	001 ALMACEN
<input type="checkbox"/>	ALM14P...	Ajuste Inventario	Entradas	001 ALMACEN

Como adicionar uma nova loja ?

help.fractal.com/pt/articles/6014808-how-to-add-a-new-storage-room

Para adicionar um novo armazém, basta clicar no símbolo de adição no canto inferior direito da janela.

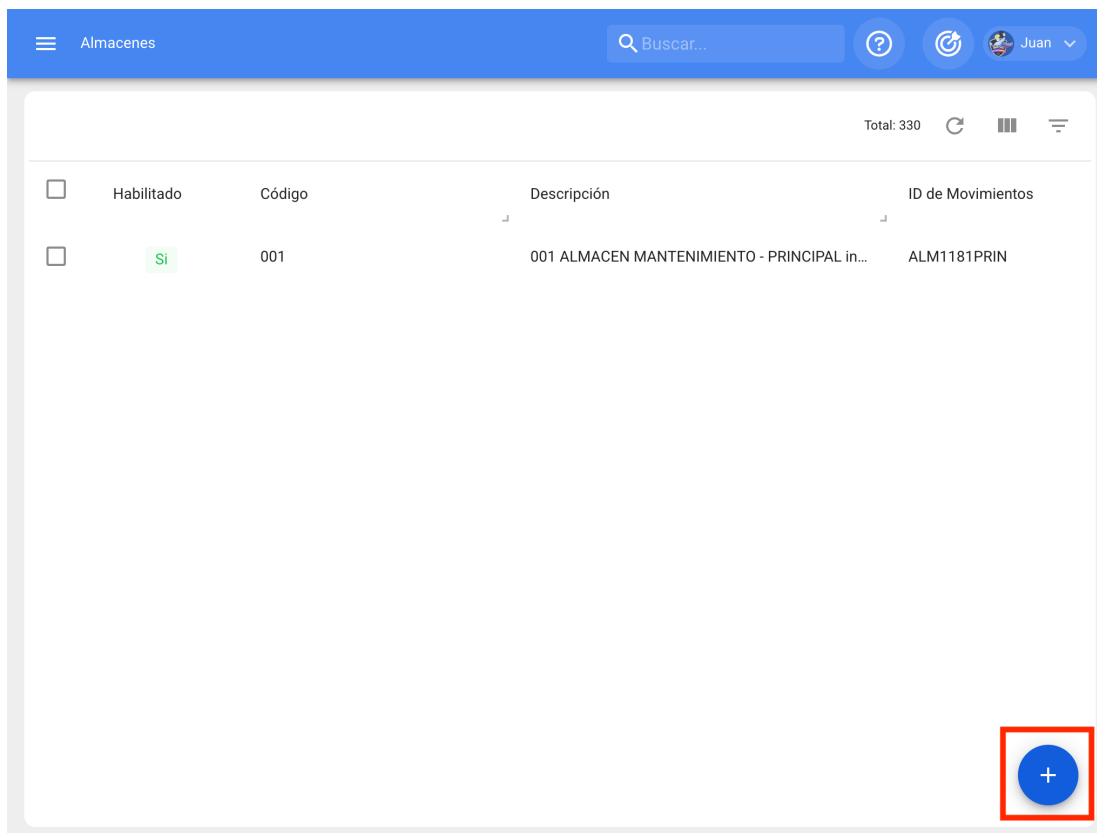

The screenshot shows a web interface for managing warehouses. At the top, there is a blue header with the text 'Almacenes', a search bar labeled 'Buscar...', and user information 'Juan'. Below the header, there is a table with the following data:

<input type="checkbox"/>	Habilitado	Código	Descripción	ID de Movimientos
<input type="checkbox"/>	Si	001	001 ALMACEN MANTENIMIENTO - PRINCIPAL in...	ALM1181PRIN

In the bottom right corner of the table area, there is a blue circular button with a white plus sign (+), which is highlighted with a red square border.

Ao clicar, abre-se uma nova janela pertencente ao separador geral, onde se deve preencher a informação correspondente ao armazém que se pretende adicionar ao sistema.

Almacenes

Habilitado

Datos requeridos

- Descripción no puede estar en blanco
- Código no puede estar en blanco

Detalles

General

Existencia

Órdenes de Compra

Requisiciones de material

Entradas

Salidas

Historial de Movimientos

Código

Descripción

Código no puede estar en blanco

Descripción no puede estar en blanco

Dirección

Ciudad

Departamento / Estado / Región

País

Código Área

Latitud

Longitud

Busca en el mapa

Museo Hermitage

Os dados necessários são os seguintes:

- **Código:** Código de identificação do armazém.
- **Descrição:** Nome atribuído ao armazém.
- **Cidade, Endereço, Departamento / Estado / Região, País, Código de Área:** Informação correspondente à localização do armazém.
- **Latitude, longitude:** Estes campos são automaticamente adicionados quando se "Localizar no mapa" o endereço a que pertence o armazém.
- **Stock controlado por integração externa:** Opção avançada para integrar a Fractal com outros sistemas de armazém.
- **Visível para todos:** Permite que os utilizadores visualizem o armazém independentemente da localização da sua conta de acesso à plataforma.
- **Limitar o acesso a este local:** Corresponde ao local onde se encontra o armazém dentro do sistema, tendo em conta a hierarquia que este representa para a visualização de um perfil em relação a outros utilizadores.

- ♦ **ID do movimento:** Corresponde ao correlativo que é gerado para cada movimento efectuado dentro do armazém. O ID é composto pelo prefixo, sequência e sufixo (sendo que em cada movimento apenas a sequência varia).
- ♦ **ID da Ordem de Compra:** Corresponde ao correlativo que é gerado para cada ordem de compra gerada no armazém. O ID é composto pelo prefixo, sequência e sufixo (sendo que em cada movimento apenas a sequência varia).

Após preencher as informações correspondentes ao separador geral, basta clicar no botão gravar, no canto superior direito da janela, para registrar o armazém no sistema.

Almacenes

001 ALMACEN MANTENIMIENTO - PRINCIPAL

GUARDAR

Habilitado

Información
Tiene cambios pendientes por guardar!

Detalles

General

Existencia

Órdenes de Compra

Requisiciones de material

Entradas

Salidas

Historial de Movimientos

Código: 001

Descripción: 001 ALMACEN MANTENIMIENTO - PRINCIPAL

Dirección: Sullana No. 684

Ciudad: Ciudad de Mexico

Departamento / Estado / Región: Gustavo A. Madero

País: test

Código Área: 2021

Latitud: 19.4885098

Longitud: -99.1399824

Solicitud de aprobación para las

Como adicionar artigos a um armazém?

help.fracttal.com/pt/articles/6014812-how-to-add-items-to-a-storage-room

No Fracttal existem três formas de ligar um artigo a um armazém, que são explicadas abaixo:

Nota: É necessário ter em consideração que, para adicionar um item a um depósito, o depósito de destino e o item a ser ligado a esse depósito devem ter sido criados anteriormente.

No módulo Activos

Em primeiro lugar, é necessário entrar no módulo de activos, para localizar o artigo que pretende adicionar ao armazém.

<input type="checkbox"/>	Habilitado	Fuera de servicio...	Descripción	Nombre
<input type="checkbox"/>	Si	No	ABRAZADERA PARA UNICANAL 1 1/2\ ACM-0305	ABRAZADERA PARA UNICANAL 1 1/2\
<input type="checkbox"/>	Si	No	ABRAZADERA TIPO OMEGA 1/2\ 0127215 ACM...	ABRAZADERA TIPO OMEGA 1/2\
<input type="checkbox"/>	Si	No	ABRAZADERA TIPO OMEGA 1/2\ 0127215 ACM...	ABRAZADERA TIPO OMEGA 1/2\
<input type="checkbox"/>	Si	No	ABRAZADERA TIPO OMEGA 3/4\ 1072218 5 AC...	ABRAZADERA TIPO OMEGA 3/4\
<input type="checkbox"/>	Si	No	ABRAZADERA TIPO OMEGA 3/4\ 1072218 ACM...	ABRAZADERA TIPO OMEGA 3/4\
<input type="checkbox"/>	Si	No	ABRAZADERA TIPO OMEGA 3/4\ 1072218 ACM...	ABRAZADERA TIPO OMEGA 3/4\
<input type="checkbox"/>	Si	No	ABRAZADERA TIPO OMEGA 3/4\ 1072218 ACM...	ABRAZADERA TIPO OMEGA 3/4\
<input type="checkbox"/>	Si	No	ABRAZADERA TIPO OMEGA 3/4\ 1072218 ACM...	ABRAZADERA TIPO OMEGA 3/4\
<input type="checkbox"/>	Si	No	ABR BRUSH W/CURVED BRONZ 1/8 X 1 3/8 X 7 3...	ABR BRUSH W/CURVED BRONZ 1/8 X 1 3...
<input type="checkbox"/>	Si	No	ABR BRUSH W/CURVED BRONZ 1/8 X 1 3/8 X 7 3...	ABR BRUSH W/CURVED BRONZ 1/8 X 1 3...
<input type="checkbox"/>	Si	No	ABR BRUSH W/CURVED BRONZ 1/8 X 1 3/8 X 7 3...	ABR BRUSH W/CURVED BRONZ 1/8 X 1 3...

Em seguida, clique no bem e vá para o separador "Armazéns", onde aparecerá uma lista com todos os armazéns que contêm esse item entre as suas existências como um recurso.

Activos
Herramientas

ACEITERA DE 1 LT ATP AC-2454 2015 { AC-2454 }

Resumen

Total: 85

<input type="checkbox"/>	Almacén	Localización	Existe
<input type="checkbox"/>	ALAMCEN VALLEJO	--	0

Fuera de servicio: No
Habilitado

Detalles

- General
- Formulario Personalizado
- Almacenes**
- Terceros Relacionados
- Historiales
- Adjuntos

+

Por fim, para adicionar o artigo ao stock de um armazém, basta clicar no símbolo de adição no canto inferior direito da plataforma e, em seguida, completar e seleccionar o armazém ao qual pretende adicionar o artigo.

< ACEITERA DE 1 LT ATP AC-2454 2015 { AC-2454 }

GUARDAR

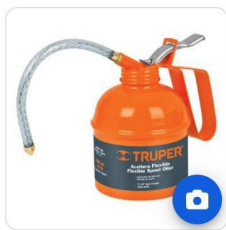

Fuera de servicio: No

Habilitado

Detalles

- General
- Formulario Personalizado
- Almacenes**
- Terceros Relacionados
- Historiales
- Adjuntos

Resumen ▾

Total: 85 ↺

<input type="checkbox"/>	Almacén	Localización	Existe
<input type="checkbox"/>	ALAMCEN VALLEJO	--	0



The image shows a mobile application interface for managing inventory. The main screen displays details for an item: "ACEITERA DE 1 LT ATP AC-2454 2015 { AC-2454 }". It includes a photo of an orange sprayer, a status "Fuera de servicio: No", and a "Habilitado" toggle switch. A "Resumen" button is visible. A list of warehouses is shown with checkboxes: Almacén, ALAMCEN VALLEJO, ALMACEN CUAUTITLAN, ALMACEN PRINCIPAL, ALMACEN INSUMOS HAR, 001 ALMACEN MANTENI, ALMACEN ASFALTOS Y C, ALMACEN PRINCIPAL CO, and ALMACEN MAXCOM CEY.

A red-bordered inset shows a manual entry form with the following fields:

- Almacén: A dropdown menu with a red border and an error message "Almacén no puede estar en blanco".
- Localización: A text input field.
- Existencia: A text input field with the value "0".
- Existencia máxima: A text input field with the value "0".
- Existencia mínima: A text input field with the value "0".
- Cantidad a pedir: A text input field with the value "0".
- Costo promedio: A text input field with the value "\$ MXN 0".
- Último Costo: A text input field.
- A blue "ACEPTAR" button at the bottom right.

A partir do módulo de depósito (formulário manual)

Para adicionar um item diretamente do módulo de armazém, vá para o separador de stock e clique no símbolo de adição no canto inferior direito da plataforma.

Almacenes

001 ALMACEN MANTENIMIENTO - PRINCIPAL informativo

Habilitado

Costo Total: \$ MXN 266,315.20 Total: 275

Detalles

- General
- Existencia**
- Órdenes de Compra
- Requisiciones de material
- Entradas
- Salidas
- Historial de Movimientos

<input type="checkbox"/>	Nivel	Descripción	Código...	Existenci...	Controlado por
<input type="checkbox"/>	✓	0 02162-4 ACM-1239		20	No
<input type="checkbox"/>	✓	0 732 ACM-0167		1	No
<input type="checkbox"/>	✓	11\ Broca Triconica - BIT ...		0	No
<input type="checkbox"/>	⚠	3 TO 4 WAY (KIT DE CUA...	KO/HIDR...	0	No
<input type="checkbox"/>	✓	ABLUE { ABLUE-3B }	ABLUE-3B	0	No
<input type="checkbox"/>	✓	ACEITE 20 W 50 (SM) CO...	0001010...	0	No
<input type="checkbox"/>	⚠	ACEITE DE TRANSMISIO...	acete-001	162	No
<input type="checkbox"/>	✓	ACEITE HIDRAULICO CH...	1540	0	No
<input type="checkbox"/>	✓	ACEITE HIDRAULICO { X2...	X23DER	0	No

+

Depois, ao clicar nele, abre-se uma janela onde são apresentados todos os artigos que podem ser adicionados ao armazém. Para tal, basta selecionar o artigo e este será ligado ao armazém em questão.

Almacenes

001 ALMACEN MANTENIMIENTO - PRINCIPAL informativo

Habilitado

Costo Total: \$ MXN 266,315.20

Detalles

- General
- Existencia
- Órdenes de Compra
- Requisiciones de material
- Entradas
- Salidas
- Historial de Movimientos

	<input type="checkbox"/>	Nivel	Descripción
	<input type="checkbox"/>	<input checked="" type="checkbox"/>	0 02162-4
	<input type="checkbox"/>	<input checked="" type="checkbox"/>	0 732 AC
	<input type="checkbox"/>	<input checked="" type="checkbox"/>	11\ Broca
	<input type="checkbox"/>	<input checked="" type="checkbox"/>	3 TO 4 WA
	<input type="checkbox"/>	<input checked="" type="checkbox"/>	ABLUE { A
	<input type="checkbox"/>	<input checked="" type="checkbox"/>	ACEITE 20
	<input type="checkbox"/>	<input checked="" type="checkbox"/>	ACEITE D
	<input type="checkbox"/>	<input checked="" type="checkbox"/>	ACEITE H
	<input type="checkbox"/>	<input checked="" type="checkbox"/>	ACEITE H

Buscar Activos

Total: 25938

- PINTURA PARA EXTERIOR BLANCA CO...**
 Tipo : Repuestos y Suministros
 Código : pin-001
 Prioridad :
 Localizació... // Ubicaciones Demo/ Capacita...
- ACEITERA DE 1 LT ATP AC-2454 2015 { ...**
 Tipo : Herramientas
 Código : AC-2454
 Prioridad :
 Localizació... // Ubicaciones Demo/ Capacita...
- DESATORNILLADOR DE CRUZ DE-7657 {...**
 Tipo : Herramientas
 Código : DE-7657
 Prioridad :
 Localizació... // Ubicaciones Demo/ Capacita...
- ESCUADRA DE ACERO DE 30 CM ES-535...**
 Tipo : Herramientas
 Código : ES-5356
 Prioridad :
 Localizació... // Ubicaciones Demo/ Capacita...
- ESPATULA DE ACERO INOXIDABLE ES-7...**
 Tipo : Herramientas
 Código : ES-7657
 Prioridad :

Almacenes

001 ALMACEN MANTENIMIENTO - PRINCIPAL informativo

Habilitado

Costo Total: \$ MXN 266,315.20

Descripción: aceitera Total: 1

Guardar

Detalles

- General
- Existencia**
- Órdenes de Compra
- Requisiciones de material
- Entradas
- Salidas
- Historial de Movimientos

Nivel	Descripción	Código...	Existenci...	Controlado por
<input type="checkbox"/>	ACEITERA DE 1 LT ATP A...	AC-2454	251	No

+

Nota: Os artigos que são adicionados manualmente a partir do armazém devem ser configurados com um ajustamento de inventário para modificar os seus custos e stock no armazém em questão.

A partir do módulo de armazém (importação em massa)

Esta é a forma mais recomendada de adicionar artigos a um armazém que ainda não tenha efectuado quaisquer movimentos, uma vez que, desta forma, os artigos podem ser ligados de forma massiva através de uma folha de cálculo Excel, bem como o stock e os custos unitários de cada artigo podem ser carregados sucessivamente.

Para tal, basta ir ao separador "stock", clicar no menu "mais" e, em seguida, clicar na opção "Importar".

001 ALMACEN MANTENIMIENTO - PRINCIPAL informativo

GUARDAR

Habilitado

Costo Total: \$ MXN 266,315.20

Total: 275



Detalles

General

Existencia

Órdenes de Compra

Requisiciones de material

Entradas

Salidas

Historial de Movimientos

<input type="checkbox"/>	Nivel	Descripción	Código...	Existenci...	Controlado por
<input type="checkbox"/>		✓ 0 02162-4 ACM-1239		20	No
<input type="checkbox"/>		✓ 0 732 ACM-0167		1	No
<input type="checkbox"/>		✓ 11\ Broca Triconica - BIT ...		0	No
<input type="checkbox"/>		⚠ 3 TO 4 WAY (KIT DE CUA...	KO/HIDR...	0	No
<input type="checkbox"/>		✓ ABLUE { ABLUE-3B }	ABLUE-3B	0	No
<input type="checkbox"/>		✓ ACEITE 20 W 50 (SM) CO...	0001010...	0	No
<input type="checkbox"/>		⚠ ACEITE DE TRANSMISIO...	acete-001	162	No
<input type="checkbox"/>		✓ ACEITE HIDRAULICO CH...	1540	0	No
<input type="checkbox"/>		✓ ACEITE HIDRAULICO { X2...	X23DER	0	No



Almacenes

001 ALMACEN MANTENIMIENTO - PRINCIPAL informativo

Habilitado

Costo Total: \$ MXN 266,315.20

GUARDAR

Detalles

- General
- Existencia**
- Órdenes de Compra
- Requisiciones de material
- Entradas
- Salidas
- Historial de Movimientos

Nivel	Descripción	Có			
<input type="checkbox"/>	0 02162-4 ACM-1239				
<input type="checkbox"/>	0 732 ACM-0167				
<input type="checkbox"/>	11\ Broca Triconica - BIT ...				
<input type="checkbox"/>	3 TO 4 WAY (KIT DE CUA...	KO			
<input type="checkbox"/>	ABLUE { ABLUE-3B }	ABLUE-3B	0		No
<input type="checkbox"/>	ACEITE 20 W 50 (SM) CO...	0001010...	0		No
<input type="checkbox"/>	ACEITE DE TRANSMISIO...	acete-001	162		No
<input type="checkbox"/>	ACEITE HIDRAULICO CH...	1540	0		No
<input type="checkbox"/>	ACEITE HIDRAULICO { X2...	X23DER	0		No

- Inventario Inicial
- Ajuste Inventario
- Toma Física Inventario
- Exportar
- Exportar masivamente
- Importar**
- Eliminar Datos importados

+

Nota: Para mais informações sobre como este processo deve ser realizado, consulte a secção sobre importações.

Como efetuar ajustamentos de existências num armazém?

 help.fractal.com/pt/articles/6014842-how-to-stock-settings-in-a-storage-room

O módulo Fractal Warehouse permite fazer diferentes tipos de ajustes no estoque de itens, como segue:

- ♦ **Inventário Inicial:** Corresponde ao movimento inicial do armazém, onde é estabelecido e registado o primeiro histórico de movimentos no armazém. Idealmente, é nesta fase que deve ser realizada a importação massiva de recursos através de folhas de cálculo Excel, uma vez que esta importação só pode ser realizada uma vez, bem como o inventário inicial (estes processos só podem ser executados uma vez no sistema, antes de registar qualquer movimento no armazém).
- ♦ **Ajuste de estoque:** Tipo de movimento que permite que sejam feitos ajustes tanto no custo quanto nas quantidades no depósito.
- ♦ **Inventário físico:** Tipo de movimento que apenas permite efetuar ajustamentos de quantidade, sem poder modificar o custo médio unitário dos artigos existentes.

Nota: É importante referir que os custos unitários dos artigos existentes nos armazéns são avaliados através dos custos médios dos factores de produção.

Para fazer qualquer tipo de ajuste a um armazém, é necessário introduzir o stock e, em seguida, descer o menu de opções que se encontra no canto superior direito do ecrã.

001 ALMACEN MANTENIMIENTO - PRINCIPAL informativo

GUARDAR

Habilitado

Costo Total: \$ MXN 266,315.20

Total: 275

Detalles

General

Existencia

Órdenes de Compra

Requisiciones de material

Entradas

Salidas

Historial de Movimientos

<input type="checkbox"/>	Nivel	Descripción	Código...	Existenci...	Controlado por
<input type="checkbox"/>	👁️	✓ 0 02162-4 ACM-1239		20	No
<input type="checkbox"/>	👁️	✓ 0 732 ACM-0167		1	No
<input type="checkbox"/>	👁️	✓ 11\ Broca Triconica - BIT ...		0	No
<input type="checkbox"/>	👁️	⚠️ 3 TO 4 WAY (KIT DE CUA...	KO/HIDR...	0	No
<input type="checkbox"/>	👁️	✓ ABLUE { ABLUE-3B }	ABLUE-3B	0	No
<input type="checkbox"/>	👁️	✓ ACEITE 20 W 50 (SM) CO...	0001010...	0	No
<input type="checkbox"/>	👁️	⚠️ ACEITE DE TRANSMISIO...	acete-001	162	No
<input type="checkbox"/>	👁️	✓ ACEITE HIDRAULICO CH...	1540	0	No
<input type="checkbox"/>	👁️	✓ ACEITE HIDRAULICO { X2...	X23DER	0	No



Almacenes

001 ALMACEN MANTENIMIENTO - PRINCIPAL informativo

Habilitado

Costo Total: \$ MXN 266,315.20

GUARDAR

Detalles

- General
- Existencia**
- Órdenes de Compra
- Requisiciones de material
- Entradas
- Salidas
- Historial de Movimientos

<input type="checkbox"/>	Nivel	Descripción	Có			
<input type="checkbox"/>	✓	0 02162-4 ACM-1239				
<input type="checkbox"/>	✓	0 732 ACM-0167				
<input type="checkbox"/>	✓	11\ Broca Triconica - BIT ...				
<input type="checkbox"/>	⚠	3 TO 4 WAY (KIT DE CUA...	KC			
<input type="checkbox"/>	✓	ABLUE { ABLUE-3B }	ABLUE-3B	0		No
<input type="checkbox"/>	✓	ACEITE 20 W 50 (SM) CO...	0001010...	0		No
<input type="checkbox"/>	⚠	ACEITE DE TRANSMISIO...	acete-001	162		No
<input type="checkbox"/>	✓	ACEITE HIDRAULICO CH...	1540	0		No
<input type="checkbox"/>	✓	ACEITE HIDRAULICO { X2...	X23DER	0		No

- Inventario Inicial
- Ajuste Inventario
- Toma Física Inventario
- Exportar
- Exportar masivamente
- Importar
- Eliminar Datos importados

+

Em seguida, é necessário selecionar o tipo de ajustamento a efetuar, clicando na opção em questão, para que o sistema entre em modo de edição (quando se efectua um ajustamento, o menu principal do armazém fica momentaneamente bloqueado até que o processo esteja concluído).

001 ALMACEN MANTENIMIENTO - PRINCIPAL informativo

GUARDAR

Habilitado

Costo Total: \$ MXN 266,315.20

Detalles

General

Existencia

Órdenes de Compra

Requisiciones de material

Entradas

Salidas

Historial de Movimientos

<input type="checkbox"/>	Nivel	Descripción	Có				
<input type="checkbox"/>	<input checked="" type="checkbox"/>	0 02162-4 ACM-1239					
<input type="checkbox"/>	<input checked="" type="checkbox"/>	0 732 ACM-0167					
<input type="checkbox"/>	<input checked="" type="checkbox"/>	11\ Broca Triconica - BIT ...					
<input type="checkbox"/>	<input checked="" type="checkbox"/>	3 TO 4 WAY (KIT DE CUA...	KO				
<input type="checkbox"/>	<input checked="" type="checkbox"/>	ABLUE { ABLUE-3B }	ABLUE-3B	0			No
<input type="checkbox"/>	<input checked="" type="checkbox"/>	ACEITE 20 W 50 (SM) CO...	0001010...	0			No
<input type="checkbox"/>	<input checked="" type="checkbox"/>	ACEITE DE TRANSMISIO...	acete-001	162			No
<input type="checkbox"/>	<input checked="" type="checkbox"/>	ACEITE HIDRAULICO CH...	1540	0			No
<input type="checkbox"/>	<input checked="" type="checkbox"/>	ACEITE HIDRAULICO { X2...	X23DER	0			No

- Inventario Inicial
- Ajuste Inventario**
- Toma Física Inventario
- Exportar
- Exportar masivamente
- Importar
- Eliminar Datos importados



Almacenes

001 ALMACEN MANTENIMIENTO - PRINCIPAL informativo

Habilitado

Costo Total: \$ MXN 266,315.20

Confirmar

Esta a punto de entrar en modo (Ajuste Inventario), podrá realizar movimientos una vez finalice el proceso, ¿Desea Continuar?

NO SI

	Nivel	Descripción	Código			
<input type="checkbox"/>	<input type="checkbox"/>	ABLUE { ABLUE-3B }	ABLUE-3B	0		No
<input type="checkbox"/>	<input type="checkbox"/>	ACEITE 20 W 50 (SM) CO...	0001010...	0		No
<input type="checkbox"/>	<input type="checkbox"/>	ACEITE DE TRANSMISIO...	acete-001	162		No
<input type="checkbox"/>	<input type="checkbox"/>	ACEITE HIDRAULICO CH...	1540	0		No
<input type="checkbox"/>	<input type="checkbox"/>	ACEITE HIDRAULICO { X2...	X23DER	0		No

Quando o sistema entra no modo de edição, o item a ser modificado pode ser selecionado e as alterações correspondentes podem ser feitas.

Almacenes ? ↻ Juan ▾

001 ALMACEN MANTENIMIENTO - PRINCIPAL informativo GUARDAR

Habilitado

Información
Tiene cambios pendientes por guardar!

Detalles

General

Existencia (Ajuste Inventario)

Órdenes de Compra

Requisiciones de material

Entradas

Salidas

Historial de Movimientos

(1) Seleccionado ⋮

<input checked="" type="checkbox"/>	Nivel	Descripción	Código...	Existenci...	Controlado por
<input checked="" type="checkbox"/>	✓	0 02162-4 ACM-1239		20	No
<input type="checkbox"/>	✓	0 732 ACM-0167		1	No
<input type="checkbox"/>	✓	11\ Broca Triconica - BIT ...		0	No
<input type="checkbox"/>	⚠	3 TO 4 WAY (KIT DE CUA...	KO/HIDR...	0	No
<input type="checkbox"/>	✓	ABLUE { ABLUE-3B }	ABLUE-3B	0	No
<input type="checkbox"/>	✓	ACEITE 20 W 50 (SM) CO...	0001010...	0	No
<input type="checkbox"/>	⚠	ACEITE DE TRANSMISIO...	acete-001	162	No
<input type="checkbox"/>	✓	ACEITE HIDRAULICO CH...	1540	0	No
<input type="checkbox"/>	✓	ACEITE HIDRAULICO { X2...	X23DER	0	No

The image shows a mobile application interface for inventory management. On the left, a sidebar menu is visible with options like 'Información', 'General', 'Existencia (Ajuste Inventario)', 'Órdenes de Compra', 'Requisiciones de material', 'Entradas', 'Salidas', and 'Historial de Movimientos'. The main screen displays a list of items with columns for selection, visibility, status, and description. One item is selected, and a modal window titled 'Ajuste Inventario' is open, showing configuration fields for that item.

Ajuste Inventario

Almacén: 001 ALMACEN MANTENIMIENTO - PRINCIPAL informa

Item: 0 02162-4 ACM-1239

Existencia: 20

Costo unitario: \$ MXN 103.24

Localización: --

Existencia máxima: 20

Existencia mínima: 10

Cantidad a pedir: 10

Por fim, uma vez efectuadas as configurações dos itens em questão, o menu deve ser aberto e o processo final clicado, para que o armazém saia do modo de edição.



001 ALMACEN MANTENIMIENTO - PRINCIPAL informativo

GUARDAR

Habilitado

Información
Tiene cambios pendientes por guardar!

Detalles

General

Existencia (Ajuste Inventario)

Órdenes de Compra

Requisiciones de material

Entradas

Salidas

Historial de Movimientos

(1) Seleccionado

<input checked="" type="checkbox"/>	Nivel	Descripción	Có		
<input checked="" type="checkbox"/>		✓	0 02162-4 ACM-1239		
<input type="checkbox"/>		✓	0 732 ACM-0167		
<input type="checkbox"/>		✓	11\ Broca Triconica - BIT ...	0	No
<input type="checkbox"/>		⚠	3 TO 4 WAY (KIT DE CUA...	KO/HIDR... 0	No
<input type="checkbox"/>		✓	ABLUE { ABLUE-3B }	ABLUE-3B 0	No
<input type="checkbox"/>		✓	ACEITE 20 W 50 (SM) CO...	0001010... 0	No
<input type="checkbox"/>		⚠	ACEITE DE TRANSMISIO...	acete-001 162	No
<input type="checkbox"/>		✓	ACEITE HIDRAULICO CH...	1540 0	No
<input type="checkbox"/>		✓	ACEITE HIDRAULICO { X2...	X23DER 0	No

Finalizar Ajuste Inventario

Exportar

Exportar masivamente

Importar

Eliminar Datos importados

Como criar uma ordem de compra?

help.fractal.com/pt/articles/6014918-how-to-create-a-purchase-order

Um pedido de compra é um documento emitido pelo comprador para solicitar um item a um fornecedor. É importante mencionar que, para gerar um pedido de compra no sistema, o fornecedor deve estar previamente cadastrado no módulo de terceiros, e o item a ser adicionado ao pedido de compra deve estar vinculado ao estoque do depósito em questão.

Para gerar uma ordem de compra, é necessário ir primeiro ao separador "Ordem de compra" e depois clicar no símbolo de adição no canto inferior direito da plataforma.

The screenshot shows the 'Almacenes' system interface. The top navigation bar includes a menu icon, the text 'Almacenes', and user information 'Juan'. The main content area is titled '001 ALMACEN MANTENIMIENTO - PRINCIPAL informativo' and features a 'GUARDAR' button. A sidebar on the left contains navigation options: 'Información', 'Detalles', 'General', 'Existencia', 'Órdenes de Compra' (highlighted with a red box), 'Requisiciones de material', 'Entradas', 'Salidas', and 'Historial de Movimientos'. The main table displays a list of purchase orders with columns for 'ID', 'Proveedor', and 'Estado'. The table includes a 'Total: 66' indicator and various action icons. A red box highlights a blue '+' button in the bottom right corner of the table, indicating the action to create a new order.

ID	Proveedor	Estado
OC28TEST	BANDAS Y POLEAS ARC...	Cancela
OC17TEST	DISTRIBUIDORA DE BALE...	Cancela
OC21TEST	ACEITES Y LUBRICANTE...	Entrega
OC23TEST	ACEITES Y LUBRICANTE...	Entrega
ALM5PRIN	AMAYRO DE MEXICO, S...	Entrega
OC39TEST	ACEITES Y LUBRICANTE...	Entrega
OC40TEST	BANDAS Y POLEAS ARC...	Entrega
ALM4PRIN	SERVICIOS INDUSTRIALE...	Entrega
OC61TEST	GRUAS MEX	Entr

Depois de clicar, abrir-se-á uma nova janela onde devem ser definidos todos os parâmetros relacionados com a ordem de compra a gerar:

- ♦ **Fornecedor:** Catálogo com a lista de todos os fornecedores terceiros de inputs que podem ser seleccionados no momento da criação do pedido de compra.

- ♦ **Centro de custos:** Catálogo onde pode escolher a que centro de custos será associada a compra destes materiais.
- ♦ **Data de entrega:** Data em que é estipulada a entrega dos artigos a adquirir.
- ♦ **Referência / Requisição de Material:** Número do documento que faz referência ao pedido de compra (pode ser a referência de uma requisição de material, caso esta funcionalidade esteja contratada). Além disso, a referência pode ser útil na hora de gerar a entrada de material no almoxarifado.
- ♦ **Prioridade:** Prioridade do pedido de compra.
- ♦ **Termos e condições:** Catálogo das condições de compra.
- ♦ **Moeda:** Tipo de moeda em que é efectuada a compra do material. Esta lista dependerá do catálogo previamente criado no módulo de Configuração Financeira.
- ♦ **Valor de câmbio:** Conversão entre a moeda principal tratada no sistema e as outras moedas em que as transacções podem ser feitas (a conversão pode ser definida no módulo Configuração-Financeiro).
- ♦ **Nota:** Notas associadas ao pedido de compra gerado.

Nuevo(a) Orden de Compra GUARDAR

Fecha de Entrega: 2022-02-18 
 Proveedor:
 Referencia / Solicitud de Material: Documento no puede estar en blanco
 Centro de costo:

Prioridad:
 Condiciones:
 Moneda: Mexican Peso 
 Valor de Cambio: \$ MXN 1

Nota:

Items + AGREGAR

Descripción	Estado	Cant. Pedida	Cant. pendiente	Costo unitario	Impuesto	Costo Total
Debe agregar al menos un ítem.						
Sub total						\$ MXN 0.00

Depois de preencher as informações, deve adicionar os artigos que pretende colocar na ordem de compra, clicando no símbolo de adição no canto inferior direito da plataforma.

Fecha de Entrega 2022-02-18	Proveedor ACEITES Y LUBR	Referencia / Solicitud de Material Materia 003	Centro de costo 0021 SUCURSAL
Prioridad Media	Condiciones 30 DIAS	Moneda Mexican Peso	Valor de Cambio \$ MXN 1
Nota			

Items

+ AGREGAR

Descripción	Estado	Cant. Pedida	Cant. pendiente	Costo unitario	Impuesto	Costo Total
Debe agregar al menos un ítem.						
			Sub total			\$ MXN 0.00







The image shows a mobile application interface for creating a purchase order. The background is a form titled "Nuevo(a) Orden de Compra" with fields for delivery date (2022-02-18), provider (ACEITES Y LUBR), priority (Media), conditions (30 DIAS), and currency (Mexican Peso). A modal window titled "Nuevo(a) Item" is overlaid on the right, containing the following details:

- Item: PINTURA PARA EXTERIOR BLANCA COMEX ACU
- Unidad: PZA
- Cant. Pedida: 1
- Costo unitario: \$ MXN 5.92
- Impuesto: IVA
- Costo Total: \$ MXN 6.87

The modal also features a blue "ACEPTAR" button in the top right corner.

Finalmente, depois de adicionar os artigos, clique em guardar para concluir o processo e a ordem de compra é criada.

 GUARDAR

Fecha de Entrega 2022-02-18 	Proveedor ACEITES Y LUBR 	Referencia / Solicitud de Material Materia 003 	Centro de costo 0021 SUCURSAL 
Prioridad Media 	Condiciones 30 DIAS 	Moneda Mexican Peso 	Valor de Cambio \$ MXN 1
Nota			

Items

Total: 1  AGREGAR

	Descripción	Estado	Cant. Pedida	Cant. pendiente	Costo unitario	Impuesto	Costo Total
 	PINTURA PARA EXTERIOR BLANCA COMEX ACUACOMEX PT-CMX-001 { pin-001 }		10	10	\$ MXN 5.92	IVA 16 %	\$ MXN 68.67
							Sub total \$ MXN 59.20
						IVA 16 %	\$ MXN 9.47



001 ALMACEN MANTENIMIENTO - PRINCIPAL informativo

GUARDAR

Habilitado

Total: 67



Información
Tiene cambios pendientes por guardar!

Detalles

General

Existencia

Órdenes de Compra

Requisiciones de material

Entradas

Salidas

Historial de Movimientos

<input type="checkbox"/>	ID ↓	Proveedor	Estado	Documento
<input type="checkbox"/>	OC85TEST	ACEITES Y LUBR...	No Entreg...	Materia 003
<input type="checkbox"/>	OC84TEST	ACEITES Y LUBR...	No Entreg...	OC29TEST
<input type="checkbox"/>	OC82TEST	ACEITES Y LUBR...	Entrega T...	compra
<input type="checkbox"/>	OC81TEST		No Entreg...	OC31TEST
<input type="checkbox"/>	OC80TEST	ACEITES Y LUBR...	Entrega T...	REF NUEVAS
<input type="checkbox"/>	OC79TEST	ACEITES Y LUBR...	No Entreg...	RESURTIR MA
<input type="checkbox"/>	OC78TEST	ACEITES Y LUBR...	Entrega T...	RESURTIR MA
<input type="checkbox"/>	OC77TEST		Entrega T...	OC24TEST
<input type="checkbox"/>	OC76TEST		No Entreg...	OC...



Como efetuar movimentos de entrada?

help.fractal.com/pt/articles/6014935-how-to-do-input-movements

Para efetuar movimentos de entrada, é necessário entrar no módulo correspondente no armazém, clicando em "Entradas" e depois no símbolo de adição no canto inferior direito do ecrã, para efetuar uma nova entrada no sistema.

The screenshot shows the 'Almacenes' (Warehouses) module in a web application. The main header is blue with the text 'Almacenes' and a user profile 'Juan'. Below the header, the page title is '001 ALMACEN MANTENIMIENTO - PRINCIPAL informativo'. There is a 'Habilitado' toggle switch and a 'Total: 128' indicator. A sidebar on the left contains a 'Detalles' section with several menu items: 'General', 'Existencia', 'Órdenes de Compra', 'Requisiciones de material', 'Entradas' (highlighted with a red box), 'Salidas', and 'Historial de Movimientos'. The main content area displays a table with the following columns: 'ID', 'Tipo de movimie...', 'Fecha de Entrega', and 'Fecha'. The table contains several rows of data, including items like 'ALM1153PRIN' (Compra, 2022-02-02) and 'ALM897PRIN' (Ajuste Inventario, 2021-10-15). A blue plus sign icon in the bottom right corner of the table is highlighted with a red box, indicating the action to add a new entry.

Ao clicar nesta opção, abre-se uma nova janela onde é necessário preencher as informações correspondentes ao movimento de entrada e adicionar os artigos que se pretende acrescentar ao sistema.

Nuevo(a) Entrada GUARDAR

Fecha de Entrega: 2022-02-18 Tipo De Entrada: **Compra**

Referencia / Orden de Compra ▼
Documento no puede estar en blanco

Proveedor: Centro de costo: Moneda: Mexican Peso Valor de Cambio: \$ MXN 1

Nota

Items + AGREGAR

Descripción	Controlado por serial	Cant. Pedida	Cant. pendiente	Costo unitario	Impuesto	Costo Total
Debe agregar al menos un item.						
Sub total						\$ MXN 0.00

Nuevo(a) Entrada

Fecha de Entrega: 2022-02-18 Tipo De Entrada: **Compra**

Referencia / Orden de Compra Total: 35

OC ejemplo
ID: OC76TEST
Proveedor: -
Fecha: 2021-11-12

RESURTIR MATERIAL
ID: OC79TEST
Proveedor: ACEITES Y LUBRICANTES DEL CENTRO, S...
Fecha: 2021-11-22

OC31TEST
ID: OC81TEST
Proveedor: -
Fecha: 2021-12-10

Refprueba
ID: OC83TEST
Proveedor: -
Fecha: 2022-01-10

OC29TEST
ID: OC84TEST
Proveedor: ACEITES Y LUBRICANTES DEL CENTRO, S...
Fecha: 2022-01-11

Materia 003
ID: OC85TEST
Proveedor: ACEITES Y LUBRICANTES DEL CENTRO, S...
Fecha: 2022-02-18

Items

Descripción	Controlado por serial	Cant. Pedida	Cant.
Debe agregar al menos un item.			
Sub tota			

Nota: É importante referir que existem diferentes conceitos para os quais pode ser efectuada uma entrada no sistema, sendo estes tipos de entradas os seguintes

- ♦ **Compra:** Tipo de movimiento que corresponde à aquisição de um produto por compra. As compras podem ser referenciadas a um pedido de compra previamente criado.
- ♦ **Devolução:** Tipo de movimento correspondente à devolução de um material.
- ♦ **Fabrico:** Tipo de movimiento correspondente ao fabrico de um material.
- ♦ **Devolução de atribuição:** Tipo de movimiento correspondente à devolução de uma ferramenta anteriormente atribuída a um recurso humano.

Depois de carregar os artigos e clicar em guardar, o movimento de entrada será efectuado e finalmente refletido no stock do armazém.

Nuevo(a) Entrada GUARDAR

Fecha de Entrega: 2022-02-18

Tipo De Entrada: Compra

Referencia / Orden de Compra: Materia 003

Proveedor: ACEITES Y LUBR

Centro de costo: 0021 SUCURSAL

Moneda: Mexican Peso

Valor de Cambio: \$ MXN 1

Nota

Items Total: 1

Descripción	Controlado por serial	Cant. Pedida	Cant. pendiente	Costo unitario	Impuesto	Costo Total
PINTURA PARA EXTERIOR BLANCA COMEX ACUACOMEX PT-CMX-001 { pin-001 }	No	10	10	\$ MXN 5.92	IVA 16 %	\$ MXN 68.67
Sub total						\$ MXN 59.20
IVA						16 % \$ MXN 9.47

Almacenes ? ↻ Juan

001 ALMACEN MANTENIMIENTO - PRINCIPAL informativo GUARDAR

Habilitado Total: 129

Detalles

- General
- Existencia
- Órdenes de Compra
- Requisiciones de material
- Entradas
- Salidas
- Historial de Movimientos

<input type="checkbox"/>	ID	Tipo de movimie...	Fecha de Entrega	Fecha
<input type="checkbox"/>	ALM1175PRIN	Compra	2022-02-18	2022-02-18
<input type="checkbox"/>	ALM1153PRIN	Compra	2022-02-02	2022-02-02
<input type="checkbox"/>	ALM1132PRIN	Compra	2021-11-29	2021-11-29
<input type="checkbox"/>	ALM1123PRIN	Compra	2021-11-22	2021-11-22
<input type="checkbox"/>	ALM1122PRIN	Compra	2021-11-22	2021-11-22
<input type="checkbox"/>	ALM1120PRIN	Compra	2021-11-19	2021-11-19
<input type="checkbox"/>	ALM1114PRIN	Devolución de as...	2021-11-05	2021-11-05
<input type="checkbox"/>	ALM1112PRIN	Compra	2021-11-05	2021-11-05
<input type="checkbox"/>	ALM1107PRIN	Ajuste Inventario	2021-10-29	2021-10-29

O que é uma requisição de material e como gerá-la?

help.fractal.com/pt/articles/6014944-what-is-a-material-requisition-and-how-to-generate-it

Uma requisição de material é um pedido efectuado pelo armazenista ou gestor de armazém para a entrega de um material solicitado através de uma ordem de trabalho para a execução de uma tarefa.

As requisições de material são geradas automaticamente quando um recurso do tipo inventário é adicionado a uma ordem de trabalho (ver secção "Como fazer movimentos de saída"). Assim, uma vez que o pedido de material é feito numa ordem de trabalho, a requisição de material é gerada e deve ser validada pelo armazenista a partir do separador "Requisições de material".

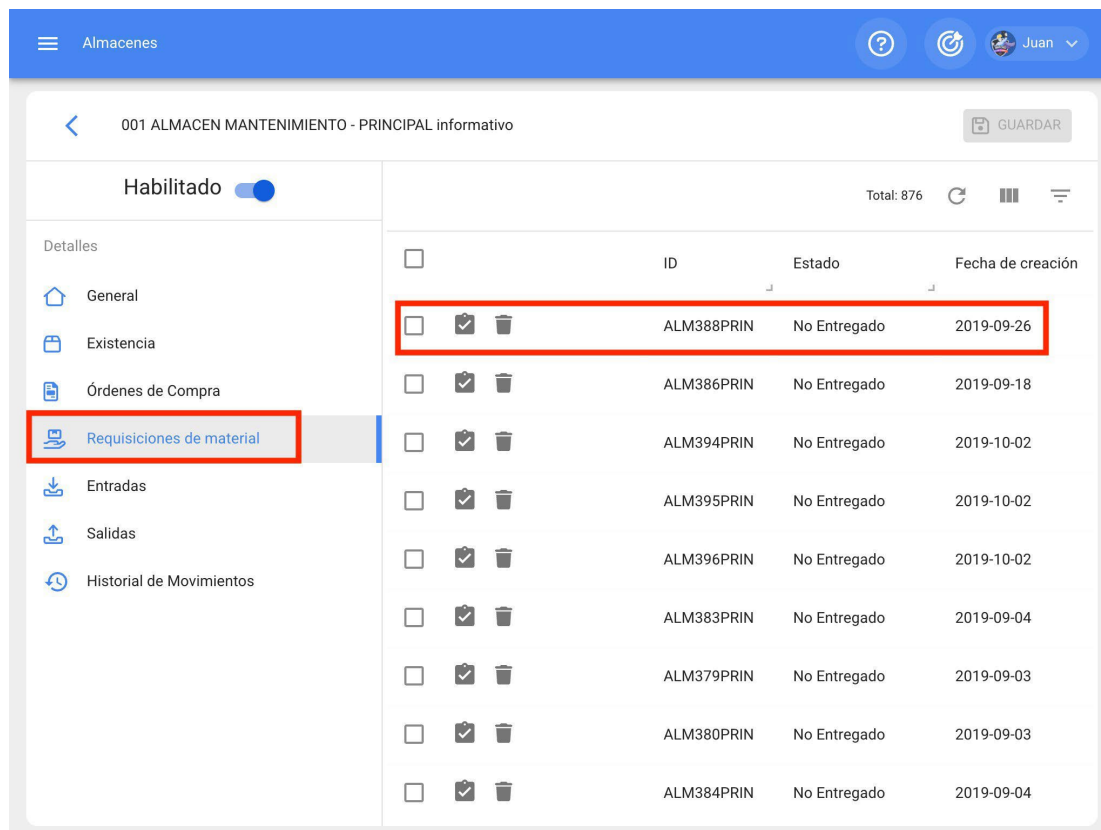

The screenshot shows the 'Almacenes' interface. The top navigation bar includes a menu icon, the text 'Almacenes', and user information 'Juan'. Below this, the breadcrumb '001 ALMACEN MANTENIMIENTO - PRINCIPAL informativo' is visible, along with a 'GUARDAR' button. A toggle switch for 'Habilitado' is set to 'On'. The left sidebar contains a 'Detalles' section with menu items: 'General', 'Existencia', 'Órdenes de Compra', 'Requisiciones de material' (highlighted in red), 'Entradas', 'Salidas', and 'Historial de Movimientos'. The main area displays a table with columns: 'ID', 'Estado', and 'Fecha de creación'. The table contains 10 rows of requisitions, all with the status 'No Entregado'. The first row, with ID 'ALM388PRIN' and creation date '2019-09-26', is highlighted with a red border. Each row also includes a checkbox, a checkmark icon, and a trash icon.

ID	Estado	Fecha de creación
ALM388PRIN	No Entregado	2019-09-26
ALM386PRIN	No Entregado	2019-09-18
ALM394PRIN	No Entregado	2019-10-02
ALM395PRIN	No Entregado	2019-10-02
ALM396PRIN	No Entregado	2019-10-02
ALM383PRIN	No Entregado	2019-09-04
ALM379PRIN	No Entregado	2019-09-03
ALM380PRIN	No Entregado	2019-09-03
ALM384PRIN	No Entregado	2019-09-04

Por fim, após a validação, o armazenista deve emitir o material no separador "Saídas" para que o valor seja deduzido do stock do armazém (referindo o tipo de saída por OT, para que o sistema mostre todos os artigos requisitados através desta requisição de material).

Como efetuar movimentos de saída?

help.fractal.com/pt/articles/6014954-how-to-do-outbound-movements

Para efetuar um movimento de saída, é necessário entrar no módulo correspondente no armazém, clicar em "Movimentos de saída" e depois no símbolo de adição no canto inferior direito do ecrã para efetuar esse movimento.

The screenshot displays the 'Almacenes' (Warehouses) module. The main view is for '001 ALMACEN MANTENIMIENTO - PRINCIPAL informativo'. A sidebar on the left shows navigation options: General, Existencia, Órdenes de Compra, Requisiciones de material, Entradas, Salidas (highlighted with a red box), and Historial de Movimientos. The main area shows a table of movement records with columns: ID, Tipo de movimie..., Estado, and Fecha de Entrega. The table contains 10 rows of data. A blue '+ Add' button is located in the bottom right corner of the table area, also highlighted with a red box.

ID	Tipo de movimie...	Estado	Fecha de Entrega
ALM398...	Orden de Trabajo	Salida	2019-10-03
ALM403...	Orden de Trabajo	Salida	2019-10-24
ALM404...	Devolución al pro...	Salida	2019-10-24
ALM405...	Transferencia Al...	Salida	2019-10-24
ALM407...	Asignación	No Entregado	2019-10-24
ALM889...	Asignación	No Entregado	2021-09-21
ALM438...	Orden de Trabajo	Salida	2019-11-21
ALM436...	Ajuste Inventario	Salida	2019-11-21
ALM439...	Orden de Trabajo	Salida	2019-11-21

Ao clicar, abre-se uma nova janela onde devem ser preenchidas as informações correspondentes ao movimento de saída e adicionados os itens a serem emitidos no sistema.

Nuevo(a) Salida GUARDAR

Fecha de Entrega: 2022-02-18

Tipo De Salida: Orden de Trabajo

Responsable:

Seleccionar Orden de Trabajo:

Documento no puede estar en blanco

Proveedor:

Almacén destino:

Centro de costo:

Nota:

Descripción	Controlado por serial	Cant. Pedida	Cant. pendiente	Costo unitario	Impuesto	Costo Total
Debe agregar al menos un item.						
Sub total						\$ MXN 0.00

Nuevo(a) Salida Selección de Orden de Trabajo Total: 669

Fecha de Entrega: 2022-02-18

Tipo De Salida: Orden de Trabajo

Responsable:

Seleccionar Orden de Trabajo:

Documento no puede estar en blanco

Proveedor:

Almacén destino:

Nota:

Descripción	Controlado por serial	Cant. Pedida	Cant. pendiente	Costo unitario	Impuesto	Costo Total
Debe agregar al menos un item.						
Sub total						\$ MXN 0.00

Selección de Orden de Trabajo Total: 669

OT-4580-MX	Creado Por : Juan Rangel
	Responsable : Ross Juarez
OT-4581-MX	Creado Por : Juan Rangel
	Responsable : Ross Juarez
OT-4600-MX	Creado Por : Juan Rangel
	Responsable : Ross Juarez
OT-4602-MX	Creado Por : Juan Rangel
	Responsable : Ross Juarez
OT-4626-MX	Creado Por : Juan Rangel
	Responsable : Ross Juarez
OT-4627-MX	Creado Por : Juan Rangel
	Responsable : Ross Juarez
OT-4676-MX	Creado Por : Victor Manuel López Ramírez
	Responsable : Víctor López

Nota: É importante referir que existen diferentes conceitos através dos quais podem ser efectuadas saídas no sistema, sendo estes tipos de saídas os seguintes

- ♦ **Ordem de serviço:** Corresponde às saídas referenciadas às requisições de material associadas às ordens de serviço.
- ♦ **Geral:** Corresponde às saídas efectuadas de uma forma geral no armazém.
- ♦ **Devolução ao fornecedor:** Corresponde às saídas que são efectuadas para a devolução de inputs ao fornecedor a quem foi feita a compra.
- ♦ **Transferência de armazém:** Tipo de movimento que permite a transferência entre armazéns existentes no sistema.
- ♦ **Atribuição:** Tipo de movimento em que podem ser efectuadas atribuições de ferramentas a um recurso humano.

Depois de carregar os itens e clicar em guardar, o movimento de saída será efectuado e refletido no stock do armazém.

Nuevo(a) Salida GUARDAR

Fecha de Entrega
2022-02-18

Tipo De Salida
Orden de Trabajo

Responsable
Aaron Delatorre

Seleccionar Orden de Trabajo
OT-4676-MX

Proveedor

Almacén destino

Centro de costo

Nota

Items Total: 2

	Descripción	Controlado por serial	Cant. Pedida	Cant. pendiente	Costo unitario	Impuesto	Costo Total
	ACEITE SOLVAC 1535 G (SM) COPEC { 0001010000100405 }	No	1	1	\$ MXN 0.00	Exento 0 %	\$ MXN 0.00
	SOLVENTE INDUSTRIAL (SM) COMERCIALIZADORA SERCOM { 0001010000502323 }	No	1	1	\$ MXN 0.00	Exento 0 %	\$ MXN 0.00
Sub total							\$ MXN 0.00

Almacenes

001 ALMACEN MANTENIMIENTO - PRINCIPAL informativo

Habilitado

Total: 170

GUARDAR

Detalles

- General
- Existencia
- Órdenes de Compra
- Requisiciones de material
- Entradas
- Salidas
- Historial de Movimientos

<input type="checkbox"/>	ID	Tipo de movimie...	Estado	Fecha de Entrega
<input type="checkbox"/>	ALM1151PRIN	Orden de Trabajo	Salida	2022-01-27
<input type="checkbox"/>	ALM1140PRIN	General	Salida	2022-01-17
<input type="checkbox"/>	ALM1142PRIN	Orden de Trabajo	Salida	2022-01-17
<input type="checkbox"/>	ALM1139PRIN	Orden de Trabajo	Salida	2022-01-17
<input type="checkbox"/>	ALM1143PRIN	General	Salida	2022-01-17
<input type="checkbox"/>	ALM1134PRIN	Orden de Trabajo	Salida	2021-12-06
<input type="checkbox"/>	ALM1131PRIN	Orden de Trabajo	Salida	2021-11-29
<input type="checkbox"/>	ALM1126PRIN	Orden de Trabajo	Salida	2021-11-22
<input type="checkbox"/>	ALM1127PRIN	Orden de Trabajo	Salida	2021-11-22

Como fazer e aprovar uma transferência entre armazéns no Fractal One?

 help.fractal.com/pt/articles/7338530-how-to-make-and-approve-a-transfer-between-warehouses-in-fractal-one

No Fractal One, é possível transferir itens entre armazéns. Como requisito principal, o(s) item(ns) a ser(em) transferido(s) deve(m) ser previamente declarado(s) no armazém de destino.

1. Armazéns, é o módulo no qual existem os armazéns ou depósitos, dentro do Fractal One. É acessado a partir do Menu principal.



John Smith

alexander.fuentes@fractal.com

Fractal Proyectos, servicios y educación

4.7.35



Catálogos



Almacenes

Tareas



Monitoreo



Automatizador

Inteligencia de Negocio



Disco Virtual

Solicitudes



Commit: 9f1d60d
BuiltTime: 2023-04-13 00:04

2. A aprovação de um movimento de Entrada para um armazém no Fractal One, devido a uma Transferência de um armazém de origem, deve ser previamente configurada, a partir do menu de detalhes do armazém que irá receber a transferência, na secção Geral.

The screenshot displays the configuration page for 'ALMACEN ARAMARK SPENCE' in the 'Almacenes' system. The 'General' tab is active, and the 'Solicitud de aprobación para entradas por transferencia' checkbox is checked. The interface includes a sidebar with navigation options, a map, and various input fields for location and movement details.

ID de Movimientos		
Prefijo	Secuencia	Sufijo
MOV-	18	SPC

ID de Orden de Compra		
Prefijo	Secuencia	Sufijo
OC-	3	SPC

NOTA: A funcionalidade "Pedir aprovação para entradas de transferência" é uma funcionalidade de aquisição adicional, Addon 'armazéns avançados'.

3. Em Stock, também do armazém recetor, antes da transferência, o artigo a ser transferido do armazém de origem deve ser declarado.

Almacenes

ALMACEN ARAMARK SPENCE

Habilitado

Costo Total: \$ MXN 163,000,029.18

Mostrando 21 de 21

Detalles

- General
- Existencia
- Órdenes de Compra
- Requisiciones de material
- Entradas
- Salidas
- Historial de Movimientos

Nivel de existencias	Descripción	Código	Existencia
<input type="checkbox"/> <input checked="" type="checkbox"/>	ACEITE 20 W 50 { ACE-001 } 4T43G34F4	ACE-001	1,001
<input type="checkbox"/> <input checked="" type="checkbox"/>	AMPOLLETA 20 W { AMP-99 }	AMP-99	1,000
<input type="checkbox"/> <input checked="" type="checkbox"/>	CORREA DENTADA { COR-01 }	COR-01	999
<input type="checkbox"/> <input checked="" type="checkbox"/>	FILTRO DE AIRE { FIL-77 } teste	FIL-77	1,000
<input type="checkbox"/> <input checked="" type="checkbox"/>	PINTURA BEIGE { PINT-0099 }	PINT-0099	27
<input type="checkbox"/> <input checked="" type="checkbox"/>	CHUMACERA DE PISO { CHU-001 }	CHU-001	50
<input type="checkbox"/> <input checked="" type="checkbox"/>	SIERRA ELECTRICA { SIE-ELE-01 }	SIE-ELE-01	10
<input type="checkbox"/> <input checked="" type="checkbox"/>	DISCO DE CORTE { DISC-01 }	DISC-01	100
<input type="checkbox"/> <input checked="" type="checkbox"/>	BATERIA PARA VENTILADOR MECANICO { BAT-009 }	BAT-009	30
<input type="checkbox"/> <input checked="" type="checkbox"/>	DIELECTRICO PARA LIMPIEZA { DIE-001 }	DIE-001	50
<input type="checkbox"/> <input checked="" type="checkbox"/>	TORQUIMETRO NORCAST { TRQ-NOR }	TRQ-NOR	3
<input type="checkbox"/> <input checked="" type="checkbox"/>	VAI VIII A ESFERA 3" { VAI -FSF-01 }	VAI -FSF-01	3

4. Para gerar a transferência, a partir do depósito de origem, no menu Detalhe, seleccione Saídas (1), Adicionar saída (2).

Almacenes

ALMACEN ARAMARK SPENCE

Habilitado

Mostrando 5 de 5

Detalles

- General
- Existencia
- Órdenes de Compra
- Requisiciones de material
- Entradas **1**
- Salidas
- Historial de Movimientos

ID	Tipo de movimie...	Estado	Fecha de Entrega	Fecha de Movimiento	Documento
MOV-16S...	Transferencia Al...	Salida	2023-04-18	2023-04-18	MOV-16SPC
MOV-13S...	Transferencia Al...	Salida	2023-03-31	2023-03-31	MOV-18-22
MOV-10S...	Asignación	Entrega total	2023-03-29	2023-03-29	hghxb
MOV-5S...	Asignación	No Entregado	2023-01-17	2023-01-17	teste
MOV-4S...	Orden de Trabajo	Salida	2022-12-19	2022-12-19	OT-1045-22

2

5. O formulário respectivo é preenchido para executar a transferência:

- ◆ Selecionar a data de transferência,

- No tipo de saída: Transferir depósito,
- Responsável, que apresenta a lista dos nossos recursos humanos,
- criamos uma referência para este movimento,
- Armazém de destino, para seleccionar o armazém que irá receber a transferência,
- Adicionar, para seleccionar o(s) item(ns) a ser(em) transferido(s).

Nuevo(a) Salida GUARDAR

Fecha de Entrega: 2023-04-18 | Tipo De Salida: Transferencia Almacén | Responsable: | Referencia: |

Proveedor: | Almacén destino: | Centro de costo: |

Nota:

Items + AGREGAR

Descripción	Controlado por serial	Cant. Pedida	Cant. pendiente	Costo unitario	Impuesto	Costo Total
Debe agregar al menos un item.						
					Sub total	\$ MXN 0.00
					Total	\$ MXN 0.00

Num exemplo, vamos transferir entre o Aramark Spencer Warehouse e o ALM.

Fecha de Entrega: 2023-04-18 | Tipo De Salida: Transferencia Almacén | Responsable: Adrian Vargas | Referencia: TRANSF-04-23-0001

Proveedor: | Almacén destino: ALM | Centro de costo:

Nota:

Items + AGREGAR

Descripción	Controlado por serial	Cant. Pedida	Cant. pendiente	Costo unitario	Impuesto	Costo Total
Debe agregar al menos un ítem.						
Sub total						\$ MXN 0.00
Total						\$ MXN 0.00

Resta identificar o ítem a ser transferido, esto a partir del botón Adicionar, que exhibirá la existencia del almacén de origen.

Fecha de Entrega: 2023-04-18 | Tipo De Salida: Transferencia Almacén | Responsable: Adrian Vargas | Referencia: TRANSF-04-23-0001

Proveedor: | Almacén destino: ALM | Centro de costo:

Nota:

Items + AGREGAR

Descripción	Controlado por serial	Cant. Pedida	Cant. pendiente	Costo unitario	Impuesto	Costo Total
Debe agregar al menos un ítem.						
Sub total						\$ MXN 0.00
Total						\$ MXN 0.00

Expandimos a lista de ítems,

Nuevo(a) Salida

Fecha de Entrega: 2023-04-18 | Tipo De Salida: Transferencia Almacén | Responsable: Adrian Vargas

Proveedor: | Almacén destino: ALM

Nota:

Descripción	Controlado por serial	Cant. Pedida	Cant. pendiente
Debe agregar al menos un ítem.			
			Sub total
			Total

Nuevo(a) Item

Item: Activo no puede estar en blanco

Unidad:

Existencia:

Cant. Pedida: 0
Cantidad debe ser mayor que 0

Costo unitario: \$ MXN 0

Costo Total: \$ MXN 0

E seleccionar o correspondente para transferir.

Nuevo(a) Salida

Fecha de Entrega: 2023-04-18 | Tipo De Salida: Transferencia Almacén | Responsable: Adrian Vargas

Proveedor: | Almacén destino: ALM

Nota:

Descripción	Controlado por serial	Cant. Pedida	Cant. pendiente
Debe agregar al menos un ítem.			
			Sub total
			Total

Buscar Activos

Mostrando 21 de 21

- ACEITE 20 W 50 { ACE-001 } 4T43G34F4

Tipo: Repuestos y Suministros
Código: ACE-001
Prioridad:
Localización: //
Existencia: 1001
- PISTON DE COMPRESOR RECIPROCANTE { PIS-001 } 124678432111

Tipo: Repuestos y Suministros
Código: PIS-001
Prioridad:
Localización: //
Existencia: 0
- CORREA DENTADA { COR-01 }

Tipo: Repuestos y Suministros
Código: COR-01
Prioridad:
Localización: //
Existencia: 999
- ARANDELA { ARA-001 } 98130902

Tipo: Repuestos y Suministros
Código: ARA-001
Prioridad:
Localización: //
Existencia: 0
- PINTURA BEIGE { PINT-0099 }

Tipo: Repuestos y Suministros
Código: PINT-0099
Prioridad:

Posteriormente, informamos o valor a ser transferido e, no canto superior direito, salvamos o pedido.

Nuevo(a) Salida

Fecha de Entrega: 2023-04-18 | Tipo De Salida: Transferencia Almacén | Responsable: Adrian Vargas

Proveedor: | Almacén destino: ALM

Nota:

Items

Descripción	Controlado por serial	Cant. Pedida	Cant. pendiente
Debe agregar al menos un ítem.			
Sub total			
Total			

Nuevo(a) Item

Item: ACEITE 20 W 50 { ACE-001 } 4T43G34F4

Unidad: LITROS

Existencia: 1,001

Cant. Pedida: 3

Costo unitario: \$ MXN 18,791.47

Costo Total: \$ MXN 56,374.41

O formulário é preenchido e, novamente no canto superior direito, guardamos o movimento.

Nuevo(a) Salida

Fecha de Entrega: 2023-04-18 | Tipo De Salida: Transferencia Almacén | Responsable: Adrian Vargas

Proveedor: | Almacén destino: ALM | Centro de costo:

Nota:

Items Total: 1 **+ AGREGAR**

Descripción	Controlado por serial	Cant. Pedida	Cant. pendiente	Costo unitario	Impuesto	Costo Total
ACEITE 20 W 50 { ACE-001 } 4T43G34F4	No	3	3	\$ MXN 18,791.47	Exempt 0 %	\$ MXN 56,374.41
Sub total						\$ MXN 56,374.41
Exempt						0 % \$ MXN 0.00
Total						\$ MXN 56,374.41

GUARDAR

Este formulário será registado na secção Saídas depois de clicar no ícone de atualização.

Almacenes

ALMACEN ARAMARK SPENCE

Habilitado

Mostrando 6 de 6

Detalles

- General
- Existencia
- Órdenes de Compra
- Requisiciones de material
- Entradas
- Salidas**
- Historial de Movimientos

ID	Tipo de movimiento	Estado	Fecha de Entrega	Fecha de Movimiento	Doc
MOV-18SPC	Transferencia Almacén	Salida	2023-04-18	2023-04-18	M
MOV-16SPC	Transferencia Almacén	Salida	2023-04-18	2023-04-18	M
MOV-13SPC	Transferencia Almacén	Salida	2023-03-31	2023-03-31	M
MOV-10SPC	Asignación	Entrega total	2023-03-29	2023-03-29	hg
MOV-5SPC	Asignación	No Entregado	2023-01-17	2023-01-17	tes
MOV-4SPC	Orden de Trabajo	Salida	2022-12-19	2022-12-19	OT

+

6. Uma vez que a saída tenha sido criada no depósito de origem, ela estará disponível para entrada no depósito de destino após aprovação.

Para tal, aceda ao armazém de destino, à secção Entrada, onde serão apresentadas as entradas pendentes de aprovação.

Almacenes

ALM

Habilitado

Mostrando 8 de 8

Detalles

- General
- Existencia
- Órdenes de Compra
- Requisiciones de material
- Entradas**
- Salidas
- Historial de Movimientos

ID	Tipo de movimiento	Fecha de Entrega	Fecha de Movimiento	Documento
MOV-20-22	Transferencia Almacén	2023-04-18	2023-04-18	MOV-18SPC
MOV-18-22	Transferencia Almacén	2023-03-31	2023-03-31	MOV-13SPC
MOV-16-22	Ajuste Inventario	2023-03-31	2023-03-31	---
MOV-14-22	Transferencia Almacén	2023-03-29	2023-03-29	MOV-15-001
MOV-12-22	Compra	2023-03-24	2023-03-24	OC-3-22
MOV-11-22	Devolución de asignación	2023-03-24	2023-03-24	MOV-10-22
MOV-8-22	Compra	2023-03-14	2023-03-14	ref manual OC e
MOV-7-22	Inventario Inicial	2023-03-14	2023-03-14	---

+

Clique no interruptor para alterar o estado.

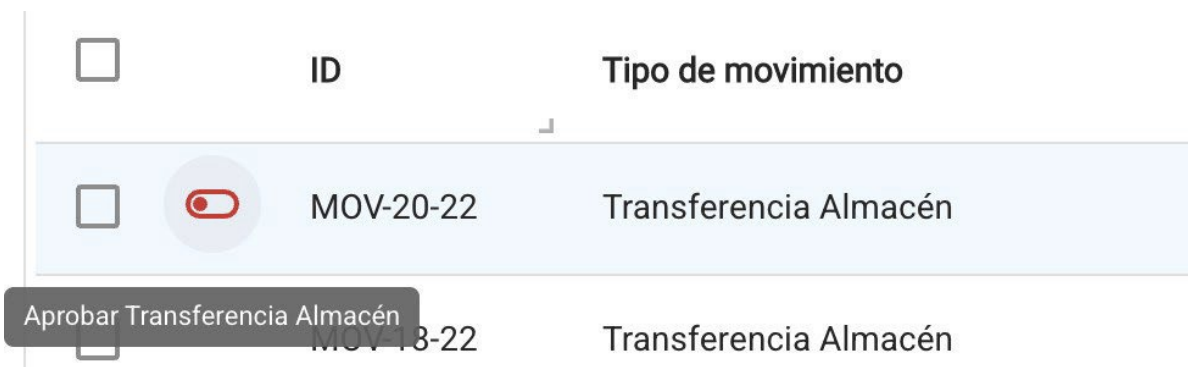

E podemos então colocar um comentário sobre a aprovação, que aparecerá juntamente com o nome da pessoa que a aprovou.

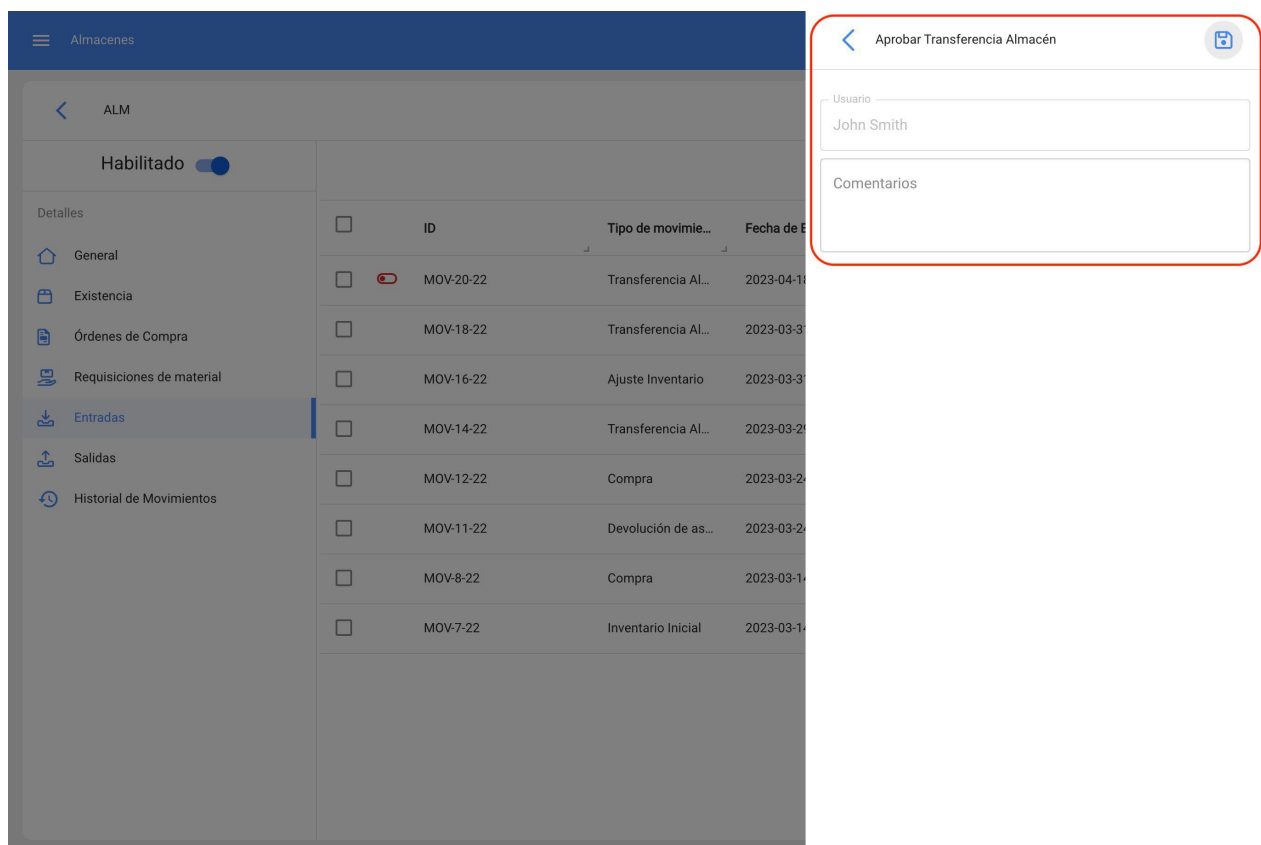

Gravar clicando no ícone no canto superior direito e a aprovação da entrada terá sido gerada, com as respectivas alterações na existência do item transferido no armazém de destino.

Almacenes

ALM

Habilitado

Mostrando 8 de 8

Detalles

- General
- Existencia
- Órdenes de Compra
- Requisiciones de material
- Entradas**
- Salidas
- Historial de Movimientos

ID	Tipo de movimie...	Fecha de Entrega	Fecha de Movimiento	Documento
<input type="checkbox"/> MOV-20-22	Transferencia Al...	2023-04-18	2023-04-18	MOV-18SPC
<input type="checkbox"/> MOV-18-22	Transferencia Al...	2023-03-31	2023-03-31	MOV-13SPC
<input type="checkbox"/> MOV-16-22	Ajuste Inventario	2023-03-31	2023-03-31	--
<input type="checkbox"/> MOV-14-22	Transferencia Al...	2023-03-29	2023-03-29	MOV-15-001
<input type="checkbox"/> MOV-12-22	Compra	2023-03-24	2023-03-24	OC-3-22
<input type="checkbox"/> MOV-11-22	Devolución de as...	2023-03-24	2023-03-24	MOV-10-22
<input type="checkbox"/> MOV-8-22	Compra	2023-03-14	2023-03-14	ref manual OC externaX
<input type="checkbox"/> MOV-7-22	Inventario Inicial	2023-03-14	2023-03-14	--

+

Também se reflecte como um movimento na História do Movimento.

Almacenes

ALM

Habilitado

Mostrando 18 de 18

Detalles

- General
- Existencia
- Órdenes de Compra
- Requisiciones de material
- Entradas
- Salidas
- Historial de Movimientos**

ID	Tipo de movimiento	Entradas / Salidas	Almacén fuente
<input type="checkbox"/> <input type="radio"/> MOV-7-22	Inventario Inicial	Entradas	ALM
<input type="checkbox"/> <input type="radio"/> MOV-7-22	Inventario Inicial	Entradas	ALM
<input type="checkbox"/> <input type="radio"/> MOV-7-22	Inventario Inicial	Entradas	ALM
<input checked="" type="checkbox"/> <input type="radio"/> MOV-20-22	Transferencia Almacén	Otro	ALMACEN AR...
<input type="checkbox"/> <input type="radio"/> MOV-16	Transferencia Almacén	Otro	ALM
<input type="checkbox"/> <input type="radio"/> MOV-18-22	Transferencia Almacén	Otro	ALMACEN AR...
<input type="checkbox"/> <input type="radio"/> MOV-12SPC	Transferencia Almacén	Otro	ALM
<input type="checkbox"/> <input type="radio"/> MOV-16-22	Ajuste Inventario	Entradas	ALM
<input type="checkbox"/> <input type="radio"/> MOV-15-22	Ajuste Inventario	Salidas	ALM
<input type="checkbox"/> <input type="radio"/> MOV-7-22	Inventario Inicial	Entradas	ALM

Tarefas e modo de aceder ao módulo

help.fracttal.com/pt/articles/6004274-tasks-and-how-to-enter-the-module

No módulo de tarefas pode ter o controlo de todas as actividades de manutenção num único local, uma vez que neste módulo pode definir planos de tarefas, reprogramar tarefas pendentes, gerir ordens de trabalho, bem como ter acesso ao calendário de actividades e orçamentos.

The screenshot displays the Fractal One user interface. On the left, a user profile for SCOTT WILLINGTON is shown, along with a navigation menu. The 'Tareas' menu item is highlighted with a red box, and its sub-items are visible: 'Plan de Tareas', 'Órdenes de Trabajo', and 'Presupuestos'. The main area shows a table of tasks with columns for 'Tareas asociadas', 'Activos vinculados', and 'Limitar Acc'. The table contains several rows of task data.

	Tareas asociadas	Activos vinculados	Limitar Acc
ESORES	6	0	//
MELIZADORAS	1	3	//
PLIT - MENSUAL	1	3	//
ESORES	1	4	//
ORAS DE COMFORT	1	1	//
Modelo X1	6	2	//
AX	1	1	//
DORES	5	2	//
	4	3	//
TRICOS	3	1	//

Como aceder ao módulo de tarefas?

Para aceder ao módulo, é necessário clicar no botão de menu situado no canto superior esquerdo da barra de ferramentas principal da plataforma e abrir o menu Tareas, para que o sistema lhe mostre os diferentes sub-módulos.

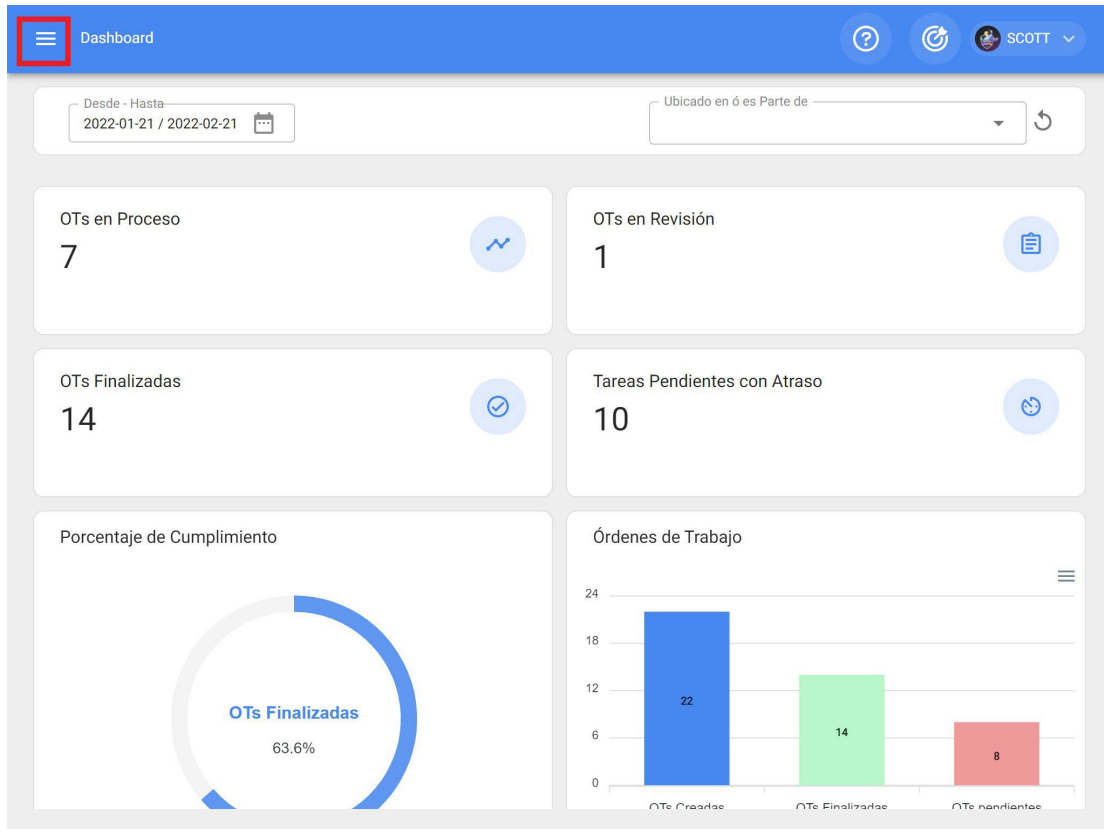

fractal one

SCOTT WILLINGTON
alexander.sanchez@fractal.com
Fractal Proyectos, Servicios y Educación
4.5/41

Catálogos

Almacenes

Tareas

- Plan de Tareas
- Órdenes de Trabajo
- Presupuestos

Monitoreo

Automatizador

Inteligencia de Negocio

Disco Virtual

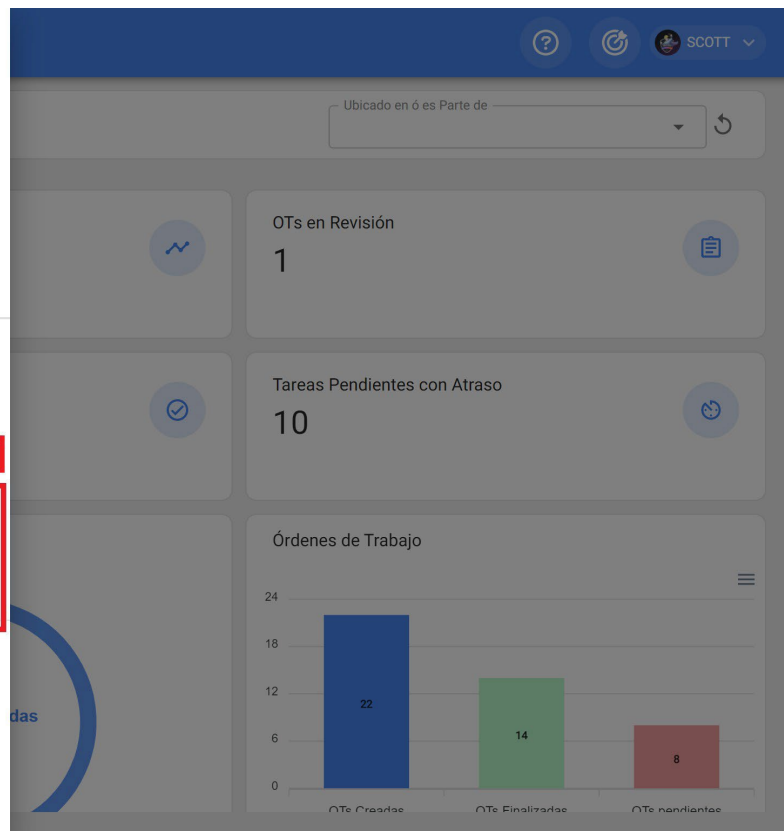

Ao abrir o menu Tarefas, encontra os seguintes sub-módulos:

- ◆ **Plano de tarefas**

- ♦ **Ordens de trabalho**
- ♦ **Orçamento**

Planos de tarefas Fractal One

help.fractal.com/pt/articles/6004291-task-plans

Neste módulo, poderá criar planos de manutenção ligados a activos, em que as tarefas podem ter diferentes tipos de accionadores (por data, leitura do contador e accionadores de eventos).

<input type="checkbox"/>	Descripción	Tareas asociadas	Activos vinculados	Limitar Acc
<input type="checkbox"/>	PLAN DE MANTENIMIENTO ASCENSORES	6	0	//
<input type="checkbox"/>	PLAN DE MANTENIMIENTO CAMELIZADORAS	1	3	//
<input type="checkbox"/>	PLAN DE MANTENIMIENTO MINI SPLIT - MENSUAL	1	3	//
<input type="checkbox"/>	PLAN DE MANTENIMIENTO COMPRESORES	1	4	//
<input type="checkbox"/>	PLAN DE MANTENIMIENTO CORTADORAS DE COMFORT	1	1	//
<input type="checkbox"/>	Plan de mto banda transportadora Modelo X1	6	2	//
<input type="checkbox"/>	PLAN DE MTTO CAMIONETAS DMAX	1	1	//
<input type="checkbox"/>	PLAN DE MTTO MUEBLES ENFRIADORES	5	2	//
<input type="checkbox"/>	PLAN DE TAREAS HORNOS	4	3	//
<input type="checkbox"/>	PLAN DE TAREAS MOTORES ELECTRICOS	3	1	//

Nota: É importante mencionar que no Fractal uma lista de tarefas pode estar ligada a muitos activos, enquanto um ativo só pode ter uma única lista de tarefas ligada a ele. Portanto, se um ativo estiver ligado a uma lista de tarefas, esta lista de tarefas deve conter todas as tarefas associadas ao ativo em questão, uma vez que não pode estar ligada simultaneamente a uma lista de tarefas diferente.

Por exemplo: Se tiver uma frota de 100 veículos, todos do mesmo modelo, só precisa de fazer um único plano de tarefas que contenha todas as actividades e frequências de manutenção aplicadas a esse modelo de veículo. Posteriormente, os 100 veículos devem ser ligados, tendo em conta que as datas ou sequências de ativação podem ser configuradas independentemente para cada um dos 100 veículos.

Como adicionar uma lista de tarefas?

help.fractal.com/pt/articles/6004296-how-to-add-a-task-plan

Para adicionar uma nova lista de tarefas, clique no símbolo de adição no canto inferior direito do ecrã.

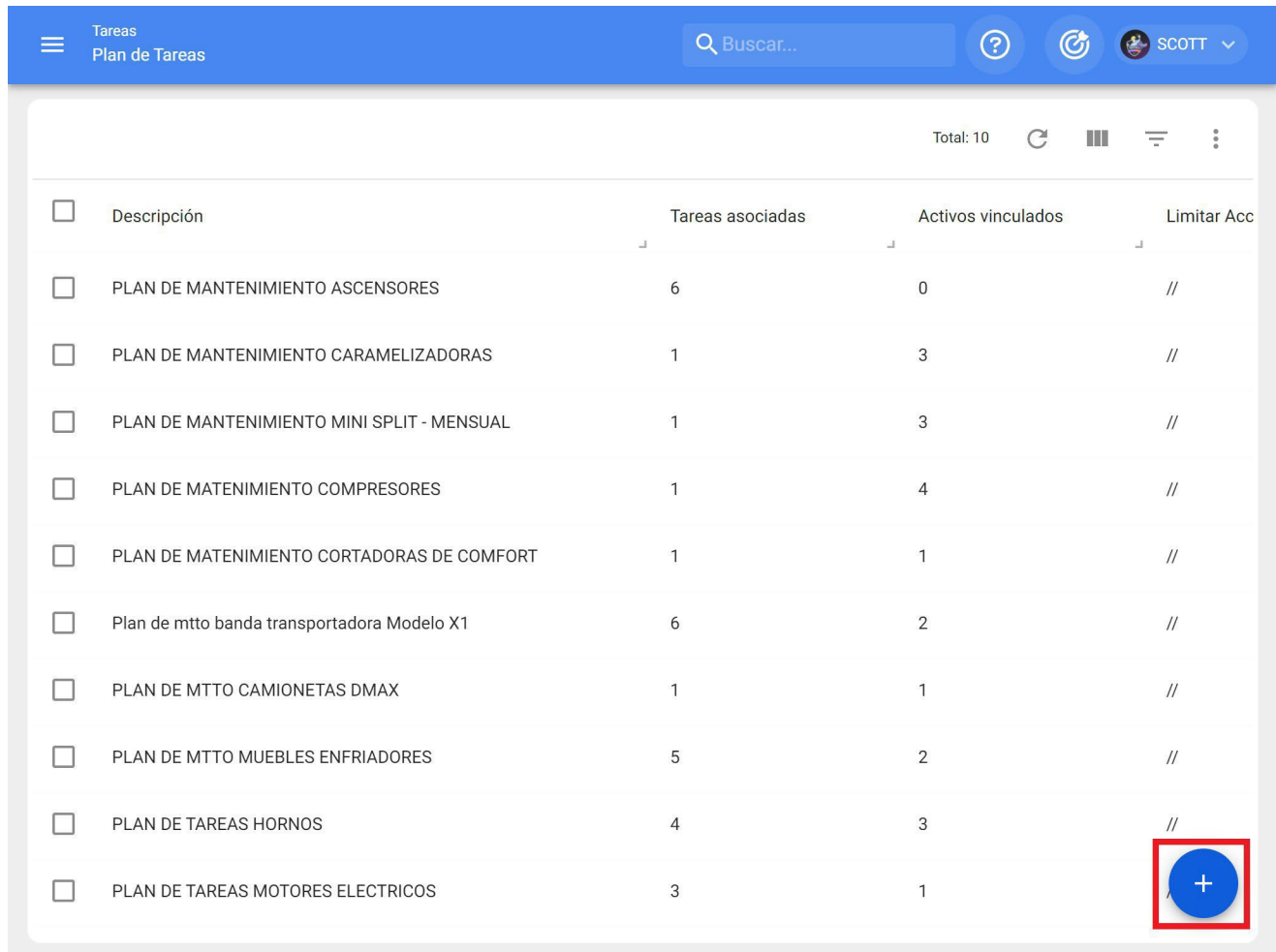

The screenshot shows a web interface for 'Tareas' (Tasks) with a blue header. The header includes a menu icon, the text 'Tareas Plan de Tareas', a search bar with 'Buscar...', a help icon, a refresh icon, and a user profile 'SCOTT'. Below the header is a table with columns: 'Descripción', 'Tareas asociadas', 'Activos vinculados', and 'Limitar Acc'. The table lists 10 task plans. In the bottom right corner of the table area, there is a blue circular button with a white plus sign, which is highlighted by a red square box.

<input type="checkbox"/>	Descripción	Tareas asociadas	Activos vinculados	Limitar Acc
<input type="checkbox"/>	PLAN DE MANTENIMIENTO ASCENSORES	6	0	//
<input type="checkbox"/>	PLAN DE MANTENIMIENTO CAMELIZADORAS	1	3	//
<input type="checkbox"/>	PLAN DE MANTENIMIENTO MINI SPLIT - MENSUAL	1	3	//
<input type="checkbox"/>	PLAN DE MANTENIMIENTO COMPRESORES	1	4	//
<input type="checkbox"/>	PLAN DE MANTENIMIENTO CORTADORAS DE COMFORT	1	1	//
<input type="checkbox"/>	Plan de mtto banda transportadora Modelo X1	6	2	//
<input type="checkbox"/>	PLAN DE MTTO CAMIONETAS DMAX	1	1	//
<input type="checkbox"/>	PLAN DE MTTO MUEBLES ENFRIADORES	5	2	//
<input type="checkbox"/>	PLAN DE TAREAS HORNOS	4	3	//
<input type="checkbox"/>	PLAN DE TAREAS MOTORES ELECTRICOS	3	1	//

Ao clicar, abre-se uma nova janela onde devem ser carregadas as informações correspondentes à lista de tarefas a adicionar, de acordo com os passos seguintes:

Passo 1:

Adicione as informações gerais relevantes à lista de tarefas e clique em guardar.

As informações solicitadas são as seguintes

- ♦ **Descrição:** Nome que descreve o plano de tarefas.
- ♦ **Limitar o acesso a esta localização:** Local onde se encontra a lista de tarefas, tendo em consideração a hierarquia que esta representa para a visualização da lista de tarefas relativamente a outros utilizadores.
- ♦ **Tarefas associadas:** Número de tarefas contidas no plano (esta informação será apresentada automaticamente ao concluir a etapa 2).
- ♦ **Activos associados:** Número de activos que estão associados à lista de tarefas (esta informação será apresentada automaticamente ao completar o passo 3).

Passo 2

Neste passo, deve ser adicionada toda a informação correspondente a cada uma das tarefas de manutenção associadas ao plano, identificando a informação geral de cada tarefa, bem como as respectivas sub-tarefas, iterações, recursos e anexos.

Tareas
Plan de Tareas

PLAN DE GENERADORES

GUARDAR

Detalles

General

Tareas

Activos Vinculados

Total: 0

Sin datos para mostrar con estos parametros

+

The image shows a mobile application interface for creating a new task. The background is a task plan titled 'PLAN DE GENERADORES' with a sidebar containing 'General', 'Tareas', and 'Activos Vinculados'. The foreground is a 'Nueva tarea' form with the following fields:

- Descripción:** A text input field with a red error message: "Descripción es muy corta (el mínimo es de 3 caracteres)".
- Tipo de tarea:** A dropdown menu with a red error message: "Tipo de tarea es muy corta (el mínimo es de 2 caracteres)".
- Clasificación 1:** A dropdown menu.
- Clasificación 2:** A dropdown menu.
- Prioridad:** A dropdown menu currently set to "Media".
- Duración estimada:** A time input field showing "000:10".
- Tiempo de paro por mantenimiento:** A time input field showing "000:00".

A blue circular button with a white '+' sign is located at the bottom right of the form. The top navigation bar includes 'GENERAL', 'SUBTAREAS', 'RECURSOS', and 'ADJUNTOS'.

A seguir, cada um dos campos que compõem os separadores de informações de tarefas será descrito à medida que forem adicionados ao plano:

Geral:

- **Descrição:** Breve pormenor que especifica a tarefa em questão.
- **Tipo de tarefa:** Catálogo com todos os tipos de tarefas registados no sistema.
- **Classificação 1 e 2:** Corresponde aos campos livres que a plataforma deixa para que os utilizadores preencham e atribuam uma classificação à tarefa.
- **Prioridade:** Lista em que a tarefa é classificada de acordo com a sua prioridade.
- **Duração estimada:** Tempo necessário para executar a tarefa (o tempo real é registado diretamente na OT).
- **Tempo de paragem para manutenção:** Tempo teórico em que o bem estaria parado enquanto a atividade é executada (o tempo real é registado diretamente na OT).

- ♦ **Desencadeadores:** Corresponde ao modo de ativação da tarefa que pode ser de 4 tipos (por data, quando, a cada e por evento).

Sub-tarefas:

As subtarefas são o passo-a-passo ou a lista de verificação das actividades que se pretende registar ou validar ao concluir uma tarefa. Para adicionar subtarefas, devem ser preenchidos os seguintes campos

- ♦ **Ordem:** Sequência de ordenação das subtarefas
- ♦ **Tipo:** Lista predefinida com os tipos de subtarefas que o sistema possui (Texto, Sim/Não, Número, Verificação, Leitura de um contador, Localização GPS, Lista, Data e Hora). Dependendo do tipo de subtarefa, pode ter respostas abertas ou fechadas, consoante o caso.
- ♦ **Grupo/Parte:** Catálogo onde é possível estipular os grupos ou partes a que pertence a subtarefa em questão.
- ♦ **Descrição:** Detalhes completos que descrevem a atividade.
- ♦ **Obrigatório:** Opção para tornar a subtarefa obrigatória (o preenchimento não pode ser concluído se as subtarefas para as quais esta opção está activada não tiverem sido concluídas).
- ♦ **Anexo obrigatório:** Opção que torna obrigatória a adição de um anexo associado à subtarefa (o preenchimento não pode ser concluído se o anexo não tiver sido adicionado).

Iterações:

É uma função que permite estabelecer de forma independente quais as sub-tarefas que serão realizadas com cada ativação, bem como o número de iterações que cada ciclo de execução representa, obtendo assim um melhor controlo sobre as sub-tarefas e evitando a sobreposição de actividades. É normalmente utilizado em manutenções aninhadas, como as realizadas em activos com base na quilometragem ou nas horas de utilização.

Recursos:

Os recursos podem ser adicionados às tarefas de forma a serem adicionados sempre que a tarefa for activada e a reflectirem-se nas quantidades a serem utilizadas e nos custos das OTs. Para isso, basta adicionar os recursos, que podem ser dos seguintes tipos:

- ♦ **Recursos humanos:** Pessoal que estará envolvido na execução das actividades e, por conseguinte, os seus custos horários são contabilizados na OT.
- ♦ **Serviços:** serviços externos efectuados por terceiros (devem ser previamente adicionados no módulo de terceiros).
- ♦ **Inventários:** Recursos como ferramentas ou peças sobresselentes e fornecimentos provenientes de um armazém.

Anexos:

Tal como nos recursos, os anexos podem ser adicionados às tarefas, de modo a serem adicionados sempre que a tarefa é activada numa OT. Para este efeito, existem diferentes tipos de anexos que podem ser adicionados e que são dos seguintes tipos:

- ♦ **Nota:** Corresponde a um campo para adicionar uma nota de texto.
- ♦ **Ligações:** Ligações directas a páginas da Internet.
- ♦ **Arquivos:** Corresponde a documentos e imagens.

Por fim, uma vez carregados e guardados todos os campos necessários para completar os passos acima referidos, o plano será criado com os detalhes de todas as tarefas de manutenção envolvidas, faltando apenas fazer a ligação dos activos associados ao plano.

Passo 3

Após a criação do plano e das respectivas tarefas (passos 1 e 2), é necessário ligar os activos que serão regidos por este plano de tarefas para a execução das actividades de manutenção. Para tal, clicar no símbolo de adição para abrir uma nova janela onde serão apresentados todos os activos que podem ser ligados ao plano de tarefas.

Tareas
Plan de Tareas

PLAN DE GENERADORES

GUARDAR

Detalles

General

Tareas

Activos Vinculados

Total: 0

Sin datos para mostrar con estos parametros

+

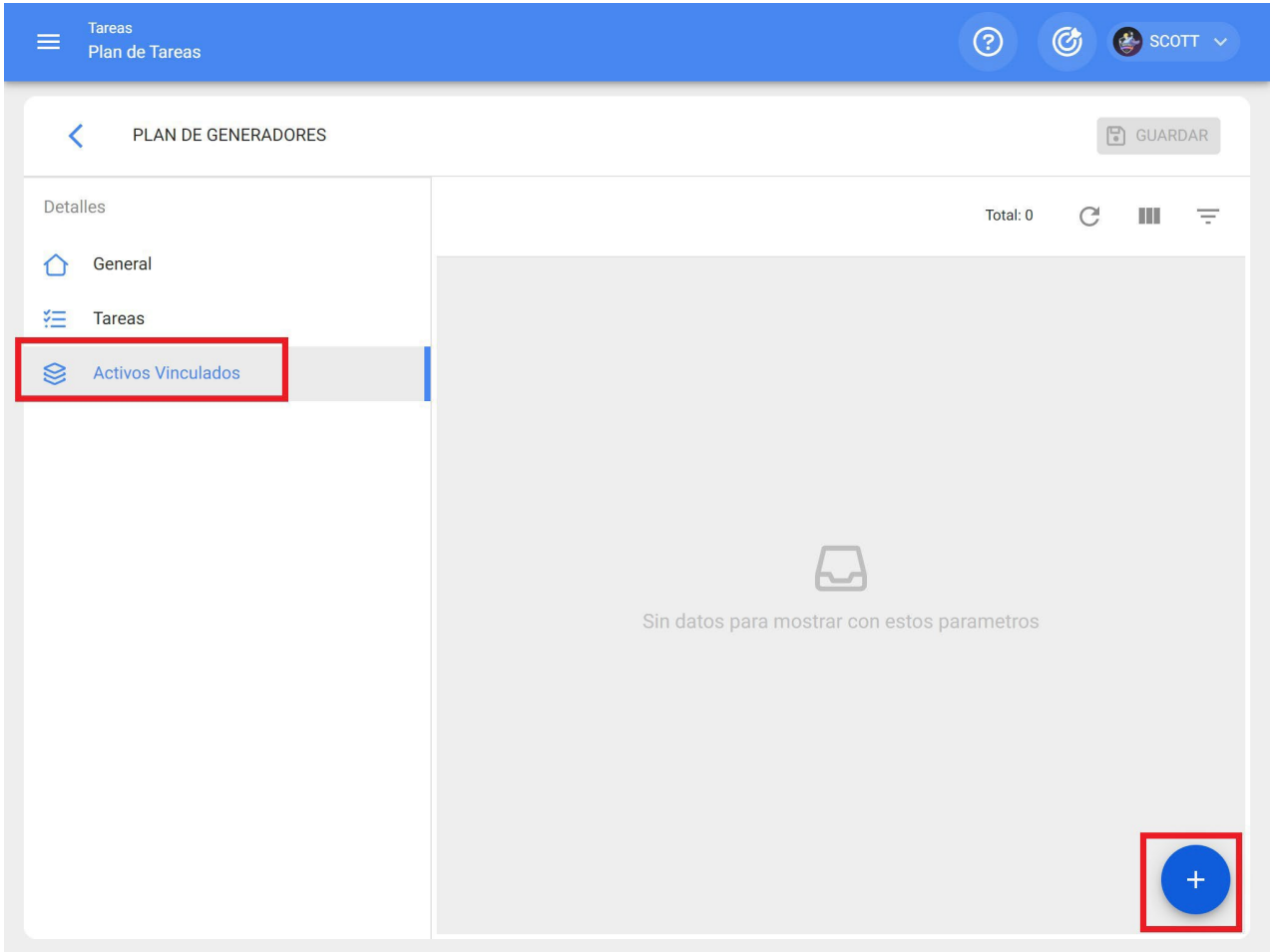

The screenshot displays a software interface for managing tasks and assets. The top navigation bar includes 'Tareas' and 'Plan de Tareas'. The sidebar on the left is titled 'PLAN DE GENERADORES' and contains a 'Detalles' section with options for 'General', 'Tareas', and 'Activos Vinculados'. The main content area features a search bar labeled 'Buscar Activos' and a list of assets. A red box highlights the following assets:

Asset Name	Tipo	Código	Localización
ASCENSOR 02 { ASC-02 }	Equipos	ASC-02	// NRG/
ANTORCHA { ANT-01 }	Equipos	ANT-01	// NRG/
TANQUE 01 { TANQUE-01 }	Equipos	TANQUE-01	// NRG/
UNIDAD GENERADORA DE HIDROGENO ...	Equipos	UGH-01	// NRG/

Depois de selecionar o ativo, é necessário definir a data do último trabalho para que o sistema calcule e programe a próxima manutenção com accionamentos por data.

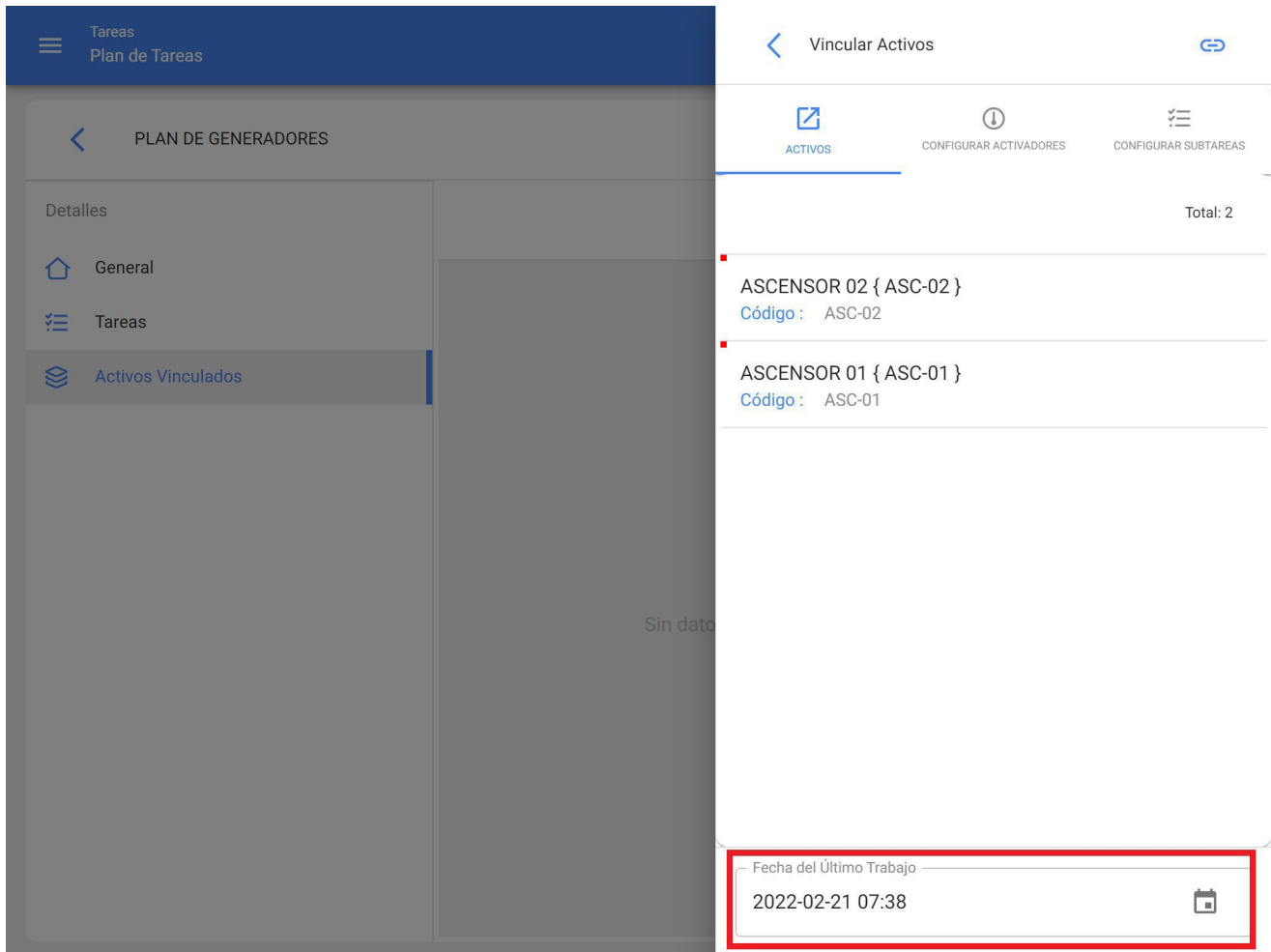

É importante observar que a data definida é uma data de ativação global para todas as tarefas no plano. No entanto, pode acontecer que as datas das últimas tarefas de manutenção não tenham sido executadas na mesma ocasião ou não coincidam necessariamente, caso em que é necessário configurar as datas dos últimos trabalhos para cada uma das tarefas individualmente (para mais informações, consultar a secção "Como configurar a data das últimas tarefas de manutenção para activadores por data").

Em seguida, de forma semelhante, devem ser configurados os contadores associados aos accionadores ou subtarefas do plano (para mais informações, consulte a secção Como configurar contadores para as tarefas de um plano).

Finalmente, depois de completar as 3 etapas acima, o plano de tarefas será estabelecido e todos os activos serão ligados a ele para a execução e gestão das tarefas.



Total: 11



<input type="checkbox"/>	Descripción	Tareas asociadas	Activos vinculados	Limitar Acc
<input type="checkbox"/>	PLAN DE GENERADORES	1	2	//
<input type="checkbox"/>	PLAN DE MANTENIMIENTO ASCENSORES	6	0	//
<input type="checkbox"/>	PLAN DE MANTENIMIENTO CAMELIZADORAS	1	3	//
<input type="checkbox"/>	PLAN DE MANTENIMIENTO MINI SPLIT - MENSUAL	1	3	//
<input type="checkbox"/>	PLAN DE MANTENIMIENTO COMPRESORES	1	4	//
<input type="checkbox"/>	PLAN DE MANTENIMIENTO CORTADORAS DE COMFORT	1	1	//
<input type="checkbox"/>	Plan de mtto banda transportadora Modelo X1	6	2	//
<input type="checkbox"/>	PLAN DE MTTO CAMIONETAS DMAX	1	1	//
<input type="checkbox"/>	PLAN DE MTTO MUEBLES ENFRIADORES	5	2	//
<input type="checkbox"/>	PLAN DE TAREAS HORNOS	4	3	



Que tipos de accionadores podem ser adicionados a uma tarefa?

help.fractal.com/pt/articles/6007459-which-types-of-activators-can-be-added-to-a-task

Atualmente, existem na plataforma 4 tipos de accionadores aos quais pode ser associada uma tarefa. O funcionamento de cada um deles é explicado de seguida:

Data de acionamento

The screenshot displays the 'Editar' (Edit) interface for a task. The task is titled 'MANTENIMIENTO MENSUAL' (Monthly Maintenance) and is of the 'PREVENTIVO' (Preventive) type. The configuration includes the following fields:

- Descripción: MANTENIMIENTO MENSUAL
- Tipo de tarea: PREVENTIVO
- Clasificación 1: GESTIÓN ELECTROMECÁNICA
- Clasificación 2: REQUIERE PERMISO ALTURA
- Prioridad: Alta
- Duración estimada: 000:30
- Tiempo de paro por mantenimiento: 000:15

A calendar icon is highlighted with a red box, indicating the scheduling feature.

Corresponde a tarefas que têm uma frequência de execução programada de acordo com um calendário. Ou seja, são executadas a cada determinado período de tempo. Ao selecionar esse tipo de accionador, os seguintes campos devem ser preenchidos:

- ♦ **Fazer todas as vezes:** Frequência com que a tarefa é repetida
- ♦ **Frequência:** Unidade de frequência com que a tarefa é repetida.

- ♦ **Repetir:** Opção para definir se a tarefa é repetida finitamente ou se permanecerá ativa indefinidamente.
- ♦ **Vezes:** Número de vezes que a execução da tarefa é repetida (caso tenha sido estabelecido que é repetida finitamente).
- ♦ **Agendamento fixo:** Opção que permite que a próxima data de agendamento seja definida como fixa (conforme estabelecido) ou que seja reagendada a partir da última execução. Por exemplo, se temos uma tarefa que tem um disparador com uma frequência de 30 em 30 dias e tem um agendamento fixo, não importa se a tarefa é executada como agendada ou com um atraso, pois as ativações seguintes serão fixas a cada 30 dias. Se não tiver uma opção de horário fixo, a próxima ativação ocorrerá após 30 dias, mas a partir da data em que a tarefa foi executada.

Acionador de eventos

The screenshot displays a task configuration screen for 'PLAN DE MANTENIMIENTO COMPRESORES'. The right-hand panel is titled 'Editar' and contains several configuration fields:

- Descripción:** MANTENIMIENTO MENSUAL
- Tipo de tarea:** PREVENTIVO
- Clasificación 1:** GESTIÓN ELECTROMECAÁNICA
- Clasificación 2:** REQUIERE PERMISO ALTURA
- Prioridad:** Alta
- Duración estimada:** 000:30
- Tiempo de paro por mantenimiento:** 000:15

On the right side of the configuration panel, there are several icons: a refresh icon, a calendar icon, and a blue circular button with a white 'X' icon. A red square highlights the information icon (a circle with an 'i') located next to the 'Clasificación 2' field.

Corresponde a tarefas que não obedecem a uma determinada frequência de acionamento e só são accionadas através da execução de uma tarefa não planeada (os eventos são apresentados através de uma lista previamente carregada no sistema). Por exemplo, os eventos

podem estar associados a situações como, por exemplo, alguns tipos de falhas, pedidos ou actividades que não estão necessariamente definidos com uma frequência regular de ativação, mas o procedimento a seguir caso ocorram é conhecido.

Ativador Cada

The image shows a mobile application interface for task management. The main screen displays a 'PLAN DE MANTENIMIENTO COMPRESORES' with a list of tasks. A modal form is open for editing a task, showing fields for description, type, classification, priority, duration, and downtime. A red box highlights the 'Ativador Cada' (Cada) activation type icon.

Detalles

PLAN DE MANTENIMIENTO COMPRESORES

General

Tareas

Activos Vinculados

Editar

GENERAL SUBTAREAS RECURSOS ADJUNTOS

Descripción

MANTENIMIENTO MENSUAL

Tipo de tarea

PREVENTIVO

Clasificación 1

GESTIÓN ELECTROMECÁNICA

Clasificación 2

REQUIERE PERMISO ALTURA

Prioridad

Alta

Duración estimada

000:30

Tiempo de paro por mantenimiento

000:15

Corresponde a activações por meio de contadores ou contadores de acumulação (quilómetros, horas, etc.). Este tipo de ativadores funciona sempre que um determinado contador acumula as unidades necessárias para a execução de alguma tarefa. Ao seleccionar este tipo de contador, devem ser preenchidos os seguintes campos:

- **Frequência:** Número de ciclos a completar para a execução da tarefa.
- **Unidade:** Sistema de medição associado à leitura do contador e ao acionamento da tarefa.
- **Até:** Número de ciclos em que a tarefa será executada (no caso de a atividade ser executada indefinidamente, é deixada sem limite).

- ♦ **Programação fixa:** análoga à dos ativadores por data, esta opção permite definir a leitura a partir da qual será executada a próxima ativação, que pode ser definida como fixa (conforme estabelecido) ou a partir da última leitura registada no momento da execução da tarefa.

Ativador Quando

Corresponde a ativações de contadores não acumuladores ou não contadores que podem flutuar ao longo do tempo (temperatura, tensão, amperagem, etc.). Este tipo de ativadores funciona quando se regista uma leitura que cumpre as condições estabelecidas ou fora de um determinado parâmetro. Ao selecionar este tipo de contador, devem ser preenchidos os seguintes campos:

- ♦ **Unidade:** Sistema de medição associado à leitura do contador e ao acionamento da tarefa.
- ♦ **Mar:** Lista de condições que podem ser definidas para definir os parâmetros que a leitura registada deve cumprir para desencadear a ativação da tarefa.
- ♦ **Valor:** Número que define o parâmetro numérico a considerar para a ativação da tarefa.

Como funcionan as iterações de subtarefas?

help.fracttal.com/pt/articles/6007474-how-subtask-iterations-work

A função de iterações foi concebida para as tarefas que são cíclicas ou aninhadas, como a manutenção de veículos em que certas actividades são executadas repetidamente de acordo com a quilometragem percorrida, sobrepondo assim algumas dessas tarefas.

Por conseguinte, com a função de iterações é possível determinar em que parte de um ciclo de tarefas cada subtarefa deve ser executada e, assim, ter um melhor controlo do ciclo de manutenção completo.

Para ativar a função de iterações, seleccione a tarefa no plano em questão, clique no separador iterações e active a opção "Definir como tarefa cíclica".

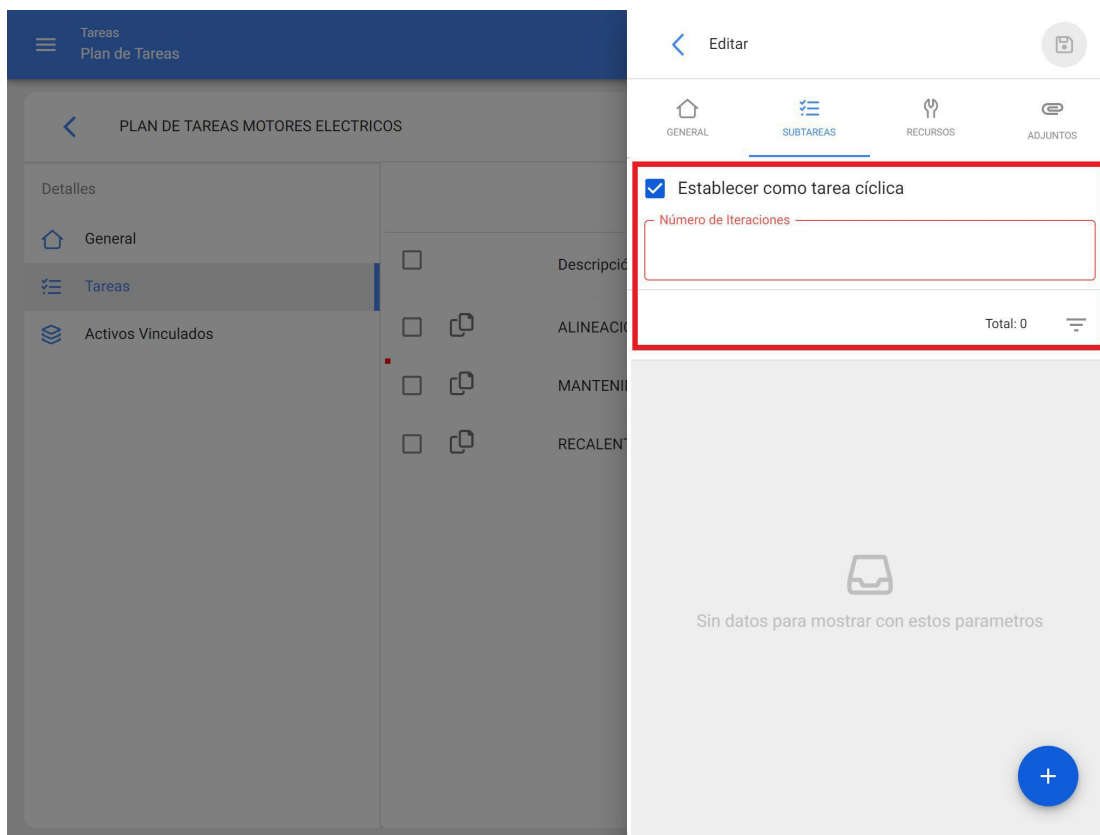

Em seguida, deve ser indicado o número de iterações em que cada ciclo de subtarefas será dividido, a fim de seleccionar a subtarefa a realizar em cada iteração específica.

Tareas
Plan de Tareas

Editar Subtarea GUARDAR

PLAN DE TAREAS MOTORES ELECTRICOS

Detalles

- General
- Tareas
- Activos Vinculados

Descripción

ALINEACIÓN

MANTENIMIENTO

RECALENTAMIENTO

Obligatorio Adjunto Obligatorio

Orden: 1

Tipo: Texto

Grupo/Parte:

Descripción: Antes de comenzar esta actividad, gestionar protocolo de seguridad

Iteraciones Seleccionar / Deseleccionar todo

- Iteración 1
- Iteración 2
- Iteración 3
- Iteración 4

Tareas
Plan de Tareas

Editar Subtarea GUARDAR

PLAN DE TAREAS MOTORES ELECTRICOS

Detalles

- General
- Tareas
- Activos Vinculados

Descripción

ALINEACIÓN

MANTENIMIENTO

RECALENTAMIENTO

Obligatorio Adjunto Obligatorio

Orden: 4

Tipo: Texto

Grupo/Parte:

Descripción: Inspección del estado de eje

Iteraciones Seleccionar / Deseleccionar todo

- 5000 hrs
- 10000 hrs
- 15000 hrs
- 20000 hrs

Por fim, basta clicar na opção guardar para registrar as suas edições.

Como configurar recursos por iteração?

help.fracttal.com/pt/articles/6007512-how-to-configure-resources-by-iterations

Tal como é possível estabelecer subtarefas por iteração, também é possível definir diretamente numa lista de tarefas quais os recursos que serão utilizados de acordo com cada iteração.

Para adicionar recursos com base em iterações, só é necessário adicionar um recurso à lista de tarefas da forma normal.

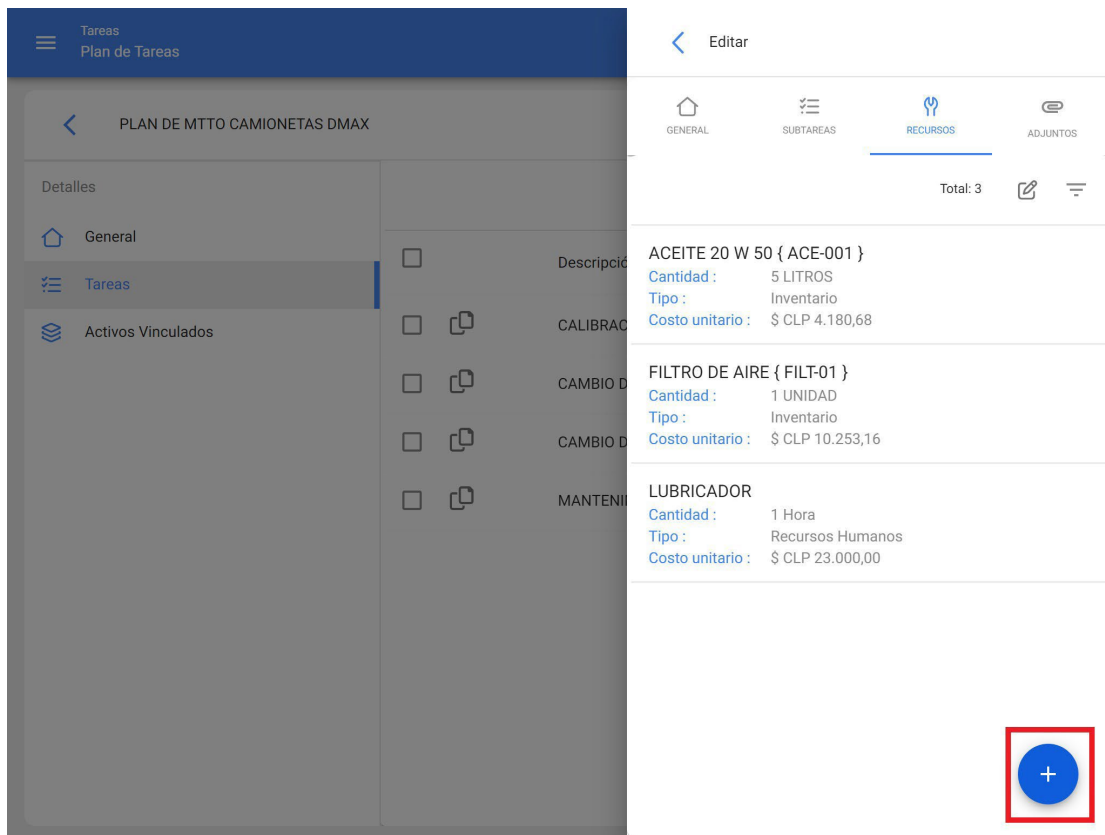

Em seguida, ao seleccionar o recurso adicionado (pode ser um inventário, um recurso humano ou um tipo de serviço), será activada uma barra de edição.

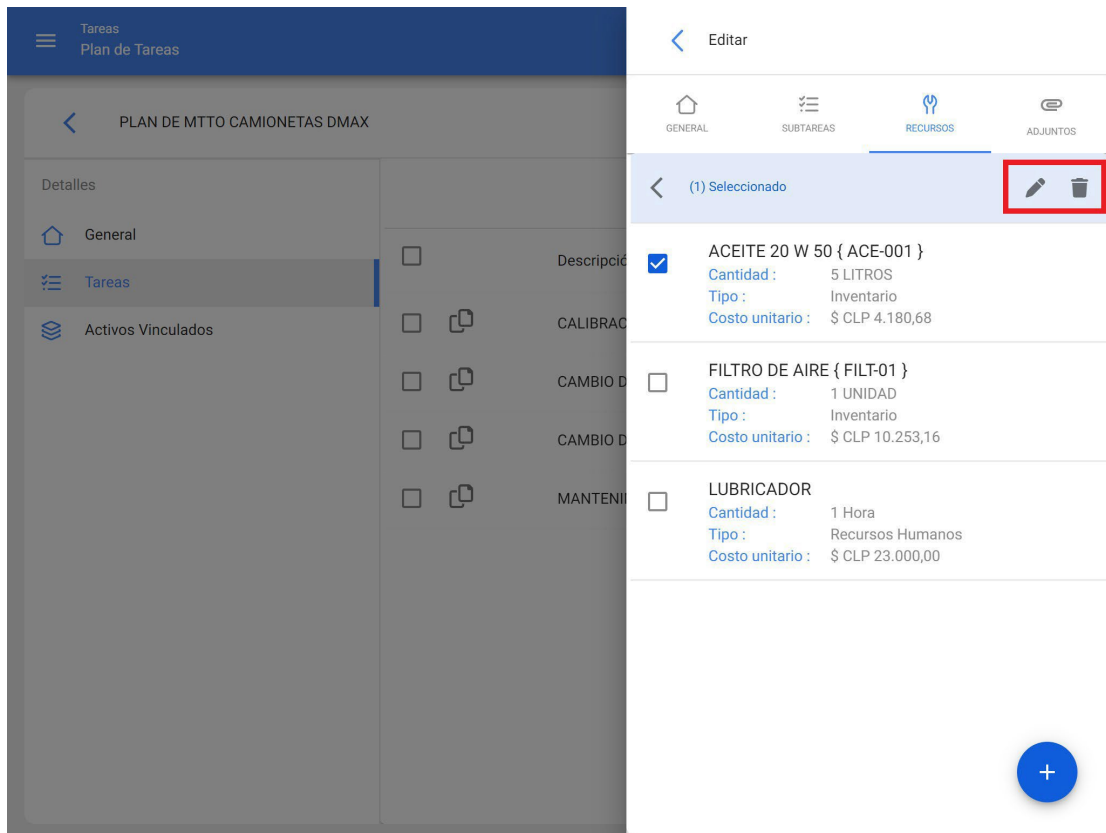

Ao clicar em editar, aparece uma nova janela onde pode definir em que iterações o recurso deve ser utilizado.

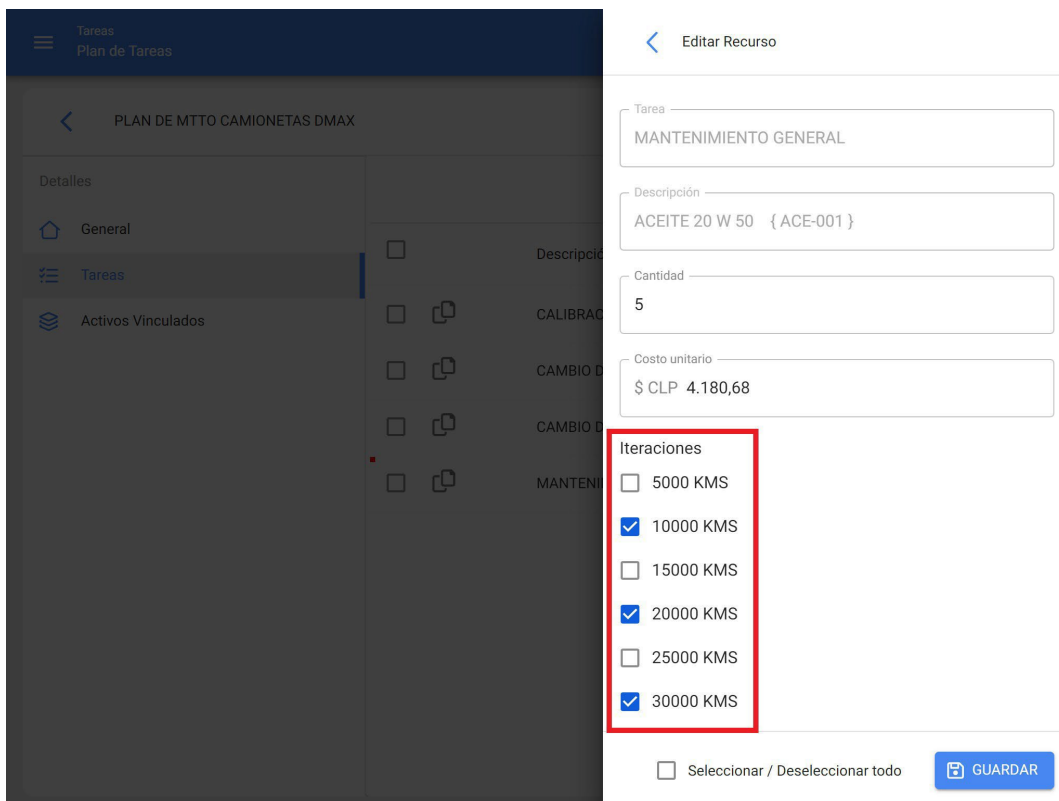

Por fim, depois de efetuar a configuração, clique no botão Guardar para tornar as alterações efectivas.

Como definir a data da última manutenção para accionadores por data?

help.fractal.com/pt/articles/6007492-how-to-set-the-date-of-the-latest-maintenance-for-activators-by-date

Esta opção é ideal, pois permite definir de forma independente as próximas datas de ativação para cada uma das tarefas associadas a um plano, com base nas datas em que foi efectuada a última manutenção no ativo em questão.

Para isso, é necessário ir primeiro ao separador "Activos" para seleccionar o ativo para o qual se pretende configurar as datas da sua última manutenção para a ativação das tarefas seguintes (este procedimento pode ser efectuado para cada um dos activos associados ao plano de forma independente).

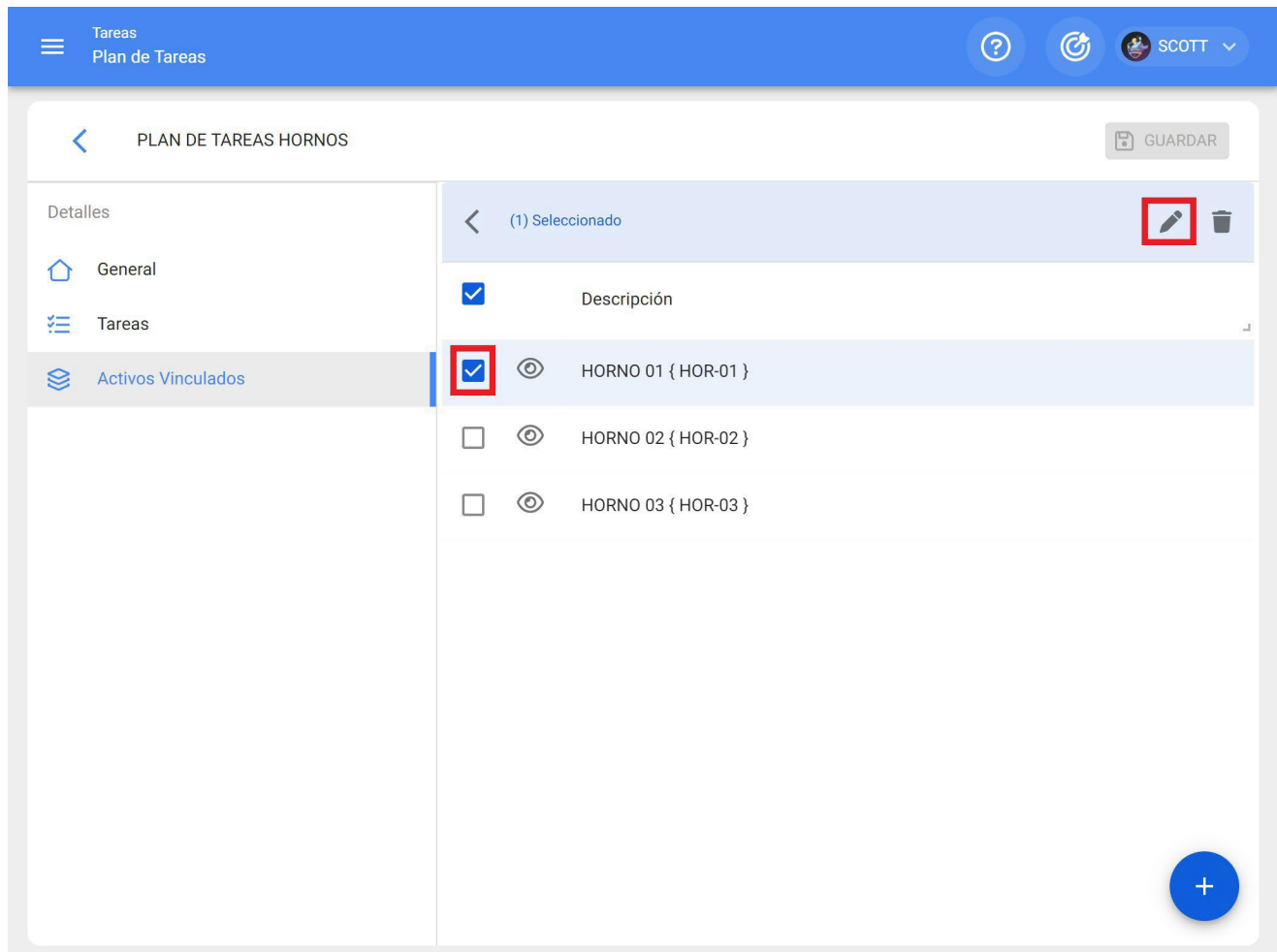

Ao clicar em editar, abre-se uma nova janela na qual aparecem todos os separadores de configuração de tarefas (Calendários, Desencadeadores, Subtarefas, Iterações). Neste caso, deve ser seleccionado o separador do calendário, onde serão apresentadas todas as tarefas com desencadeamento por data.

The screenshot displays a software interface for task management. On the left, a sidebar shows 'Tareas' and 'Plan de Tareas'. The main area is titled 'PLAN DE TAREAS HORNOS' and contains a list of tasks. The 'Activos Vinculados' section is active, showing a list of tasks with checkboxes and eye icons. The 'MANTENIMIENTO SEMANAL' task is selected, and its configuration is shown in a modal window on the right. The configuration window is titled 'Configuración: HORNO 01 { HOR-01 }' and contains three tabs: 'CALENDARIO', 'ACTIVADORES', and 'SUBTAREAS'. The 'ACTIVADORES' tab is selected, showing a list of maintenance tasks. The 'MANTENIMIENTO SEMANAL' task is highlighted with a red box. The configuration for this task is as follows:

Activador	Fecha Cada
MANTENIMIENTO SEMANAL	Cada 1 Semana(s)
Activador :	Fecha Cada 1 Semana(s)
Fecha Programada :	2022-02-28 10:29
MANTENIMIENTO MENSUAL	Cada 1 Meses
Activador :	Fecha Cada 1 Meses
Fecha Programada :	2022-03-21 10:30
MANTENIMIENTO CUATRIMESTRAL	Cada 4 Meses
Activador :	Fecha Cada 4 Meses
Fecha Programada :	2022-06-13 13:00

Depois, basta selecionar a tarefa em questão e o sistema apresentará uma janela onde pode modificar a data da última manutenção e a data da próxima ativação da tarefa. Finalmente, depois de efetuar a modificação, clique no botão "Guardar" para efetuar as alterações.

The screenshot displays a mobile application interface for task management. On the left, a dark sidebar contains a menu with options: 'General', 'Tareas', and 'Activos Vinculados'. The main area is titled 'PLAN DE TAREAS HORNOS' and shows a list of tasks. The first task is 'MANTENIMIENTO MENSUAL'. Below the task name, there are two date fields: 'Fecha Programada' (2022-03-01 10:30) and 'Fecha del Último Trabajo' (2022-02-01 10:30). The 'Fecha del Último Trabajo' field is highlighted with a red border. At the bottom right, there is a blue button labeled 'GUARDAR'.

Nota: É importante mencionar que a configuração e alteração das datas da última manutenção pode ser realizada desde que o ativo recém vinculado ao plano não possua uma ordem de serviço associada à tarefa a ser modificada, caso contrário a modificação não poderá ser realizada, pois a próxima execução será regida de acordo com a manutenção realizada na ordem de serviço já emitida.

Como ligar contadores a uma lista de tarefas?

help.fractal.com/pt/articles/6007500-how-to-link-meters-to-a-task-plan

Se um plano de trabalho tiver accionadores por leitura, é necessário associar os contadores a cada ativo associado. Para isso, aceda primeiro ao separador "Activos" e seleccione o ativo para o qual pretende configurar o contador (este procedimento pode ser efectuado para cada um dos activos associados ao plano de forma independente).

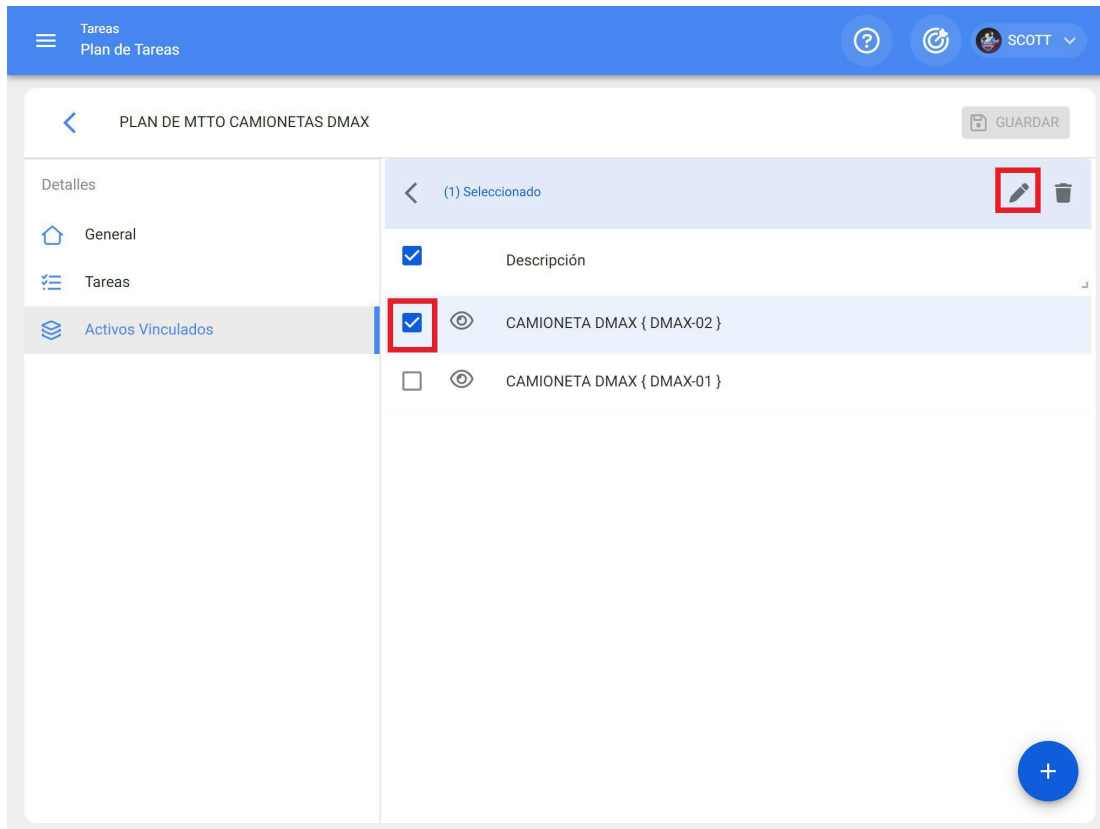

Ao clicar em editar, abre-se uma nova janela na qual aparecem todos os separadores de configuração de tarefas (Calendários, Accionadores, Subtarefas, Iterações), devendo neste caso ser selecionado o separador Accionadores ou Subtarefas (consoante o local onde são adicionados os contadores), onde serão apresentadas todas as tarefas com accionadores ou subtarefas associadas à leitura do contador.

The screenshot shows a software interface for task management. The main window displays a task plan for 'PLAN DE MTTTO CAMIONETAS DMAX'. A modal window titled 'Vincular Activos' is open, showing a list of tasks with their descriptions and configuration options. The modal is highlighted with a red border.

Modal Window: Vincular Activos

ACTIVOS | CONFIGURAR ACTIVADORES | CONFIGURAR SUBTAREAS

Total: 3

Tarea	Activador	Medidor
CAMIONETA DMAX { DMAX-02 }	CALIBRACION DE VALVULAS	Cada 50000 KILOMETROS
CAMIONETA DMAX { DMAX-02 }	CAMBIO DE ACEITE	Cada 10000 KILOMETROS
CAMIONETA DMAX { DMAX-02 }	CAMBIO DE FILTRO DE AIRE	Cada 1000 KILOMETROS

Fecha del Último Trabajo: 2022-02-21 10:44

Depois, basta selecionar a tarefa em questão e o sistema apresenta uma janela onde pode criar um contador ou selecionar um já existente (no caso de ter sido criado anteriormente a partir do módulo de contadores). Finalmente, depois de associar o contador correspondente a cada tarefa, clique no botão "Guardar" para efetuar as alterações.

Tareas
Plan de Tareas

PLAN DE MTTO CAMIONETAS DMAX

Detalles

- General
- Tareas
- Activos Vinculados

(1) Seleccionado

- Descripción
- CAMIONETA DMA

Configurar Medidor GUARDAR

Tarea

Activador
Cada 50000 KILOMETROS

Unidad
KILOMETROS

Descripción Medidor
ODOMETRO

Serial

Último Valor
12.000

Fecha
2022-02-21

Promedio Mensual
0

Calcular Promedio Automático

Como editar as tarefas contidas num plano?

 help.fractal.com/pt/articles/6007519-how-to-edit-tasks-contained-in-a-plan

Para editar uma lista de tarefas existente, basta selecionar a lista de tarefas em questão para ativar a opção de edição.

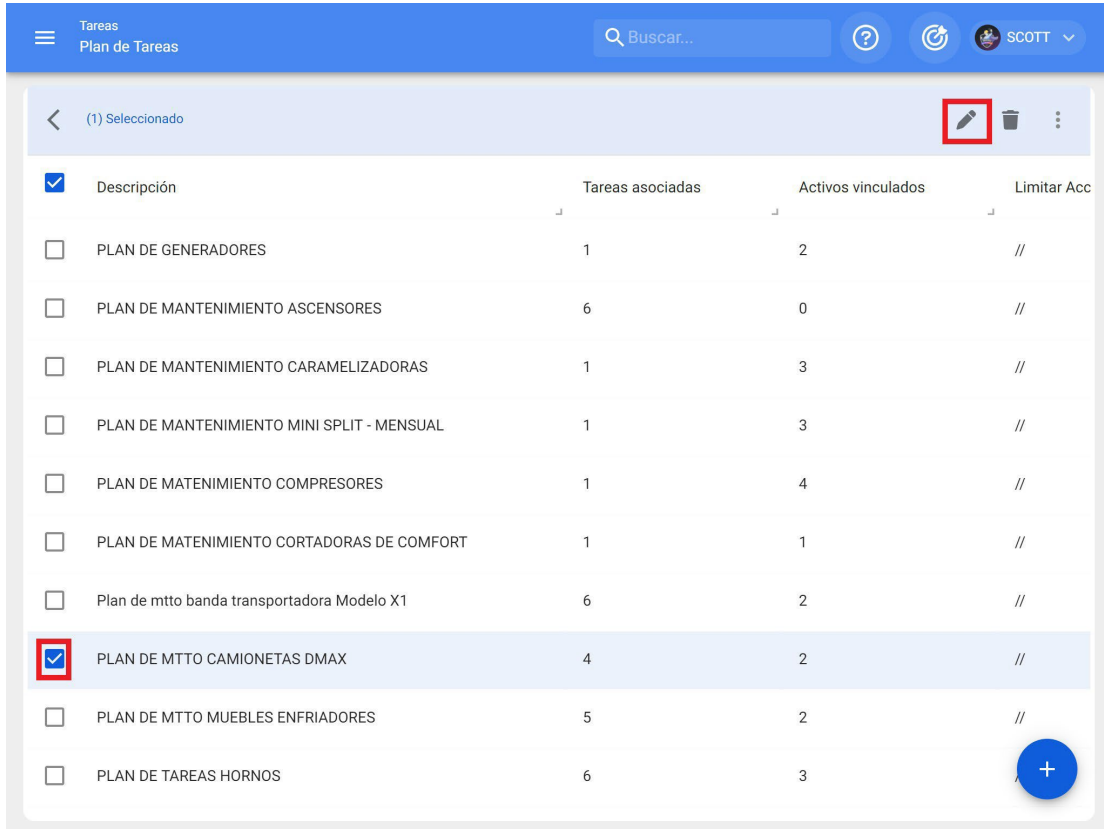

The screenshot shows a web interface for managing tasks. At the top, there's a blue header with a menu icon, the text 'Tareas Plan de Tareas', a search bar with 'Buscar...', and user information 'SCOTT'. Below the header, a light blue bar indicates '(1) Seleccionado' and contains a pencil icon (edit), a trash icon, and a three-dot menu icon. The main area is a table with columns: 'Descripción', 'Tareas asociadas', 'Activos vinculados', and 'Limitar Acc'. The table lists several task plans, with 'PLAN DE MTTO CAMIONETAS DMAX' selected (checkbox checked). A blue circular button with a plus sign is at the bottom right.

<input checked="" type="checkbox"/>	Descripción	Tareas asociadas	Activos vinculados	Limitar Acc
<input type="checkbox"/>	PLAN DE GENERADORES	1	2	//
<input type="checkbox"/>	PLAN DE MANTENIMIENTO ASCENSORES	6	0	//
<input type="checkbox"/>	PLAN DE MANTENIMIENTO CAMELIZADORAS	1	3	//
<input type="checkbox"/>	PLAN DE MANTENIMIENTO MINI SPLIT - MENSUAL	1	3	//
<input type="checkbox"/>	PLAN DE MATENIMIENTO COMPRESORES	1	4	//
<input type="checkbox"/>	PLAN DE MATENIMIENTO CORTADORAS DE COMFORT	1	1	//
<input type="checkbox"/>	Plan de mtto banda transportadora Modelo X1	6	2	//
<input checked="" type="checkbox"/>	PLAN DE MTTO CAMIONETAS DMAX	4	2	//
<input type="checkbox"/>	PLAN DE MTTO MUEBLES ENFRIADORES	5	2	//
<input type="checkbox"/>	PLAN DE TAREAS HORNOS	6	3	//

Ao clicar na opção de edição, a lista de tarefas abre-se e, uma vez aí, basta selecionar o campo que pretende modificar (Geral, Tareas ou Activos) e, finalmente, guardar as alterações efectuadas.

Tareas
Plan de Tareas

PLAN DE MTTO CAMIONETAS DMAX

GUARDAR

Información
Tiene cambios pendientes por guardar!

Detalles

General
Tareas
Activos Vinculados

Descripción
PLAN DE MTTO CAMIONETAS DMAX

Limitar Acceso a Esta Localización
//

Tareas asociadas
4

Activos Vinculados
2

Outras opções no âmbito do plano de ação

help.fractal.com/pt/articles/6007525-outras-opções-sobre-o-plano-de-tarefas

Para encontrar outras opções disponíveis, basta clicar no menu "Mais" e aparecerá uma janela.

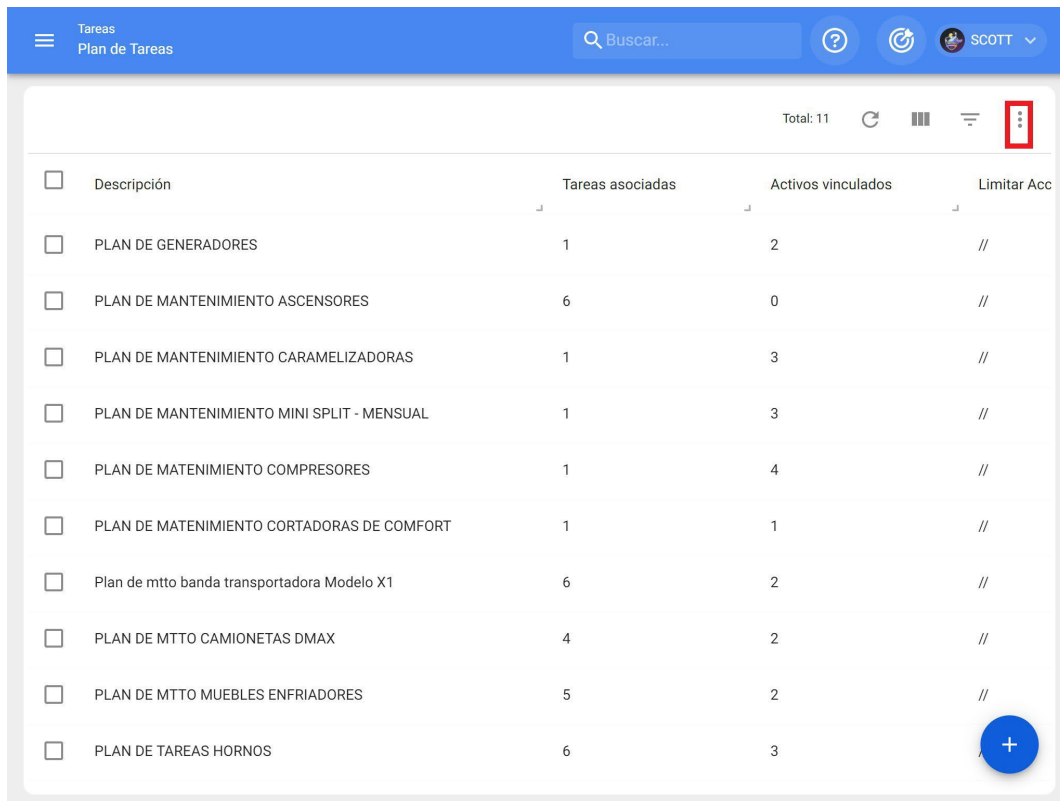

The screenshot shows a web application interface for task management. At the top, there is a blue header with a menu icon, the text 'Tareas Plan de Tareas', a search bar with 'Buscar...', and user information 'SCOTT'. Below the header, a table displays a list of tasks. The table has four columns: 'Descripción', 'Tareas asociadas', 'Activos vinculados', and 'Limitar Acc'. There are 11 rows of data. A red box highlights a 'More' menu icon (three vertical lines) in the top right corner of the table area. A blue circular button with a white plus sign is located at the bottom right of the table.

<input type="checkbox"/>	Descripción	Tareas asociadas	Activos vinculados	Limitar Acc
<input type="checkbox"/>	PLAN DE GENERADORES	1	2	//
<input type="checkbox"/>	PLAN DE MANTENIMIENTO ASCENSORES	6	0	//
<input type="checkbox"/>	PLAN DE MANTENIMIENTO CAMELIZADORAS	1	3	//
<input type="checkbox"/>	PLAN DE MANTENIMIENTO MINI SPLIT - MENSUAL	1	3	//
<input type="checkbox"/>	PLAN DE MATENIMIENTO COMPRESORES	1	4	//
<input type="checkbox"/>	PLAN DE MATENIMIENTO CORTADORAS DE COMFORT	1	1	//
<input type="checkbox"/>	Plan de mtto banda transportadora Modelo X1	6	2	//
<input type="checkbox"/>	PLAN DE MTTO CAMIONETAS DMAX	4	2	//
<input type="checkbox"/>	PLAN DE MTTO MUEBLES ENFRIADORES	5	2	//
<input type="checkbox"/>	PLAN DE TAREAS HORNOS	6	3	//

Tareas
Plan de Tareas

Buscar...

SCOTT

(1) Seleccionado

Descripción	Tareas asociadas			
<input checked="" type="checkbox"/>				
<input type="checkbox"/> PLAN DE GENERADORES	1			
<input type="checkbox"/> PLAN DE MANTENIMIENTO ASCENSORES	6			
<input type="checkbox"/> PLAN DE MANTENIMIENTO CAMELIZADORAS	1			
<input type="checkbox"/> PLAN DE MANTENIMIENTO MINI SPLIT - MENSUAL	1			
<input type="checkbox"/> PLAN DE MANTENIMIENTO COMPRESORES	1	4		//
<input type="checkbox"/> PLAN DE MANTENIMIENTO CORTADORAS DE COMFORT	1	1		//
<input type="checkbox"/> Plan de mtto banda transportadora Modelo X1	6	2		//
<input checked="" type="checkbox"/> PLAN DE MTTO CAMIONETAS DMAX	4	2		//
<input type="checkbox"/> PLAN DE MTTO MUEBLES ENFRIADORES	5	2		//
<input type="checkbox"/> PLAN DE TAREAS HORNOS	6	3		

- Imprimir
- Exportar
- Exportar masivamente
- Clonar Plan de Tareas
- Compartir plan de tareas
- Importar plan compartido
- Actualizar costos

As seguintes opções estão disponíveis nesta janela:

- **Imprimir:** Esta opção gera a lista de tarefas seleccionada em formato PDF para que possa ser impressa ou guardada.
- **Exportar:** Opção que permite exportar a tabela de planos de tarefas num modelo Excel de acordo com os planos seleccionados.
- **Exportação em massa:** Opção para exportar em massa toda a tabela da lista de tarefas num modelo Excel.
- **Clonar lista de tarefas:** Opção para clonar a lista de tarefas seleccionada (toda a informação contida na lista de tarefas é clonada, sem ligar quaisquer activos à lista de tarefas).
- **Partilhar lista de tarefas:** Opção que permite partilhar a lista de tarefas através da geração de um código que pode ser importado para outra base de dados ou conta Fractal.
- **Importar plano partilhado:** Opção que permite a importação de planos de tarefas através de códigos de importação.

- ♦ **Atualizar custos:** Opção que permite a atualização dos custos associados aos planos de tarefas que são posteriormente utilizados no módulo de business intelligence.

Como partilhar e importar uma lista de tarefas?

help.fractal.com/pt/articles/6007530-how-to-share-and-import-a-task-plan

Para partilhar uma lista de tarefas, basta seleccionar a lista de tarefas e clicar na opção "Compartilhar lista de tarefas" e o sistema gerará um código de importação que pode ser partilhado com uma base diferente na Fractal.

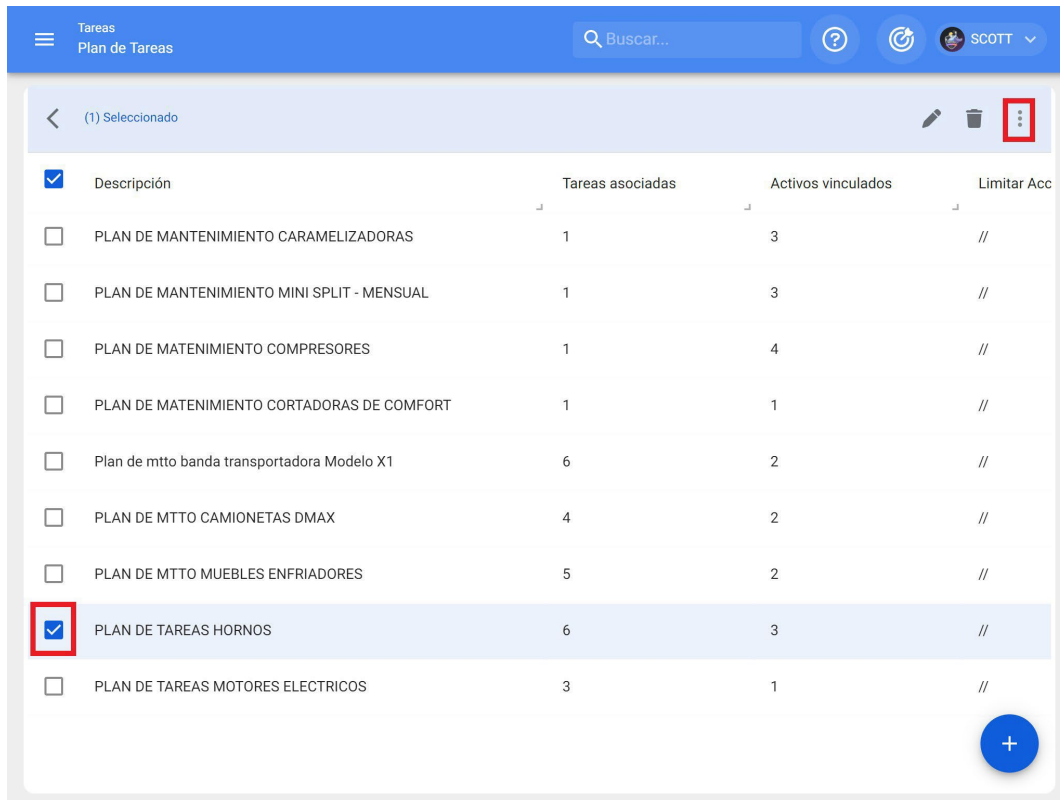

The screenshot shows the 'Tareas Plan de Tareas' interface. At the top, there is a search bar and a user profile for 'SCOTT'. Below the search bar, a header indicates '(1) Seleccionado'. The main content is a table with the following columns: 'Descripción', 'Tareas asociadas', 'Activos vinculados', and 'Limitar Acc'. The table lists several task plans, with 'PLAN DE TAREAS HORNOS' highlighted and its checkbox checked. A red box highlights the share icon in the top right corner of the table area.

<input checked="" type="checkbox"/>	Descripción	Tareas asociadas	Activos vinculados	Limitar Acc
<input type="checkbox"/>	PLAN DE MANTENIMIENTO CARAMELIZADORAS	1	3	//
<input type="checkbox"/>	PLAN DE MANTENIMIENTO MINI SPLIT - MENSUAL	1	3	//
<input type="checkbox"/>	PLAN DE MATENIMIENTO COMPRESORES	1	4	//
<input type="checkbox"/>	PLAN DE MATENIMIENTO CORTADORAS DE COMFORT	1	1	//
<input type="checkbox"/>	Plan de mtto banda transportadora Modelo X1	6	2	//
<input type="checkbox"/>	PLAN DE MTTO CAMIONETAS DMAX	4	2	//
<input type="checkbox"/>	PLAN DE MTTO MUEBLES ENFRIADORES	5	2	//
<input checked="" type="checkbox"/>	PLAN DE TAREAS HORNOS	6	3	//
<input type="checkbox"/>	PLAN DE TAREAS MOTORES ELECTRICOS	3	1	//

Tareas
Plan de Tareas

Buscar...

SCOTT

(1) Seleccionado

Descripción	Tareas asociadas			
<input type="checkbox"/> PLAN DE MANTENIMIENTO ASCENSORES	6			
<input type="checkbox"/> PLAN DE MANTENIMIENTO CAMELIZADORAS	1			
<input type="checkbox"/> PLAN DE MANTENIMIENTO MINI SPLIT - MENSUAL	1			
<input type="checkbox"/> PLAN DE MANTENIMIENTO COMPRESORES	1			
<input type="checkbox"/> PLAN DE MANTENIMIENTO CORTADORAS DE COMFORT	1	1		//
<input type="checkbox"/> Plan de mto banda transportadora Modelo X1	6	2		//
<input type="checkbox"/> PLAN DE MTTTO CAMIONETAS DMAX	4	2		//
<input type="checkbox"/> PLAN DE MTTTO MUEBLES ENFRIADORES	5	2		//
<input checked="" type="checkbox"/> PLAN DE TAREAS HORNOS	6	3		//
<input type="checkbox"/> PLAN DE TAREAS MOTORES ELECTRICOS	3	1		//

- Imprimir
- Exportar
- Exportar masivamente
- Clonar Plan de Tareas
- Compartir plan de tareas**
- Importar plan compartido
- Actualizar costos

Tareas
Plan de Tareas

Buscar...

SCOTT

(1) Seleccionado

Descripción	Tareas asociadas			
<input type="checkbox"/> PLAN DE MANTENIMIENTO ASCENSORES	6			
<input type="checkbox"/> PLAN DE MANTENIMIENTO CAMELIZADORAS	1			
<input type="checkbox"/> PLAN DE MANTENIMIENTO MINI SPLIT - MENSUAL	1			
<input type="checkbox"/> PLAN DE MANTENIMIENTO COMPRESORES	1			
<input type="checkbox"/> PLAN DE MANTENIMIENTO CORTADORAS DE COMFORT	1	1		//
<input type="checkbox"/> Plan de mto banda transportadora Modelo X1	6	2		//
<input type="checkbox"/> PLAN DE MTTTO CAMIONETAS DMAX	4	2		//
<input type="checkbox"/> PLAN DE MTTTO MUEBLES ENFRIADORES	5	2		//
<input checked="" type="checkbox"/> PLAN DE TAREAS HORNOS	6	3		//
<input type="checkbox"/> PLAN DE TAREAS MOTORES ELECTRICOS	3	1		//

Copia este código para importar en la compañía destino

3b6c0061-0c76-48ac-81fe-c2031427c41a

COPIAR CÓDIGO

- Imprimir
- Exportar
- Exportar masivamente
- Clonar Plan de Tareas
- Compartir plan de tareas
- Importar plan compartido
- Actualizar costos

Uma vez copiado o código, basta introduzir o código de importação na outra base de dados da Fractal para onde se pretende importar a lista de tarefas, para que esta seja finalmente adicionada ao sistema.

Tareas
Plan de Tareas

Buscar...

SCOTT

(1) Seleccionado

Descripción	Tareas asociadas			
<input type="checkbox"/> PLAN DE MANTENIMIENTO ASCENSORES	6			
<input type="checkbox"/> PLAN DE MANTENIMIENTO CAMELIZADORAS	1			
<input type="checkbox"/> PLAN DE MANTENIMIENTO MINI SPLIT - MENSUAL	1			
<input type="checkbox"/> PLAN DE MATENIMIENTO COMPRESORES	1			
<input type="checkbox"/> PLAN DE MATENIMIENTO CORTADORAS DE COMFORT	1	1		//
<input type="checkbox"/> Plan de mttto banda transportadora Modelo X1	6	2		//
<input type="checkbox"/> PLAN DE MTTO CAMIONETAS DMAX	4	2		//
<input type="checkbox"/> PLAN DE MTTO MUEBLES ENFRIADORES	5	2		//
<input checked="" type="checkbox"/> PLAN DE TAREAS HORNOS	6	3		//
<input type="checkbox"/> PLAN DE TAREAS MOTORES ELECTRICOS	3	1		//

- Imprimir
- Exportar
- Exportar masivamente
- Clonar Plan de Tareas
- Compartir plan de tareas
- Importar plan compartido**
- Actualizar costos

Tareas
Plan de Tareas

Importar plan compartido

Por favor ingrese el código del plan compartido

3b6c0061-0c76-48ac-81fe-c2031427c41a

PEGAR CÓDIGO

IMPORTAR PLAN COMPARTIDO

Descripción	Tareas
<input type="checkbox"/> PLAN DE MANTENIMIENTO ASCENSORES	6
<input type="checkbox"/> PLAN DE MANTENIMIENTO CAMELIZADORAS	1
<input type="checkbox"/> PLAN DE MANTENIMIENTO MINI SPLIT - MENSUAL	1
<input type="checkbox"/> PLAN DE MATENIMIENTO COMPRESORES	1
<input type="checkbox"/> PLAN DE MATENIMIENTO CORTADORAS DE COMFORT	1
<input type="checkbox"/> Plan de mttto banda transportadora Modelo X1	6
<input type="checkbox"/> PLAN DE MTTO CAMIONETAS DMAX	4
<input type="checkbox"/> PLAN DE MTTO MUEBLES ENFRIADORES	5
<input checked="" type="checkbox"/> PLAN DE TAREAS HORNOS	6
<input type="checkbox"/> PLAN DE TAREAS MOTORES ELECTRICOS	3

O que contém o módulo Fractal Work Orders?

help.fractal.com/pt/articles/6007988-containing-the-fractal-work-orders-module

Neste módulo, poderá gerir todas as suas actividades de manutenção planeadas e não planeadas, emitindo e acompanhando ordens de trabalho. Ao entrar neste módulo, encontrará 3 separadores principais.

The image shows the Fractal Work Orders module interface. On the left, there is a user profile for SCOTT WILLINGTON (alexander.sanchez@fractal.com) and a navigation menu. The 'Órdenes de Trabajo' option is highlighted with a red box. The main area displays a dashboard with work order cards. The top navigation bar includes a help icon, a refresh icon, and the user name SCOTT. The dashboard shows two main sections: 'OTs en Proceso (6)' and 'OTs en Revisión (1)'. Below these are three work order cards:

- OT-24-22**: Created by Jairo Torres, 2022-02-17 / 00:10, 0% progress. Asset: CAMIONETA DMAX { DMAX-01 }.
- OT-21-22**: Created by SCOTT WILLINGTON, 2022-02-15 / 01:00, 0% progress. Asset: CAMIONETA DMAX { DMAX-01 }.
- OT-19-22**: Created by Alexander Sanchez, 2022-02-11 / 02:00, 0% progress. Asset: HORNO 02 { HOR-02 }.
- OT-00-22**: Created by Ramon Toro, 2022-02-24 / 00:10, 0% progress. Asset: Banda transportadora { BT-001 }.

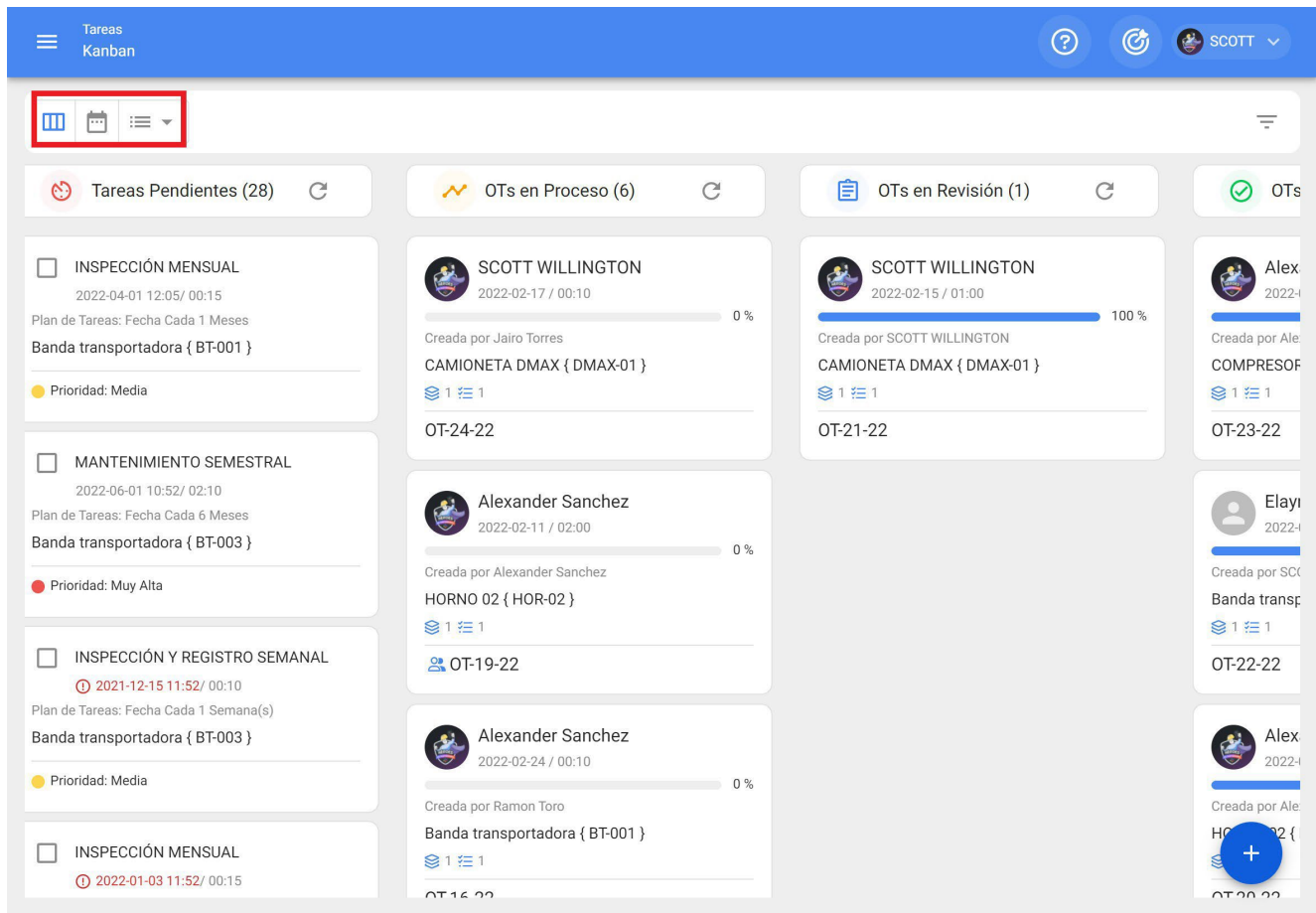

- ♦ **Kanban:** Nesta vista, pode visualizar de forma simples o fluxo e as fases em que uma tarefa pode ser encontrada, quando é gerida numa ordem de trabalho.
- ♦ **Calendário:** Vista do calendário, onde poderá visualizar cada uma das tarefas com o respetivo estado e duração.
- ♦ **Lista:** Tabela onde se encontram informações detalhadas sobre as tarefas, juntamente com os respectivos tempos e estados.

Vista Kanban

Aqui encontrará os diferentes estados em que uma tarefa pode ser encontrada, que são mencionados abaixo:

- ♦ **Tarefas pendentes:** Estado anterior de una tarefa antes de ser executada como uma ordem de trabalho.
- ♦ **Em curso:** Fase inicial de uma ordem de trabalho que já foi atribuída a um técnico e cuja execução está em curso.
- ♦ **Em revisão:** Fase em que a ordem de trabalho já foi executada e está a ser revista antes de ser finalizada.
- ♦ **Concluído:** É a última etapa em que a OT é concluída. Este processo é irreversível, pois uma vez concluído o sistema gera o próximo cronograma para essa tarefa e são calculados os indicadores de gestão associados.

Vista da linha do tempo

Vista de calendário, onde cada uma das tarefas pode ser visualizada com os respectivos estados e tempos de duração, dependendo da opção de calendário selecionada. Para além disso, tanto as tarefas como as OTs podem ser reprogramadas e geridas a partir desta mesma vista.

Tareas Vista Calendario

Tareas Pendientes x Órdenes de Trabajo x 2022 Febrero Mes

lun.	mar.	mié.	jue.	vie.	sáb.	dom.
31	01	02	03	04	05	06
	🕒 12:05 OT-2-22 100%	🕒 10:00 CAMBIO ...				
07	08	09	10	11	12	13
	🕒 08:48 OT-17-... 100%	🕒 12:18 OT-4-22 100%	🕒 08:54 OT-11-... 100%	🕒 13:59 OT-19-22 0%		
	🕒 09:46 OT-1-22 100%	🕒 12:29 OT-5-22 100%	🕒 09:21 ALINEAC...	🕒 14:06 ALARMA...		
		+ 4 Más	+ 5 Más			
14	15	16	17	18	19	20
🕒 10:00 INSPECC...	🕒 13:40 OT-21-... 100%	🕒 16:03 OT-23-... 100%	🕒 11:07 OT-24-22 0%	🕒 10:17 INSPECC...		
🕒 10:21 CAMBIO ...						
+ 3 Más						
21	22	23	24	25	26	27
🕒 12:24 INSPECC...			🕒 11:37 OT-16-22 0%			
28	01	02	03	04	05	06
	🕒 12:00 MANTEN...					
	🕒 12:00 MANTEN...					
	🕒 12:05 OT-22-... 100%					

Vista de lista (tarefas pendentes/ordens de trabalho)

Tabela onde é possível visualizar detalhadamente toda a informação correspondente às tarefas e ordens de trabalho pendentes, com os respectivos estados e tempos, bem como poder gerar e editar OTs.

Tareas
Tareas Pendientes

Buscar...

SCOTT

Fecha Programada < 2022-02-28

Total: 12

<input type="checkbox"/>	Código...	Activo	Tarea	Activador	Atraso
<input type="checkbox"/>	DMAX-01	CAMIONETA DMAX { DM...	INSPECCION SEMANAL	Fecha Cada 1 Semana(s)	0
<input type="checkbox"/>	COR-CO...	CORTADORA DE COMFO...	REVISION DE CUCHILLAS	Lectura Cada 1000 UNID...	3
<input type="checkbox"/>	HOR-03	HORNO 03 { HOR-03 }	ALARMA SESTV	Evento ALARMA SESTV	6
<input type="checkbox"/>	MUEB-02	MUEBLE DE FRIO 2 { MU...	inspeccion diaria	Fecha Cada 1 Dia(s)	3
<input type="checkbox"/>	MUB-01	MUEBLE DE FRIO 1 { MU...	inspeccion diaria	Fecha Cada 1 Dia(s)	3
<input type="checkbox"/>	MUEB-02	MUEBLE DE FRIO 2 { MU...	CAMBIO DE FILTRO	Fecha Cada 1 Dia(s)	3
<input type="checkbox"/>	MUB-01	MUEBLE DE FRIO 1 { MU...	CAMBIO DE FILTRO	Fecha Cada 1 Dia(s)	15
<input type="checkbox"/>	MUEB-02	MUEBLE DE FRIO 2 { MU...	INSPECCION SEMANAL	Fecha Cada 1 Semana(s)	0
<input type="checkbox"/>	MUB-01	MUEBLE DE FRIO 1 { MU...	INSPECCION SEMANAL	Fecha Cada 1 Semana(s)	3
<input type="checkbox"/>	BT-003	Banda transportadora { B...	INSPECCIÓN Y REGISTR...	Fecha Cada 1 Semana(s)	

+

Como reagendar una tarea | Fracttal One

help.fracttal.com/pt/articles/6008129-how-to-reprogram-a-task

No Fracttal existem diferentes opções em que uma ou várias tarefas podem ser reagendadas ao mesmo tempo, seja para atender a uma tarefa que está atrasada ou adiantada. Para tal, basta entrar no sub-módulo OTs e selecionar as tarefas pendentes que pretende reprogramar a partir de qualquer uma das vistas disponíveis (Kanban, TimeLine e Lista) para ativar a barra de edição, onde aparecerá a opção de reprogramação.

Na visão Kanban

The screenshot displays the Kanban view of tasks and OTs. The top navigation bar includes 'Tareas Kanban', a user profile for 'SCOTT', and a search icon. Below the navigation, there are three columns: 'Tareas Pendientes (28)', 'OTs en Proceso (7)', and 'OTs en Revisión (1)'. A red box highlights the 'REPROGRAMAR' button in the top right corner. Another red box highlights the 'INSPECCIÓN MENSUAL' task card, which is selected. The task card details include: 'INSPECCIÓN MENSUAL', '2022-04-01 12:05 / 00:15', 'Plan de Tareas: Fecha Cada 1 Meses', 'Banda transportadora { BT-001 }', and 'Prioridad: Media'. The OT cards in the 'OTs en Proceso' column include: 'MOTOR ELECTRICO { MOTELEC }' by SCOTT WILLINGTON, 'CAMIONETA DMAX { DMAX-01 }' by Jairo Torres, and 'HORNO 02 { HOR-02 }' by Alexander Sanchez.

Reprogramar Tarea

Tareas Seleccionadas: 3

Nueva Fecha: 2022-02-17 17:59

Nota:
 Nota no puede estar en blanco

REPROGRAMAR

Na vista TimeLine

Vista Calendario

(2) Seleccionado

Tareas Pendientes x Ordenes de Trabajo x

2022 Febrero

lun.	mar.	mié.	jue.	vie.	sáb.	dom.
31	01	02	03	04	05	06
	12:05 OT-2-22 100%	10:00 CAMBIO ...				
07	08	09	10	11	12	13
	08:48 OT-17-... 100%	12:18 OT-4-22 100%	08:54 OT-11-... 100%	13:59 OT-19-22 0%		
	09:46 OT-1-22 100%	12:29 OT-5-22 100%	09:21 ALINEAC...	14:06 ALARMA...		
		+4 Más	+5 Más			
14	15	16	17	18	19	20
10:00 INSPECC...	13:40 OT-21-... 100%	16:03 OT-23-... 100%	11:07 OT-24-22 0%	10:17 INSPECC...		
10:21 CAMBIO ...			16:49 OT-25-22 0%			
		+3 Más				
21	22	23	24	25	26	27
12:24 INSPECC...			11:37 OT-16-22 0%			
28	01	02	03	04	05	06
	12:00 MANTEN...					
	12:00 MANTEN...					
	12:05 OT-22-... 100%					

Tareas
Vista Calendario

(2) Seleccionado

Tareas Pendientes ✕ Órdenes de Trabajo ✕

lun.	mar.	mié.	jué.
31	01	02	03
	12:05 OT-2-22 100%	10:00 CAMBIO ...	
07	08	09	10
	08:48 OT-17... 100%	12:18 OT-4-22 100%	08:54 OT-11... 100%
	09:46 OT-1-22 100%	12:29 OT-5-22 100%	09:21 ALINEAC...
	+ 4 Más		+ 5 Más
14	15	16	17
10:00 INSPECC...	13:40 OT-21... 100%	16:03 OT-23-... 100%	11:07 OT-24-22 0%
10:21 CAMBIO ...			16:49 OT-25-22 0%
+ 3 Más			
21	22	23	24
12:24 INSPECC...			11:37 OT-16-22 0%
28	01	02	03
	12:00 MANTEN...		
	12:00 MANTEN...		
	12:05 OT-22-... 100%		

Reprogramar Tarea

Tareas Seleccionadas

Nueva Fecha

Nota

REPROGRAMAR

Na vista de lista

Tareas
Tareas Pendientes

Buscar...

SCOTT

(2) Seleccionado ↻ + NUEVA OT

<input type="checkbox"/>		Código...	Activo	Tarea	Activador	Atraso
<input type="checkbox"/>		DMAX-01	CAMIONETA DMAX { DM...	INSPECCION SEMANAL	Fecha Cada 1 Semana(s)	0
<input type="checkbox"/>		COR-CO...	CORTADORA DE COMFO...	REVISION DE CUCHILLAS	Lectura Cada 1000 UNID...	3
<input type="checkbox"/>		HOR-03	HORNO 03 { HOR-03 }	ALARMA SESTV	Evento ALARMA SESTV	6
<input checked="" type="checkbox"/>		MUEB-02	MUEBLE DE FRIO 2 { MU...	inspeccion diaria	Fecha Cada 1 Dia(s)	3
<input checked="" type="checkbox"/>		MUB-01	MUEBLE DE FRIO 1 { MU...	inspeccion diaria	Fecha Cada 1 Dia(s)	3
<input type="checkbox"/>		MUEB-02	MUEBLE DE FRIO 2 { MU...	CAMBIO DE FILTRO	Fecha Cada 1 Dia(s)	3
<input type="checkbox"/>		MUB-01	MUEBLE DE FRIO 1 { MU...	CAMBIO DE FILTRO	Fecha Cada 1 Dia(s)	15
<input type="checkbox"/>		MUEB-02	MUEBLE DE FRIO 2 { MU...	INSPECCION SEMANAL	Fecha Cada 1 Semana(s)	0
<input type="checkbox"/>		MUB-01	MUEBLE DE FRIO 1 { MU...	INSPECCION SEMANAL	Fecha Cada 1 Semana(s)	3
<input type="checkbox"/>		BT-003	Banda transportadora { B...	INSPECCIÓN Y REGISTR...	Fecha Cada 1 Semana(s)	64

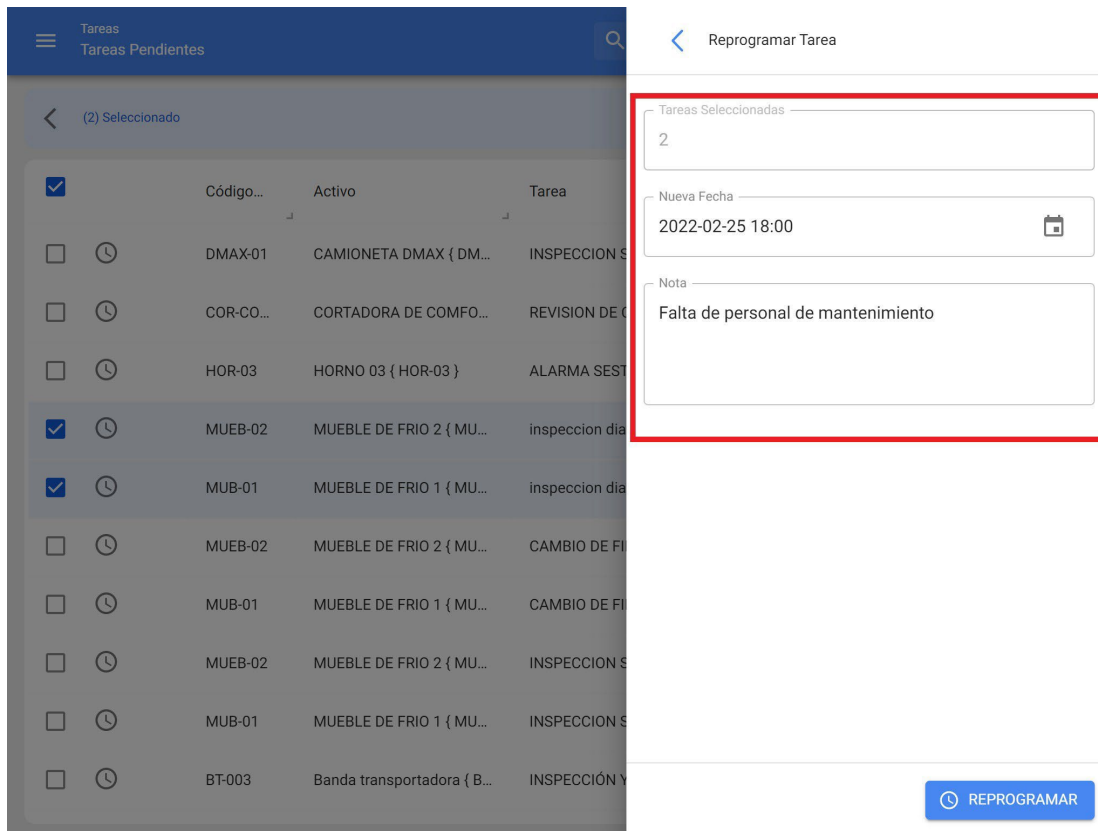

Em seguida, ao clicar na opção de reagendamento, abre-se uma nova janela onde pode introduzir a data e o motivo pelo qual a tarefa está a ser reagendada.

Por fim, quando terminar de editar, basta clicar em Repor para guardar as alterações efectuadas.

Como editar e completar uma WO?

help.fractal.com/pt/articles/6008158-as-edit-and-complete-an-ot

Para editar ou completar uma OT, pode aceder a qualquer uma das vistas associadas ao módulo de Ordens de Trabalho (Kanban, TimeLine e Vista de Lista). Neste caso, uma vez gerada a WO, basta clicar na WO (ou na tarefa, caso esteja na vista de lista), para iniciar o processo de edição.

Para a visão Kanban:

Ao seleccionar uma OT e clicar na mesma, é aberta uma nova janela onde são apresentadas as informações gerais da OT, juntamente com as tarefas que estão incluídas nessa OT.

The screenshot displays the Kanban view of the system. The top navigation bar includes a menu icon, the text 'Tareas Kanban', and user information for 'SCOTT'. Below the navigation bar, there are three columns representing different stages of work orders (WOs):

- Tareas Pendientes (26):** This column contains three task cards:
 - INSPECCIÓN MENSUAL:** Due on 2022-04-01 12:05 / 00:15. Plan: Fecha Cada 1 Meses. Banda transportadora { BT-001 }. Prioridad: Media.
 - MANTENIMIENTO SEMESTRAL:** Due on 2022-06-01 10:52 / 02:10. Plan: Fecha Cada 6 Meses. Banda transportadora { BT-003 }. Prioridad: Muy Alta.
 - INSPECCIÓN Y REGISTRO SEMANAL:** Due on 2021-12-15 11:52 / 00:10. Plan: Fecha Cada 1 Semana(s). Banda transportadora { BT-003 }. Prioridad: Media.
- OTs en Proceso (8):** This column is highlighted with a red box. It contains three task cards:
 - SCOTT WILLINGTON:** Due on 2022-06-13 / 04:00. Progress: 50%. Creada por SCOTT WILLINGTON. OT-26-22.
 - Ramon Toro:** Due on 2022-02-17 / 03:00. Progress: 0%. Creada por SCOTT WILLINGTON. MOTOR ELECTRICO { MOT-ELEC }. OT-25-22.
 - SCOTT WILLINGTON:** Due on 2022-02-17 / 00:10. Progress: 0%. Creada por Jairo Torres. CAMIONETA DMAX { DMAX-01 }.
- OTs en Revisión (1):** This column contains one task card:
 - SCOTT WILLINGTON:** Due on 2022-02-15 / 01:00. Creada por SCOTT WILLINGTON. CAMIONETA DMAX { DMAX-01 }. OT-21-22.

The image displays a Kanban board interface on the left and a detailed task view on the right. The Kanban board shows three task cards:

- INSPECCIÓN MENSUAL**: 2022-04-01 12:05/ 00:15, Plan de Tareas: Fecha Cada 1 Meses, Banda transportadora { BT-001 }, Prioridad: Media.
- MANTENIMIENTO SEMESTRAL**: 2022-06-01 10:52/ 02:10, Plan de Tareas: Fecha Cada 6 Meses, Banda transportadora { BT-003 }, Prioridad: Muy Alta.
- INSPECCIÓN Y REGISTRO SEMANAL**: 2021-12-15 11:52/ 00:10, Plan de Tareas: Fecha Cada 1 Semana(s), Banda transportadora { BT-003 }, Prioridad: Media.

The detailed task view on the right is for a task created by SCOTT WILLINGTON on 2022-06-13 / 04:00. It shows a 50% progress bar, a duration of 01:01, and a total cost of \$ CLP 25.058,83. The task list includes:

- HORNO 01 { HOR-01 }**: // CENTRO COMERCIAL EL TESORO/ EL CORRAL/
 - MANTENIMIENTO CUATRIMESTRAL
 - Tipo de tarea: PREVENTIVO
 - Clasificación 1: []
 - Clasificación 2: []
 - Nro Solicitud: []
 - Completado: []
- HORNO 02 { HOR-02 }**: // CENTRO COMERCIAL EL TESORO/ EL CORRAL/
 - MANTENIMIENTO CUATRIMESTRAL
 - Tipo de tarea: PREVENTIVO
 - Clasificación 1: []

Para iniciar a execução e a conclusão da OT, clicar na tarefa a iniciar.

Nota: Deve ser tido em consideração que cada tarefa é independente e tem o seu próprio tempo de execução, mesmo que existam várias tarefas dentro da mesma OT, pois desta forma é possível ter uma rastreabilidade individual para cada uma, em termos de tempo e recursos utilizados.

The image displays a Kanban board interface on the left and a detailed task view on the right. The Kanban board has a header 'Tareas Kanban' and shows three task cards under the 'Tareas Pendientes (26)' column. The first card is 'INSPECCIÓN MENSUAL' (2022-04-01 12:05 / 00:15), the second is 'MANTENIMIENTO SEMESTRAL' (2022-06-01 10:52 / 02:10), and the third is 'INSPECCIÓN Y REGISTRO SEMANAL' (2021-12-15 11:52 / 00:10). The task detail window on the right is titled 'Orden de Trabajo' and shows a task assigned to 'SCOTT WILLINGTON' on '2022-06-13 / 04:00'. It includes a progress bar at 50%, a duration of 01:01, and a total cost of \$ CLP 25.058,83. The task list contains two items: 'HORNO 01 { HOR-01 }' and 'HORNO 02 { HOR-02 }', both categorized as 'MANTENIMIENTO CUATRIMESTRAL' and 'PREVENTIVO'. The 'HORNO 02' task is highlighted with a red rectangular box.

Após a introdução da tarefa, o sistema abre uma janela onde podem ser preenchidos cada um dos requisitos necessários para a execução da tarefa. Segue-se uma breve descrição de cada um dos campos editáveis:

The screenshot displays a mobile application interface for task management. On the left, a Kanban board shows several task cards, including 'INSPECCIÓN MENSUAL', 'MANTENIMIENTO SEMESTRAL', and 'INSPECCIÓN Y REGISTRO SEMANAL'. On the right, a detailed view of a task is shown. The task title is 'MANTENIMIENTO CUATRIMESTRAL'. The details panel is divided into three sections: 'General' (Task Type: PREVENTIVO, Date: 2022-06-14, Priority: Media), 'Tiempo' (Duration: 02:00, Start Date: ---, End Date: ---, Execution Time: 00:00:00, Estimated Stop Time: 02:00:00), and 'Activador' (Start button, Records button). A red box highlights the navigation bar at the top right, which contains icons for 'TAREA', 'SUBTAREAS', 'RECURSOS', and 'ADJUNTOS'.

- ♦ **Geral:** Separador que contém as informações gerais da tarefa (Tipo, Prioridade e Classificações), Tempos (Registro de início e fim da tarefa, Tempo de execução, etc.) e o tipo de Acionador associado.
- ♦ **Subtarefas:** separador onde devem ser preenchidos todos os passos ou listas de verificação necessários para concluir a tarefa.
- ♦ **Recursos:** Separador onde podem ser adicionados os diferentes recursos (Recursos Humanos, Inventários, Serviços, etc.) necessários para a execução e cumprimento da tarefa.
- ♦ **Anexos:** Separador onde os anexos de uma lista de tarefas podem ser apresentados e onde podem ser adicionados novos anexos como provas associadas à execução da tarefa.

Quando entramos no separador geral, a primeira coisa a fazer é iniciar a atividade, clicando no botão "Iniciar", para que o registro dos tempos de execução comece.

Tareas Kanban

Tareas Pendientes (26)

OTs en Proceso

INSPECCIÓN MENSUAL
2022-04-01 12:05 / 00:15
Plan de Tareas: Fecha Cada 1 Meses
Banda transportadora { BT-001 }
Prioridad: Media

MANTENIMIENTO SEMESTRAL
2022-06-01 10:52 / 02:10
Plan de Tareas: Fecha Cada 6 Meses
Banda transportadora { BT-003 }
Prioridad: Muy Alta

INSPECCIÓN Y REGISTRO SEMANAL
2021-12-15 11:52 / 00:10
Plan de Tareas: Fecha Cada 1 Semana(s)
Banda transportadora { BT-003 }
Prioridad: Media

SCOTT WILLINGTON
2022-06-13 / 04:00
Creada por SCOTT WILLINGTON
OT-26-22

Ramon Toro
2022-02-17 / 03:00
Creada por SCOTT WILLINGTON
MOTOR ELECTRICO { MOT-E
OT-25-22

SCOTT WILLINGTON
2022-02-17 / 00:10
Creada por Jairo Torres
CAMIONETA DMAX { DMAX

HORNO 02 { HOR-02 }

TAREA SUBTAREAS RECURSOS ADJUNTOS

General

MANTENIMIENTO CUATRIMESTRAL

Tipo de tarea : PREVENTIVO
Fecha Programada : 2022-06-14
Prioridad : Media
Clasificación 1 : ---
Clasificación 2 : ---
Nro Solicitud : ---

Tiempo

Duración estimada : 02:00
Fecha inicial : ---
Fecha Final : ---
Tiempo de Ejecución : 00:00:00
Tiempo estimado de paro del ... 02:00:00

Tiempo Real de Paro del Activo

🕒 002:00

Activador

▶ INICIAR **📄 REGISTROS**

The screenshot displays a task management application. On the left, a sidebar shows a list of tasks under 'Tareas Kanban', including 'INSPECCIÓN MENSUAL', 'MANTENIMIENTO SEMESTRAL', and 'INSPECCIÓN Y REGISTRO SEMANAL'. The main panel shows the details for a task titled 'MANTENIMIENTO CUATRIMESTRAL'. The 'General' section lists task type as 'PREVENTIVO', scheduled date as '2022-06-14', and priority as 'Media'. The 'Tiempo' section shows an estimated duration of 02:00 and a real stop time of 00:02:00. The 'Activador' section at the bottom features 'PARAR' and 'PAUSAR' buttons, with a timer showing 00:00:04. A red box highlights these control buttons.

Ao iniciar a tarefa, serão activadas as seguintes opções:

- ♦ **Parar:** Esta opção corresponde à conclusão da tarefa quando todos os campos necessários tiverem sido preenchidos para terminar a tarefa.
- ♦ **Pausa:** Opção que permite registar o tempo efetivo trabalhado, excluindo as pausas intermédias efectuadas na execução da tarefa. Quando se estabelece uma pausa, abre-se uma janela de registo, onde deve ser identificado o motivo da pausa, juntamente com uma breve nota descritiva. Finalmente, a atividade pode ser retomada clicando na opção "Retomar" e os registos associados às pausas podem também ser visualizados na opção "Registros".

Nota: Caso necessite de registar o tempo manualmente (sem o contador de início e de pausa), pode aceder ao botão "Registros" e adicionar a data de início e de fim da tarefa a partir desta opção.

Tareas Kanban

Tareas Pendientes (26) OTs en Proceso

- INSPECCIÓN MENSUAL
2022-04-01 12:05 / 00:15
Plan de Tareas: Fecha Cada 1 Meses
Banda transportadora (BT-001)
Prioridad: Media
- MANTENIMIENTO SEMESTRAL
2022-06-01 10:52 / 02:10
Plan de Tareas: Fecha Cada 6 Meses
Banda transportadora (BT-003)
Prioridad: Muy Alta
- INSPECCIÓN Y REGISTRO SEMANAL
2021-12-15 11:52 / 00:10
Plan de Tareas: Fecha Cada 1 Semana(s)
Banda transportadora (BT-003)
Prioridad: Media

< Pausar

Tarea

MANTENIMIENTO CUATRIMESTRAL

Motivo de la pausa

Nota

GUARDAR

The image shows a Kanban board on the left with three task cards:

- INSPECCIÓN MENSUAL**: 2022-04-01 12:05 / 00:15, Plan de Tareas: Fecha Cada 1 Meses, Banda transportadora { BT-001 }, Prioridad: Media.
- MANTENIMIENTO SEMESTRAL**: 2022-06-01 10:52 / 02:10, Plan de Tareas: Fecha Cada 6 Meses, Banda transportadora { BT-003 }, Prioridad: Muy Alta.
- INSPECCIÓN Y REGISTRO SEMANAL**: 2021-12-15 11:52 / 00:10, Plan de Tareas: Fecha Cada 1 Semana(s), Banda transportadora { BT-003 }, Prioridad: Media.

The right panel shows details for task **MANTENIMIENTO CUATRIMESTRAL** (HORNO 02 { HOR-02 }):

- General**: Tipo de tarea: PREVENTIVO, Fecha Programada: 2022-06-14, Prioridad: Media, Clasificación 1: --, Clasificación 2: --, Nro Solicitud: --.
- Tiempo**: Duración estimada: 02:00, Fecha inicial: 2022-02-18 09:12:23, Fecha Final: --, Tiempo de Ejecución: 00:00:00, Tiempo estimado de paro del ...: 02:00:00. Tiempo Real de Paro del Activo: 002:00.
- Activador**: **REANUDAR** (highlighted with a red box) and **REGISTROS**.

Em seguida, vá para o separador da subtarefa para completar cada um dos passos ou pontos necessários para a execução da tarefa.

The image shows a mobile application interface with a dark blue header and a light grey background. The header displays 'Tareas Kanban' and a navigation menu icon. Below the header, there are several task cards. The first card is titled 'Tareas Pendientes (26)' and the second is 'OTs en Proceso'. The third card is 'INSPECCIÓN MENSUAL' with a date of '2022-04-01 12:05 / 00:15' and a priority of 'Media'. The fourth card is 'MANTENIMIENTO SEMESTRAL' with a date of '2022-06-01 10:52 / 02:10' and a priority of 'Muy Alta'. The fifth card is 'INSPECCIÓN Y REGISTRO SEMANAL' with a date of '2021-12-15 11:52 / 00:10' and a priority of 'Media'. The sixth card is 'SCOTT WILLINGT...' with a date of '2022-02-17 / 00:10' and a priority of 'Media'. The seventh card is 'Ramon Toro' with a date of '2022-02-17 / 03:00' and a priority of 'Muy Alta'. The eighth card is 'SCOTT WILLINGT...' with a date of '2022-02-17 / 00:10' and a priority of 'Media'. The ninth card is 'CAMIONETA DMAX { DMAX...' with a date of '2022-02-17 / 00:10' and a priority of 'Media'. The tenth card is 'HORNO 02 { HOR-02}' with a date of '2022-06-13 / 04:00' and a priority of 'Media'. The tenth card is highlighted with a red border and contains the following text: 'REGISTRE SU UBICACIÓN *', 'Localización', 'DESCRIBA EL EQUIPO Y SU ESTADO GENERAL *', and 'REALICE LIMPIEZA GENERAL / ADJUNTE FOTO DE...'. At the bottom of the tenth card, there are two buttons: 'PARAR' and 'PAUSAR', and a timer showing '00:10:13'.

Quanto aos Recursos, para os adicionar, vá ao separador Recursos e clique no símbolo de adição no canto inferior direito da janela.

The image shows a Kanban board on the left and a modal window on the right. The Kanban board has a header 'Tareas Kanban' and a sidebar with icons for 'Tareas Pendientes (26)', 'OTs en Proceso', and 'RECURSOS'. The modal window is titled 'HORNO 02 (HOR-02)' and has a navigation bar with 'TAREA', 'SUBTAREAS', 'RECURSOS', and 'ADJUNTOS'. The 'RECURSOS' button is highlighted with a red box. Below the navigation bar is a section 'REQUISICIONES DE MATERIAL' with 'Total: 3' and an edit icon. The modal lists three items:

- DETERGENTE { DET-001 }**
 - Tipo: Inventario
 - Fuente: ALMACEN GENERAL DE REPUESTOS Y H...
 - Costo unitario: \$ CLP 2,50
 - Costo Total: \$ CLP 0,83
 - Cantidad: 3
 - Cant. Entregada: 0
 - Cantidad Real Usa...: 0
- ELECTROMECHANICO**
 - Tipo: Recursos Humanos
 - Fuente: SCOTT WILLINGTON
 - Costo unitario: \$ CLP 12.500,00
 - Costo Total: \$ CLP 12.500,00
 - Cantidad: 02:00
 - Cant. Entregada: 02:00
 - Cantidad Real Usa...: 02:00
- CABLE AWG 6 { CAB-0001 }**
 - Tipo: Inventario
 - Fuente: ALMACEN GENERAL DE REPUESTO
 - Costo unitario: \$ CLP 5,00
 - Costo Total: \$ CLP 0,50

At the bottom of the modal, there are buttons for 'PARAR' and 'PAUSAR', and a timer showing '00:15:55'. A blue '+' button is highlighted with a red box in the bottom right corner.

Clicando nele, abre-se outra janela onde pode encontrar diferentes tipos de recursos para adicionar ao TO:

Tareas Kanban

Tareas Pendientes (26) OTs en Proceso

INSPECCIÓN MENSUAL
2022-04-01 12:05 / 00:15
Plan de Tareas: Fecha Cada 1 Meses
Banda transportadora (BT-001)
Prioridad: Media
OT-26-22

MANTENIMIENTO SEMESTRAL
2022-06-01 10:52 / 02:10
Plan de Tareas: Fecha Cada 6 Meses
Banda transportadora (BT-003)
Prioridad: Muy Alta
Ramon Toro
2022-02-17 / 03:00
Creada por SCOTT WILLINGTON
MOTOR ELECTRICO (MOTE...
OT-25-22

INSPECCIÓN Y REGISTRO SEMANAL
2021-12-15 11:52 / 00:10
Plan de Tareas: Fecha Cada 1 Semana(s)
Banda transportadora (BT-003)
Prioridad: Media
SCOTT WILLINGTON
2022-02-17 / 00:10
Creada por Jairo Torres
CAMIONETA DMAX (DMAX...

Nuevo Recurso

Tipo de Recurso
Inventario

Herramienta / Repuestos y Suministros

Descripción no puede estar en blanco

Unidad

Cantidad
1

Costo unitario
\$ CLP 0

Costo Total
\$ CLP 0,00

Notas

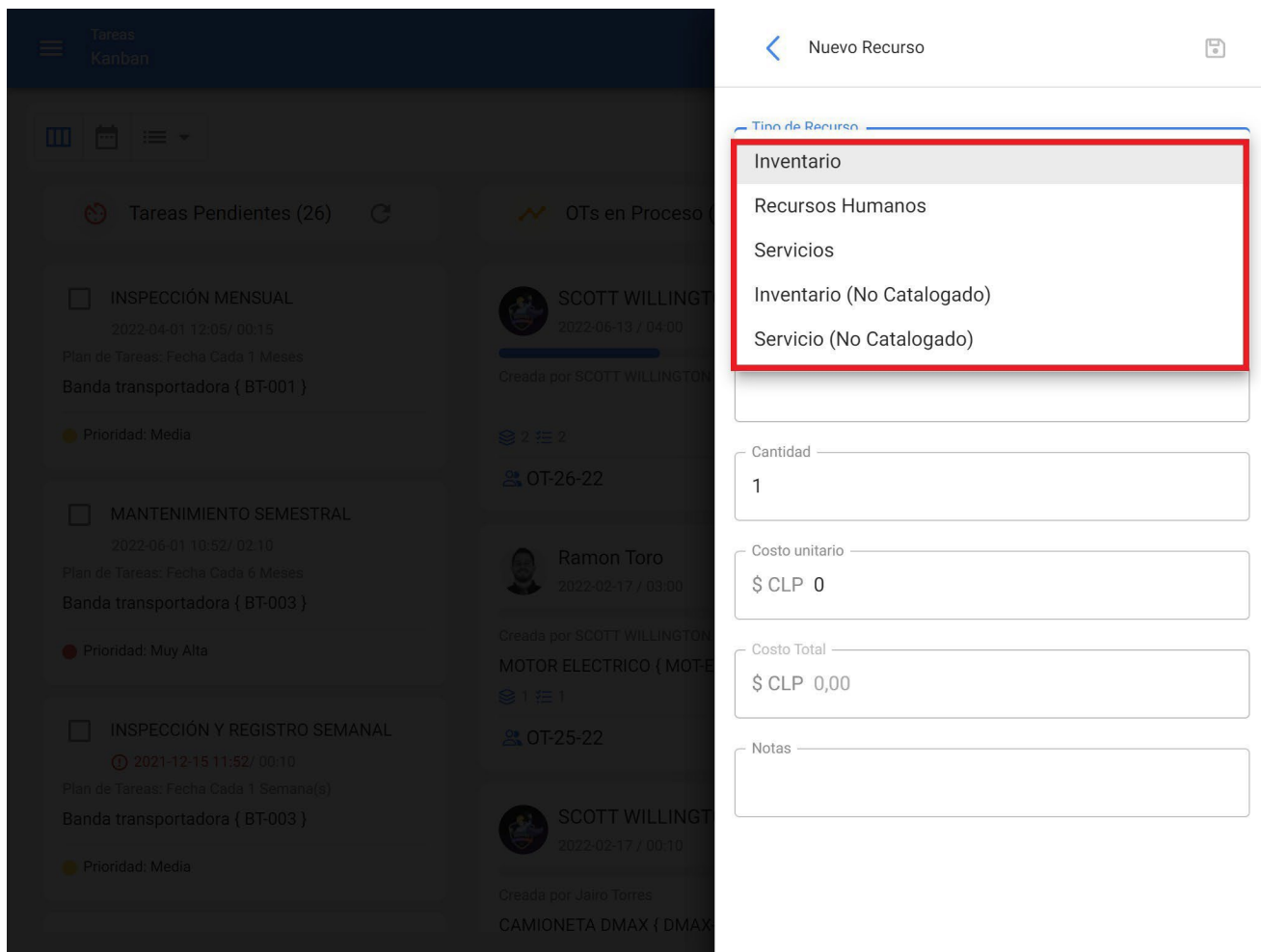

- ♦ **Inventário:** Corresponde aos recursos (Ferramentas, Peças de Reserva e Consumíveis) provenientes de um armazém e que são necessários na execução da tarefa.
- ♦ **Recursos Humanos:** Corresponde às horas-homem a contabilizar na OT.
- ♦ **Serviços:** Corresponde aos custos associados aos serviços externos realizados por terceiros registados na plataforma (módulo de terceiros).
- ♦ **Inventário (Não classificado):** Corresponde aos recursos do tipo inventário que não provêm de um armazém e, portanto, não estão registados na plataforma.
- ♦ **Serviço (Não listado):** Corresponde a serviços associados a uma entidade externa que não está registada na plataforma como terceiro.

Nota: Todos os custos associados aos inventários e serviços catalogados provêm diretamente dos módulos Armazém e Terceiros.

É importante mencionar que, ao adicionar um recurso de tipo de inventário, é gerada automaticamente uma requisição de material (tanto na OMC como no submódulo Requisições de Material de Armazém), que funciona como um documento de validação que garante que a ordem de material provém de uma ordem de trabalho.

The screenshot displays a software interface with two main panels. The left panel, titled 'Tareas Kanban', shows a list of tasks in a Kanban view. The right panel, titled 'HORNO 02 { HOR-02 }', shows details for a specific task, including a list of material requisitions.

Task List (Left Panel):

- Tareas Pendientes (26)**
- OTs en Proceso**
- INSPECCIÓN MENSUAL** (2022-04-01 12:05 / 00:15) - Prioridad: Media
- MANTENIMIENTO SEMESTRAL** (2022-06-01 10:52 / 02:10) - Prioridad: Muy Alta
- INSPECCIÓN Y REGISTRO SEMANAL** (2021-12-15 11:52 / 00:10) - Prioridad: Media

Material Requisition Details (Right Panel):

REQUISICIONES DE MATERIAL (Total: 3)

- DETERGENTE { DET-001 }**
 - Tipo: Inventario
 - Fuente: ALMACEN GENERAL DE REPUESTOS Y H...
 - Costo unitario: \$ CLP 2,50
 - Costo Total: \$ CLP 0,83
 - Cantidad: 3
 - Cant. Entregada: 0
 - Cantidad Real Usa...: 0
- ELECTROMECANICO**
 - Tipo: Recursos Humanos
 - Fuente: SCOTT WILLINGTON
 - Costo unitario: \$ CLP 12.500,00
 - Costo Total: \$ CLP 12.500,00
 - Cantidad: 02:00
 - Cant. Entregada: 02:00
 - Cantidad Real Usa...: 02:00
- CABLE AWG 6 { CAB-0001 }**
 - Tipo: Inventario
 - Fuente: ALMACEN GENERAL DE REPUESTO
 - Costo unitario: \$ CLP 5,00
 - Costo Total: \$ CLP 0,50

Buttons: **PARAR** (Stop), **PAUSAR** (Pause), **+** (Add)

Timer: 00:26:36

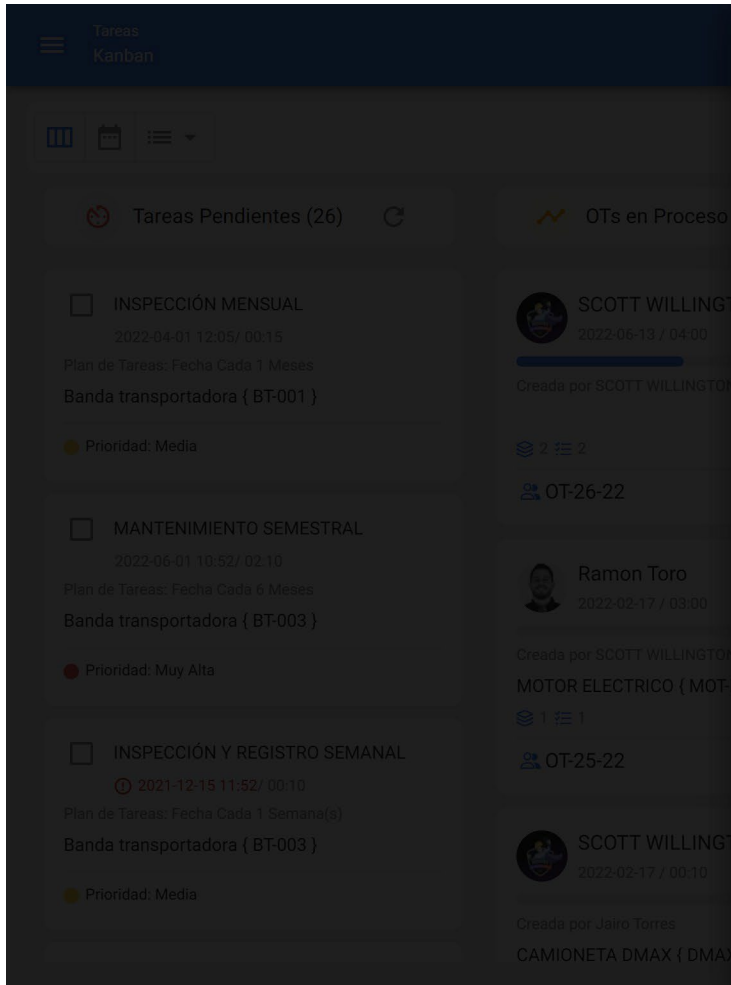

Uma vez gerada a requisição de material, a saída correspondente deve ser efectuada no módulo Armazém. Nesse caso, a requisição de material mudará de estado de "Não entregue" para Entrega total ou parcial, consoante o caso.

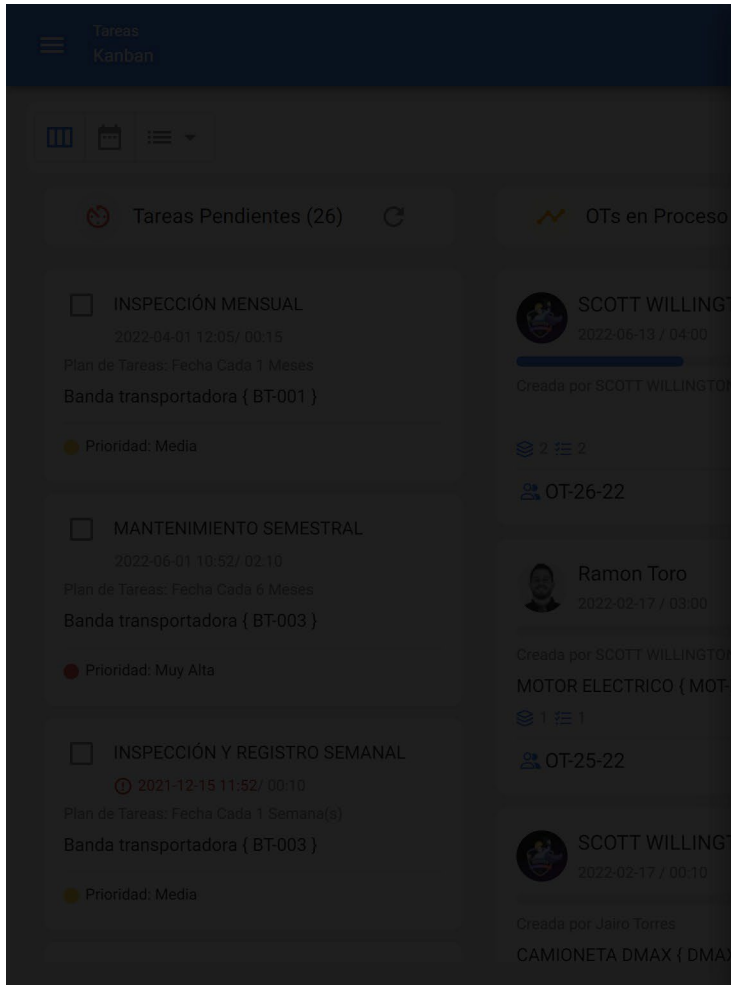

Requisiciones de material: MANTENIMIEN...

Total: 2

Almacén:	ALMACEN GENERAL DE REPUESTOS Y HERR...
Responsable:	
Aprobado:	No
Estado:	Entrega Total

Almacén:	ALMACEN GENERAL DE REPUESTOS Y HERR...
Responsable:	
Aprobado:	No
Estado:	No Entregado

Após a entrega do material, o técnico que preenche a OT deve verificar a quantidade real utilizada e, se sobrar material, este deve ser devolvido ao armazém como uma devolução.

Tareas Kanban

Tareas Pendientes (26)

OTs en Proceso

INSPECCIÓN MENSUAL
2022-04-01 12:05 / 00:15
Plan de Tareas: Fecha Cada 1 Meses
Banda transportadora { BT-001 }
Prioridad: Media

MANTENIMIENTO SEMESTRAL
2022-06-01 10:52 / 02:10
Plan de Tareas: Fecha Cada 6 Meses
Banda transportadora { BT-003 }
Prioridad: Muy Alta

INSPECCIÓN Y REGISTRO SEMANAL
2021-12-15 11:52 / 00:10
Plan de Tareas: Fecha Cada 1 Semana(s)
Banda transportadora { BT-003 }
Prioridad: Media

SCOTT WILLINGTON
2022-06-13 / 04:00
Creada por SCOTT WILLINGTON
OT-26-22

Ramon Toro
2022-02-17 / 03:00
Creada por SCOTT WILLINGTON
MOTOR ELECTRICO { MOTE...
OT-25-22

SCOTT WILLINGTON
2022-02-17 / 00:10
Creada por Jairo Torres
CAMIONETA DMAX { DMAX...

HORNO 01 { HOR-01 }

TAREA SUBTAREAS RECURSOS ADJUNTOS

REQUISICIONES DE MATERIAL Total: 3

Cant. Entregada : 02:00
Cantidad Real Usa... 01:00

CABLE AWG 6 { CAB-0001 }
 Tipo : Inventario
 Fuente : ALMACEN GENERAL DE REPUESTOS Y H...
 Costo unitario : \$ CLP 5,00
 Costo Total : \$ CLP 50,00
 Cantidad : 10
 Cant. Entregada : 10
 Cantidad Real Usa... 10

DETERGENTE { DET-001 }
 Tipo : Inventario
 Fuente : ALMACEN GENERAL DE REPUESTOS Y H...
 Costo unitario : \$ CLP 2,50
 Costo Total : \$ CLP 7,50
 Cantidad : 3
 Cant. Entregada : 3
 Cantidad Real Usa... 3

+

INICIAR REGISTROS

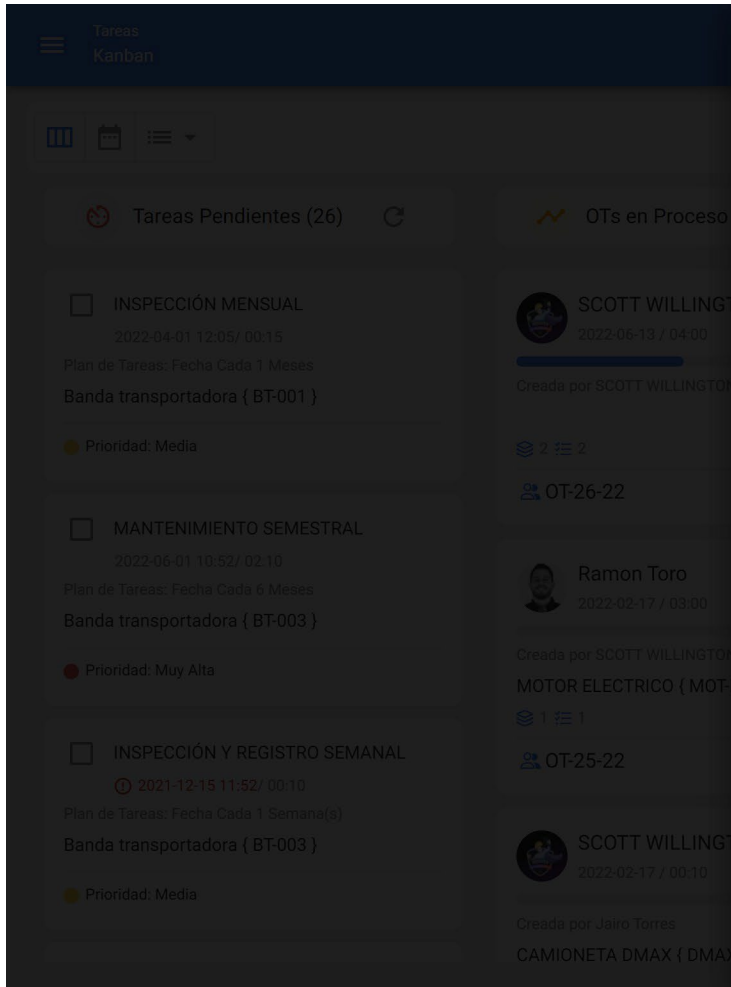

Editar Recurso

Tipo de Recurso
Inventario

Descripción
CABLE AWG 6 { CAB-0001 }

Fuente del Recurso
ALMACEN GENERAL DE REPUESTOS Y HERRAMIENTA

Unidad
CENTIMETROS

Cantidad
10

Cantidad Real Usada
10

Cant. Entregada
10

Costo unitario
\$ CLP 5

Costo Total
\$ CLP 50

Quanto ao separador dos anexos, funciona de forma semelhante, uma vez que, para visualizar os anexos associados à lista de tarefas, basta entrar neste separador.

The image shows a Kanban board interface with a task titled "HORNO 02 (HOR-02)". The task details include a list of attachments, with one highlighted in a red box: "Od16e2ef13dcc14a619e0482d029f92b.jpg" with a description of "foto horno". The interface also shows task creation information, such as "Creada por SCOTT WILLINGTON" and "2022-06-13 / 04:00". At the bottom, there are buttons for "PARAR" and "PAUSAR", and a timer showing "00:20:42".

Mas para adicionar um novo anexo, clique na ligação Adicionar na parte inferior da janela e seleccione o tipo de anexo que pretende adicionar.

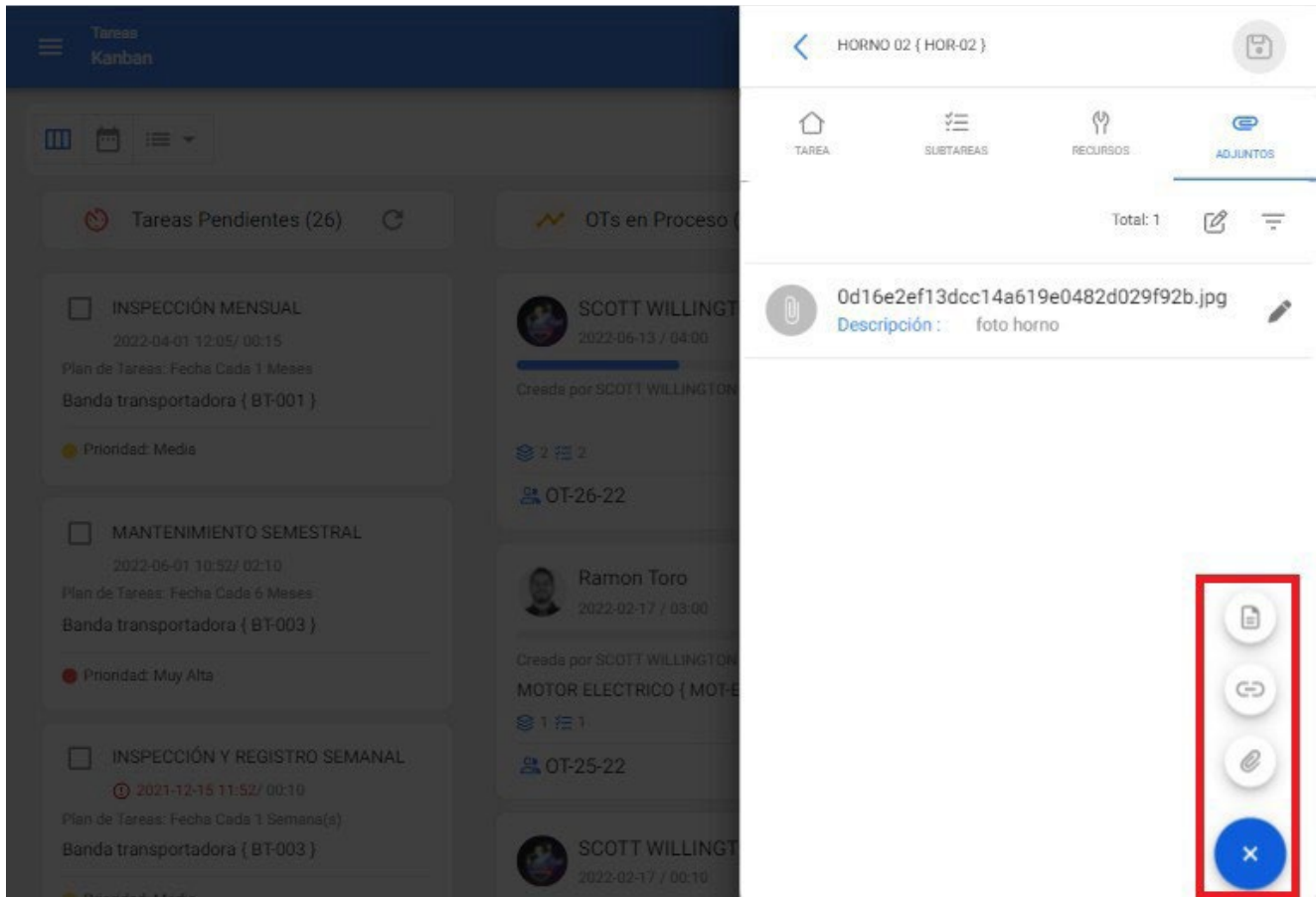

Tipos de anexos:

- ♦ **Nota:** Campo de texto no qual pode adicionar qualquer nota relacionada com a tarefa executada.
- ♦ **Ligação:** Campo de texto no qual pode ser adicionada uma hiperligação.
- ♦ **Ficheiro:** Campo no qual podem ser anexados ficheiros, tais como documentos, imagens, etc.

Finalmente, depois de ter feito as edições e preenchido cada um dos 4 separadores da OT (Tarefa, Subtarefas, Recursos, Anexos), basta clicar na opção Guardar e na opção Parar para registar o fim da tarefa.

The image shows a software interface with two main parts. On the left is a Kanban board titled 'Tareas Kanban' with a sidebar menu. It displays three task cards: 'INSPECCIÓN MENSUAL' (due 2022-04-01), 'MANTENIMIENTO SEMESTRAL' (due 2022-06-01), and 'INSPECCIÓN Y REGISTRO SEMANAL' (due 2021-12-15). On the right is a detailed view of a task named 'HORNO 02 (HOR-02)'. This view includes a navigation bar with icons for 'TAREA', 'SUBTAREAS', 'RECURSOS', and 'ADJUNTOS'. Below this, there are two attachments: 'bateria.pdf' and 'Od16e2ef13dcc14a619e0482d029f92b.jpg'. At the bottom of the task detail view, there are two buttons: 'PARAR' (highlighted with a red box) and 'PAUSAR'. A timer at the bottom right shows '00:28:57'.

Para as vistas TimeLine e List:

Ao entrar nos separadores TimeLine e Lista, respetivamente, seleccionar a OT em questão e clicar em ver detalhe da OT para iniciar o processo de edição.

Tareas Vista Calendario

2022 Junio Mes

Tareas Pendientes Órdenes de Trabajo

lun.	mar.	mié.	jue.	vie.	sáb.	dom.
30	31	01 10:52 MANTEN...	02	03	04	05
06	07	08 07:48 MANTEN... 07:48 OT-20-... 100%	09	10	11	12
13 12:44 OT-18-... 100% 13:00 OT-26-22 50%	14	15	16	17	18	19
20	21	22	23	24	25	26
27	28	29	30	01	02	03

Vista da linha do tempo

Tareas
Órdenes de Trabajo

Buscar...

SCOTT

(2) Seleccionado

<input checked="" type="checkbox"/>	ID de Orden de Trabajo	Estado	Código	Activo
<input checked="" type="checkbox"/>	OT-26-22	● En Proceso	HOR-02	HORNO 02 { HOR-02 }
<input checked="" type="checkbox"/>	OT-26-22	● En Proceso	HOR-01	HORNO 01 { HOR-01 }
<input type="checkbox"/>	OT-25-22	● En Proceso	MOT-ELEC	MOTOR ELECTRICO { MOT-ELEC }
<input type="checkbox"/>	OT-24-22	● En Proceso	DMAX-01	CAMIONETA DMAX { DMAX-01 }
<input type="checkbox"/>	OT-23-22	● Finalizadas	COMP-02	COMPRESOR RECIPROCANTE 02 { COM...
<input type="checkbox"/>	OT-22-22	● Finalizadas	BT-001	Banda transportadora { BT-001 }
<input type="checkbox"/>	OT-21-22	● En Revisión	DMAX-01	CAMIONETA DMAX { DMAX-01 }
<input type="checkbox"/>	OT-20-22	● Finalizadas	HOR-02	HORNO 02 { HOR-02 }
<input type="checkbox"/>	OT-19-22	● En Proceso	HOR-02	HORNO 02 { HOR-02 }
<input type="checkbox"/>	OT-18-22	● Finalizadas	HOR-01	HORNO 01 { HOR-01 }

Vista de lista

Depois de clicar (para ambas as opções), abre-se uma janela para editar e preencher cada uma das tarefas associadas à OT, o que é feito de forma análoga à vista Kanban (para mais detalhes, ver a secção "*Como editar e completar uma OT? Para a vista Kanban*")

Tareas
Vista Calendario

Tareas Pendientes x Órdenes de Trabajo x

lun.	mar.	mié.	jue.
30	31	01	02
		10:52 MANTEN...	
06	07	08	09
		07:48 MANTEN...	
		07:48 OT-20-... 100%	
13	14	15	16
12:44 OT-18-... 100%			
13:00 OT-26-22 50%			
20	21	22	23
27	28	29	30

Orden de Trabajo

SCOTT WILLINGTON
2022-06-13/ 04:00

50 %

Duración: 01:01 Costo Total: \$ CLP 25.058,83

Nota

OT-26-22

Tareas Total: 2

HORNO 01 { HOR-01 }
// CENTRO COMERCIAL EL TESORO/ EL CORRAL/

MANTENIMIENTO CUATRIMESTRAL
Tipo de tarea : PREVENTIVO

✓ Clasificación 1 : >

Clasificación 2 : >

Nro Solicitud : >

Completado

HORNO 02 { HOR-02 }
// CENTRO COMERCIAL EL TESORO/ EL CORRAL/

MANTENIMIENTO CUATRIMESTRAL
Tipo de tarea : PREVENTIVO

Clasificación 1 : >

Vista da linha do tempo

Tareas
Órdenes de Trabajo

☰ ☑ 📅 🔄

ID de Orden de Trabajo	Estado
OT-28-22	Finalizadas
OT-28-22	Finalizadas
OT-27-22	En Proceso
OT-26-22	En Proceso
OT-26-22	En Proceso
OT-25-22	En Proceso
OT-24-22	En Proceso
OT-23-22	Finalizadas
OT-22-22	Finalizadas
OT-21-22	En Revisión

Orden de Trabajo

SCOTT WILLINGTON
2022-06-13/ 04:00

50 %

Duración: 01:01 Costo Total: \$ CLP 25.058,83

Nota

OT-26-22

Tareas Total: 2

👁️ HORNO 01 { HOR-01 }
// CENTRO COMERCIAL EL TESORO/ EL CORRAL/

MANTENIMIENTO CUATRIMESTRAL
Tipo de tarea : PREVENTIVO

✓ Clasificación 1 : >

Clasificación 2 : >

Nro Solicitud : >

Completado

👁️ HORNO 02 { HOR-02 }
// CENTRO COMERCIAL EL TESORO/ EL CORRAL/

MANTENIMIENTO CUATRIMESTRAL
Tipo de tarea : PREVENTIVO

Clasificación 1 : >

Vista de lista

Como é que altero o estado de uma WO?

help.fractal.com/pt/articles/6008207-as-a-ot-state-changer

Uma vez gerada uma OT, esta fica automaticamente em processo de conclusão de cada uma das suas tarefas. Posteriormente, quando a OT tiver uma percentagem de progresso de 100%, o passo seguinte é a sua assinatura e qualificação (esta assinatura e qualificação podem ser efectuadas por uma pessoa que valide a execução da OT no local). Para tal, é necessário ativar o menu de opções no canto superior direito e clicar no botão "Enviar para a OT em revisão".

The image shows a screenshot of the Fractal system interface. On the left, there is a Kanban board with three columns: "Tareas Pendientes (24)", "OTs en Proceso", and "OTs Completadas". The "Tareas Pendientes" column contains three tasks: "MANTENIMIENTO SEMESTRAL", "INSPECCIÓN Y REGISTRO SEMANAL", and "INSPECCIÓN MENSUAL". The "OTs en Proceso" column contains three work orders: "SCOTT WILLINGTON", "Alexander Sanchez", and "Alexander Sanchez".

On the right, there is a detailed view of a work order titled "Orden de Trabajo". The work order is created by Alexander Sanchez on 2022-02-10 at 01:00. It has a duration of 00:01 and a total cost of \$ CLP 24,600,00. The progress bar is at 100%. The work order is titled "MOTOR ELECTRICO { MOT-ELEC } // NRG/". The tasks list includes "CAMBIO DE BOBINADO" with a sub-task "CORRECTIVO" and classification "GESTIÓN ELECTROMECAÁNICA". The work order is marked as "Completado".

In the top right corner of the work order view, there is a menu icon (three vertical dots) inside a red square, which is the button mentioned in the text for sending the work order for review.

The image shows a Kanban board interface with a context menu open over a work order card. The board has three columns: 'Tareas Pendientes (24)', 'OTs en Proceso', and 'Tareas'. The context menu is titled 'Orden de Trabajo' and contains three options: 'Enviar a OTs en Revisión' (highlighted with a red box), 'Imprimir', and 'Compartir OT'. The work order card is for 'Alexander Sa' (2022-02-10 / 01:00) and is titled 'MOTOR ELECTRICO { MOT-ELEC } // NRG/'. It includes details such as 'Duración: 00:01', 'Costo Total: \$ CLP 24.600,00', and a 'Nota' field. Below the card, a 'Tareas' section shows a list of tasks: 'CAMBIO DE BOBINADO' with sub-tasks 'CORRECTIVO', 'GESTIÓN', 'ELECTROMECAÁNICA', and 'APLICA NORMA ISO 9000'. The task 'ELECTROMECAÁNICA' is checked off.

Ao clicar, o sistema abre uma janela onde lhe é pedido que qualifique e assine a OT antes de esta ser enviada para o estado de Revisão.

The image shows a Kanban board on the left and a detailed view of a task on the right. The Kanban board has a dark blue header with 'Tareas Kanban' and a sidebar with 'Tareas Pendientes (24)' and 'OTs en Proceso'. The task details view on the right is titled 'Detalles de la Firma: OT-11-22' and contains a signature, a five-star rating, and the name 'CARLOS TORRES'. Buttons for 'LIMPIAR', 'OMITIR', and 'GUARDAR' are visible.

Tareas Kanban

Tareas Pendientes (24)

OTs en Proceso

MANTENIMIENTO SEMESTRAL
2022-06-01 10:52/ 02:10
Plan de Tareas: Fecha Cada 6 Meses
Banda transportadora { BT-003 }
Prioridad: Muy Alta

INSPECCIÓN Y REGISTRO SEMANAL
2021-12-15 11:52/ 00:10
Plan de Tareas: Fecha Cada 1 Semana(s)
Banda transportadora { BT-003 }
Prioridad: Media

INSPECCIÓN MENSUAL
2022-01-03 11:52/ 00:15
Plan de Tareas: Fecha Cada 1 Meses
Banda transportadora { BT-003 }
Prioridad: Media

SCOTT WILLINGTON
2022-02-15 / 01:00
Creada por SCOTT WILLINGTON
CAMIONETA DMAX { DMAX }
1 1
OT-21-22

Alexander Sanchez
2022-02-11 / 02:00
Creada por Alexander Sanchez
HORNO 02 { HOR-02 }
1 1
OT-19-22

Alexander Sanchez
2022-02-24 / 00:10
Creada por Ramon Toro
Banda transportadora { BT-003 }

Detalles de la Firma: OT-11-22

LIMPIAR



Calificación
★★★★★

Detalles de la Firma
CARLOS TORRES

→ OMITIR

GUARDAR

Nota: Se o ativo associado à OT tiver algum contador sujeito a disparos de tarefas, o sistema apresentará sempre a opção de atualizar todas as leituras desses contadores.

Actualizar Lecturas Acumulativas: OT-13-22		
		Total: 1
<input type="checkbox"/> Descripción Sensor / Medidor	Último Valor	Valor al momento de la tarea
<input type="checkbox"/> HOROMETRO	1300 HRA	1300

Uma vez concluídos os passos anteriores, a OT passa automaticamente para Revisão para que possa ser validada ou verificada pela pessoa correspondente antes de ser finalizada. Nesta altura, é apresentado o formato impresso da OT, onde aparecem as assinaturas tanto da pessoa que a qualificou como da pessoa que aparece como responsável pela OT.

Tareas Kanban

OTs en Proceso (7) OTs en Revisión (4) OTs Finalizadas (12)

SCOTT WILLINGTON 2022-02-15 / 01:00
Creada por SCOTT WILLINGTON
CAMIONETA DMAX { DMAX-01 }
OT-21-22

Alexander Sanchez 2022-02-11 / 02:00
Creada por Alexander Sanchez
HORNO 02 { HOR-02 }
OT-19-22

Alexander Sanchez 2022-02-24 / 00:10
Creada por Ramon Toro
Banda transportadora { BT-001 }
OT-16-22

Banda transportadora { BT-001 }
OT-22-22

Alexander Sanchez 2022-02-10 / 00:10
Creada por Alexander Sanchez
MOTOR ELECTRICO { MOT-ELEC }
OT-13-22

Alexander Sanchez 2022-02-09 / 00:10
Creada por Ramon Toro
Banda transportadora { BT-001 }
OT-8-22

Alexander Sanchez 2022-06-08 / 02:00
Creada por Alexander Sanchez
HORNO 02 { HOR-02 }
OT-20-22

Alexander Sanchez 2022-06-13 / 02:00
Creada por Alexander Sanchez
HORNO 01 { HOR-01 }
OT-18-22

Alexander Sanchez 2022-02-08 / 02:00
Creada por Alexander Sanchez
HORNO 01 { HOR-01 }
OT-17-22

Vista preliminar

Tamaño del Papel

Carta (215.9 x 279.4)mm

GUARDAR

IMPRIMIR

Fractal Proyectos, Servicios y Educación

fractal

Nº: OT-12-22
Fecha: 2022-02-10
Calificación: 5
Costo Total: \$ CLP 0.00
9001
1

F-001-001
Orden de Trabajo

GENERO: Alexander Sanchez RESPONSABLE: Alexander Sanchez
DURACION ESTIMADA: 00:30:00 NOTAS:

ACTIVOS
DESCRIPCIÓN: MOTOR ELECTRICO (MOT-ELEC)
UBICADO EN O ES PARTE DE: // NRG/
TIPO:
PRIORIDAD:
CÓDIGO DE BARRAS / NFC:

CLASIFICACIÓN 1:
CLASIFICACIÓN 2:
CENTRO DE COSTO:

TAREAS PLANIFICADAS
DESCRIPCIÓN: RECALENTAMIENTO
FECHA PROGRAMADA: 2022-02-10
TIPO DE TAREA: CORRECTIVO
PRIORIDAD: Media
ACTIVADOR: Lectura Cuando GRADOS CENTIGRADOS [GCT] (MEDIDOR DE TEMPERATURA (0)) Mayor o igual a 90
CLASIFICACIÓN 1:
CLASIFICACIÓN 2:

FECHA Y HORA DE INICIO: 2022-02-17 09:51
FECHA Y HORA DE FINALIZACIÓN: 2022-02-17 09:52
DURACIÓN ESTIMADA: 00:30:00
TIEMPO DE EJECUCIÓN: 00:00:57
TIEMPO REAL DE PAÑO DEL ACTIVO: 00:30:00

MEDIDORES

Descripción	Unidad	Serial	Valor Acumulado
HOROMETRO	HORA		1300

CARLOS TORRES
Alexander Sanchez

ACEPTADO POR Validado Por REALIZADO POR

Após a validação da nota de encomenda, o sistema permite duas opções: devolver a nota de encomenda ao processo novamente (caso não cumpra algum requisito) ou passar diretamente a nota de encomenda como concluída (é necessário ter cuidado, pois este processo é irreversível).

The image shows a software interface for managing work orders (OTs). On the left, a Kanban board displays three columns: 'Tareas Pendientes (24)', 'OTs en Proceso', and 'OTs Finalizadas'. The 'Tareas Pendientes' column contains three task cards:

- MANTENIMIENTO SEMESTRAL** (2022-06-01 10:52/ 02:10): Plan de Tareas: Fecha Cada 6 Meses, Banda transportadora { BT-003 }, Prioridad: Muy Alta.
- INSPECCIÓN Y REGISTRO SEMANAL** (2021-12-15 11:52/ 00:10): Plan de Tareas: Fecha Cada 1 Semana(s), Banda transportadora { BT-003 }, Prioridad: Media.
- INSPECCIÓN MENSUAL** (2022-01-03 11:52/ 00:15): Plan de Tareas: Fecha Cada 1 Meses, Banda transportadora { BT-003 }, Prioridad: Media.

The right side of the image shows a detailed view of a work order 'Orden de Trabajo' for 'Alexander Sa' (2022-02-10/ 00:30). A context menu is open over the card, with two options highlighted in a red box: 'Enviar a OTs en Proceso' and 'Enviar a OTs Finalizadas'. Other menu items include 'Firma', 'Imprimir', and 'Compartir OT'. The card details include: 'Duración: 00:01', 'Calificación: ★★★★★', 'Nota', and 'OT-12-22'. Below the card, a 'Tareas' section shows 'MOTOR ELECTRICO { MOT-ELEC } // NRG/' with a sub-task 'RECALENTAMIENTO' (Type: CORRECTIVO, Classification 1: Clasificación 1:, Classification 2: Clasificación 2:, Nro Solicitud: Nro Solicitud:, Completado).

The screenshot displays a Kanban board with three columns representing different stages of work items (OTs):

- OTs en Proceso (5):** Contains three items created by Alexander Sanchez. The first item, 'HORNO 02 { HOR-02 }', is 0% complete. The second, 'Banda transportadora { BT-001 }', is also 0% complete. The third, 'Banda transportadora { BT-003 }', is 0% complete.
- OTs en Revisión (1):** Contains one item created by SCOTT WILLINGTON, 'CAMIONETA DMAX { DMAX-01 }', which is 100% complete.
- OTs Finalizadas (17):** Contains three items created by Alexander Sanchez, all 100% complete:
 - 'MOTOR ELECTRICO { MOT-ELEC }' (OT-13-22)
 - 'MOTOR ELECTRICO { MOT-ELEC }' (OT-12-22) - This item is highlighted with a red border.
 - 'MOTOR ELECTRICO { MOT-ELEC }' (OT-14-22)

Each item card includes the creator's name, a date, a progress bar, and a 'Creada por' (Created by) field. The highlighted item also shows a blue plus sign in a circle at the bottom right.

Finalmente, uma vez concluída a OT, o processo está terminado e é possível validar que as 3 assinaturas associadas aparecerão no formato de impressão.



Fractal
Fractal Proyectos, Servicios y Educación

N° OT-12-22
Fecha: **2022-02-10**
Calificación: 5
Costo Total: \$ CLP 0,00
9001
1

F-001-001
Orden de Trabajo

GENERO: Alexander Sanchez	RESPONSABLE: Alexander Sanchez
DURACIÓN ESTIMADA: 00:30:00	NOTAS:

ACTIVOS

DESCRIPCIÓN: MOTOR ELECTRICO (MOT-ELEC)
UBICADO EN O ES PARTE DE: // NRG/
TIPO:
PRIORIDAD:
CODIGO DE BARRAS / NFC:

CLASIFICACIÓN 1:	CLASIFICACIÓN 2:
CENTRO DE COSTO:	

TAREAS PLANIFICADAS

DESCRIPCIÓN: RECALENTAMIENTO
FECHA PROGRAMADA: 2022-02-10
TIPO DE TAREA: CORRECTIVO
PRIORIDAD: Media
ACTIVADOR: Lectura Cuando GRADOS CENTIGRADOS (GCT) (MEDIDOR DE TEMPERATURA (0)) Mayor o igual a 90
CLASIFICACIÓN 1:
CLASIFICACIÓN 2:

FECHA Y HORA DE INICIO: 2022-02-17 09:51	FECHA Y HORA DE FINALIZACIÓN: 2022-02-17 09:52
DURACIÓN ESTIMADA: 00:30:00	TIEMPO DE EJECUCIÓN: 00:00:57
	TIEMPO REAL DE PARO DEL ACTIVO: 00:30:00

MEDIDORES

Descripción	Unidad	Serial	Valor Acumulado
HOROMETRO	HORA		1300

 CARLOS TORRES	 JAIRO TORRES	 Alexander Sanchez
ACEPTADO POR	Validado Por	REALIZADO POR

Realizado con www.fractal.comPág 1 - 1Todos los derechos reservados

Como criar uma OT orientada para eventos?

help.fractal.com/pt/articles/6008101-how-to-create-an-ot-activated-by-event

As tarefas com acionadores de tipo de evento só são executadas como tarefas não planejadas, e há diferentes maneiras de administrar esse evento. Para isso, é preciso primeiro gerar uma tarefa não planejada (de qualquer uma das opções disponíveis) e selecionar um imobilizado associado a um plano de tarefas que tenha tarefas acionadas por eventos.

< Tarea no Programada

1 Activo 2 Tarea 3 SubTareas 4 Recursos

Activo

Activo no puede estar en blanco.

Fecha del incidente 2022-02-17 17:50 Solicitado Por SCOTT WILLINGTON

¿Falló el Activo?

SIGUIENTE >

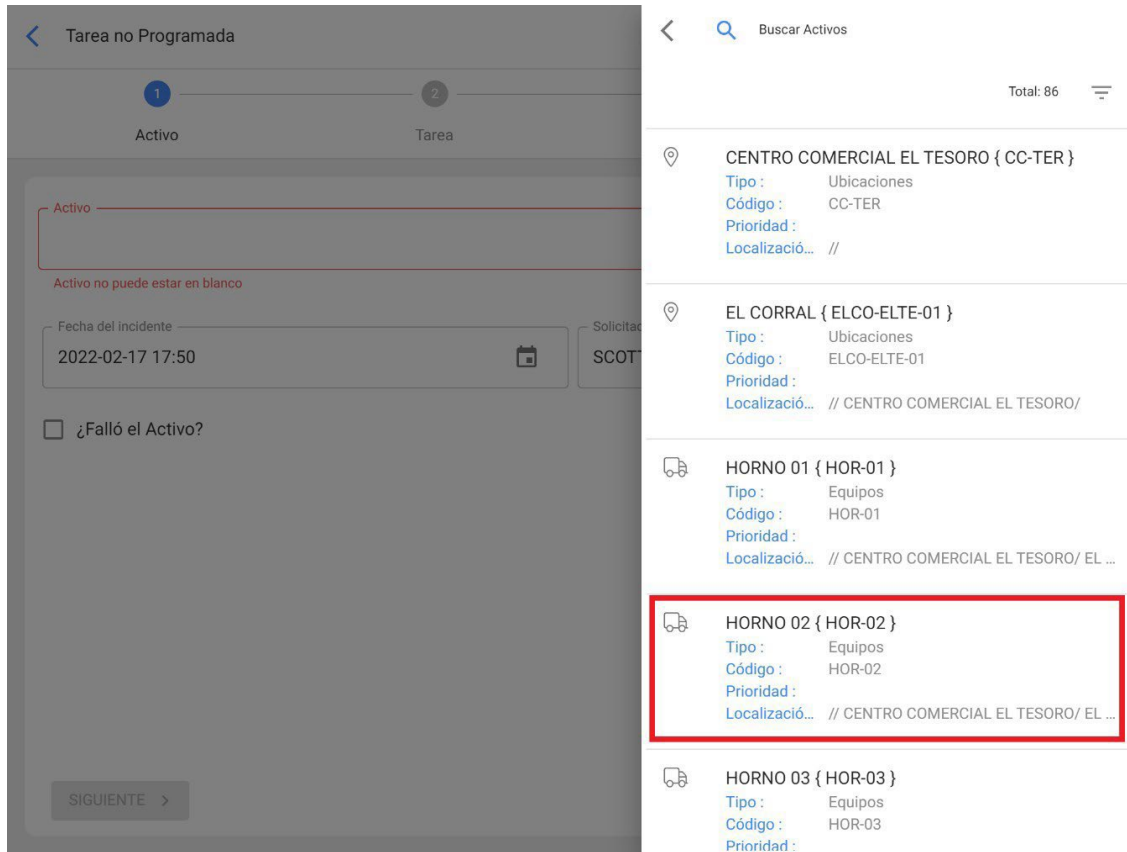

Ao fazê-lo, o sistema apresentará uma nova janela com todas as tarefas orientadas por eventos para esse ativo, caso em que existem 3 formas de gerir esse evento:

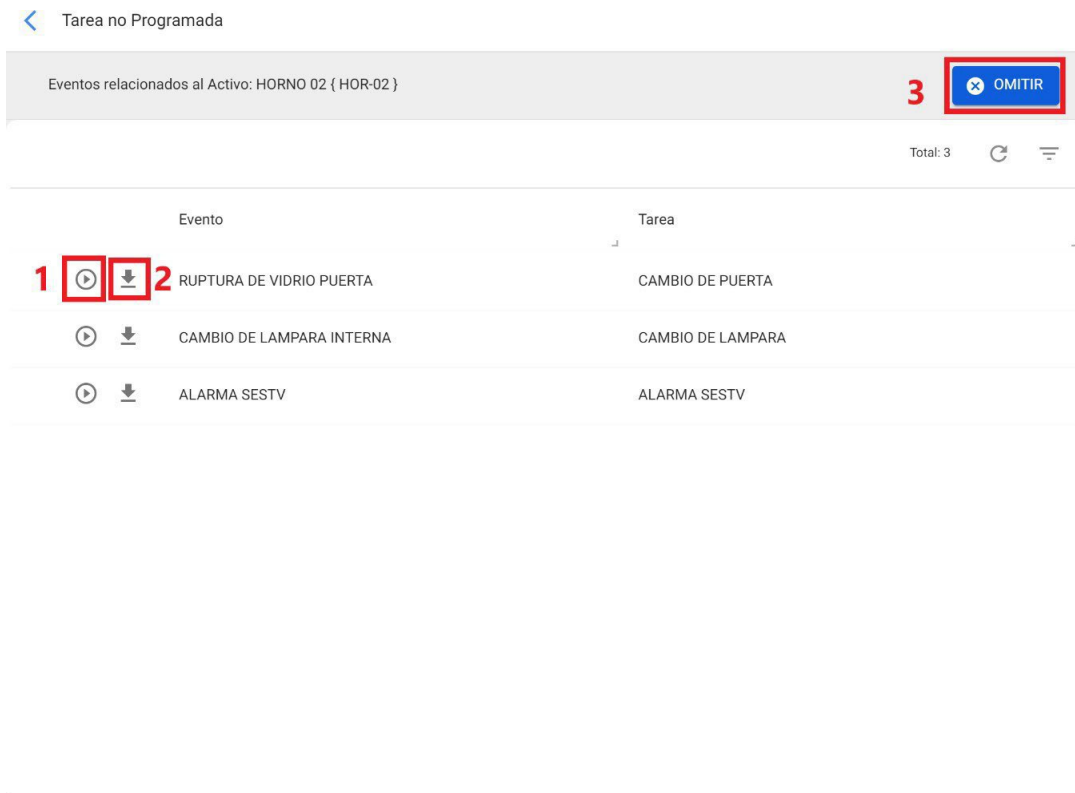

1. **Evento de lançamento:** Esta opção permite que a tarefa seja executada como se fosse uma tarefa agendada de uma lista de tarefas. Quando o evento é acionado, a tarefa aparece no módulo de tarefas pendentes (a data de agendamento será a mesma data em que o evento foi acionado).
2. **Trazer dados da tarefa selecionada:** Esta opção permite executar a tarefa com todos os detalhes adicionados ao plano (como se o evento tivesse sido acionado), mas sendo uma tarefa não planeada. Além disso, esta opção também permite editar os detalhes da tarefa sem afetar o plano de manutenção associado.
3. **Saltar:** Esta ação permite-lhe gerar uma OT não planeada a partir do zero. Por outras palavras, pode ser registada uma OT que não esteja relacionada com nenhum dos eventos associados a esse ativo.

Depois de definir a forma como o evento vai ser tratado, basta seguir o procedimento habitual para gerar a OT associada à tarefa em questão e finalizar o processo.

Tipos de OTs : Fractal One

help.fractal.com/pt/articles/6007995-types-of-ots

Uma ordem de trabalho pode ser de natureza Planeada (proveniente de uma lista de tarefas já estabelecida) ou Não Planeada (proveniente de um pedido de trabalho ou de alguma atividade não contemplada numa lista de tarefas). Por conseguinte, existem diferentes formas de gerir uma ordem de trabalho.

- ♦ OTs planejadas
- ♦ OTs não planejadas

Tareas

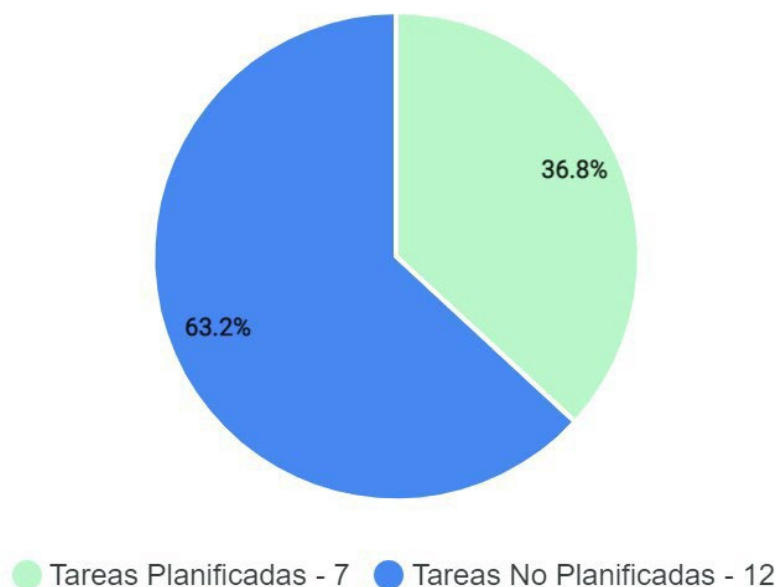

Como criar uma OT planeada (ordem de trabalho)?





help.fractal.com/pt/articles/6007997-how-to-create-an-or-other-planned-job-order

Na visão Kanban

Uma vez estabelecido um plano de tarefas e ligado a um ativo, as tarefas incluídas neste plano aparecerão como "Tarefas pendentes" (dependendo do tipo de acionamento das tarefas), depois deve entrar na vista Kanban e selecionar as tarefas que pretende incluir e executar como TO.

The screenshot displays the Kanban view of a task management system. The interface is organized into three columns: "Tareas Pendientes (28)", "OTs en Proceso (6)", and "OTs en Revisión (1)". A red box highlights the "+ NUEVA OT" button in the top right corner. Another red box highlights the checkboxes for "MANTENIMIENTO SEMESTRAL" and "INSPECCIÓN Y REGISTRO SEMANAL" in the "Tareas Pendientes" column. The "OTs en Proceso" column shows three items: "CAMIONETA DMAX { DMAX-01 }" by Scott Willington, "HORNO 02 { HOR-02 }" by Alexander Sanchez, and "Banda transportadora { BT-001 }" by Alexander Sanchez. The "OTs en Revisión" column shows one item: "CAMIONETA DMAX { DMAX-01 }" by Scott Willington.

Em seguida, ao clicar em "Nova OT" o sistema abrirá uma janela onde deverão ser configurados todos os campos necessários para a geração da OT.

Responsable *		Tiempo de Ejecución					
SCOTT WILLINGTON		02:20					
Modo de creación		¿Depende de otra OT?					
Todo en una OT		Seleccione la OT padre					
<input type="checkbox"/> Aprobar por Presupuesto							
Activo	Tarea	Tipo de tarea	Fecha Programada	Plan de Tareas	Duración estimada	Prioridad	
 	Banda transportadora { BT-003 }	MANTENIMIENTO SEMESTRAL	PREDICTIVO	2022-06-01	Plan de mtto banda transportadora Modelo X1	02H 10mins	Muy Alta
 	Banda transportadora { BT-003 }	INSPECCIÓN Y REGISTRO SEMANAL	INSPECCION	2021-12-15	Plan de mtto banda transportadora Modelo X1	10mins	Media

Estes campos são descritos a seguir:

- **Tipo de pessoa responsável:** Opção que permite estabelecer o tipo de pessoa responsável pela OT, que pode ser um Recurso Humano ou um Terceiro.
- **Responsável:** Pessoa que figurará como responsável pela WO e cuja assinatura constará da WO impressa.
- **Tempo de execução:** Duração estimada para a realização das tarefas contidas na OT (é a soma dos tempos de cada tarefa).
- **Modo de criação:** Opção para definir se as tarefas seleccionadas serão todas incluídas numa única OT, ou se será gerada uma OT por ativo ou por tarefa.
- **Se derivada de outra OT, seleccionar OT pai:** Opção para identificar se a geração desta OT é uma consequência de uma OT anterior.
- **Aprovado por orçamento:** Opção para tornar obrigatória a criação e aprovação de um orçamento antes de o TO poder ser editado.

Nota: Se as tarefas exigirem recursos, estes podem ser adicionados diretamente no momento da criação da OT:

Generar Nueva Orden de Trabajo

Responsable *
SCOTT WILLINGTON

Tiempo
0

Modo de creación
Todo en una OT

¿Depend
Seleccionar

Aprobar por Presupuesto

Activo	Tarea	Tipo de tarea
	Banda transportadora { BT-003 }	MANTENIMIENTO SEMESTRAL PREDICTIVO
	Banda transportadora { BT-003 }	INSPECCIÓN Y REGISTRO SEMANAL INSPECCION

(1 Hora(s)) TÉCNICO ESPECIALISTA MECÁNICO
SCOTT WILLINGTON (\$ CLP 1.500,00)

GUARDAR

Na vista TimeLine:

Para gerar uma OT a partir da visualização TimeLine, clique no ativo com a tarefa pendente em questão, e a barra de edição na parte superior da janela será ativada.

Tareas
Vista Calendario

(2) Seleccionado

+ NUEVA OT

Tareas Pendientes x Órdenes de Trabajo x

2022 Febrero Mes

lun.	mar.	mié.	jue.	vie.	sáb.	dom.
31	01	02	03	04	05	06
	🕒 12:05 OT-2-22 100%	📅 10:00 CAMBIO ...				
07	08	09	10	11	12	13
	🕒 08:48 OT-17-... 100%	🕒 12:18 OT-4-22 100%	🕒 08:54 OT-11-... 100%	🕒 13:59 OT-19-22 0%		
	🕒 09:46 OT-1-22 100%	🕒 12:29 OT-5-22 100%	📅 09:21 ALINEAC...	📅 14:06 ALARMA...		
		+ 4 Más	+ 5 Más			
14	15	16	17	18	19	20
☑️ 10:00 INSPECC...	🕒 13:40 OT-21-... 100%	🕒 16:03 OT-23-... 100%	🕒 11:07 OT-24-22 0%	📅 10:17 INSPECC...		
☑️ 10:21 CAMBIO ...						
21	22	23	24	25	26	27
📅 12:24 INSPECC...			🕒 11:37 OT-16-22 0%			
28	01	02	03	04	05	06
	📅 12:00 MANTEN...					
	📅 12:00 MANTEN...					
	🕒 12:05 OT-22-... 100%					

Uma vez lá, basta clicar na opção "Nova OT" e o sistema apresentará as opções necessárias para executar a OT.

Responsable * SCOTT WILLINGTON

Tiempo de Ejecución 00:20

Modo de creación Todo en una OT

¿Depende de otra OT? Seleccione la OT padre

Aprobar por Presupuesto

Activo	Tarea	Tipo de tarea	Fecha Programada	Plan de Tareas	Duración estimada	Prioridad	Tarea Clasificación 1
	MUEBLE DE FRIO 1 { MUB-01 }	INSPECCION SEMANAL	INSPECCION	2022-02-14	PLAN DE MTTO MUEBLES ENFRIADORES	10mins	Media
	MUEBLE DE FRIO 2 { MUEB-02 }	CAMBIO DE FILTRO	PREVENTIVO	2022-02-14	PLAN DE MTTO MUEBLES ENFRIADORES	10mins	Media

Na vista de lista:

Da mesma forma, a partir da visualização da lista, também é possível executar as tarefas pendentes como OTs, para isso deve ir ao separador "Lista" e seleccionar as tarefas que pretende incluir e executar como OTs, e depois clicar em "Nova OT".

Tareas
Tareas Pendientes

Buscar...

SCOTT

(2) Seleccionado

+ NUEVA OT

<input checked="" type="checkbox"/>		Código...	Activo	Tarea	Activador	Atraso
<input type="checkbox"/>	🕒	MUEB-02	MUEBLE DE FRIO 2 { MU...	inspeccion diaria	Fecha Cada 1 Dia(s)	3
<input type="checkbox"/>	🕒	MUB-01	MUEBLE DE FRIO 1 { MU...	inspeccion diaria	Fecha Cada 1 Dia(s)	3
<input type="checkbox"/>	🕒	MUEB-02	MUEBLE DE FRIO 2 { MU...	CAMBIO DE FILTRO	Fecha Cada 1 Dia(s)	3
<input type="checkbox"/>	🕒	MUB-01	MUEBLE DE FRIO 1 { MU...	CAMBIO DE FILTRO	Fecha Cada 1 Dia(s)	15
<input type="checkbox"/>	🕒	MUEB-02	MUEBLE DE FRIO 2 { MU...	INSPECCION SEMANAL	Fecha Cada 1 Semana(s)	0
<input type="checkbox"/>	🕒	MUB-01	MUEBLE DE FRIO 1 { MU...	INSPECCION SEMANAL	Fecha Cada 1 Semana(s)	3
<input checked="" type="checkbox"/>	🕒	BT-003	Banda transportadora { B...	INSPECCIÓN Y REGISTR...	Fecha Cada 1 Semana(s)	64
<input checked="" type="checkbox"/>	🕒	BT-003	Banda transportadora { B...	INSPECCIÓN MENSUAL	Fecha Cada 1 Meses	47
<input type="checkbox"/>	🕒	MOT-ELEC	MOTOR ELECTRICO { MO...	ALINEACION LASER	Evento MONTAJE DE MO...	7

Em seguida, ao clicar na mesma, o sistema abrirá uma janela onde deverão ser configurados todos os campos necessários para a geração da OT.

Responsable * **SCOTT WILLINGTON**

Tiempo de Ejecución **00:20**

Modo de creación **Todo en una OT**

¿Depende de otra OT? **Seleccione la OT padre**

Aprobar por Presupuesto

	Activo	Tarea	Tipo de tarea	Fecha Programada	Plan de Tareas	Duración estimada	Prioridad	Tarea Clasificación 1
	MUEBLE DE FRIO 1 { MUB-01 }	INSPECCION SEMANAL	INSPECCION	2022-02-14	PLAN DE MTTO MUEBLES ENFRIADORES	10mins	Media	
	MUEBLE DE FRIO 2 { MUEB-02 }	CAMBIO DE FILTRO	PREVENTIVO	2022-02-14	PLAN DE MTTO MUEBLES ENFRIADORES	10mins	Media	

Como criar OTs não planeadas?

help.fractal.com/pt/articles/6008011-as-create-ots-not-planned

Da Ação Rápida:

A ação rápida é um botão que se encontra sempre disponível na barra superior da plataforma. Para o fazer, basta clicar nesta opção e depois clicar em tarefa não planeada.

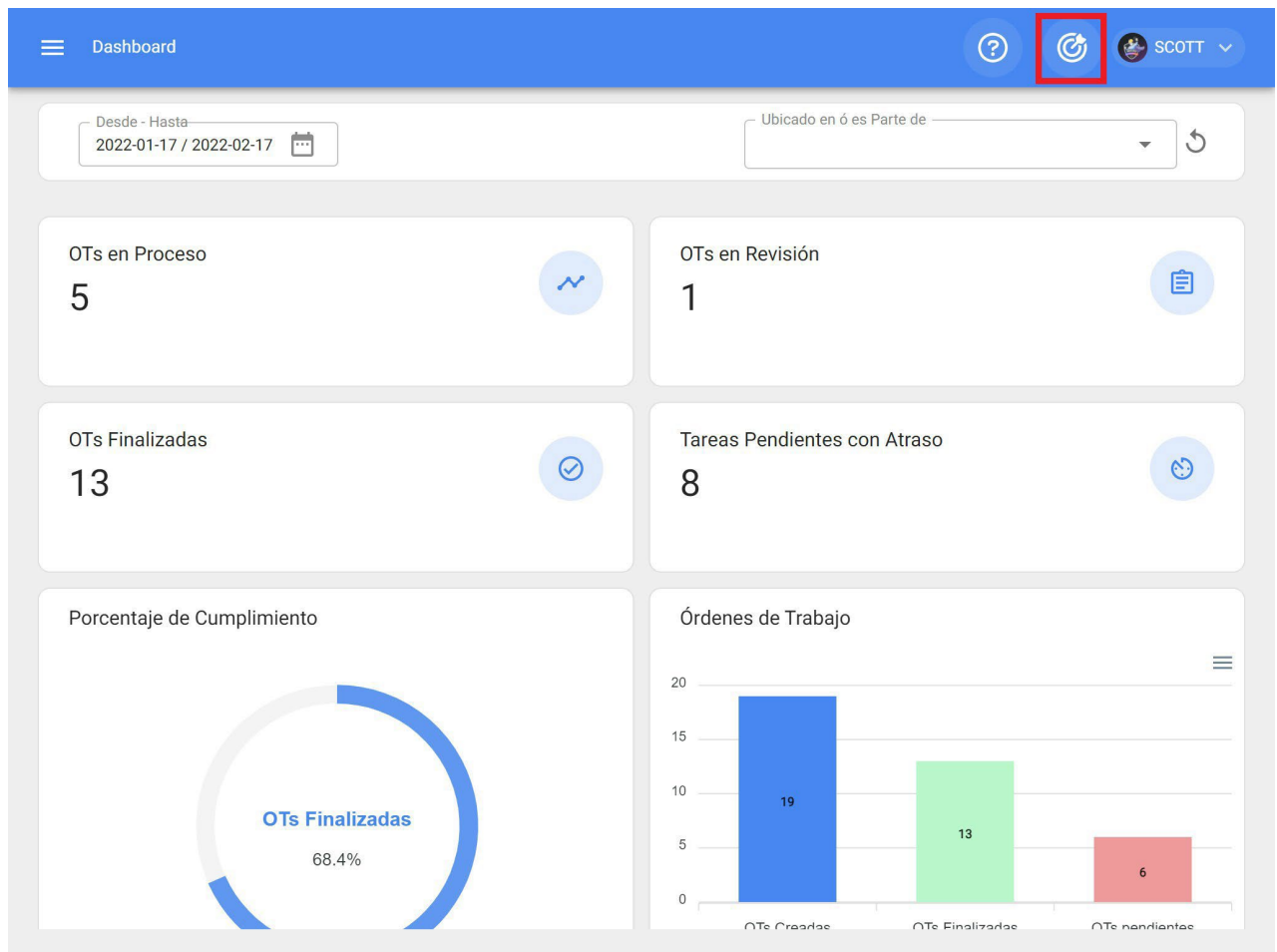

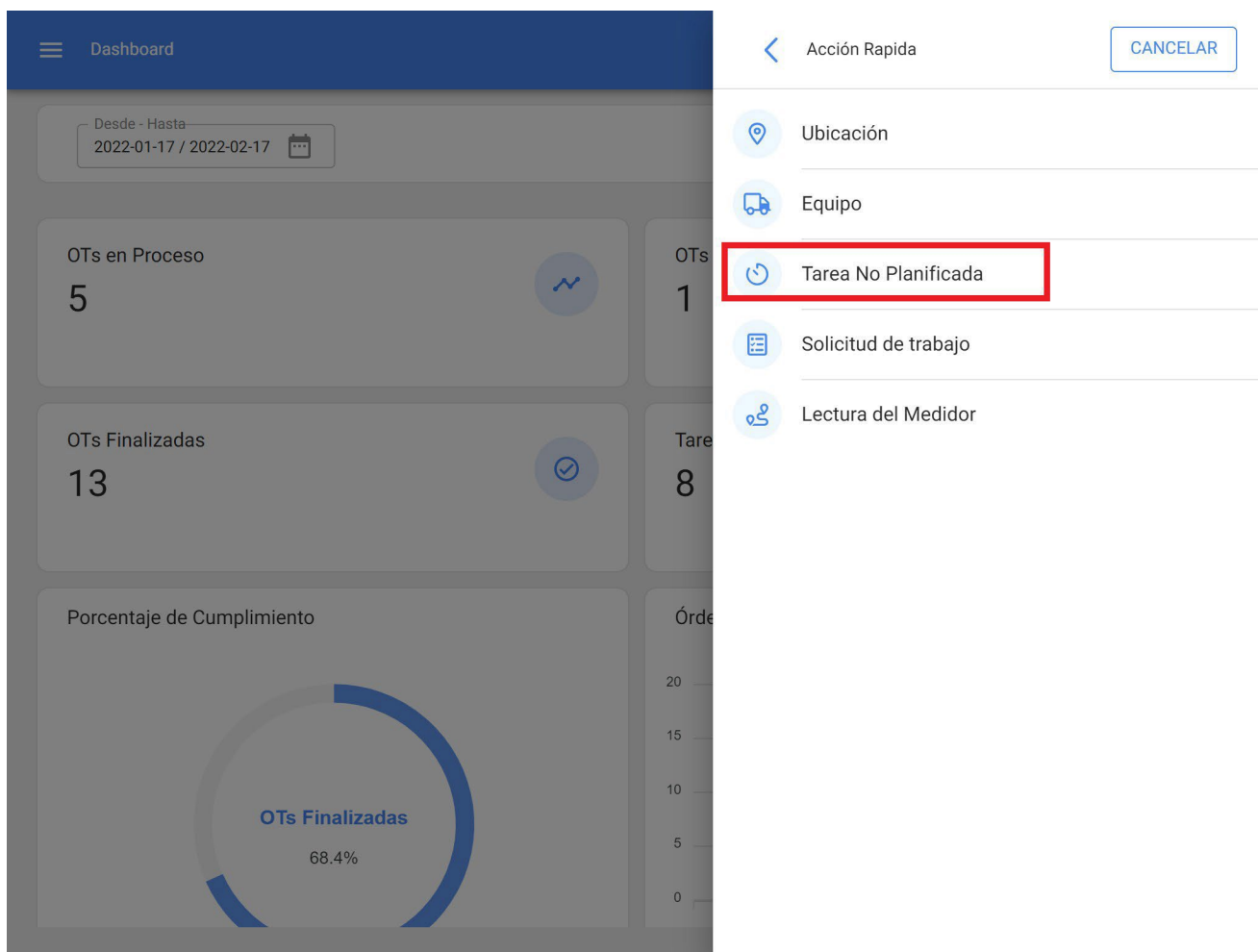

Clicando nela, abre-se uma nova janela, onde deve ser preenchida toda a informação correspondente à tarefa não planeada, que pode ser enviada para a tarefa pendente (para ser agendada posteriormente) ou gerada como uma nova ordem de trabalho.

Para tal, devem estabelecer 4 etapas antes de gerir a tarefa:

- ♦ **Etapla 1 (Activos):** Informação associada ao ativo e ao seu estado.
- ♦ **Etapla 2 (Tarefa):** Informações associadas à tarefa não planeada.
- ♦ **Etapla 3 (Subtarefas):** Lista das subtarefas ou lista de controlo (passo a passo) que devem ser cumpridas para que a tarefa seja concluída com êxito.
- ♦ **Etapla 4 (Recursos):** Recursos a utilizar na execução e realização da tarefa.

Passo 1:

1 ————— 2 ————— 3 ————— 4

Activo Tarea SubTareas Recursos

Activo

MOTOR ELECTRICO { MOTE-ELEC }

Fecha del incidente

2022-02-17 16:59

Solicitado Por

SCOTT WILLINGTON

¿Falló el Activo?

Tipo de falla

RODAMIENTOS DESGASTAI

Causa de falla

MONTAJE INADECUADO

Método de detección de falla

INSPECCION VISUAL

Severidad de las Fallas

Media

Tipo de daño causado

Ninguno

Tiempo de interrupción a otros activos

000:00

Activo Fuera de servicio

Desde cuando

2022-02-16 13:00:00

SIGUIENTE >

Nesta etapa, devem ser preenchidas as seguintes informações:

- ♦ **Activo:** Activo asociado à tarefa não planeada
- ♦ **Data do incidente:** Data em que o incidente ocorreu.
- ♦ **Solicitado por:** Pessoa que comunica a tarefa não programada (por defeito, o proprietário da conta sob a qual a tarefa está a ser criada).
- ♦ **Falha do ativo:** opção em que se pode indicar se a tarefa não planeada envolve a falha do ativo.
- ♦ **Tipo de falha:** Catálogo com os tipos de falhas associados aos activos.
- ♦ **Causa da falha:** Catálogo com as causas que podem levar a falhas de activos.
- ♦ **Método de deteção de falhas:** Um catálogo de métodos de deteção através dos quais uma falha pode ser identificada.

- ♦ **Gravidade da falha:** Lista de opções de hierarquia de falhas de acordo com a gravidade da falha.
- ♦ **Tipo de dano causado:** Lista com opções predefinidas para identificar o tipo de dano causado pela falha do ativo.
- ♦ **Tempo de perturbação de outros activos:** Tempo em que a falha afecta diretamente outros activos.
- ♦ **Ativo Fora de Serviço:** Estado em que o equipamento se encontra parado devido a uma falha funcional. Este campo é de extrema importância, uma vez que ao ser ativado, deve ser introduzida a data e hora em que o equipamento esteve parado (esta hora é a utilizada para um dos indicadores de disponibilidade do módulo de Business Intelligence).

Passo 2:

< Tarea no Programada

Descripción de la Tarea

Nota

Tipo de tarea

Clasificación 1

Clasificación 2

Prioridad

Duración estimada

Número de Solicitud

Este trabajo ya fue realizado?

Opciones:

Enviar a tareas pendientes Enviar a OTs en Proceso

Responsable*

¿Depende de otra OT?

Aprobar por Presupuesto

< ATRÁS

SIGUIENTE >

Nesta etapa, devem ser preenchidas as seguintes informações:

- ♦ **Descrição da tarefa:** breve pormenor que especifica a tarefa em questão.

- ♦ **Nota:** Campo livre onde podem ser acrescentados alguns pormenores da tarefa.
- ♦ **Tipo de Tarefa:** Catálogo com todos os tipos de tarefas registados no sistema.
- ♦ **Classificação 1 e 2:** Corresponde aos campos livres deixados pela plataforma para completar e atribuir uma classificação adicional à tarefa.
- ♦ **Prioridade:** Lista em que a tarefa é classificada de acordo com a sua prioridade.
- ♦ **Duração estimada:** Duração teórica do tempo que seria necessário para realizar a tarefa (o tempo real é registado diretamente na OT).
- ♦ **Número do pedido:** Identificação correlativa do pedido que gera a tarefa não planeada.
- ♦ **Esta tarefa já foi executada:** Opção para identificar no sistema se a tarefa já foi executada ou não.
- ♦ **Opções:** Opções disponíveis para gerir a tarefa não planeada através de uma OT (adicionar o gestor da OT) ou Tarefa a realizar (adicionar a data em que a tarefa deve ser agendada).

Passo 3:

Nesta etapa, as subtarefas associadas devem ser adicionadas, clicando no símbolo de adição no canto inferior direito da plataforma e, em seguida, adicionando as subtarefas conforme apropriado.

✓
Activo

✓
Tarea

3
SubTareas

4
Recursos

	Orden	Descripción	Tipo	Grupo/Parte
 	1	Procedimiento	Texto	

< ATRÁS

SIGUIENTE >



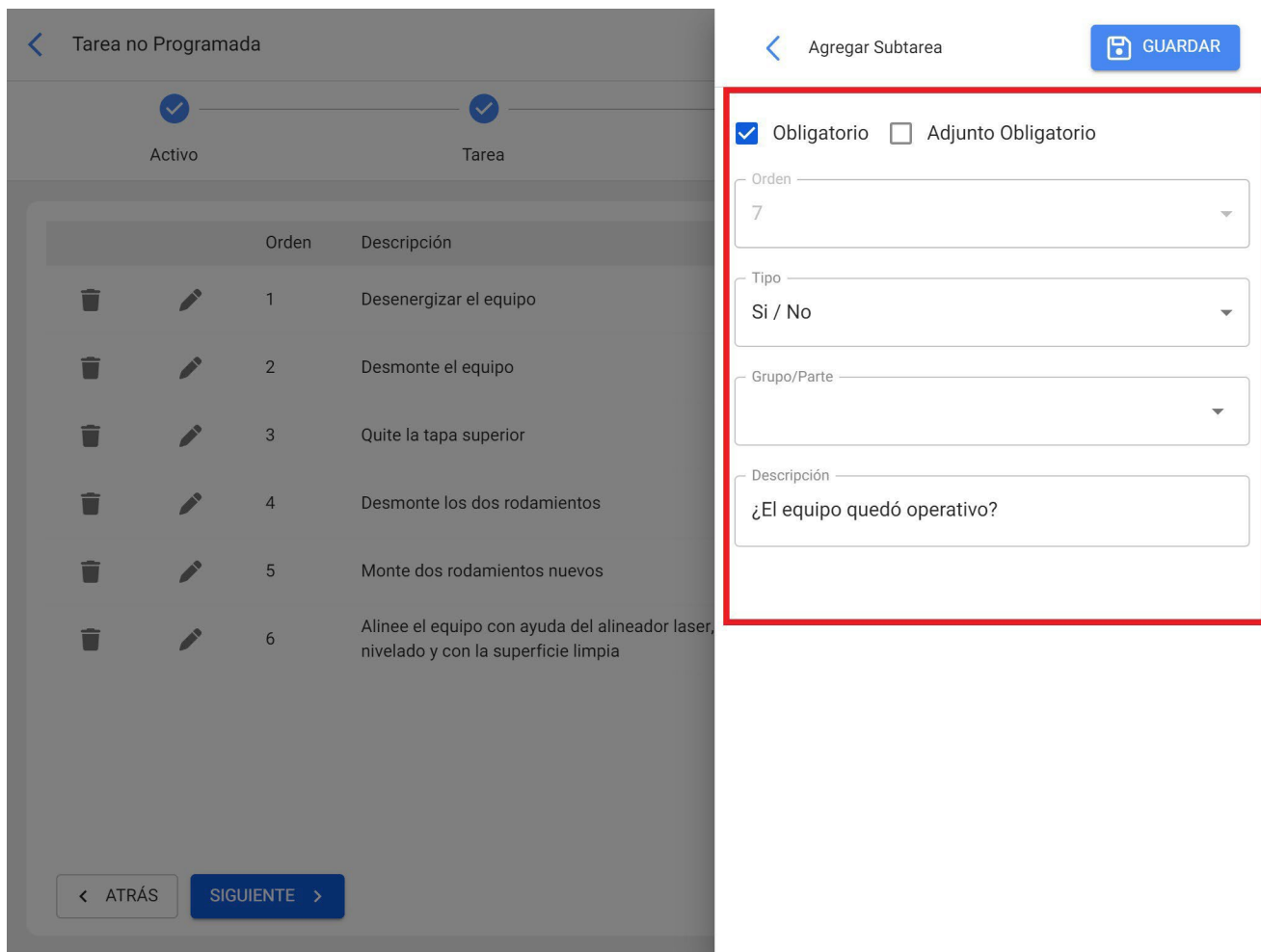

Onde existem 6 tipos de subtarefas:

- ♦ **Texto:** Corresponde às subtarefas a preencher num campo de texto.
- ♦ **Sim/Não:** Corresponde a subtarefas que terão uma resposta predefinida com as opções Sim, Não e N/A.
- ♦ **Número:** Corresponde às subtarefas que devem ser preenchidas com caracteres numéricos.
- ♦ **Verificações:** Corresponde a subtarefas que terão uma resposta pré-definida com as opções de Aprovado, Alerta, Falha.
- ♦ **Localização GPS:** Corresponde às subtarefas em que a geolocalização do dispositivo utilizado no momento em que a subtarefa é concluída será tomada para estabelecer instantaneamente a hora, a data e a geolocalização.
- ♦ **Lista:** Corresponde a subtarefas em que são apresentadas várias opções das quais apenas uma pode ser selecionada.



		Orden	Descripción	Tipo	Grupo/Parte
		1	Desenergizar el equipo	Texto	
		2	Desmonte el equipo	Texto	
		3	Quite la tapa superior	Texto	
		4	Desmonte los dos rodamientos	Texto	
		5	Monte dos rodamientos nuevos	Texto	
		6	Alinee el equipo con ayuda del alineador laser, tenga en cuenta que debe estar nivelado y con la superficie limpia	Texto	
		7	¿El equipo quedó operativo?	Si / No	

< ATRÁS SIGUIENTE >

Passo 4:

Neste último passo, pode adicionar os recursos associados à tarefa não planeada, onde pode adicionar: Inventários, Recursos Humanos, Serviços, Inventários (não listados), Serviços (não listados).



Activo



Tarea



SubTareas



Recursos

Cantidad	Unidad	Descripción	Tipo	Costo unitario	Costo Total	Fuente del Recurso
----------	--------	-------------	------	----------------	-------------	--------------------

< ATRÁS

FINALIZAR >



Tarea no Programada

Activo Tarea

Cantidad	Unidad	Descripción	Tipo	Cos
----------	--------	-------------	------	-----

Nuevo Recurso

Tipo de Recurso
Inventario

Herramienta / Repuestos y Suministros
RODAMIENTO 3200ZZ { ROD-01 }

Almacén Fuente del Recurso
ALMACEN GENERAL DE REPUESTOS Y HE

Unidad
UNIDAD

Cantidad
2

Costo unitario
\$ CLP 23.000

Costo Total
\$ CLP 46.000,00

Notas

< ATRÁS FINALIZAR >



		Cantidad	Unidad	Descripción	Tipo	Costo unitario	Costo Total	Fuente del Recurso
		2	UNIDAD	RODAMIENTO 3200ZZ { ROD-01 }	Inventario	\$ CLP 23.000,00	\$ CLP 46.000,00	ALMACEN GENERAL DE REPUESTOS Y HERRAMIENTAS
		00:45	Hora	ELECTROMECANICO	Recursos Humanos	\$ CLP 12.500,00	\$ CLP 9.375,00	SCOTT WILLINGTON

< ATRÁS FINALIZAR >

Em seguida, clicar em concluir gera a ordem de trabalho ou a tarefa pendente associada à tarefa não planeada.

No módulo OTs:

Para adicionar uma Tarefa Não Planeada a partir do módulo OTs, pode entrar em qualquer uma das vistas (Kanban, Cronograma e Lista) que encontrará nesse módulo e deve clicar na opção adicionar que se encontra sempre disponível na parte inferior direita da janela.

Tareas Kanban

Tareas Pendientes (28) OTs en Proceso (7) OTs en Revisión (1)

INSPECCIÓN MENSUAL
2022-04-01 12:05/ 00:15
Plan de Tareas: Fecha Cada 1 Meses
Banda transportadora { BT-001 }
● Prioridad: Media

MANTENIMIENTO SEMESTRAL
2022-06-01 10:52/ 02:10
Plan de Tareas: Fecha Cada 6 Meses
Banda transportadora { BT-003 }
● Prioridad: Muy Alta

INSPECCIÓN Y REGISTRO SEMANAL
🕒 2021-12-15 11:52/ 00:10
Plan de Tareas: Fecha Cada 1 Semana(s)
Banda transportadora { BT-003 }
● Prioridad: Media

Ramon Toro
2022-02-17 / 03:00
0 %
Creada por SCOTT WILLINGTON
MOTOR ELECTRICO { MOT-ELEC }
📄 1 📄 1
👤 OT-25-22

SCOTT WILLINGTON
2022-02-17 / 00:10
0 %
Creada por Jairo Torres
CAMIONETA DMAX { DMAX-01 }
📄 1 📄 1
OT-24-22

Alexander Sanchez
2022-02-11 / 02:00
0 %
Creada por Alexander Sanchez
HORNO 02 { HOR-02 }

SCOTT WILLINGTON
2022-02-15 / 01:00
Creada por SCOTT WILLINGTON
CAMIONETA DMAX { DMAX-01 }
📄 1 📄 1
OT-21-22

+

Vista Kanban

Tareas Vista Calendario

Tareas Pendientes x Órdenes de Trabajo x 2022 Febrero Mes

lun.	mar.	mié.	jue.	vie.	sáb.	dom.
31	01	02	03	04	05	06
	🕒 12:05 OT-2-22 100%	📅 10:00 CAMBIO ...				
07	08	09	10	11	12	13
	🕒 08:48 OT-17-... 100%	🕒 12:18 OT-4-22 100%	🕒 08:54 OT-11-... 100%	🕒 13:59 OT-19-22 0%		
	🕒 09:46 OT-1-22 100%	🕒 12:29 OT-5-22 100%	📅 09:21 ALINEAC...	📅 14:06 ALARMA...		
		+ 4 Más	+ 5 Más			
14	15	16	17	18	19	20
📅 10:00 INSPECC...	🕒 13:40 OT-21-... 100%	🕒 16:03 OT-23-... 100%	🕒 11:07 OT-24-22 0%	📅 10:17 INSPECC...		
📅 10:21 CAMBIO ...			🕒 16:49 OT-25-22 0%			
+ 3 Más						
21	22	23	24	25	26	27
📅 12:24 INSPECC...			🕒 11:37 OT-16-22 0%			
28	01	02	03	04	05	06
	📅 12:00 MANTEN...					
	📅 12:00 MANTEN...					
	🕒 12:05 OT-22-... 100%					

Vista da linha de tempo

Tareas
Tareas Pendientes

Buscar...

SCOTT

Fecha Programada < 2022-02-28

Total: 12

<input type="checkbox"/>	Código...	Activo	Tarea	Activador	Atraso
<input type="checkbox"/>	DMAX-01	CAMIONETA DMAX { DM...	INSPECCION SEMANAL	Fecha Cada 1 Semana(s)	0
<input type="checkbox"/>	COR-CO...	CORTADORA DE COMFO...	REVISION DE CUCHILLAS	Lectura Cada 1000 UNID...	3
<input type="checkbox"/>	HOR-03	HORNO 03 { HOR-03 }	ALARMA SESTV	Evento ALARMA SESTV	6
<input type="checkbox"/>	MUEB-02	MUEBLE DE FRIO 2 { MU...	inspeccion diaria	Fecha Cada 1 Dia(s)	3
<input type="checkbox"/>	MUB-01	MUEBLE DE FRIO 1 { MU...	inspeccion diaria	Fecha Cada 1 Dia(s)	3
<input type="checkbox"/>	MUEB-02	MUEBLE DE FRIO 2 { MU...	CAMBIO DE FILTRO	Fecha Cada 1 Dia(s)	3
<input type="checkbox"/>	MUB-01	MUEBLE DE FRIO 1 { MU...	CAMBIO DE FILTRO	Fecha Cada 1 Dia(s)	15
<input type="checkbox"/>	MUEB-02	MUEBLE DE FRIO 2 { MU...	INSPECCION SEMANAL	Fecha Cada 1 Semana(s)	0
<input type="checkbox"/>	MUB-01	MUEBLE DE FRIO 1 { MU...	INSPECCION SEMANAL	Fecha Cada 1 Semana(s)	3
<input type="checkbox"/>	BT-003	Banda transportadora { B...	INSPECCIÓN Y REGISTR...	Fecha Cada 1 Semana(s)	3

+ (highlighted)

Vista de lista

Depois de clicar, devem ser concluídos todos os passos necessários para criar a tarefa não programada.

1 Activo2 Tarea3 SubTareas4 Recursos

Activo ▼

Activo no puede estar en blanco

Fecha del incidente

2022-02-17 17:30 📅

Solicitado Por

SCOTT WILLINGTON

¿Falló el Activo?

SIGUIENTE >

Nota: Na sessão sobre como gerar uma OT não planeada "A partir da ação rápida", encontrará instruções detalhadas, passo a passo, sobre como preencher cada um dos campos necessários para a geração de uma OT não planeada.

Das candidaturas a emprego:







Uma vez gerado um pedido de trabalho, o sistema permite-lhe gerir esse pedido através de uma tarefa não planeada, clicando no símbolo de adição.

Solicitud de trabajo

Buscar...

SCOTT

Total: 4

<input type="checkbox"/>		Nro Solicitud ↓	Orden...	Estado	Descripción
<input type="checkbox"/>		4		● Abierta	CAMBIAR SENSOR DE FLAMA
<input type="checkbox"/>		3		● Resuelta sin OT	REALIZAR ALINEACION LASER
<input type="checkbox"/>	 	2	OT-13...	● Resuelta con OT	CAMBIAR RODAMIENTOS
<input type="checkbox"/>	 	1	OT-6-22	● Resuelta con OT	FALLA EN LA CADENA



Clicando nele, abre-se uma nova janela, onde todas as informações correspondentes à tarefa não planeada devem ser preenchidas antes de ser gerada como uma OT.

1
Activo

2
Tarea

3
SubTareas

4
Recursos

Activo ▼

Activo no puede estar en blanco

Fecha del incidente

2022-02-17 17:30

Solicitado Por

SCOTT WILLINGTON

¿Falló el Activo?

SIGUIENTE >

Nota: Na sessão sobre como gerar uma OT não planeada "A partir da ação rápida", encontrará instruções detalhadas, passo a passo, sobre como preencher cada um dos campos necessários para a geração de uma OT não planeada.

Como completar uma OMC sujeita a aprovação orçamental?

help.fractal.com/pt/articles/6008316-how-to-complete-a-budget-subject-to-budget-approval

Uma OT sujeita a aprovação de orçamento não pode ser editada até que um orçamento tenha sido adicionado e aprovado. Para adicionar um orçamento a uma OT, clicar no símbolo de orçamento que aparece na OT (só aparece nas OTs que foram criadas com esta opção).

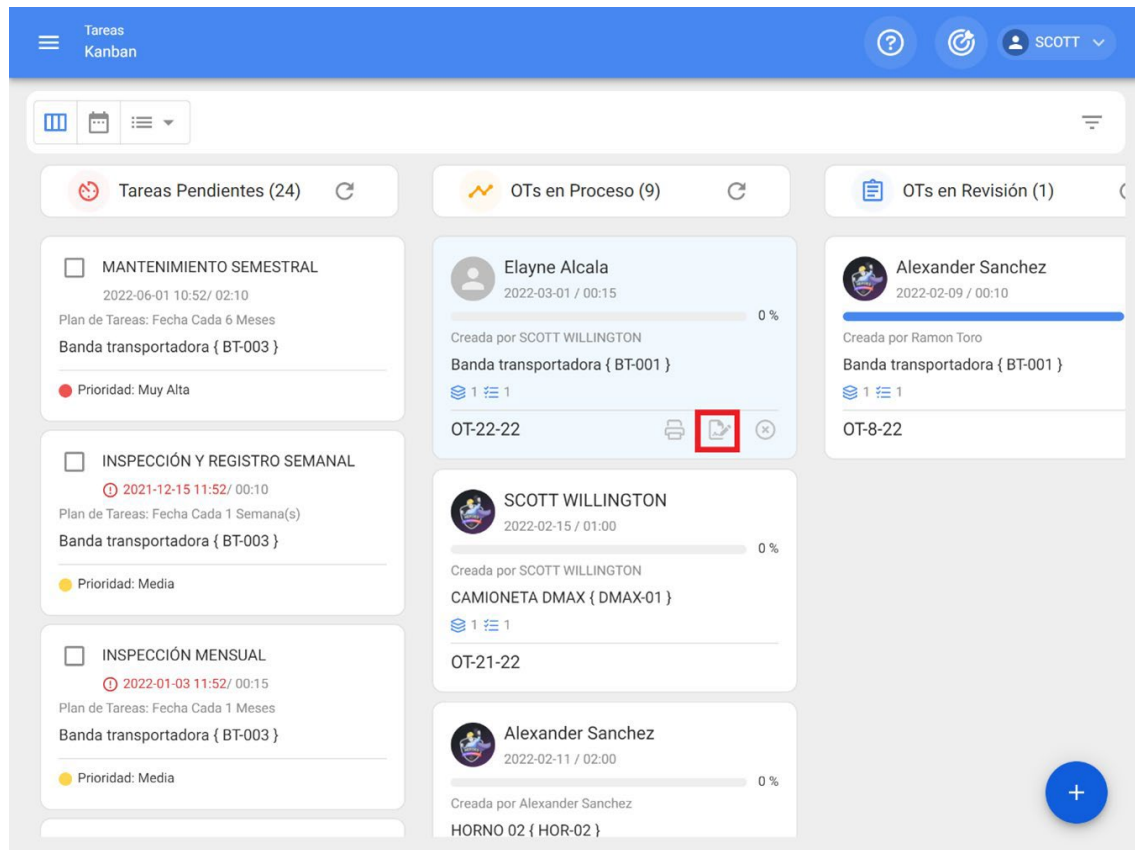

The screenshot displays a Kanban board interface with a blue header. The header includes a menu icon, the text 'Tareas Kanban', and user information for 'SCOTT'. Below the header, there are three columns: 'Tareas Pendientes (24)', 'OTs en Proceso (9)', and 'OTs en Revisión (1)'. The 'Tareas Pendientes' column contains three task cards: 'MANTENIMIENTO SEMESTRAL', 'INSPECCIÓN Y REGISTRO SEMANAL', and 'INSPECCIÓN MENSUAL'. The 'OTs en Proceso' column contains three OT cards: 'OT-22-22' by Elayne Alcala, 'OT-21-22' by SCOTT WILLINGTON, and 'HORNO 02 { HOR-02 }' by Alexander Sanchez. The 'OTs en Revisión' column contains one OT card: 'OT-8-22' by Alexander Sanchez. A red box highlights the budget icon on the 'OT-22-22' card. A blue plus button is visible in the bottom right corner.

Em seguida, ao clicar na mesma, aparecerá uma nova janela onde devem ser adicionados os diferentes orçamentos associados à execução da OT.

Tareas
Presupuestos

Tareas Pendientes (24)

OTs en Proceso

MANTENIMIENTO SEMESTRAL
2022-06-01 10:52/ 02:10
Plan de Tareas: Fecha Cada 6 Meses
Banda transportadora { BT-003 }
Prioridad: Muy Alta

INSPECCIÓN Y REGISTRO SEMANAL
2021-12-15 11:52/ 00:10
Plan de Tareas: Fecha Cada 1 Semana(s)
Banda transportadora { BT-003 }
Prioridad: Media

INSPECCIÓN MENSUAL
2022-01-03 11:52/ 00:15
Plan de Tareas: Fecha Cada 1 Meses
Banda transportadora { BT-003 }
Prioridad: Media

Elayne Alcalá
2022-03-01 / 00:15
Creada por SCOTT WILLINGTON
Banda transportadora { BT-003 }
OT-22-22

SCOTT WILLINGTON
2022-02-15 / 01:00
Creada por SCOTT WILLINGTON
CAMIONETA DMAX { DMAX-001 }
OT-21-22

Alexander Sanchez
2022-02-11 / 02:00
Creada por Alexander Sanchez
HORNO 02 { HOR-02 }

Presupuestos: OT-22-22 Total: 0

Sin datos para mostrar con estos parametros

Tareas
Presupuestos

Tareas Pendientes (24)

OTs en Proceso

MANTENIMIENTO SEMESTRAL
2022-06-01 10:52/ 02:10
Plan de Tareas: Fecha Cada 6 Meses
Banda transportadora { BT-003 }
Prioridad: Muy Alta

INSPECCIÓN Y REGISTRO SEMANAL
2021-12-15 11:52/ 00:10
Plan de Tareas: Fecha Cada 1 Semana(s)
Banda transportadora { BT-003 }
Prioridad: Media

INSPECCIÓN MENSUAL
2022-01-03 11:52/ 00:15
Plan de Tareas: Fecha Cada 1 Meses
Banda transportadora { BT-003 }
Prioridad: Media

Elayne Alcalá
2022-03-01 / 00:15
Creada por SCOTT WILLINGTON
Banda transportadora { BT-003 }
OT-22-22

SCOTT WILLINGTON
2022-02-15 / 01:00
Creada por SCOTT WILLINGTON
CAMIONETA DMAX { DMAX-001 }
OT-21-22

Alexander Sanchez
2022-02-11 / 02:00
Creada por Alexander Sanchez
HORNO 02 { HOR-02 }

Presupuesto

Orden de Trabajo
OT-22-22

Activo

Proveedor

Referencia

Centro de costo

Condiciones

Moneda
Chilean Peso

Valor de Cambio
\$ CLP 1

The image shows a software interface with two main panels. The left panel, titled 'Tareas' and 'Presupuestos', displays a list of tasks under 'Tareas Pendientes (24)'. The tasks listed are:

- MANTENIMIENTO SEMESTRAL**: 2022-06-01 10:52 / 02:10, Plan de Tareas: Fecha Cada 6 Meses, Banda transportadora { BT-003 }, Prioridad: Muy Alta.
- INSPECCIÓN Y REGISTRO SEMANAL**: 2021-12-15 11:52 / 00:10, Plan de Tareas: Fecha Cada 1 Semana(s), Banda transportadora { BT-003 }, Prioridad: Media.
- INSPECCIÓN MENSUAL**: 2022-01-03 11:52 / 00:15, Plan de Tareas: Fecha Cada 1 Meses, Banda transportadora { BT-003 }, Prioridad: Media.

The right panel, titled 'Presupuesto', contains a form with the following fields:

- Orden de Trabajo: OT-22-22
- Activo: Banda transportadora { BT-001 }
- Proveedor: RODANDO SERVICES
- Referencia: COTIZACION 4589000
- Centro de costo: MANTENIMIENTO
- Condiciones: PAGO A 30 DIAS
- Moneda: Chilean Peso
- Valor de Cambio: \$ CLP 1

A red box highlights the 'GUARDAR' button in the top right corner of the 'Presupuesto' form.

Por fim, uma vez adicionados os orçamentos, só é necessário proceder à aprovação, que pode ser feita diretamente a partir do módulo OTs ou Orçamentos.

Dos OTs

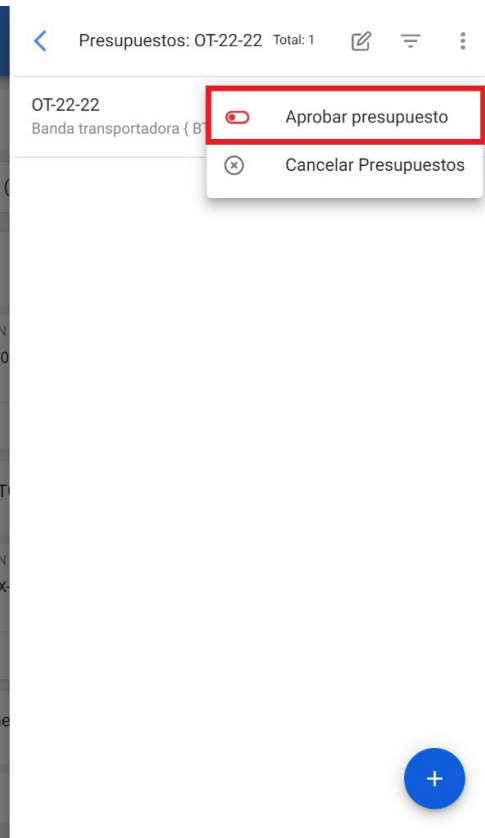
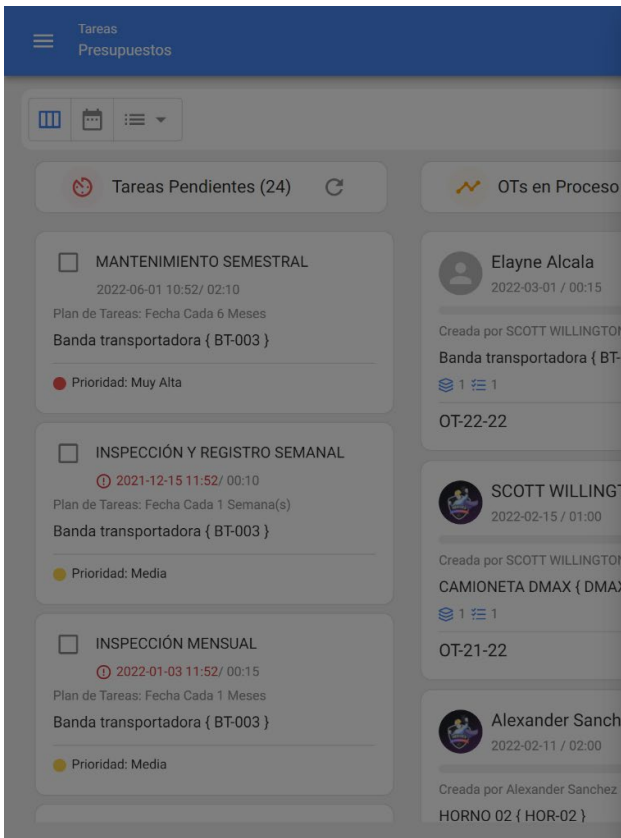
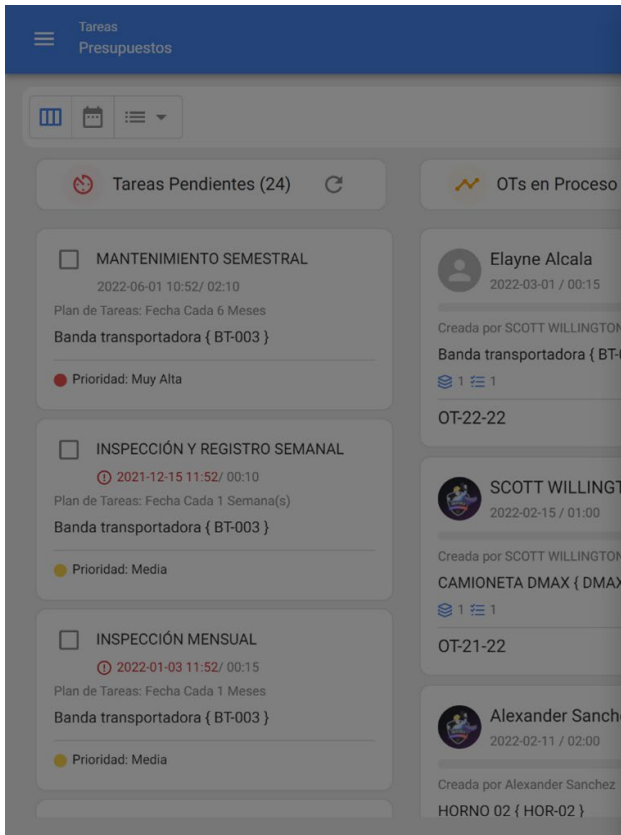

Do orçamento

Tareas Presupuestos

Presupuestos

Total: 3

<input type="checkbox"/>	Orden de Trabajo...	Activo	Tercero	Secuenci...	Centro de costo...	Estado
<input type="checkbox"/>	OT-22-22	Banda transport...	RODANDO SERVI...	51	MANTENIMIENTO	Por aprobar
<input type="checkbox"/>	OT-15-22	Banda transport...	AIR JBM COMPR...	50	PROYECTOS	Por aprobar
<input type="checkbox"/>	OT-15-22	Banda transport...	SAVIA	49	PROYECTOS	Aprobado

Depois, ao aprovar o orçamento (para qualquer uma das opções), o utilizador que fez a aprovação será indicado, juntamente com um comentário.

Tareas Presupuestos

Presupuestos

<input type="checkbox"/>	Orden de Trabajo...	Activo	Tercero
<input type="checkbox"/>	OT-22-22	Banda transport...	RODAN
<input type="checkbox"/>	OT-15-22	Banda transport...	AIR JBM
<input type="checkbox"/>	OT-15-22	Banda transport...	SAVIA

Aprobar presupuesto

Usuario *
SCOTT WILLINGTON

Comentarios
aprobado

Por fim, a WO será activada para edição e execução.

Nota: Quando um orçamento é aprovado, não se reflecte automaticamente nos recursos adicionados à OT.

Como acceder ao módulo de contadores?

 help.fractal.com/pt/articles/6000490-what-is-a-meter-and-how-to-enter-the-meter-module

Este módulo permite a rastreabilidade total de todas as leituras dos contadores associados aos bens, bem como o registo e o controlo da ativação das tarefas relacionadas.

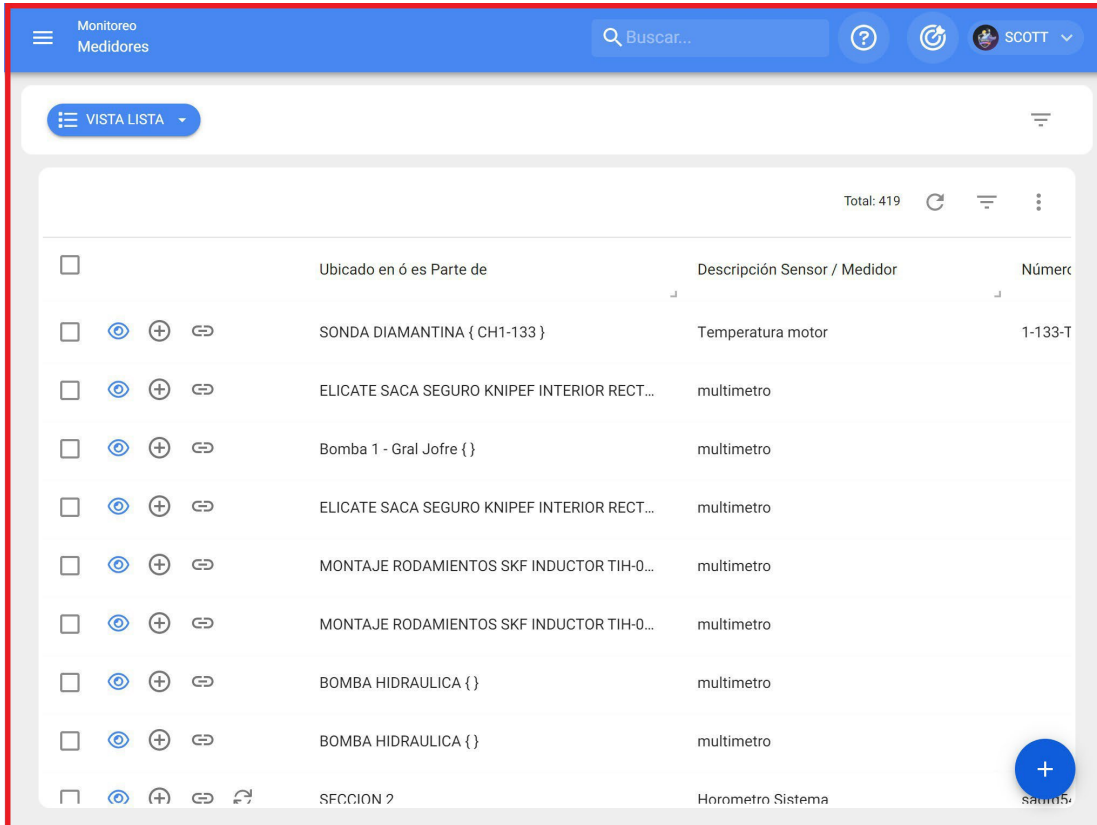

The screenshot displays the 'Monitoreo Medidores' (Monitoring Meters) module interface. The header includes a search bar, a user profile for 'SCOTT', and a 'VISTA LISTA' (List View) button. The main content area shows a table of meters with the following columns: 'Ubicado en ó es Parte de' (Location / Part of), 'Descripción Sensor / Medidor' (Sensor / Meter Description), and 'Número' (Number). The table lists various meters such as 'SONDA DIAMANTINA { CH1-133 }', 'ELICATE SACA SEGURO KNIPEF INTERIOR RECT...', 'Bomba 1 - Gral Jofre { }', and 'SECCION 2'. A 'Total: 419' indicator is visible at the top right of the table. A blue circular button with a plus sign is located at the bottom right of the table area.

	Ubicado en ó es Parte de	Descripción Sensor / Medidor	Número
<input type="checkbox"/>	SONDA DIAMANTINA { CH1-133 }	Temperatura motor	1-133-T
<input type="checkbox"/>	ELICATE SACA SEGURO KNIPEF INTERIOR RECT...	multimetro	
<input type="checkbox"/>	Bomba 1 - Gral Jofre { }	multimetro	
<input type="checkbox"/>	ELICATE SACA SEGURO KNIPEF INTERIOR RECT...	multimetro	
<input type="checkbox"/>	MONTAJE RODAMIENTOS SKF INDUCTOR TIH-0...	multimetro	
<input type="checkbox"/>	MONTAJE RODAMIENTOS SKF INDUCTOR TIH-0...	multimetro	
<input type="checkbox"/>	BOMBA HIDRAULICA { }	multimetro	
<input type="checkbox"/>	BOMBA HIDRAULICA { }	multimetro	
<input type="checkbox"/>	SECCION 2	Horometro Sistema	

Para acceder ao módulo, é necessário clicar no botão de menu situado no canto superior esquerdo da barra de ferramentas principal da plataforma e abrir o menu Monitorização, para que o sistema lhe mostre os diferentes sub-módulos.

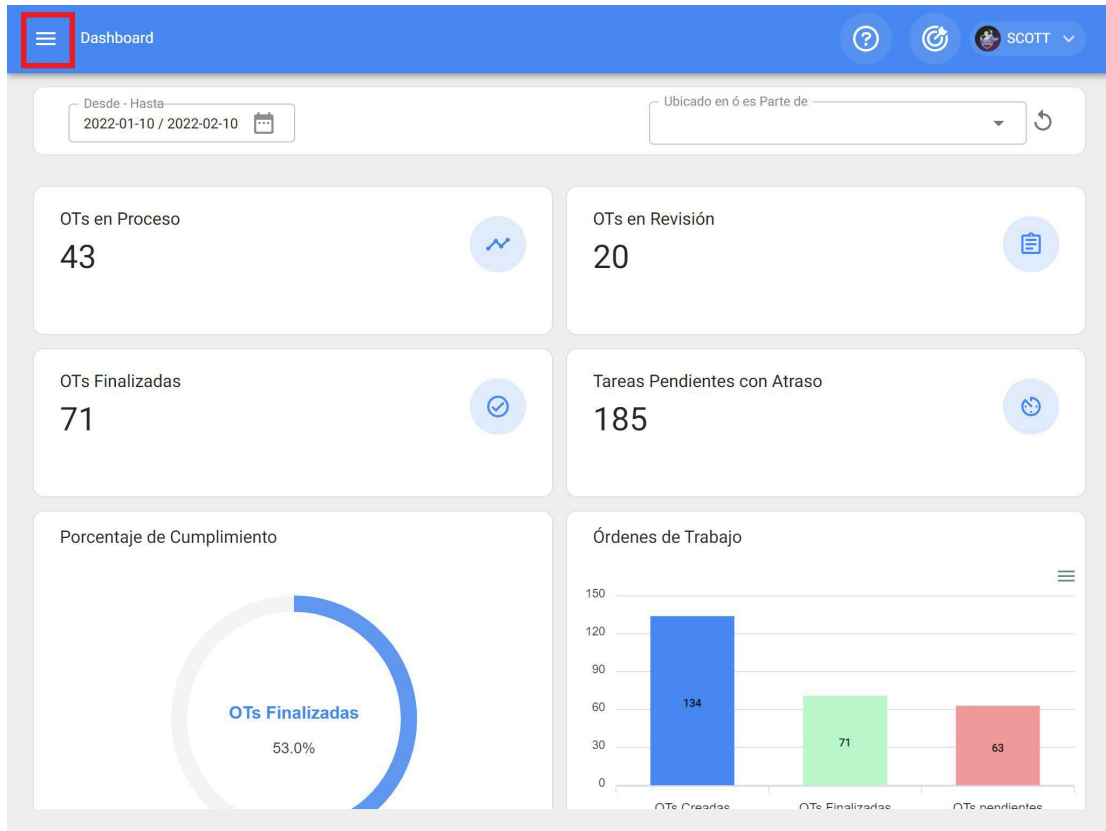

fractal one

HEROES

Ramon Toro
 ramon.toro@fractal.com
 Fractal Proyectos, Servicios y Educación
 4.5.41

- Catálogos
- Almacenes
- Tareas
- Monitoreo**
- Automatizador
- Inteligencia de Negocio
- Disco Virtual

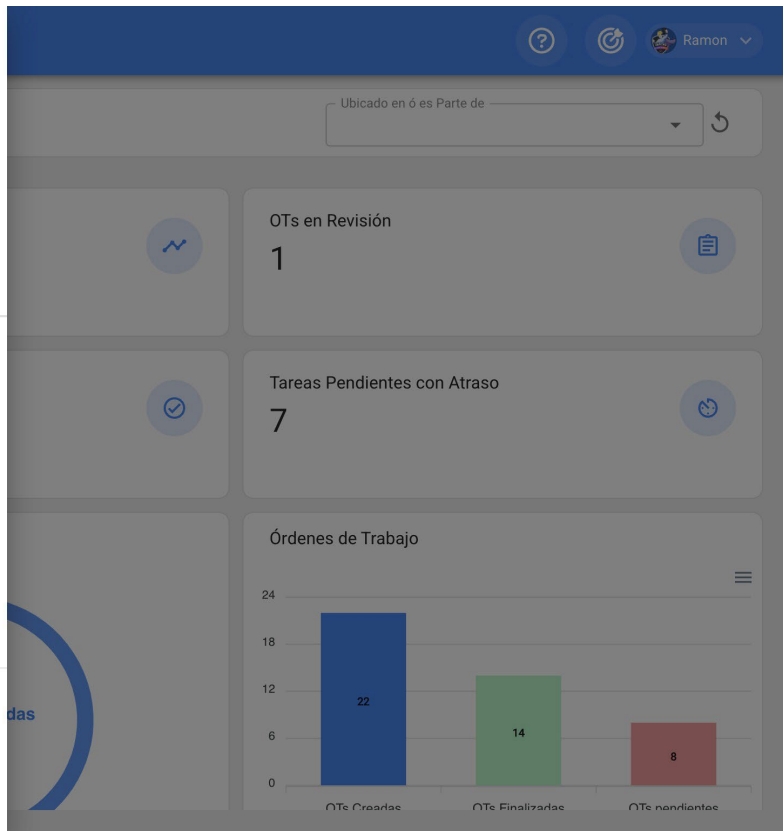

Quando puxa o menu para baixo, encontra os seguintes sub-módulos:

- ◆ **Metros**

- ◆ **Fracttal Box**
- ◆ **Fracttal On Board**

Em seguida, basta clicar em "Contadores" e o sistema apresentará finalmente os contadores criados no sistema.

The image shows a screenshot of the Fractal One dashboard. On the left is a sidebar menu with the following items: Catálogos, Almacenes, Tareas, Monitoreo, **Medidores** (highlighted with a red box), Fractal Box, Fractal On Board, Automatizador, Inteligencia de Negocio, and Disco Virtual. The main dashboard area displays several widgets: 'OTs en Revisión' with a value of 1, 'Tareas Pendientes con Atraso' with a value of 7, and a bar chart titled 'Órdenes de Trabajo' showing 22 created, 14 finalized, and 8 pending orders.

Categoría	Valor
OTs en Revisión	1
Tareas Pendientes con Atraso	7
Órdenes de Trabajo Creadas	22
Órdenes de Trabajo Finalizadas	14
Órdenes de Trabajo Pendientes	8

Monitoreo Medidores

Buscar...

SCOTT

VISTA LISTA

Total: 419

<input type="checkbox"/>	Ubicado en ó es Parte de	Descripción Sensor / Medidor	Númer
<input type="checkbox"/>	SONDA DIAMANTINA { CH1-133 }	Temperatura motor	1-133-T
<input type="checkbox"/>	ELICATE SACA SEGURO KNIPEF INTERIOR RECT...	multimetro	
<input type="checkbox"/>	Bomba 1 - Gral Jofre { }	multimetro	
<input type="checkbox"/>	ELICATE SACA SEGURO KNIPEF INTERIOR RECT...	multimetro	
<input type="checkbox"/>	MONTAJE RODAMIENTOS SKF INDUCTOR TIH-0...	multimetro	
<input type="checkbox"/>	MONTAJE RODAMIENTOS SKF INDUCTOR TIH-0...	multimetro	
<input type="checkbox"/>	BOMBA HIDRAULICA { }	multimetro	
<input type="checkbox"/>	BOMBA HIDRAULICA { }	multimetro	
<input type="checkbox"/>	SECCION 2	Horometro Sistema	

save

Tipos de contadores : Fractal One

help.fractal.com/pt/articles/6000513-types-of-meters

No Fractal existe a possibilidade de adicionar dois tipos de contadores, dependendo da sua natureza de registo:

Contadores Contadores ou acumuladores

Os contadores ou acumuladores, como o próprio nome indica, são contadores que permitem o registo de leituras de forma ascendente de acordo com os registos anteriores acumulados. Exemplos deste tipo de contador são as leituras de quilometragem acumulada de um veículo ou as horas de funcionamento acumuladas de uma máquina.

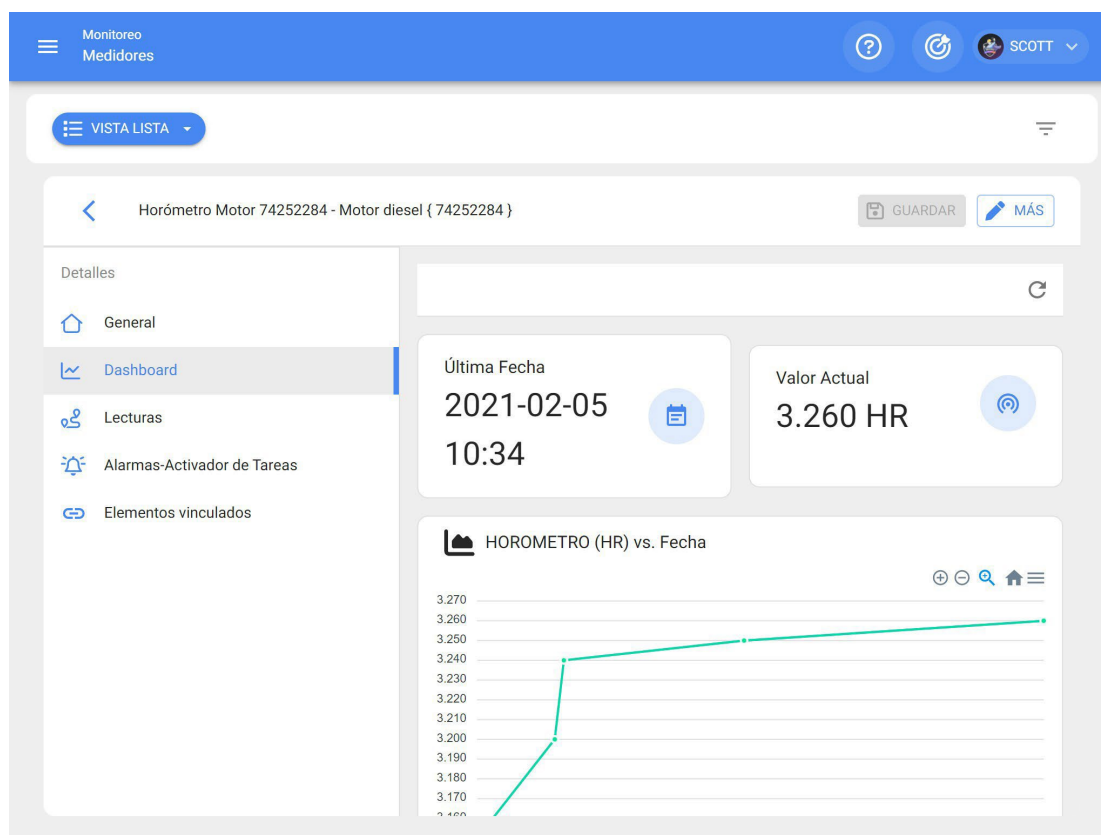

Contadores sem acumulador

Os contadores não acumuladores são contadores que apenas registam o valor momentâneo da leitura, podendo a leitura flutuar ou oscilar ao longo do tempo. Alguns exemplos deste tipo de contadores são

sejam os registos de temperatura de uma câmara frigorífica que pode variar ao longo do tempo ou o registo de variáveis como a tensão e a amperagem de um equipamento que pode variar em função das condições de funcionamento.

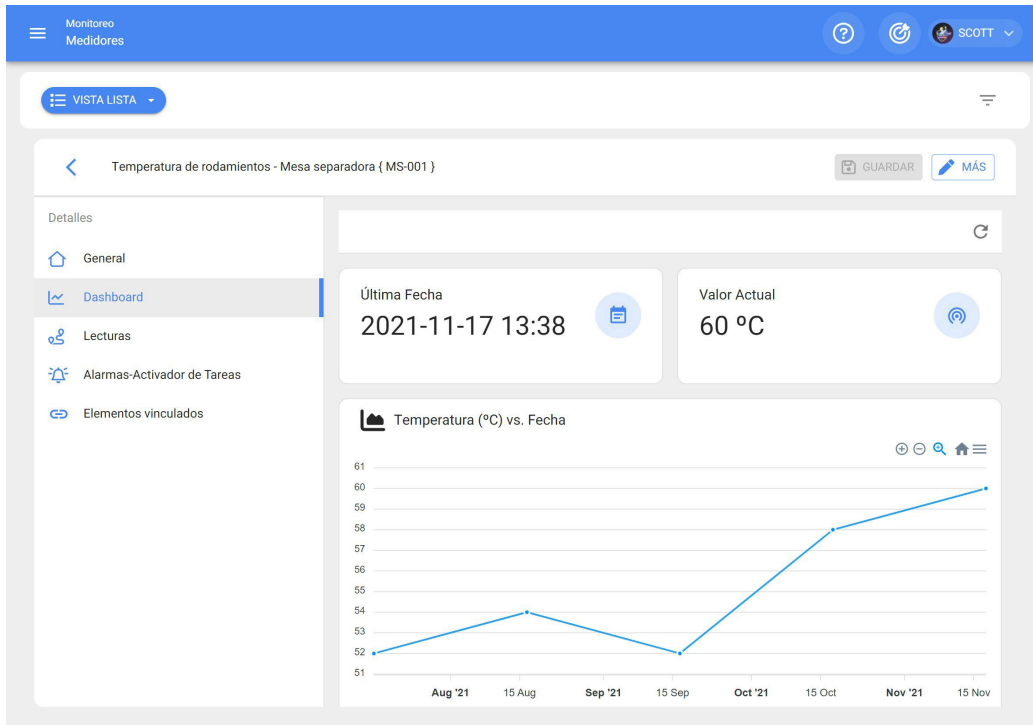

Como criar um novo contador?

help.fractal.com/pt/articles/6000522-how-to-create-a-new-meter

Para criar um novo contador, clique no símbolo de adição no canto inferior direito da janela.

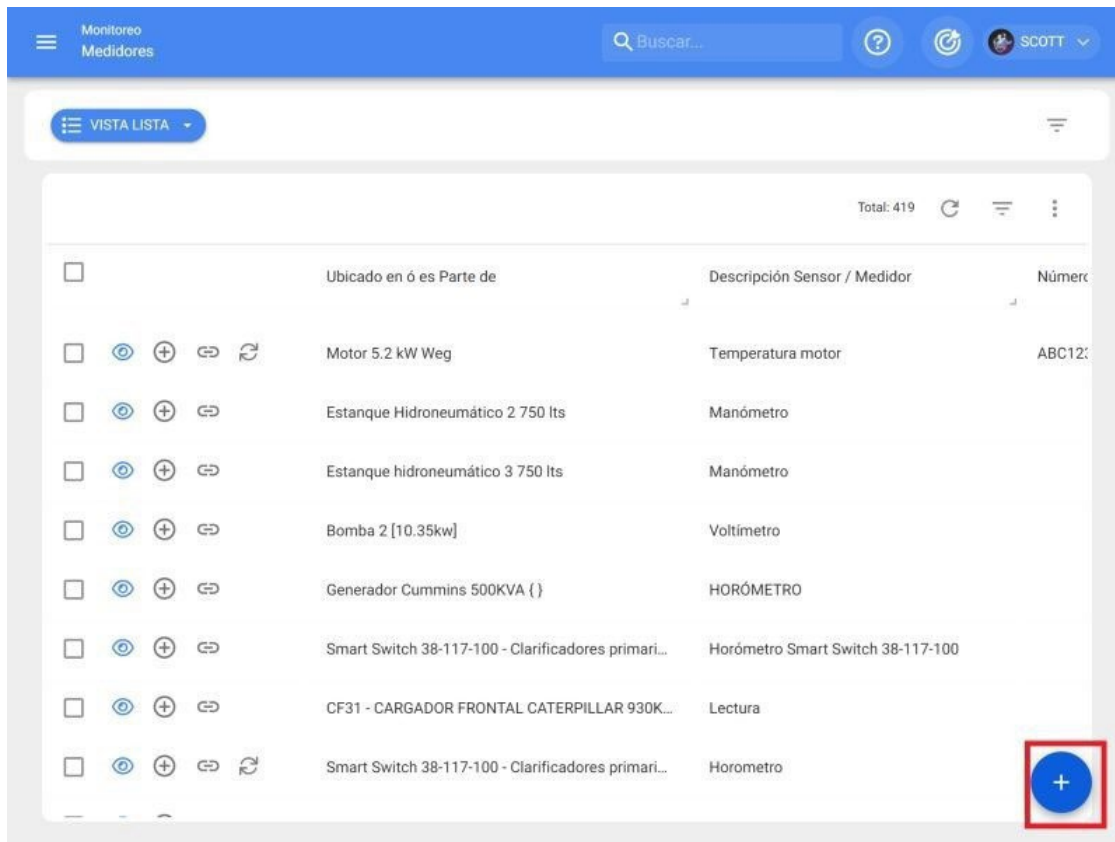

Em seguida, o sistema apresentará uma nova janela pedindo-lhe que preencha algumas informações do separador geral:

Monitoreo Medidores

VISTA LISTA

GUARDAR MÁS

Datos requeridos

- Descripción Sensor / Medidor es muy corta (el mínimo es de 2 caracteres)
- Ubicado en ó es Parte de no puede estar en blanco
- Unidad no puede estar en blanco

Detalles

- General
- Dashboard
- Lecturas
- Alarmas-Activador de Tareas
- Elementos vinculados

Depende de otro medidor

Ubicado en ó es Parte de

Ubicado en ó es Parte de no puede estar en blanco

Descripción Sensor / Medidor

Descripción Sensor / Medidor es muy corta (el mínimo es de 2 caracteres)

Serial

Unidad

Unidad no puede estar en blanco

No es contador / no acumulador

- ♦ **Depende de outro contador:** Opção para indicar se este contador depende da leitura de um contador principal.
- ♦ **Localizado em ou Parte de:** Opção que permite associar o contador ao ativo no qual pretende registrar as leituras.
- ♦ **Descrição do sensor/medidor:** Nome que o medidor ou sensor terá no sistema.
- ♦ **Série:** Opção para adicionar um número de série associado ao contador (não obrigatório).
- ♦ **Unidade:** Catálogo no qual deve ser selecionada a unidade de medida das leituras.
- ♦ **Não acumulador/não acumulador:** Opção para identificar se o contador é acumulador ou não acumulador. Caso a opção esteja activada, o sistema apresentará outras opções para o registo histórico anterior do contador (Último valor registado, calcular média, data do último valor registado).

Por fim, depois de preencher as informações necessárias, clique na opção "Guardar" para criar o contador no sistema.

Monitoreo Medidores

VISTA LISTA

ODOMETRO - CAMIONETA HPDY-98 { }

GUARDAR MÁS

Información
Tiene cambios pendientes por guardar!

Detalles

General

Dashboard

Lecturas

Alarmas-Activador de Tareas

Elementos vinculados

Ubicado en ó es Parte de
CAMIONETA HPDY-98 { }

Descripción Sensor / Medidor
ODOMETRO

Serial

Unidad
KILOMETROS

Es Contador / Acumulador

Último Valor
12.300

Fecha
2022-02-01

Calcular Promedio
 Automático

Promedio Mensual
0

Nota: Também podem ser criados novos contadores a partir do módulo de plano de tarefas, ao ligar um ativo ao plano de tarefas, desde que o plano de tarefas esteja sujeito a um acionador ou subtarefa com registo de contador.

Que informações apresenta um contador?

help.fractal.com/pt/articles/6000533-what-information-shows-a-meter

Para introduzir um contador já criado, basta clicar no mesmo e o sistema apresentará uma nova janela com todas as opções que lhe são oferecidas e onde tem as seguintes:

The screenshot shows the configuration interface for an odometer sensor. The sidebar menu is highlighted with a red box, showing the following options: General, Dashboard, Lecturas, Alarmas-Activador de Tareas, and Elementos vinculados. The main configuration area includes the following fields and controls:

- Ubicado en ó es Parte de:** CAMIONETA HPDY-98 { }
- Descripción Sensor / Medidor:** ODOMETRO
- Serial:** (empty field)
- Unidad:** KILOMETROS
- Es Contador / Acumulador:** (toggle switch, currently off)
- Último Valor:** 12.300
- Fecha:** 2022-02-01
- Calcular Promedio:** Automático
- Promedio Mensual:** 0

- ♦ **Geral:** Separador onde se encontram as informações básicas associadas ao medidor.
- ♦ **Dashboard:** Painel gráfico onde se podem visualizar rapidamente os registos do medidor, assim como os seus valores médios e acumulados.
- ♦ **Leitura:** Quadro que mostra todos os históricos de leitura registados, a fonte da leitura e se a leitura desencadeou uma tarefa.
- ♦ **Alarmes-Ativador de tarefas:** Separador onde pode visualizar as leituras que activaram tarefas, juntamente com a sua próxima ativação.
- ♦ **Elementos associados:** Separador onde se pode ver em detalhe a que plano o contador está associado, juntamente com os respectivos despoletadores por leitura e por subtarefas.

Como adicionar uma nova leitura?

help.fractal.com/pt/articles/6000536-as-add-a-new-reading

Para adicionar uma leitura diretamente no medidor, basta clicar em "MAIS" para visualizar um menu de opções.

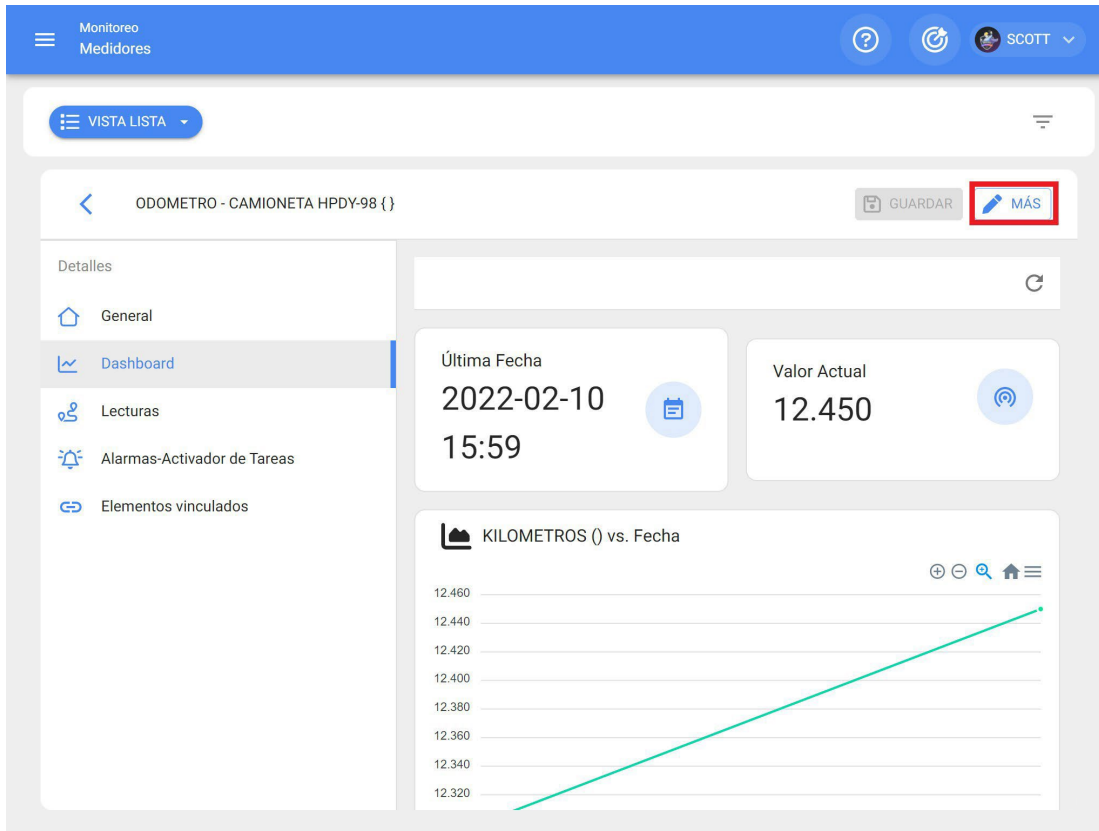

Em seguida, clique em "Adicionar uma leitura de contador" e o sistema apresentará uma janela de registro para a nova leitura.

Monitoreo Medidores

VISTA LISTA

ODOMETRO - CAMIONETA HPDY-98 {}

Detalles

- General
- Dashboard
- Lecturas
- Alarmas-Activador de Tareas
- Elementos vinculados

Última Fecha: 2022-02-10 15:59

Valor Actual: 12.450

KILOMETROS () vs. Fecha

Fecha	Valor (Kilómetros)
2022-02-10 12:32:00	12.320
2022-02-10 12:34:00	12.340
2022-02-10 12:36:00	12.360
2022-02-10 12:38:00	12.380
2022-02-10 12:40:00	12.400
2022-02-10 12:42:00	12.420
2022-02-10 12:44:00	12.440
2022-02-10 12:46:00	12.460

Monitoreo Medidores

VISTA LISTA

ODOMETRO - CAMIONETA HPDY-98 {}

Detalles

- General
- Dashboard
- Lecturas
- Alarmas-Activador de Tareas
- Elementos vinculados

Última Fecha: 2022-02-10 15:59

KILOMETROS () vs. Fecha

Fecha: 2022-02-10 16:03

Valor: 12.980

Lectura como historial, no afecta los activadores de tareas

Nota: A opção "Ler como histórico, não afecta o desencadeamento de tarefas" é utilizada para registrar leituras antigas sem afetar a ativação de tarefas, uma vez que, caso a opção não esteja activada, o sistema não

permitirá

registrar leituras inferiores à última leitura registada no sistema.

O que é um Fracttal X?

 help.fracttal.com/pt/articles/6717682-what-is-a-fracttal-x

O modelo de Entrada Digital Fracttal X, é um dispositivo IoT que permite monitorizar as entradas ON/OFF e o estado da máquina, no painel de instrumentos do medidor Fracttal One, registando eventos de estado de paragem, estado de ativação da máquina, activos relacionados tais como: um motor, um atuador ou partes de interesse sujeitas a um trabalho, está equipado com 6 entradas digitais a 24VDC.

A sua tecnologia IoT permite a monitorização, alertas, alarmes e notificações, com o objetivo de gerar protocolos de manutenção na plataforma Fracttal One.

É composto pelas seguintes partes:

1. Ecrã tátil
2. Antena Wifi
3. Porta de entrada digital
4. Cabo AC

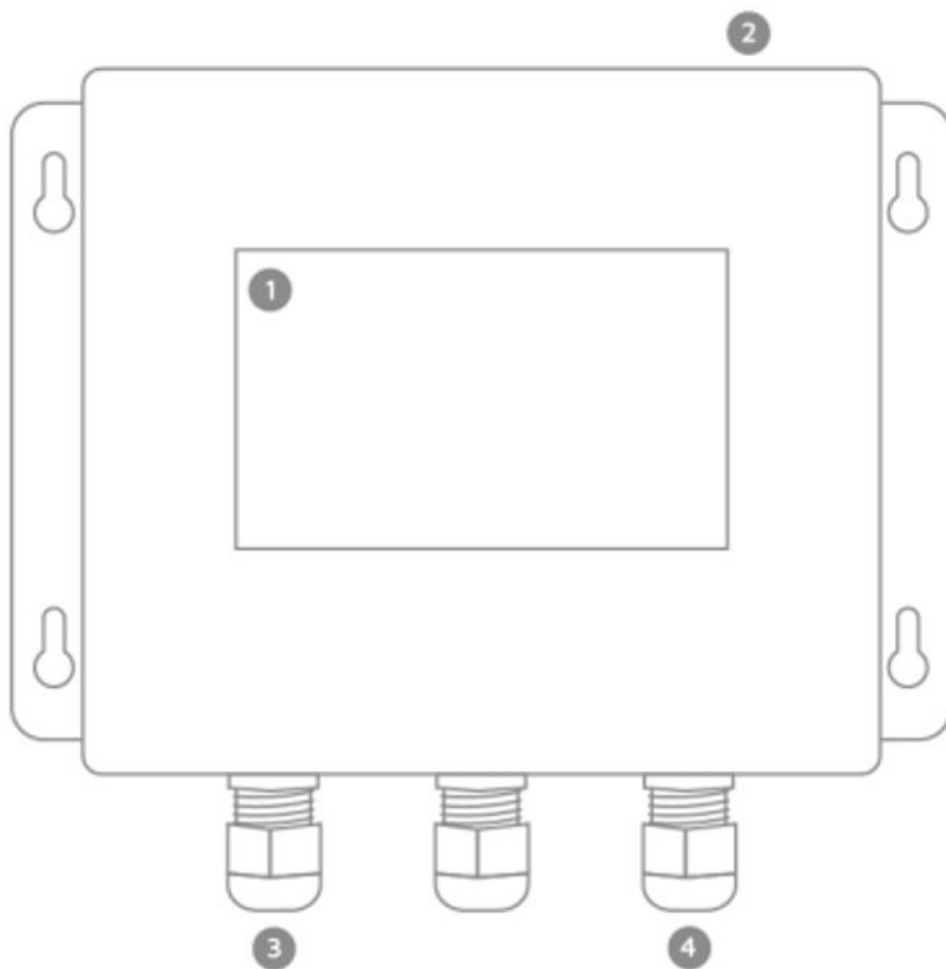

Para mais informações, consultar: <https://www.fractal.com/es/fractal-x>

Instalação do Fractal X | Fractal One

 help.fractal.com/pt/articles/6717730-installation-of-fractal-x

Precauções:

1. Verificar se o equipamento se encontra em perfeitas condições físicas, sem riscos no ecrã, sem saliências ou deformações na caixa.
2. Verificar se nenhuma peça do equipamento está solta.
3. Certifique-se de que o local de instalação está protegido da luz solar direta e da água, pois este equipamento não é à prova de água.
4. Manuseie o aparelho com cuidado, uma queda pode causar danos no ecrã, na caixa ou nos componentes internos do aparelho.
5. Este equipamento é alimentado através de um cabo de alimentação que pode ser ligado a uma fonte eléctrica de 100 VAC a 2.
6. O local de instalação deve ter uma tomada eléctrica a uma distância não superior a 1,30 metros do equipamento e deve ter as características referidas no ponto anterior.
7. O equipamento requer acesso a uma ligação wifi, pelo que deve certificar-se de que o local onde vai fixar o equipamento tem uma cobertura de rede wifi sem restrições.

Ferramentas e preparação da instalação.

Para efetuar a instalação, são necessárias as seguintes ferramentas:

1. Um berbequim.
2. Uma broca de parede de ¼ in., utilizar um chaso encurtado para a broca, utilizar um parafuso de 6 mm.
3. Uma chave de fendas para a montagem.

Para fixar o Fractal X à parede, é necessário efetuar 4 furos no local onde vai fixar a unidade, estes furos devem coincidir com os furos que se encontram nas aletas de fixação da unidade central, como mostra a imagem seguinte:



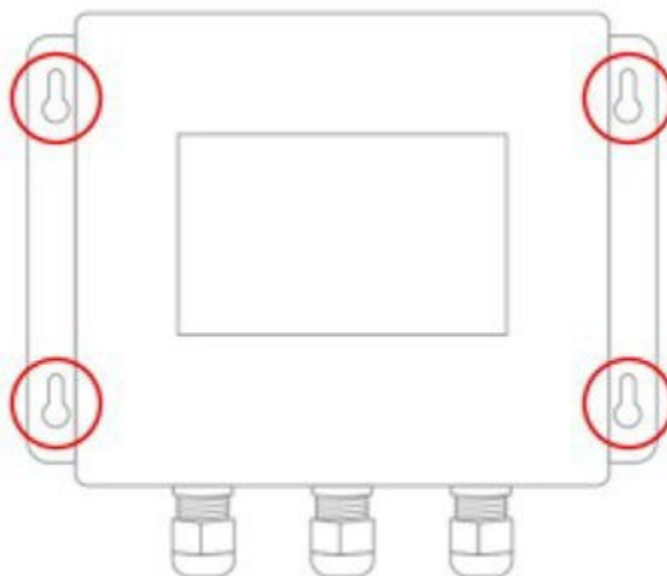

Nota: Depois de efetuar os furos na superfície, insira os 4 furos e proceda à instalação da unidade central com os parafusos.

Instalação de periféricos de entrada

Tem 6 entradas digitais a 24 VDC, relacionadas pela cor dos seus cabos, como se pode ver na imagem seguinte:

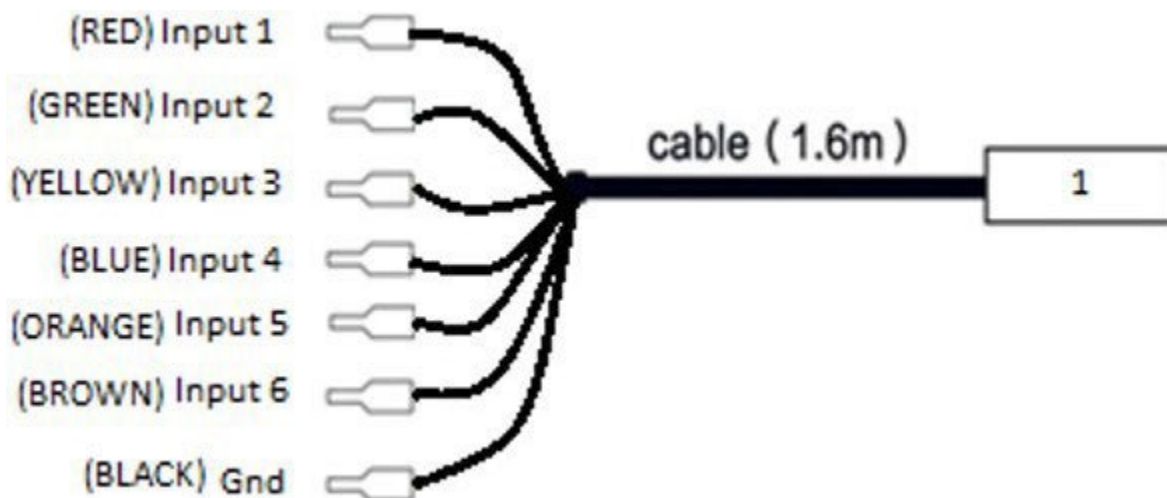

- Cabo 1: 6 entradas digitais 24VDC - PRETO:
- GND identificado como preto.

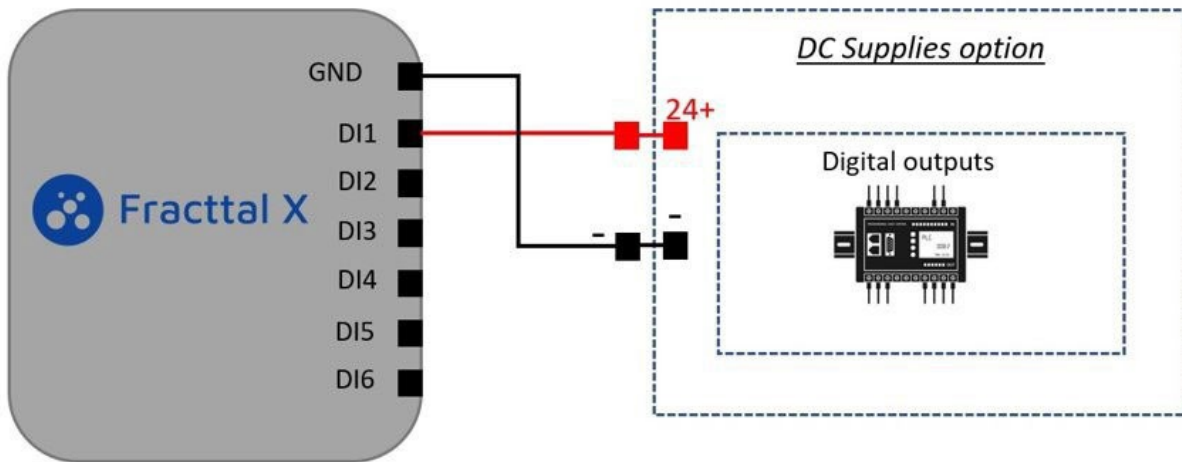

Nota: Polarizar a entrada com uma fonte de alimentação de 24 VDC padrão da indústria.

Portas de comunicação Fractal

A configuração da porta é visível na etiqueta física com o caminho de configuração da porta no Fractal.

FRACTTAL X DIGITAL INPUT fracttal

Sensor 0: Task activator

Port 1: Red

Port 2: Green

Port 3: Yellow

COM Terminal: Black

Port 4: Blue

Port 5: Orange

Port 6: Brown



Como configurar a comunicação entre o Fracttal X e o Fracttal One

 help.fracttal.com/pt/articles/6717821-how-to-configure-communication-between-fracttal-x-and-fracttal-one

Segue-se o procedimento para a configuração da comunicação e transferência de dados entre o nosso dispositivo Fracttal X e o Fracttal One, a plataforma de manutenção inteligente:

Módulo de controlo

Faça login na conta Fracttal One, selecione o módulo Monitoring, para continuar clique no ícone Fracttal X, como mostrado na imagem a seguir.

Catálogos	▼
Almacenes	
Tareas	▼
Monitoreo	▲
 Medidores	
 Fracttal X	
 Fracttal Onboard	

Automatizador	
Inteligencia de Negocio	▼
Disco Virtual	
Solicitudes	▼

Nota: A sua conta profissional tem de ter o módulo de contador ativo para realizar esta operação.

Introduzir o novo Fracttal X

Na janela seguinte, encontrará a lista de dispositivos Fracttal X activos na conta da empresa. Para adicionar um novo dispositivo Fracttal X, clique no ícone de adição, conforme mostrado na imagem a seguir.

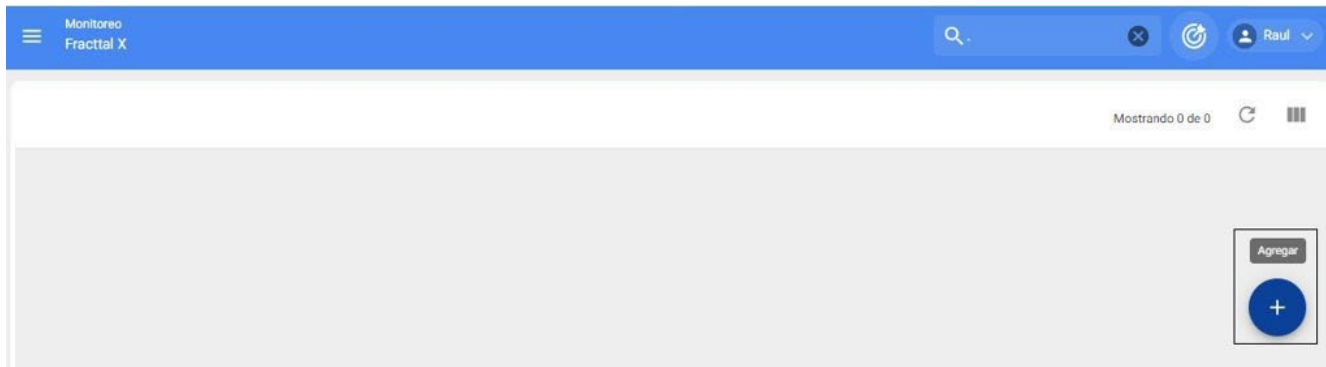

Clicar no separador MAC para ativar uma janela auxiliar do lado direito para seleccionar o dispositivo Fracttal X disponível para registo, identificado pelo seu MAC, depois adicionar a descrição do dispositivo IoT e clicar em guardar para terminar.

Nota: A sua empresa tem de ter dispositivos Fracttal X activos para poder seleccionar o MAC do dispositivo.

Código API do contador

Nas informações gerais do dispositivo Fracttal X seleccionado, o código API do medidor estará disponível para realizar a integração. O uso da API será necessário para inseri-la na página de configuração do Fracttal X, que veremos na seção a seguir.

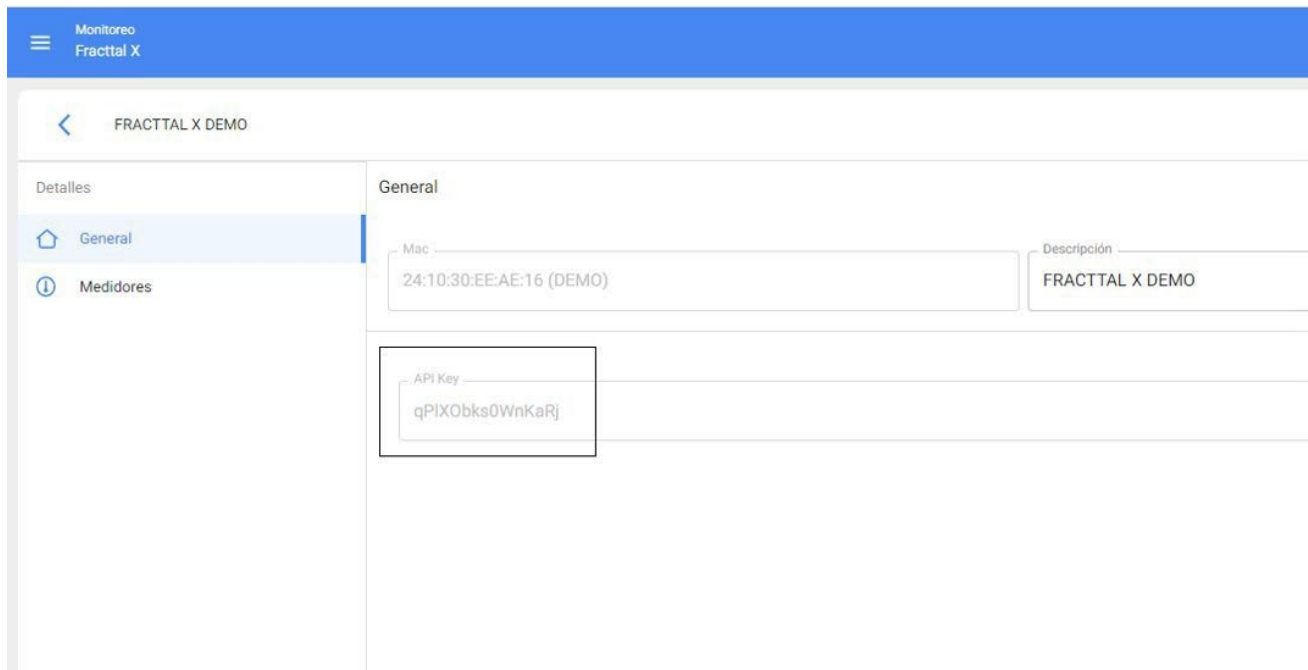

Nota: O código API é necessário para apresentar dados nos contadores da Fractal e tem de estar associado ao MAC correspondente.

Adicionar novo contador

Clicando em Medidores no módulo Monitoramento do menu principal do Fractal One, usando o ícone adicionar, você verá a janela para criar um medidor, como mostrado na imagem a seguir. Crie o medidor com topologia em descrição facilmente identificável incluindo o tipo de sensor ou variável do medidor.



Nuevo(a)

 GUARDAR

Descripción Sensor / Medidor

FRACTTAL X - DEMO SENSOR 1

Depende de otro medidor



Ubicado en ó es Parte de



Motor de pruebas { 0123456789 }



Serial

MAC

Unidad



Unidad no puede estar en blanco

Es Contador / Acumulador

Nota:

- 1: **Depende de outro contador:** É facultativo, não é necessário efetuar esta operação.
2. **Localizado em ou faz parte de:** O ativo ou a parte associada ao contador deve ser selecionado.
3. **Campo Série:** É opcional para referir a identificação MAC do contador.
4. **Unidade selecionada:** ESselecciona a partir do catálogo de unidades de acordo com o sensor.

5. **É Contador/Acumulador:** Utilizado para monitorizar variáveis cumulativas, como o contador de quilómetros ou de horas.

Configuração do contador

Seleccionando o separador meter, teremos disponível o meter criado mais tarde na secção add new meter, os dados associados serão carregados como se mostra na imagem seguinte, para continuar com a configuração seleccionamos o tipo de sensor e o número da porta. A informação da configuração da porta está fisicamente disponível na etiqueta do dispositivo Fractal X, para terminar clicamos em guardar.

Medidor

Ubicado en ó es Parte de

Número de Serial

Unidad

Tipo

- Análogo
- Digital**

Número

Es Contador / Acumulador

GUARDAR



Nota:

1: Recomenda-se a utilização de uma topologia de contador facilmente identificável,

2: O tipo de sensor selecionado deve estar de acordo com o modelo do Fractal X e as portas e sensores disponíveis correspondentes,

Funcionamento do meu dispositivo Fractal X

 help.fractal.com/pt/articles/6718391-start-up-and-operate-my-fractal-device-x

Ligar o meu dispositivo Fractal X

Ligar o equipamento a uma fonte de alimentação que esteja em conformidade com as características da fonte de alimentação. O equipamento liga-se automaticamente, aparece o ecrã de autoteste do sistema com o logótipo da Fractal X e uma barra que indica o processo de arranque, como se mostra na imagem seguinte.



Depois de terminar o auto-teste de ligação, é apresentado o ecrã inicial. Aqui podemos observar os valores de entrada registados pelo dispositivo e navegar na GUI do dispositivo.



O aparelho apresenta a ativação ON/OFF.

OFF/ Vermelho para indicar que o sinal de entrada não está ativo ON/

Verde para indicar que o sinal de entrada está ativo

Configuração do Fracttal X | Fracttal One

help.fracttal.com/pt/articles/6719620-configuration-of-fracttal-x

Para configurar o equipamento, é necessário dispor de um dispositivo de ligação à rede Wi-Fi e de um navegador de Internet. A configuração pode ser efectuada através de um tablet, de um smartphone ou de um computador portátil, seguindo detalhadamente os passos descritos abaixo.

Passo 1

Prima o ícone do Fracttal X localizado no canto superior esquerdo do ecrã do dispositivo. É apresentado o ecrã de configuração e relatório.



Passo 2

Para continuar, prima o ícone de configuração, como indicado na imagem seguinte.

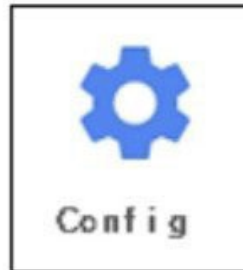

Passo 3

Pressionar o ícone AP/modo como mostrado na imagem a seguir. Para gerar uma rede a partir do dispositivo Fractal X.

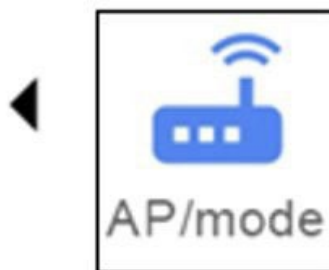

Passo 4

Aparecerá então o ecrã do anfitrião com os critérios do nome de domínio FRACTTAL X e o endereço IP da página de configuração.



Connect to this wifi network: **FRACTTAL X + MAC**

Enter the following IP address: **192.168.4.1**



Ao introduzir a configuração da rede wifi de um dispositivo, como um tablet, smartphone ou computador portátil, a rede Fractal X estará disponível. Abaixo está um exemplo da rede disponível de um dispositivo FRACTTAL X + MAC: 84:0D:8E:E4:36:A0, este número de ID é único para cada dispositivo.

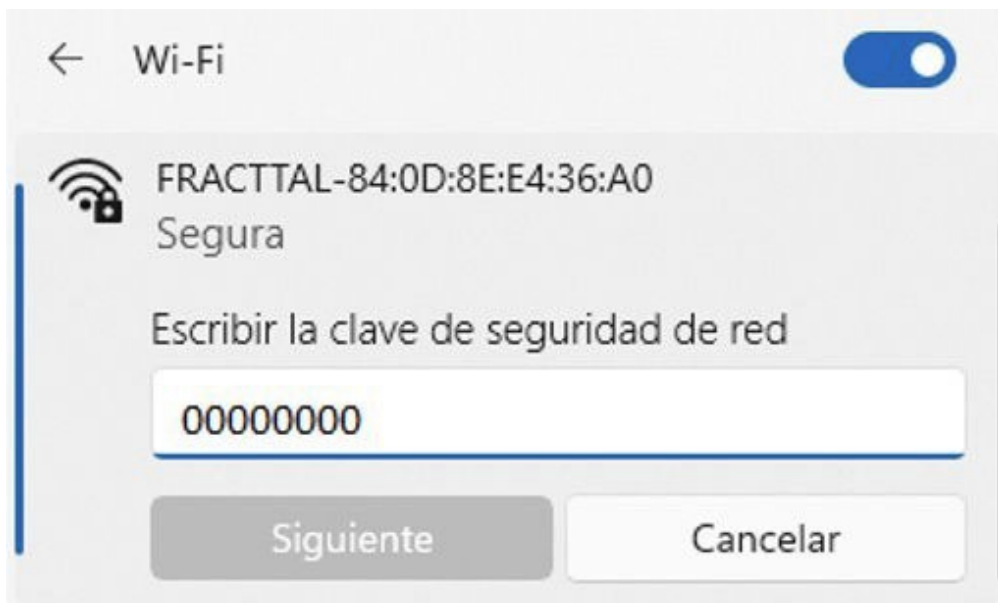

Configuração da página Web para o dispositivo Fractal X

 help.fractal.com/pt/articles/6719891-configuration-of-web-page-for-fractal-device-x

Depois de estabelecer a conectividade do seu dispositivo com a rede gerada pelo Fractal X. Abra o navegador de internet no seu dispositivo e digite na barra de navegação o endereço IP 192.168.4.1, exatamente como mostrado na imagem, clique na tecla enter e a página de configuração do Fractal X será exibida.

Wifi

SSID:

Password:

Auxiliary Modem

Configuracion

Zona:

Muestreo:

Nombre:

Api:

- **SSID:** Definir a rede wifi de trabalho para o Fractal X, ou seja, a rede wifi designada para o dispositivo IoT. Selecionar o separador no campo SSID como mostrado na imagem seguinte, aparecerão as redes wifi disponíveis para ligação,

e, em seguida, introduza a palavra-passe da rede; se não tiver uma palavra-passe, deixe o campo em branco.

Para se ligar à Internet via ethernet ou GSM, o equipamento deve ter o hardware disponível, seleccionar a opção de rede e não introduzir as suas credenciais wifi.

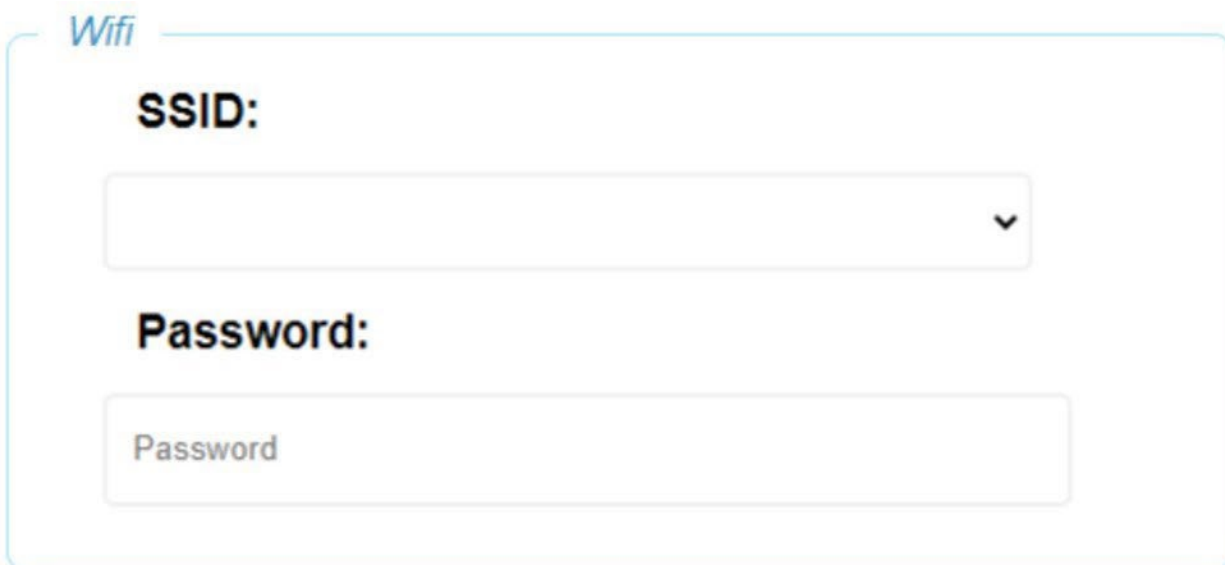

Wifi

SSID:

▼

Password:

Password

- **Fuso geográfico:** Em seguida, deve-se configurar o fuso geográfico onde o dispositivo estará localizado, isso ajudará o Fracttal X a configurar sua hora interna de acordo com sua localização geográfica, com essa configuração os dados serão estabelecidos na plataforma Fracttal One. Ao seleccionar a lista suspensa no campo, serão exibidos os fusos horários disponíveis para configuração.

Configuración

Zona:

(GMT) Western Europe Time, London, Lisbon, Casablanc ▼

Muestreo:

3600

Nombre:

Api:

• **Tempo de amostragem:** Este campo permite configurar o número de segundos que o equipamento levará para enviar dados para a plataforma Fractal One.

Configuración

Zona:

(GMT) Western Europe Time, London, Lisbon, Casablanc ▼

Muestreo:

3600

Nombre:

Api:

NOTA: Recomenda-se um tempo mínimo de amostragem de 1 hora.

•**Nome do Fractal X:** Definir um nome para o dispositivo; recomenda-se a escolha de um nome com uma tipologia facilmente identificável, relacionada com o sensor, o local de instalação ou o ativo monitorizado.

Configuración

Zona:

(GMT) Western Europe Time, London, Lisbon, Casablanc ▼

Muestreo:

3600

Nombre:

Api:

Código Api: Permite a comunicação com a Fracttal X e transmite os dados dos dispositivos IoT para o software CMMS Fracttal One. Para comunicar entre os dispositivos e a plataforma, é necessário introduzir o código Api, que é um texto alfanumérico composto por 21 caracteres. O código estará ativo e visível no Fracttal One, no módulo de monitoramento, conforme visto na seção anterior sobre como inserir um novo Fracttal X.

Quando o utilizador adquire a Fracttal X, o seu fornecedor local da Fracttal acompanhará e implementará a sua ativação.

Configuración

Zona:

(GMT) Western Europe Time, London, Lisbon, Casablanc ▼

Muestreo:

3600

Nombre:

Api:

Configuração do alarme no dispositivo Fracttal X

help.fracttal.com/pt/articles/6725395-configuration-of-alarms-on-device-fracttal-x

A configuração do alarme permite que o Fracttal X envie dados para a plataforma, ignorando o tempo de amostragem quando o limite é atingido. O Fracttal X também é equipado com uma campainha para ativar o alarme sonoro no local quando a condição programada é atendida.

Alarme alto: Limite do valor do alarme alto

Alarme alto: Limite do valor do alarme alto

IN_1

Alarm H

0.9

Alarm L

0

Scaling High

2

Scaling Low

0

NOTA: Configure as entradas ou sensores disponíveis de acordo com o modelo do Fracttal X, para alarme lógico digital 1 defina o valor para 0,9.

Quando tiver terminado a configuração, prima o botão GUARDAR na parte inferior da página Web para guardar as alterações e clique em OK e estamos quase prontos para transmitir.

Admin

clave:

Password:

SAVE

192.168.4.1 dice

Save

Aceptar

NOTA: Se no momento de premir o botão SAVE, a janela Accept não estiver ativa, validar que o equipamento está no ecrã AP/MODE, caso contrário voltar a entrar e efetuar novamente a configuração.

Este último passo permite-nos reiniciar o equipamento, ao aplicar este processo todas as configurações efectuadas serão guardadas na memória interna do Fractal X, desta forma o equipamento passará a funcionar com estas configurações. Para isso, é necessário pressionar o ícone do raio localizado na parte inferior direita do ecrã.



Connect to this wifi network:

FRACTTAL X + MAC

Enter the following IP address

192. 168. 4. 1



NOTA: O equipamento reiniciar-se-á automaticamente.

Verificação da configuração do dispositivo Fractal x

 help.fractal.com/pt/articles/6725625-fractal-x-device-configuration-checks

Para validar a configuração correcta da rede do equipamento, premir o ícone da rede wifi situado no canto superior direito do ecrã.



Em seguida, é apresentado o ecrã de informações do dispositivo. Aqui podemos consultar a configuração correcta e actual do dispositivo Fractal X, como o MAC do dispositivo, o modelo do dispositivo, o endereço IP, a rede Wifi, a versão actual do firmware do dispositivo e o ecrã.



MAC: C4: 11: EA: EE: C7: 68

IP: 192.168.4.125

NET: FRACTTAL X

VERSION: DIGITAL 2.0.0

DISPLAY: 1.0.0

NOTA: O MAC do dispositivo é o número de identificação único para cada peça de equipamento.

Como repor as definições de fábrica de um dispositivo Fracttal X.

help.fracttal.com/pt/articles/6725627-how-to-reset-to-factory-meters-a-fracttal-device-x

1: Clique no logótipo da Fracttal localizado no canto superior esquerdo do ecrã do dispositivo. Aparecerá então o ecrã com o ícone de configuração e relatório.

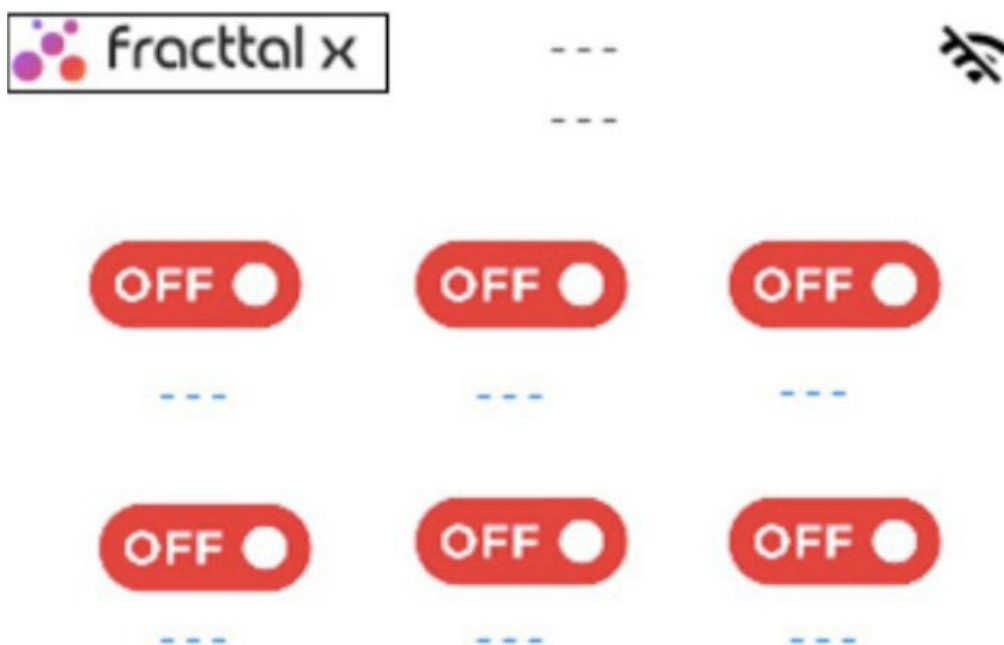

2: Para repor as predefinições de fábrica, prima o ícone de configuração, conforme ilustrado na imagem seguinte. Para gerar um relatório para a Fracttal, prima o ícone de dados Manual para gerar eventos em tempo real dos dispositivos IoT.



3. Aparecerá o ecrã de configuração. Prima o ícone de reposição no lado direito, para aceder ao ecrã de confirmação da reposição de fábrica.



4. Premir novamente o ícone Reiniciar fará com que o equipamento regresse ao modo de fábrica ou à configuração predefinida, sendo o sistema reiniciado automaticamente.



Return to factory state

Como configurar as actualizações automáticas de um dispositivo Fractal X.

 help.fractal.com/pt/articles/6725647-how-to-configure-automatic-updates-on-a-fractal-device-x

Fractal X, tem a capacidade de realizar actualizações automaticamente, no momento desta operação será apresentado no ecrã Atualização do firmware, recomenda-se não desligar ou desconectar o equipamento enquanto a actualização é realizada, o tempo de download é de aproximadamente 5 minutos, dependendo da qualidade da rede.



Updating firmware

Como acceder ao módulo?

help.fracttal.com/pt/articles/6000401-what-is-the-automator-and-how-to-enter-the-module

Neste módulo pode criar regras lógicas que lhe permitirão personalizar o envio de notificações através de correio eletrónico, em função das condições e acções que estabelecer para a execução dessas regras.

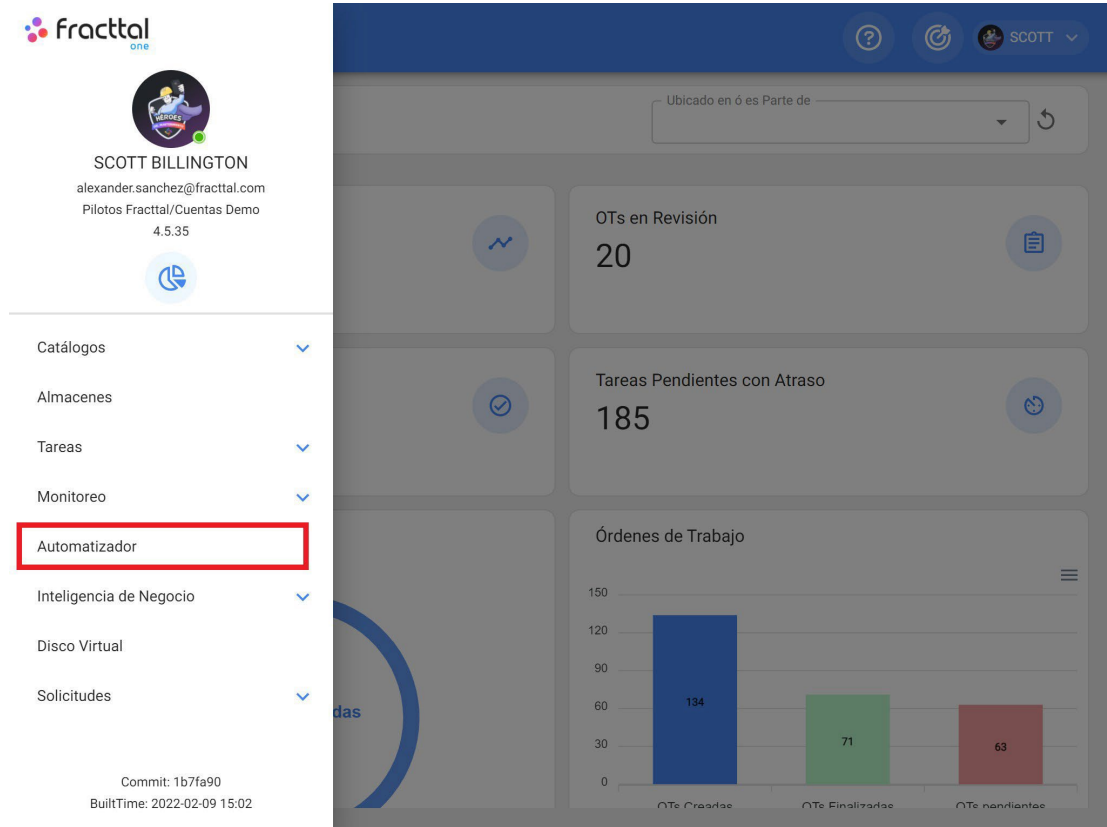

The screenshot displays the Fractal One user interface. On the left, a sidebar menu lists various modules: Catálogos, Almacenes, Tareas, Monitoreo, **Automatizador** (highlighted with a red box), Inteligencia de Negocio, Disco Virtual, and Solicitudes. The main dashboard area shows several key performance indicators (KPIs) and a bar chart. The KPIs are: 'OTs en Revisión' (20), 'Tareas Pendientes con Atraso' (185), and 'Órdenes de Trabajo' (134, 71, 63). The bar chart shows the distribution of work orders: 134 created, 71 finalized, and 63 pending.

Metric	Value
OTs en Revisión	20
Tareas Pendientes con Atraso	185
Órdenes de Trabajo	134
Órdenes de Trabajo Finalizadas	71
Órdenes de Trabajo Pendientes	63

Para acceder ao módulo de automatização, vá ao menu principal, percorra as opções e clique em "Automatização" e o sistema redireccioná-lo-á para o módulo em questão.

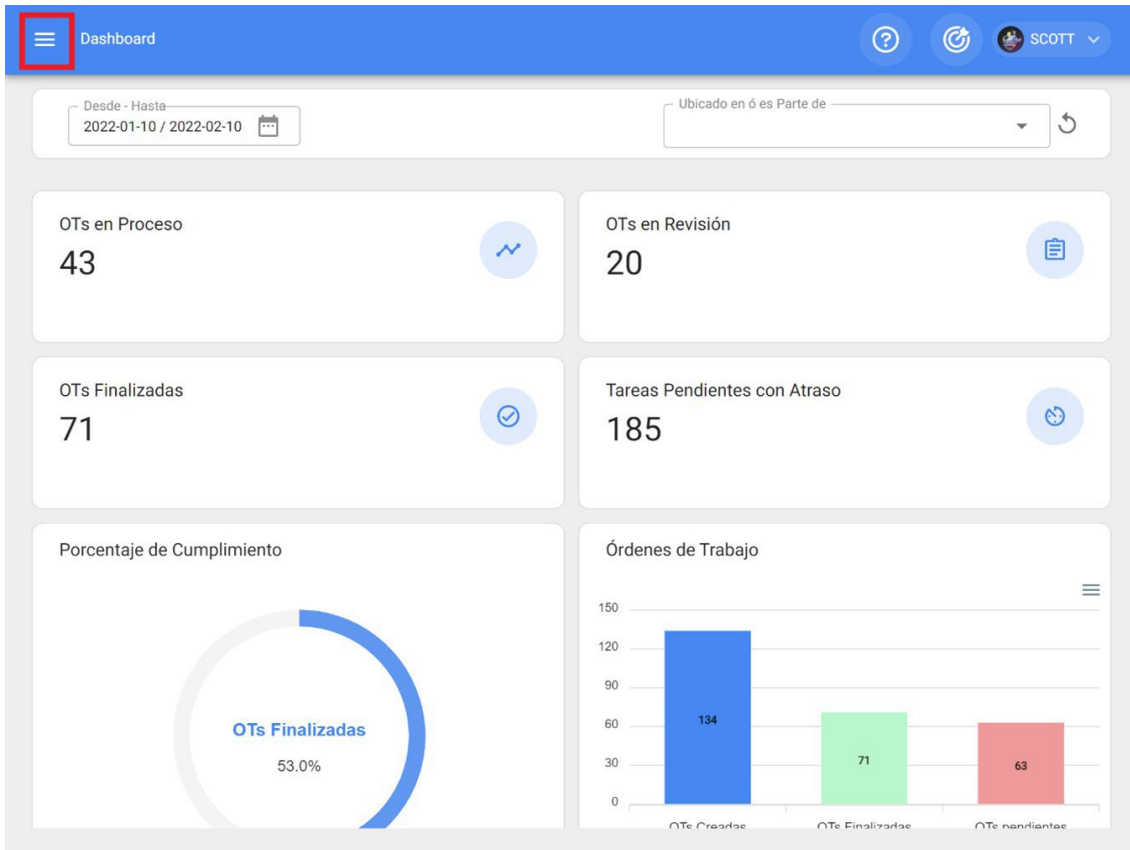

Fractal one



SCOTT BILLINGTON
alexander.sanchez@fractal.com
Pilotos Fractal/Cuentas Demo
4.5.35

- Catálogos
- Almacenes
- Tareas
- Monitoreo
- Automatizador**
- Inteligencia de Negocio
- Disco Virtual
- Solicitudes

Commit: 1b7fa90
BuiltTime: 2022-02-09 15:02

Total: 5

Evento

- Orden de trabajo en revisión
- Orden de trabajo en revisión
- Nueva Solicitud
- Nueva Solicitud
- Nueva OT

ALBERT TURNO 1

t Turno 2



Automatizador

Total: 8

<input type="checkbox"/>	Descripción	Evento
<input type="checkbox"/>	GARANTIA A VENCER EQUIPO CRITICO	Caducidad de una garantía
<input type="checkbox"/>	tareas en revisiòn	Orden de trabajo en revisión
<input type="checkbox"/>	ots en revision	Orden de trabajo en revisión
<input type="checkbox"/>	ÓRDENES DE TRABAJO ADALBERT TURNO 1	Nueva Solicitud
<input type="checkbox"/>	Ordenes de trabajo Adalbert Turno 2	Nueva Solicitud
<input type="checkbox"/>	Nueva OT Grupo AyR	Nueva OT
<input type="checkbox"/>	ACTIVACION DE OT POR LECTURA DE MEDIDOR	Medidor lanzó una Tarea
<input type="checkbox"/>	NUEVO AGENDAMIENTO ALEXANDER	Nuevo agendamento

+

Que tipo de regras podem ser criadas?

 help.fractal.com/articles/6000418-what-kind-of-rules-can-be-created

O módulo automatizador é um dos mais flexíveis da plataforma em termos de personalização, uma vez que existe a possibilidade de escolher entre diferentes módulos e opções para estabelecer a forma mais adequada de enviar notificações de acordo com os requisitos da organização.

Podem ser aplicadas as seguintes combinações:

Módulos	Submódulo	Evento
Activos	Localizações	Nova instalação
Activos	Localizações	Editar instalação
Activos	Localizações	Remover a instalação
Activos	Equipamento	Novo equipamento
Activos	Equipamento	Editar equipamento
Activos	Equipamento	Retirar o equipamento
Armazéns	Bilhetes	Nova entrada
Armazéns	Ordem de compra	Nova ordem de compra
Armazéns	Ordem de compra	Cancelar OC
Armazéns	Ordem de compra	Alterar o estado para entrega completa
Armazéns	Saídas	Nova partida
Armazéns	Acções	A existência de um item é inferior ao nível mínimo.
Armazéns	Existência	A existência de um item está acima do nível máximo.

Armazéns	Requisições de material	Requisição de material novo
Tarefas	OTS	Ordem de trabalho de revisão do processo
Tarefas	OTS	Novo TO
Tarefas	OTS	Ordem de trabalho em análise
Tarefas	OTS	Ordem de trabalho anulada
Tarefas	OTS	Ordem de trabalho concluída
Tarefas	OTS	Tarefas expiradas em OTs
Tarefas	OTS	Atualização das leituras pelos TOs
Tarefas	Tarefas pendentes	Novas actividades não planeadas e inacabadas
Tarefas	Tarefas pendentes	Emissão Tarefa pendente não planeada
Tarefas	Tarefas pendentes	Tarefas inacabadas ou em atraso
Tarefas	Orçamento	Orçamento aprovado
Tarefas	Orçamento	Novo orçamento
Controlo	Metros	O contador lançou uma tarefa
Controlo	Metros	Leitura fora do intervalo
Controlo	Metros	Contador sem atualização
Configuração	Gestão de documentos	Expiração de uma garantia
Configuração	Gestão de documentos	Caducidade de um documento

Candidaturas a emprego	As minhas aplicações	Nova aplicação
Candidaturas a emprego	As minhas aplicações	Mudança de estatuto
Candidaturas a emprego	As minhas aplicações	Finalizar uma candidatura
Equipas	Agenda Programação	Nova agenda

Como criar uma regra no automatizador?

help.fracttal.com/pt/articles/6000442-how-to-create-a-rule-on-automator

Para criar uma nova regra, entre no módulo Automator e clique na opção adicionar no canto inferior direito da janela para abrir uma janela onde pode definir os parâmetros da regra que pretende criar.

The screenshot displays the Fractal One application interface. On the left, a sidebar contains a user profile for SCOTT BILLINGTON and a navigation menu. The 'Automatizador' option is highlighted with a red rectangle. The main panel on the right shows a list of tasks, including 'Evento', 'Orden de trabajo en revisión', 'Nueva Solicitud', and 'Nueva OT'. A blue circular button with a white plus sign is located in the bottom right corner of the main panel.

fracttal one

SCOTT BILLINGTON
alexander.sanchez@fracttal.com
Pilotos Fracttal/Cuentas Demo
4.5.35

- Catálogos
- Almacenes
- Tareas
- Monitoreo
- Automatizador**
- Inteligencia de Negocio
- Disco Virtual
- Solicitudes

Commit: 1b7fa90
BuiltTime: 2022-02-09 15:02

Total: 5

Evento

Orden de trabajo en revisión

Orden de trabajo en revisión

ALBERT TURNO 1

Nueva Solicitud

t Turno 2

Nueva Solicitud

Nueva OT



Total: 8    

<input type="checkbox"/>	Descripción	Evento
<input type="checkbox"/>	GARANTIA A VENCER EQUIPO CRITICO	Caducidad de una garantía
<input type="checkbox"/>	tareas en revisión	Orden de trabajo en revisión
<input type="checkbox"/>	ots en revision	Orden de trabajo en revisión
<input type="checkbox"/>	ÓRDENES DE TRABAJO ADALBERT TURNO 1	Nueva Solicitud
<input type="checkbox"/>	Ordenes de trabajo Adalbert Turno 2	Nueva Solicitud
<input type="checkbox"/>	Nueva OT Grupo AyR	Nueva OT
<input type="checkbox"/>	ACTIVACION DE OT POR LECTURA DE MEDIDOR	Medidor lanzó una Tarea
<input type="checkbox"/>	NUEVO AGENDAMIENTO ALEXANDER	Nuevo agendamento



Automatizador

SCOTT

GUARDAR

Datos requeridos

- Descripción no puede estar en blanco
- Id module no puede estar en blanco
- Id sub module no puede estar en blanco
- Id event no puede estar en blanco

Detalles

General

Condiciones

Acciones

Módulo

Submódulo

Evento

Descripción

Descripción no puede estar en blanco

Habilitado

Nesta última janela, encontrará os três separadores seguintes:

Geral

Separador composto por uma série de opções que lhe permitirão escolher em que módulo, submódulo e evento será estabelecida a regra em questão, bem como adicionar o nome que pretende no campo de descrição.

Automatizador

SCOTT

←

GUARDAR

Datos requeridos

- Descripción no puede estar en blanco
- Id module no puede estar en blanco
- Id sub module no puede estar en blanco
- Id event no puede estar en blanco

Detalles

General

Condiciones

Acciones

Módulo

Submódulo

Evento

Descripción

Descripción no puede estar en blanco

Habilitado

Tenha em atenção que, uma vez preenchidas as informações no separador geral, deve clicar na opção guardar para poder entrar nos separadores seguintes de Condições e Acções.

Automatizador

ITEM POR DEBAJO DEL NIVEL MINIMO

GUARDAR

Información
Tiene cambios pendientes por guardar!

Detalles

General

Condiciones

Acciones

Módulo: Almacenes

Submódulo: Existencia

Evento: La existencia de un item está por en...

Descripción: ITEM POR DEBAJO DEL NIVEL MINIMO

Habilitado

Nota: Para ver as combinações possíveis que podem ser feitas para gerar uma regra, consulte a secção "*Que tipo de regras podem ser criadas*".

Condições:

Separador onde tem a opção de indicar se a regra estará ou não sujeita a condições. Se for indicado que a regra tem uma condição, esta deve ser adicionada clicando no botão Adicionar na parte inferior da janela.

The screenshot displays the 'Automatizador' (Automator) interface. At the top, there is a blue header with the title 'Automatizador' and a user profile 'SCOTT'. Below the header, the main area is titled 'ITEM POR DEBAJO DEL NIVEL MINIMO'. A red box highlights a 'GUARDAR' (Save) button in the top right corner. On the left side, there is a sidebar with navigation options: 'Información' (Information), 'General', 'Condiciones' (Conditions), and 'Acciones' (Actions). The 'Condiciones' section is currently active. The main content area shows a configuration box for conditions with the text 'Cuando el evento cumpla con estas condiciones:'. There are three radio button options: 'Sin condiciones' (No conditions), 'Al menos una sea verdadera' (At least one is true), and 'Todas sean verdaderas' (All are true), with the last option selected. Below this, there is a summary bar showing 'Total: 0' and some icons. The main area is mostly empty, displaying a message 'Sin datos para mostrar con estos parametros' (No data to show with these parameters) and a red box highlighting a blue circular button with a white plus sign (+) in the bottom right corner.

Uma vez clicado, é apresentada uma nova janela onde devem ser adicionadas as condições disponíveis de acordo com o módulo e as opções anteriores que foram definidas.

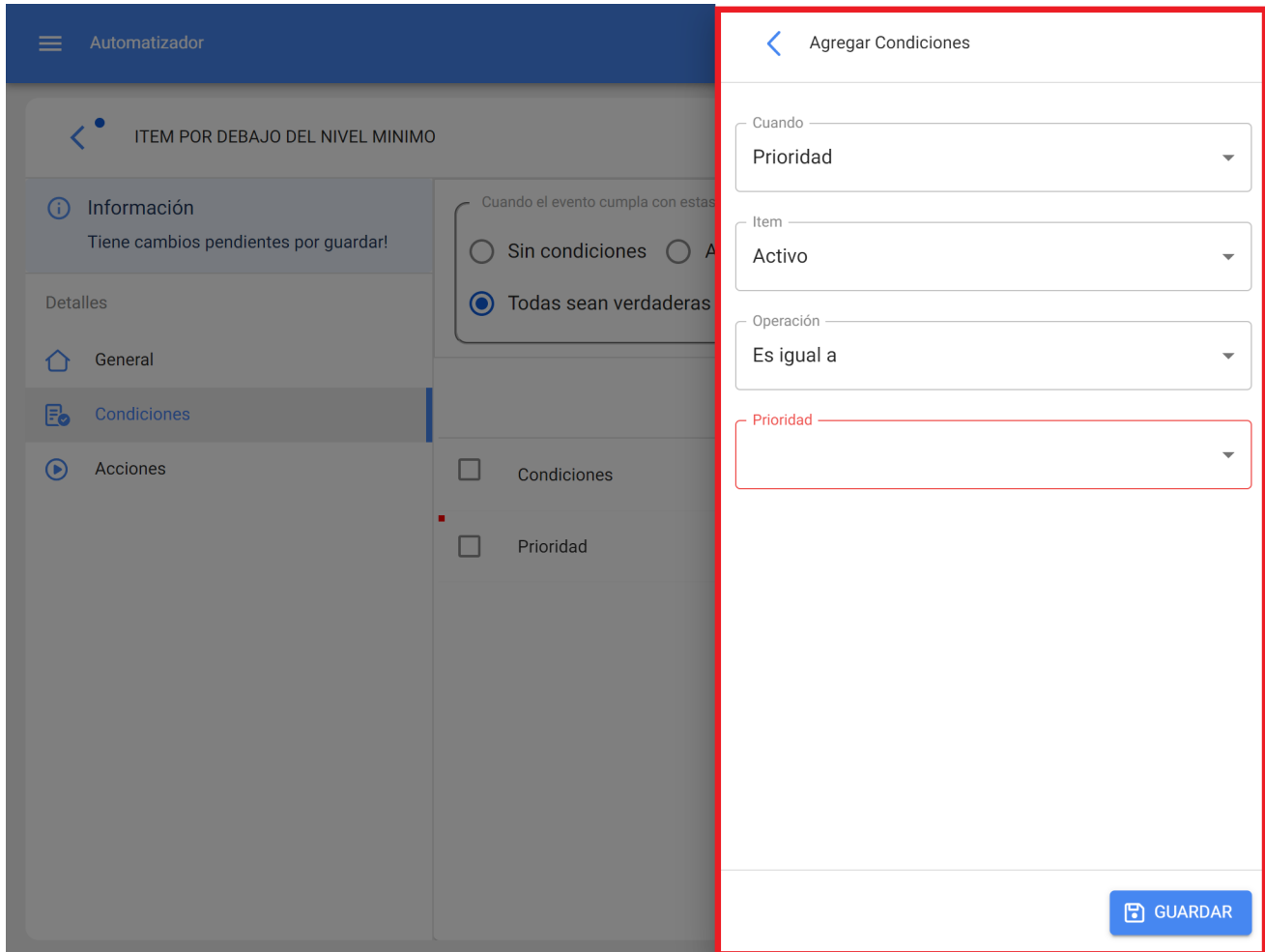

Acções:

No separador, pode adicionar as acções a executar na plataforma depois de a regra ser cumprida. Por exemplo, escolher para que e-mail ou grupo de e-mails devem ser enviadas as notificações. Para adicionar estas acções, clique no botão Adicionar no canto inferior direito do ecrã:

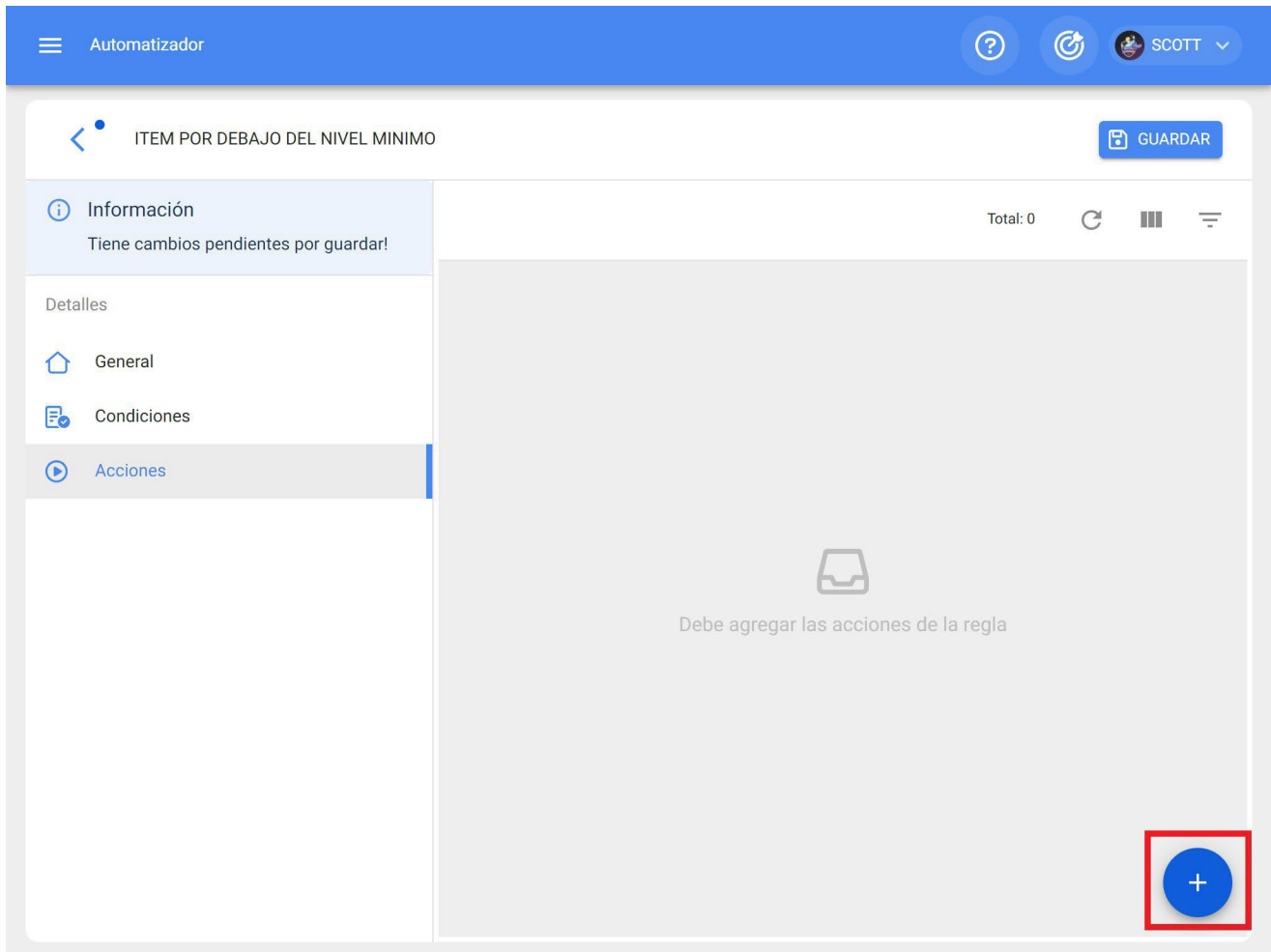

Em seguida, o sistema mostrará uma nova janela onde terá de adicionar as acções disponíveis de acordo com o módulo em que está a trabalhar.

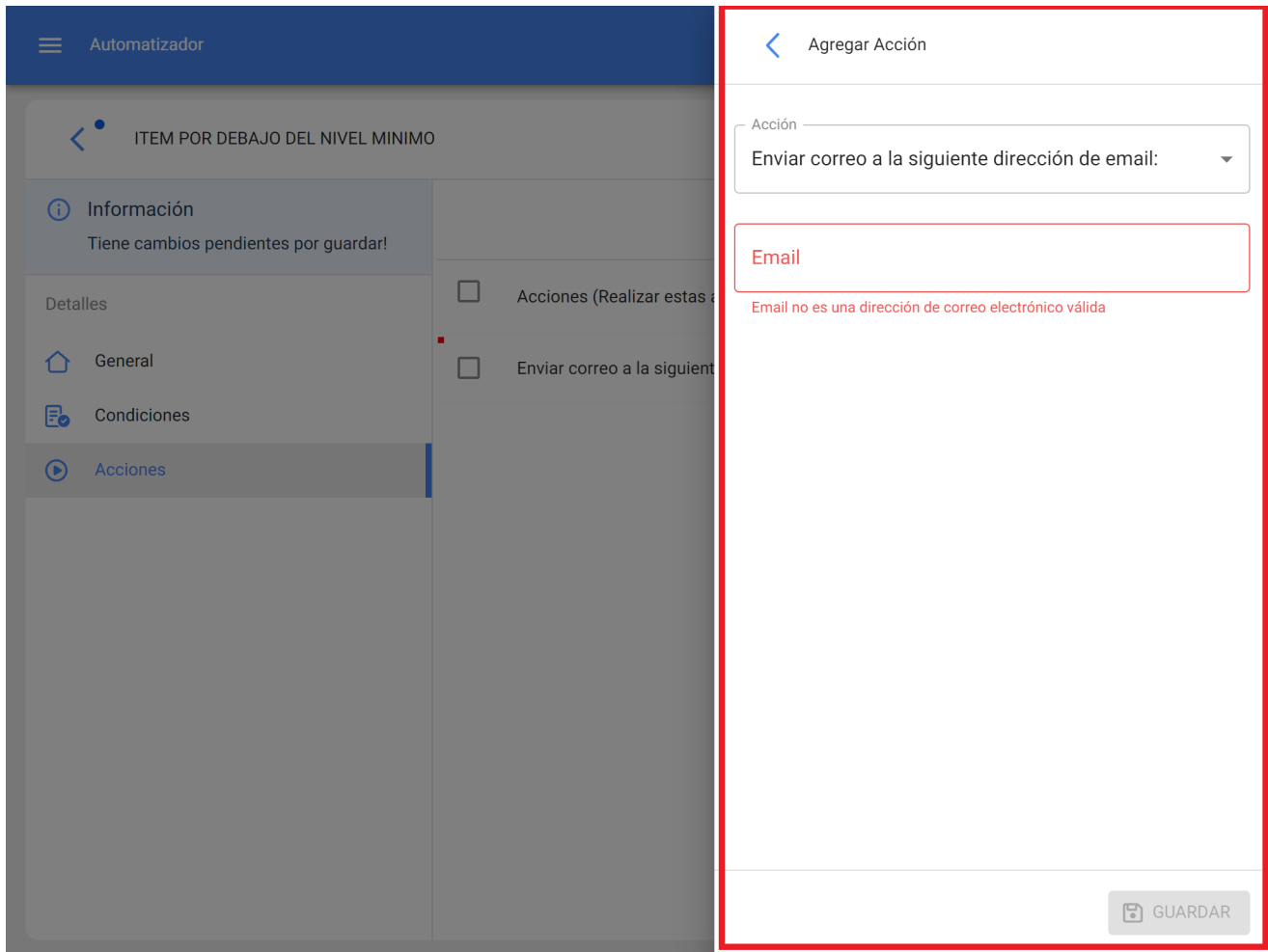

Nota: Depois de efetuar quaisquer edições, certifique-se de que guarda as alterações para que estas tenham efeito.

O que são grupos de notificação e como adicioná-los?

 help.fractal.com/pt/articles/6000465-what-are-notification-groups-and-how-to-add-them

Os grupos de notificações são uma lista de mensagens de correio eletrónico predefinidas que podem ser utilizadas para enviar notificações em massa de acordo com as regras que definiu.

Para adicionar um grupo de notificações, clique no botão "mais" no canto superior direito do módulo de automatização e seleccione a opção "Grupo de notificações".

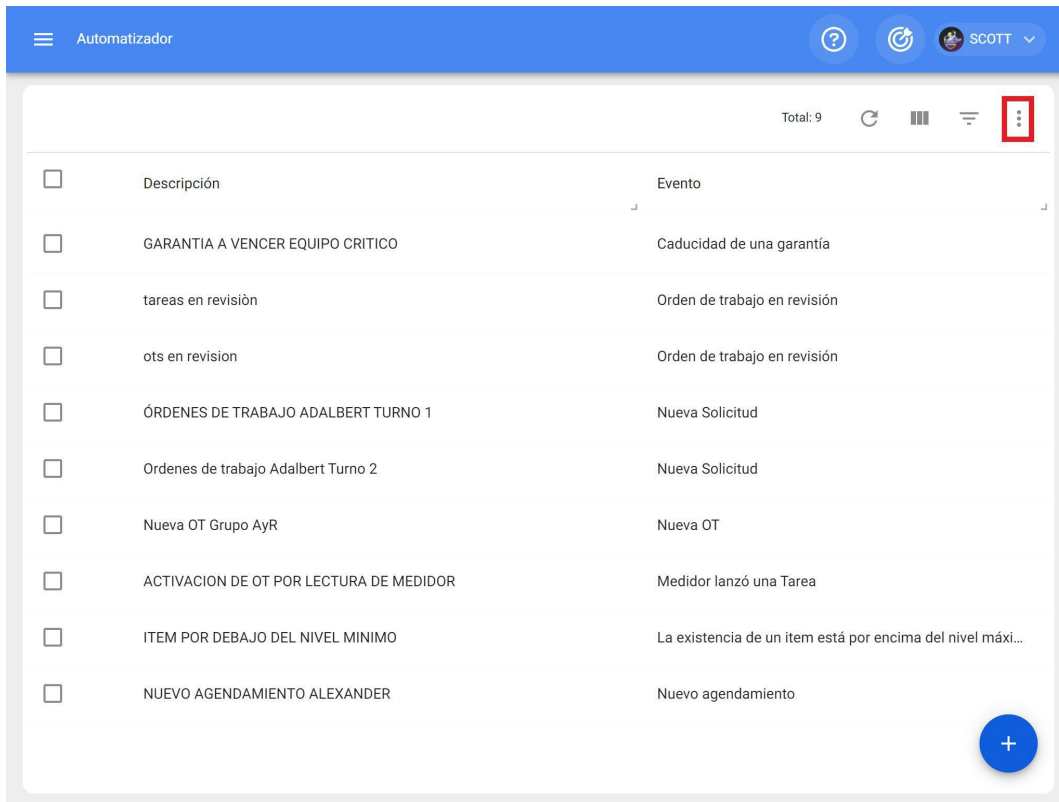

The screenshot shows the 'Automatizador' interface. At the top, there is a blue header with the text 'Automatizador' and a user profile 'SCOTT'. Below the header, there is a table with two columns: 'Descripción' and 'Evento'. The table contains ten rows of notification groups. In the top right corner of the table area, there is a red box highlighting a button with three vertical dots, which is the 'More' button. At the bottom right of the table area, there is a blue circular button with a white plus sign.

Descripción	Evento
<input type="checkbox"/>	Evento
<input type="checkbox"/> GARANTIA A VENCER EQUIPO CRITICO	Caducidad de una garantía
<input type="checkbox"/> tareas en revisión	Orden de trabajo en revisión
<input type="checkbox"/> ots en revision	Orden de trabajo en revisión
<input type="checkbox"/> ÓRDENES DE TRABAJO ADALBERT TURNO 1	Nueva Solicitud
<input type="checkbox"/> Ordenes de trabajo Adalbert Turno 2	Nueva Solicitud
<input type="checkbox"/> Nueva OT Grupo AyR	Nueva OT
<input type="checkbox"/> ACTIVACION DE OT POR LECTURA DE MEDIDOR	Medidor lanzó una Tarea
<input type="checkbox"/> ITEM POR DEBAJO DEL NIVEL MINIMO	La existencia de un item está por encima del nivel máxi...
<input type="checkbox"/> NUEVO AGENDAMIENTO ALEXANDER	Nuevo agendamento

Automatizador

Grupos de notificaciones

<input type="checkbox"/>	Descripción	Evento
<input type="checkbox"/>	GARANTIA A VENCER EQUIPO CRITICO	Caducidad de una garantía
<input type="checkbox"/>	tareas en revisión	Orden de trabajo en revisión
<input type="checkbox"/>	ots en revision	Orden de trabajo en revisión
<input type="checkbox"/>	ÓRDENES DE TRABAJO ADALBERT TURNO 1	Nueva Solicitud
<input type="checkbox"/>	Ordenes de trabajo Adalbert Turno 2	Nueva Solicitud
<input type="checkbox"/>	Nueva OT Grupo AyR	Nueva OT
<input type="checkbox"/>	ACTIVACION DE OT POR LECTURA DE MEDIDOR	Medidor lanzó una Tarea
<input type="checkbox"/>	ITEM POR DEBAJO DEL NIVEL MINIMO	La existencia de un item está por encima del nivel máxi...
<input type="checkbox"/>	NUEVO AGENDAMIENTO ALEXANDER	Nuevo agendamento

+

De seguida, abre-se uma janela para editar ou modificar os grupos existentes (caso existam) ou adicionar um novo. Neste caso, basta clicar na opção adicionar ou editar para visualizar os campos de descrição (nome do grupo) e os e-mails das pessoas no grupo de notificação.

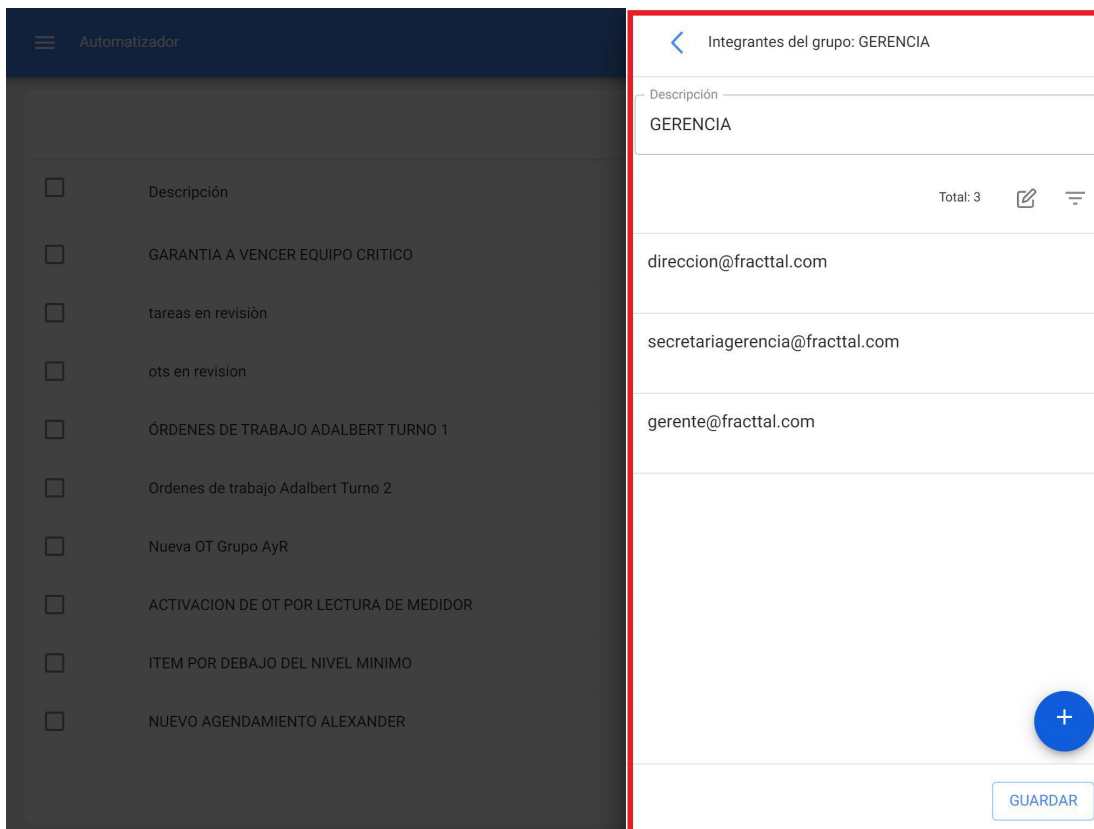
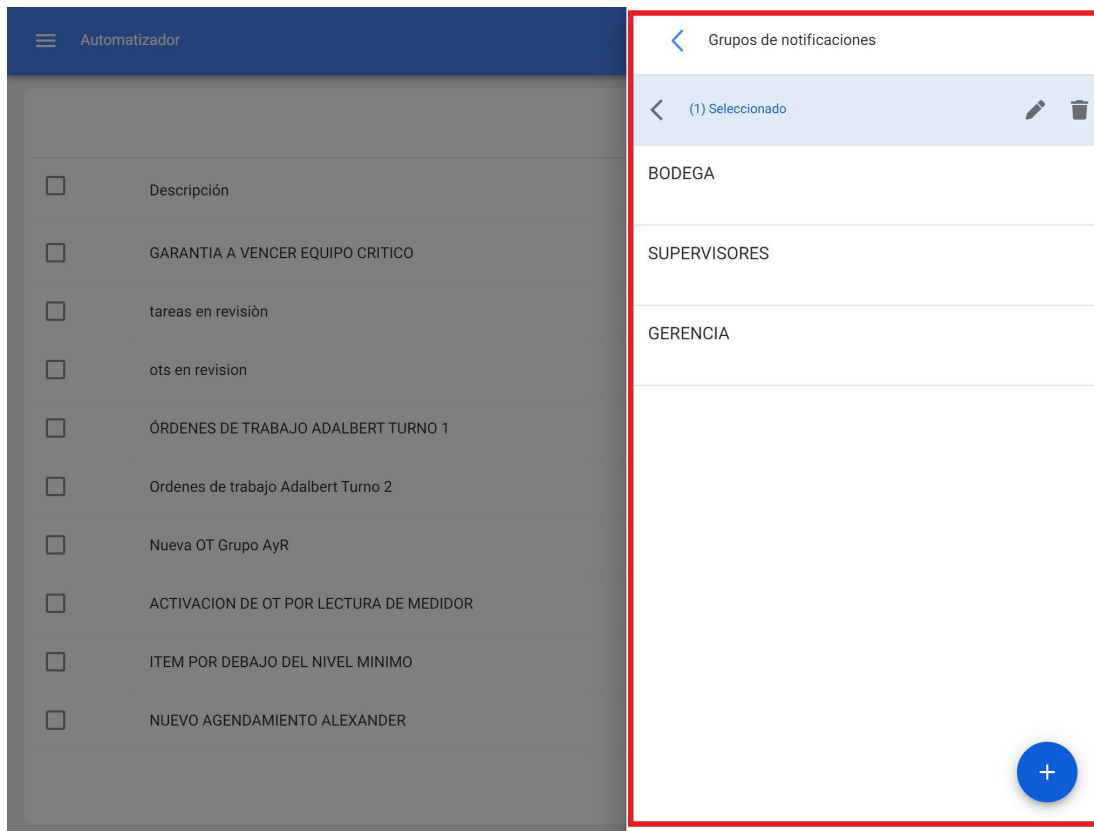

Nota: Depois de efetuar quaisquer edições, certifique-se de que guarda as alterações para que estas tenham efeito.

A sua pergunta foi respondida?

Como editar uma regra existente?

help.fractal.com/pt/articles/6000472-how-to-edit-an-already-existing-rule

Para editar as condições e ações de uma regra existente, basta clicar na regra em questão para ativar o menu de opções de edição.

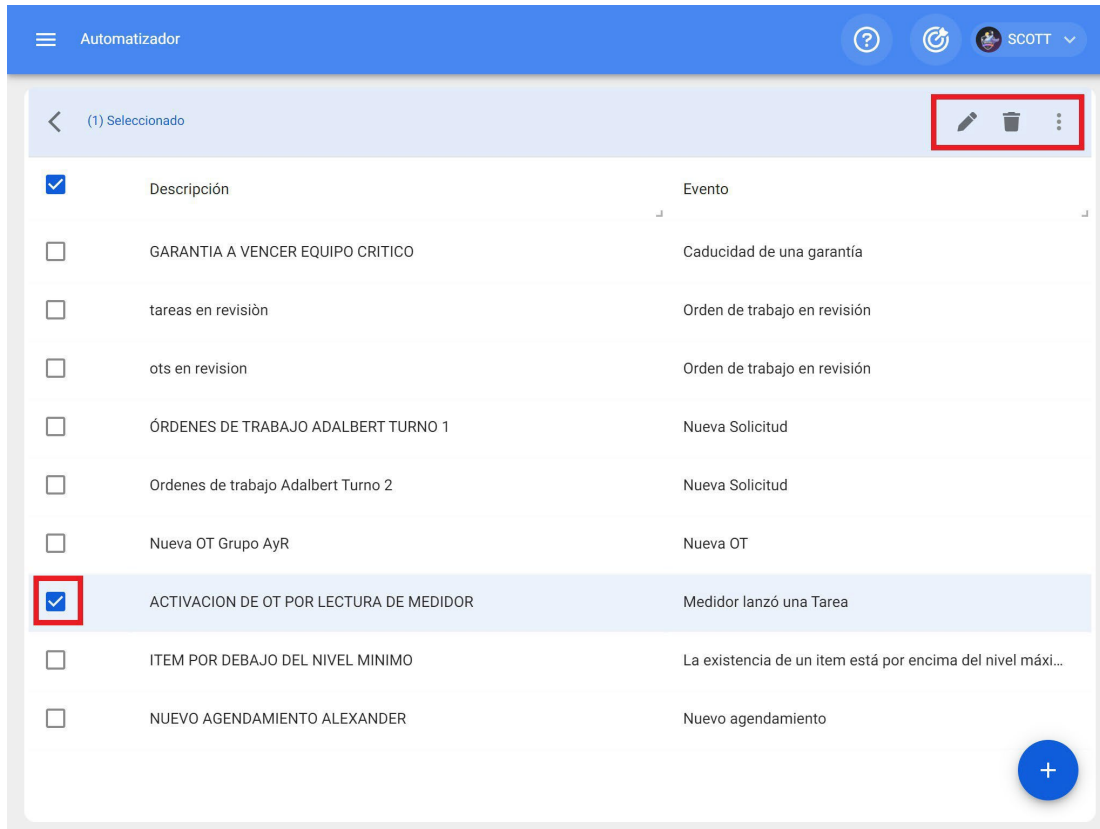

The screenshot shows the 'Automatizador' interface. At the top, there is a blue header with the text 'Automatizador' and a user profile 'SCOTT'. Below the header, there is a list of rules. The rule 'ACTIVACION DE OT POR LECTURA DE MEDIDOR' is selected, indicated by a blue checkmark in the first column and a red box around it. To the right of the list, there is a red box around the edit icon (a pencil) in the top right corner of the list area. The table below shows the following rules:

Descripción	Evento
<input type="checkbox"/> GARANTIA A VENCER EQUIPO CRITICO	Caducidad de una garantía
<input type="checkbox"/> tareas en revisión	Orden de trabajo en revisión
<input type="checkbox"/> ots en revision	Orden de trabajo en revisión
<input type="checkbox"/> ÓRDENES DE TRABAJO ADALBERT TURNO 1	Nueva Solicitud
<input type="checkbox"/> Ordenes de trabajo Adalbert Turno 2	Nueva Solicitud
<input type="checkbox"/> Nueva OT Grupo AyR	Nueva OT
<input checked="" type="checkbox"/> ACTIVACION DE OT POR LECTURA DE MEDIDOR	Medidor lanzó una Tarea
<input type="checkbox"/> ITEM POR DEBAJO DEL NIVEL MINIMO	La existencia de un ítem está por encima del nivel máxi...
<input type="checkbox"/> NUEVO AGENDAMIENTO ALEXANDER	Nuevo agendamento

Ao clicar em editar, o sistema apresentará a janela com os separadores geral, condições e ações para efetuar a edição pretendida.

Automatizador

ACTIVACION DE OT POR LECTURA DE MEDIDOR

GUARDAR

Detalles

General

Condiciones

Acciones

Módulo: Monitoreo

Submódulo: Medidores

Evento: Medidor lanzó una Tarea

Descripción: ACTIVACION DE OT POR LECTURA DE M

Habilitado

Agora, se quiser ativar ou desativar uma regra existente, basta clicar no botão ativado em cada regra.

Note-se que, uma vez desactivada, uma regra deixará de ter qualquer efeito em termos de envio de notificações.

Automatizador

ACTIVACION DE OT POR LECTURA DE MEDIDOR

GUARDAR

Detalles

General

Condiciones

Acciones

Módulo: Monitoreo

Submódulo: Medidores

Evento: Medidor lanzó una Tarea

Descripción: ACTIVACION DE OT POR LECTURA DE M

Habilitado

Nota: Depois de efetuar quaisquer edições, certifique-se de que guarda as alterações para que estas tenham efeito.

Análise económica : Fractal One

help.fractal.com/pt/articles/5997750-economics-analysis

Neste módulo, os recursos económicos que foram executados ou planeados na gestão da manutenção (tais como: inventários, serviços e recursos humanos) num determinado período de tempo podem ser analisados através dos seguintes sub-módulos:

- ◆ Recursos a executar
- ◆ Recursos executados
- ◆ Tabela de custos

The screenshot displays the 'Inteligencia de Negocio' (Business Intelligence) interface for 'Análisis Económico' (Economic Analysis). The user is logged in as 'Ramon'. The main menu is set to 'RECURSOS A EJECUTAR' (Resources to be Executed). The interface shows a calendar for the period from 2022-02-21 to 2022-03-21. A table displays resource data for 'Semana 8 - Lunes, febrero 21/2022' and 'Semana 9 - Lunes, febrero 28/2022'. The table includes columns for days of the week and resource descriptions with their respective units and values.

Descripción	Unidad	Semana 8 - Lunes, febrero 21/2022							Semana 9 - Lunes, febrero 28/2022		
		lun. 21	mar. 22	mié. 23	jue. 24	vie. 25	sáb. 26	dom. 27	lun. 28	mar. 01	mié. 02
Recursos Humanos		4.00								3.00	
⊙ ELECTROMECHANICO	HOURS	4.00								3.00	
Inventario		4.00								14.00	
⊙ ACEITE 20 W 50 { ACE-001 }	LITROS									3.00	
⊙ CABLE AWG 6 { CAB-0001 }	CENTIMETROS									10.00	
⊙ DETERGENTE { DET-001 }	LITROS									1.00	
⊙ FILTRO DE AIRE { FILT-01 }	UNIDAD	4.00									
Servicios		4.00								2.00	
⊙ LIMPIEZA DE DUCTOS										2.00	
⊙ MANTENIMIENTO DE MAQUINARIA		4.00									

Mostrando 1 - 7 de 7

Como acceder ao módulo de Análise Económica?

help.fractal.com/pt/articles/5997769-how-to-enter-economic-analysis-module

Para entrar, basta clicar no menu principal e procurar o módulo "Business Intelligence".

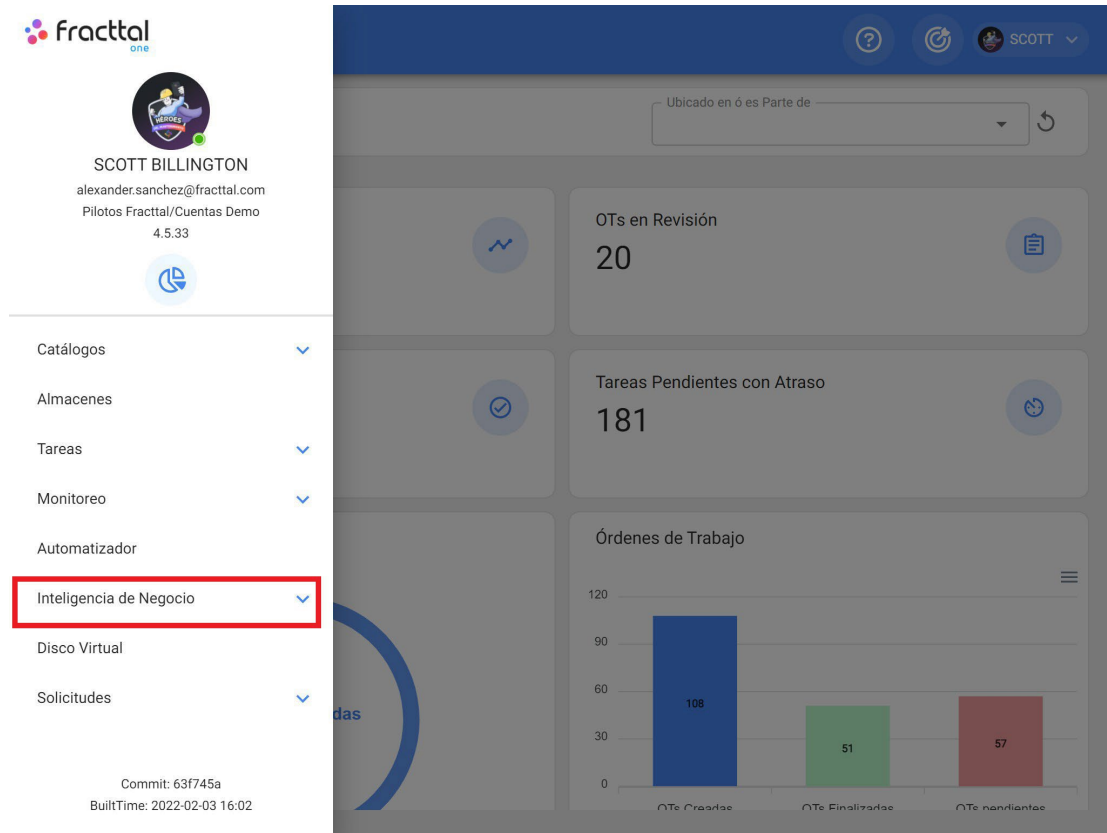

The screenshot displays the Fractal One user interface. On the left, a user profile for SCOTT BILLINGTON is visible, along with a navigation menu. The 'Inteligencia de Negocio' option is highlighted with a red box. The main dashboard area shows several widgets: 'OTs en Revisión' with a value of 20, 'Tareas Pendientes con Atraso' with a value of 181, and a bar chart titled 'Órdenes de Trabajo' showing 108 created, 51 finalized, and 57 pending orders.

Categoría	Valor
OTs en Revisión	20
Tareas Pendientes con Atraso	181
Órdenes de Trabajo	
Órdenes Creadas	108
Órdenes Finalizadas	51
Órdenes Pendientes	57

Em seguida, serão apresentados todos os sub-módulos associados, sendo necessário clicar novamente em "Análise Económica", para finalmente apresentar a janela com a secção de análise dos recursos associados à gestão da manutenção.



SCOTT BILLINGTON
alexander.sanchez@fractal.com
Pilotos Fractal/Cuentas Demo
4.5.33



- Catálogos
- Almacenes
- Tareas
- Monitoreo
- Automatizador
- Inteligencia de Negocio
 - Análisis Económico**
 - Análisis Técnico
 - Análisis de Solicitudes
 - Fractal BI

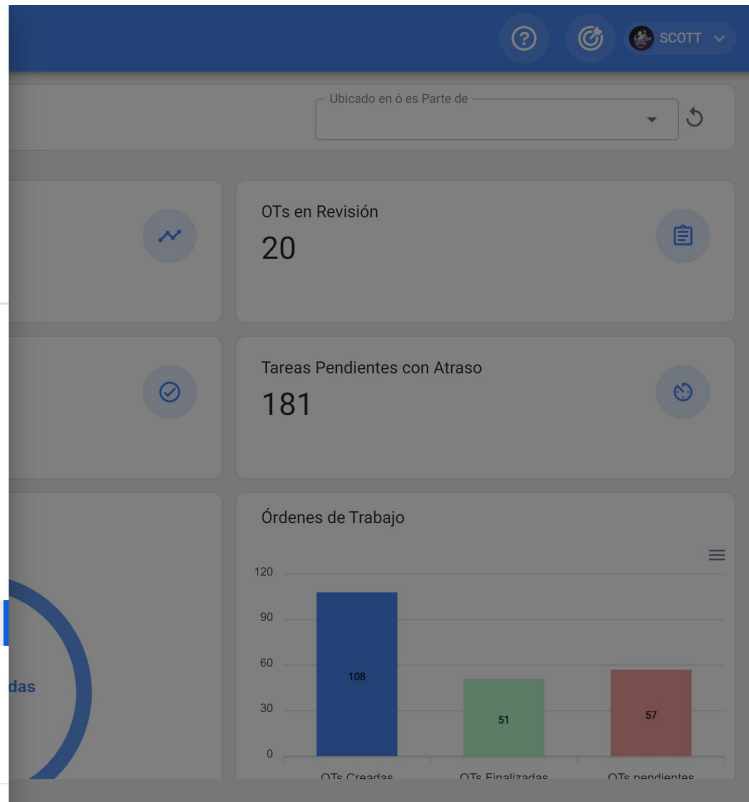

Recursos a implementar: Fractal One

help.fractal.com/pt/articles/5997777-resources-to-run

Neste sub-módulo será possível analisar os diferentes tipos de recursos provenientes do planejamento de tarefas, em termos de quantidades e custos que serão executados de acordo com os tempos estipulados no planejamento anterior. O detalhe destes resultados será apresentado de forma parametrizada em períodos de tempo tais como: dias, semanas ou meses.

Descripción	Unidad	febrero	marzo	abril	mayo	junio
> Recursos Humanos			\$11.023,00	\$4040,00		\$12.000,00
> Inventario			\$4000,00			
> Servicios		\$81.685,328	\$500.000,00	\$606.785,328	\$500.000,00	\$500.000,00

Mostrando 1 - 10 de 10

Recursos implementados : Fractal One

help.fractal.com/pt/articles/5997782-running-resources

Neste sub-módulo pode analisar os diferentes tipos de recursos que foram adicionados e executados através de ordens de trabalho, de acordo com as diferentes fases em que se encontram (processo, revisão e finalizado).

Inteligencia de Negocio
Análisis Económico

Buscar...

Desde - Hasta
2021-08-08 / 2022-02-08

Total: 269

<input type="checkbox"/>	Id OT	Porcentaje de Av...	Tipo de tarea	Estado	Descripción del Rev
<input type="checkbox"/>	SM0223...	0	PREVENTIVO	En Proceso	CAMBIO DE ACEITI
<input type="checkbox"/>	SM0223...	100	ACCION CORREC...	Finalizadas	GRASA MOLY LUBE
<input type="checkbox"/>	SM0223...	100	ACCION CORREC...	Finalizadas	MECANICO
<input type="checkbox"/>	SM0223...	100	AJUSTAR	Finalizadas	CAMBIO DE COMP
<input type="checkbox"/>	SM0223...	100	CAMBIAR	En Revisión	COMPRESOR
<input type="checkbox"/>	SM0222...	100	PREVENTIVO	Finalizadas	TECNICO AYUDAN
<input type="checkbox"/>	SM0222...	100	PREVENTIVO	Finalizadas	ELECTRICO
<input type="checkbox"/>	SM0222...	100	PREVENTIVO	Finalizadas	LLAVE TORQUE M1
<input type="checkbox"/>	SM0222...	100	PREVENTIVO	Finalizadas	ELECTRICO

Tabela de custos dinâmicos : Fractal One

help.fractal.com/pt/articles/5997786-cost-table-dynamic-table

Este submódulo é constituído por uma tabela dinâmica que permite uma análise económica personalizada, oferecendo diferentes configurações que incluem um grande número de parâmetros relacionados com as actividades de manutenção.

The screenshot displays the 'TABLA DINÁMICA DE COSTOS' interface. The sidebar on the left contains various filters such as 'Activo Clasificación 1', 'Activo Clasificación 2', 'Cant. Entregada', 'Cantidad', 'Cantidad Real Usada', 'Centro de costo', 'Costo Total', 'Costo unitario', 'Descripción del Recurso', 'Fuente del Recurso', 'Tarea', 'Tarea Clasificación 1', and 'Tarea Clasificación 2'. The main table shows data for the year 2021, with columns for 'agosto', 'septiembre', 'octubre', 'noviembre', and 'diciembre'. The table rows list various maintenance activities and their associated costs.

Activo	Id OT	2021				
		agosto	septiembre	octubre	noviembre	diciembre
ACOPLAMIENTO HIDRAULICO { SMO22020 }	SMO22010562T				85,700.00	
	SMO22056562T					300.00
AEROGENERADOR 1 { }	SMO22063562T					445.00
	SMO22070562T					300.00
ASCENSOR 1 - THE EL 1080	OT523				23.00	
ASCENSOR 2 - THE EL 1080 { ASC2 }	SMO22152562T					
Aire Acondicionados 1	SMO22315562T					
	SMO22317562T					
Baldosas falso techo	OT470		0.00			
Blistera #2	OT474		33.33			

Além disso, também podem ser efectuados diferentes tipos de gráficos e operações, dependendo do que se pretende apresentar.

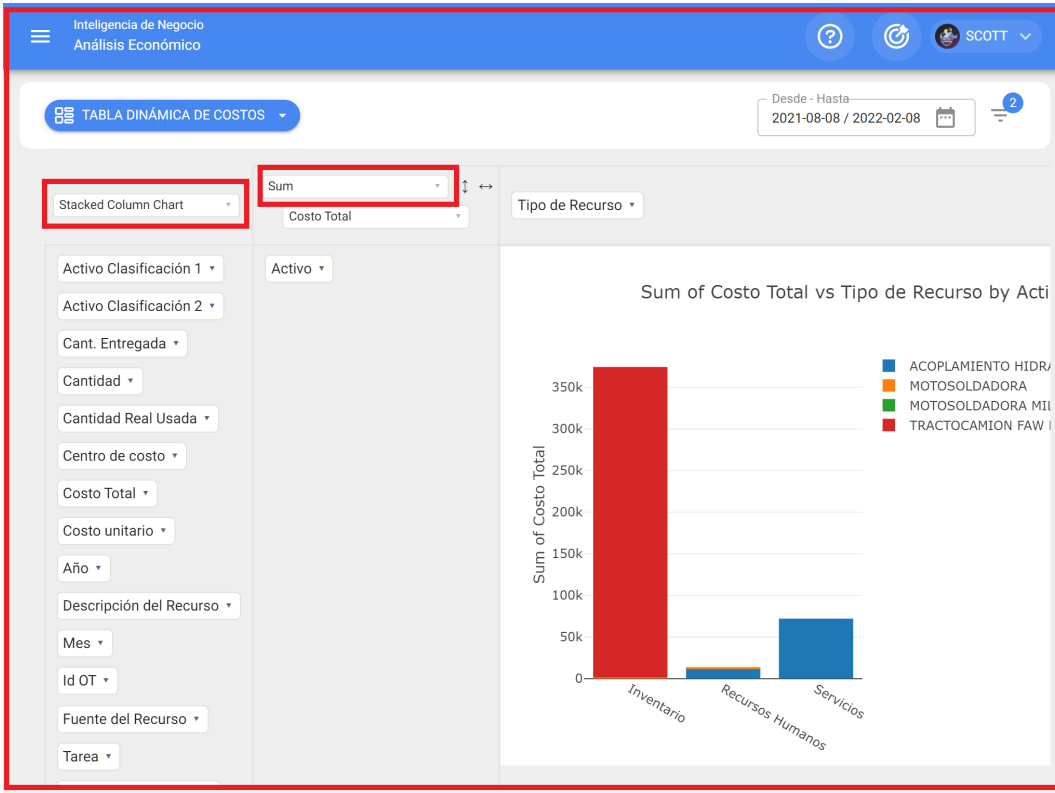

Análise técnica : Fractal One

help.fractal.com/pt/articles/5997794-technical-analysis

Neste módulo é possível inspecionar os resultados obtidos ao nível da gestão da manutenção efectuada, através da análise de tarefas, cumprimento, falhas e KPI's, entre outras opções.

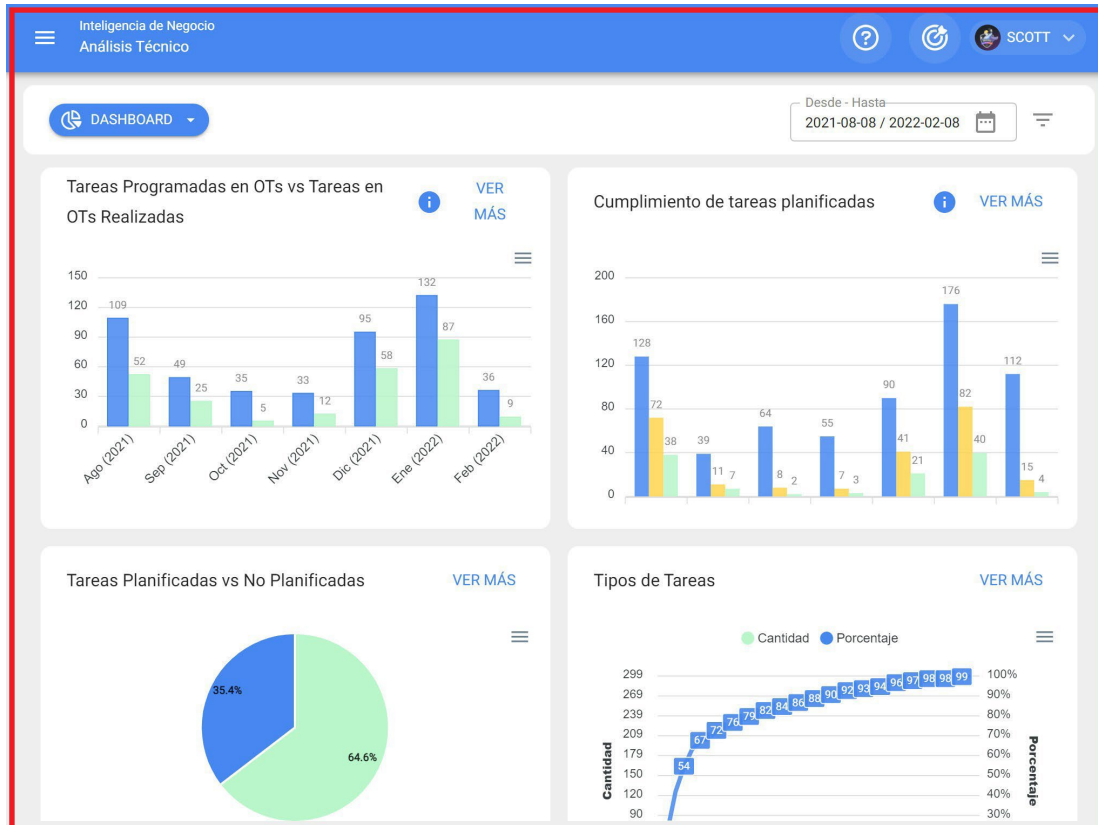

Este módulo é composto pelos seguintes submódulos:

- ♦ **Análise de tarefas**
- ♦ **Indicadores-chave de desempenho**
- ♦ **Análise de falhas**
- ♦ **Análise TO**

Como acceder ao módulo de análise técnica?

help.fractal.com/pt/articles/5997799-how-to-enter-the-technical-analysis-module

Para entrar, basta ir ao menu principal e procurar o módulo "Business Intelligence".

The screenshot shows the Fractal One user interface. On the left, a user profile for SCOTT BILLINGTON is visible, along with a navigation menu. The 'Inteligencia de Negocio' menu item is highlighted with a red box. The main dashboard area displays several metrics and a bar chart. The bar chart, titled 'Órdenes de Trabajo', shows the following data:

Categoría	Valor
Órdenes Creadas	108
Órdenes Finalizadas	51
Órdenes Pendientes	57

Ao clicar, são apresentados todos os submódulos associados e é necessário clicar novamente em "Análise técnica" para visualizar finalmente a janela com a secção de análise técnica.



SCOTT BILLINGTON
alexander.sanchez@fractal.com
Pilotos Fractal/Cuentas Demo
4.5.33



- Catálogos
- Almacenes
- Tareas
- Monitoreo
- Automatizador
- Inteligencia de Negocio
 - Análisis Económico
 - Análisis Técnico
 - Análisis de Solicitudes
 - Fractal BI

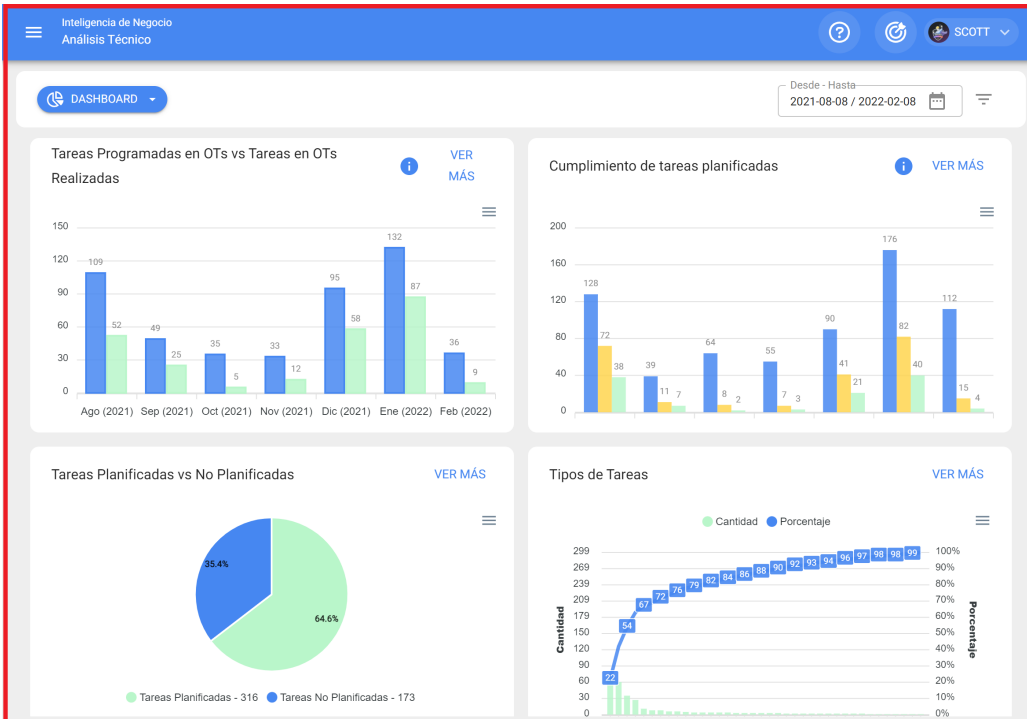
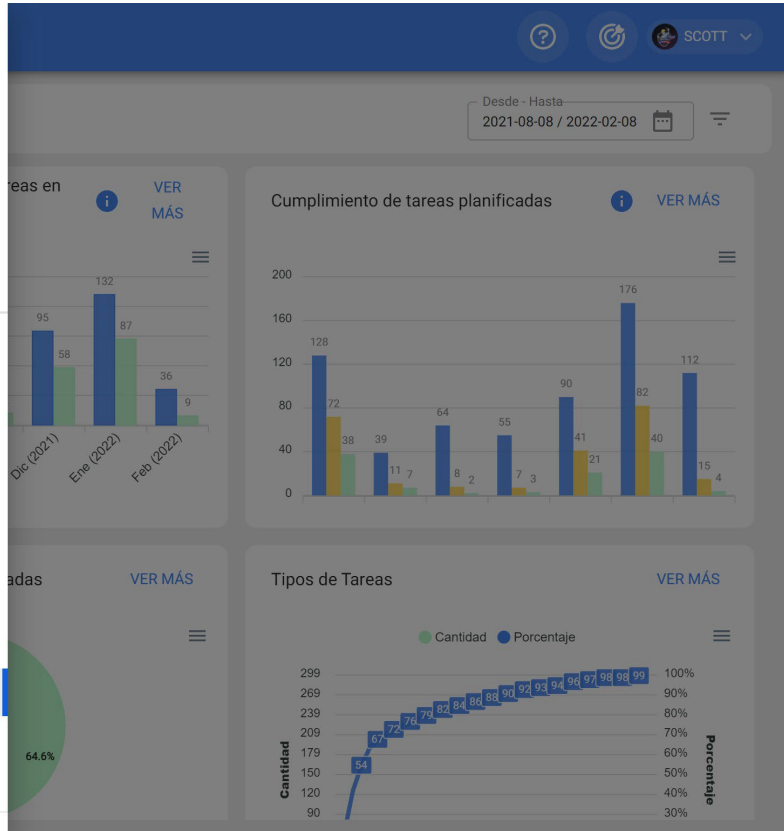

Opções de filtragem na análise técnica

help.fractal.com/pt/articles/5997803-filtering-options-in-technical-analysis

Neste módulo, existem dois tipos de filtros:

Filtrar por intervalo de datas:

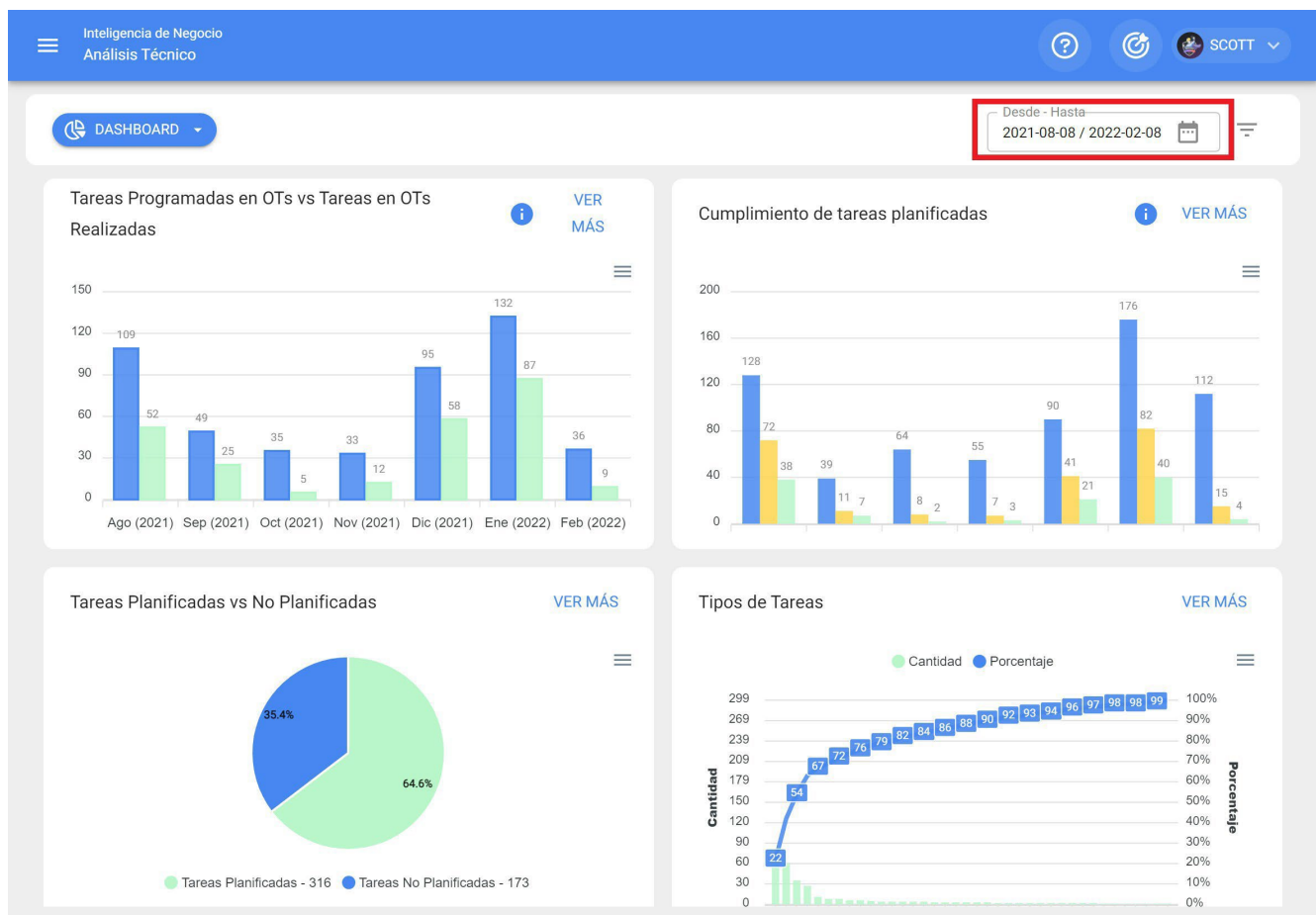

Filtro, onde estão disponíveis as seguintes opções de filtragem:

- ♦ **Mês atual:** Permite-lhe visualizar as informações relativas ao mês atual.
- ♦ **1 Mês:** Permite visualizar as informações de apenas um mês (é contado de trás para a frente desde o dia atual até ao mês).
- ♦ **6 meses:** Permite-lhe visualizar as informações relativas aos últimos 6 meses (contados para trás a partir do dia atual, até 6 meses).
- ♦ **Ano atual:** Permite-lhe visualizar as informações relativas ao ano atual.

Filtros avançados:

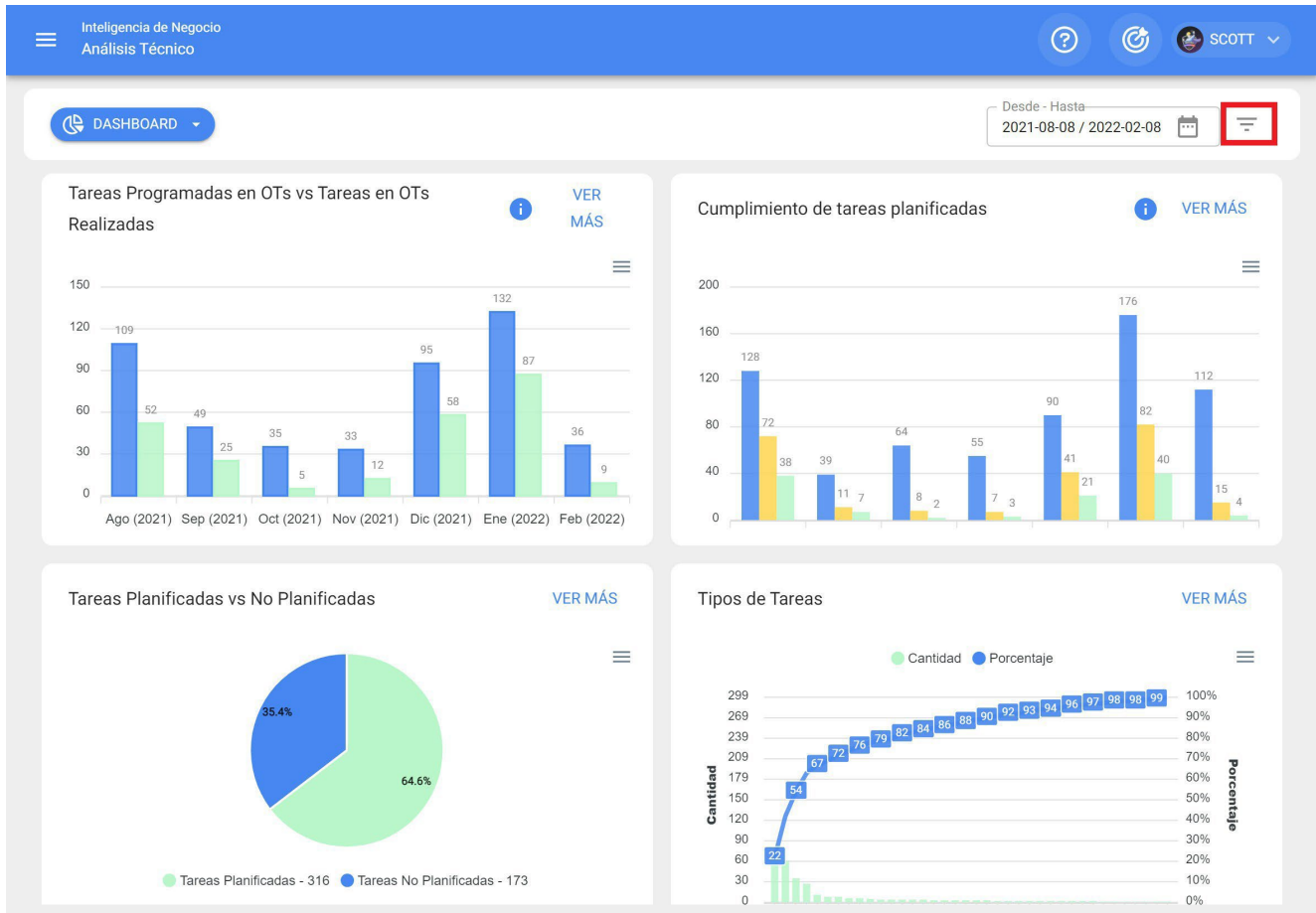

Filtro onde pode efetuar pesquisas mais específicas de parâmetros associados aos seguintes aspectos da plataforma:

- ♦ **Activos:** Permite efetuar pesquisas com base em informações gerais sobre os activos, como o tipo de ativo, a localização, a descrição, o código, etc.
- ♦ **Tarefas:** Permite efetuar pesquisas avançadas com base nos parâmetros associados às tarefas, tais como datas, tipos de tarefas, classificações, etc.
- ♦ **Ordens de trabalho:** Permite efetuar pesquisas avançadas com base nos parâmetros das ordens de trabalho associadas, tais como a identificação da ordem de trabalho, o estado, a percentagem de progresso, etc.

Análise da tarefa: Fractal One

help.fractal.com/pt/articles/5997814-task-analysis

Neste sub-módulo existem 4 tipos de gráficos que lhe permitirão analisar o cumprimento de tarefas, OTs e outras opções que mostraremos de seguida:

Tarefas programadas em OTs vs. Tarefas executadas em OTs

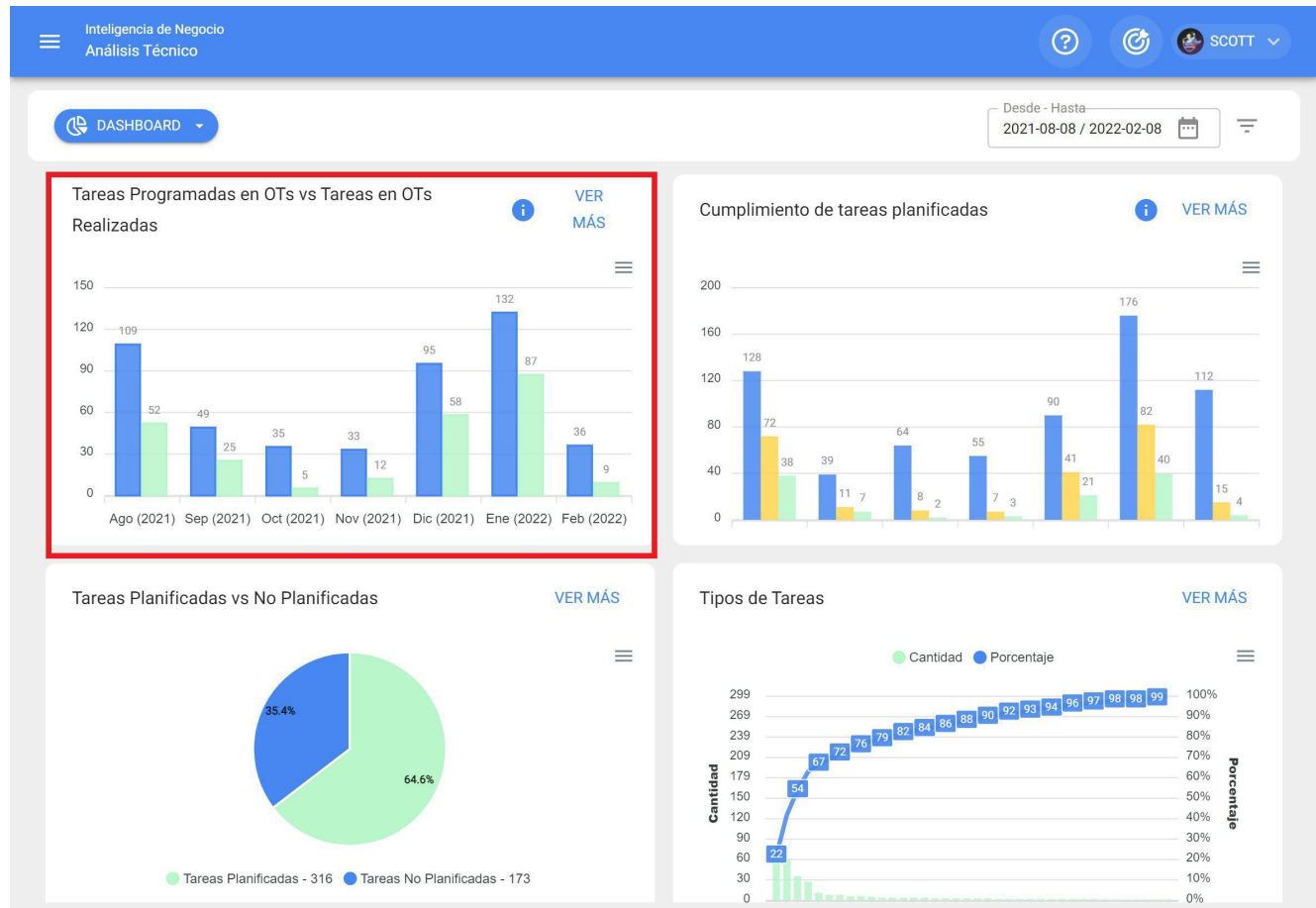

Um gráfico de barras, que permite uma comparação rápida entre as ordens de trabalho que foram programadas e as que foram concluídas de acordo com a sua data.

Cumprimento das tarefas planeadas



Gráfico de barras, que permite uma comparação rápida do cumprimento mês a mês das tarefas planejadas, programadas e concluídas, tendo em conta que estas tarefas não são cumulativas (as tarefas não são extrapoladas para os meses seguintes), uma vez que se trata de um gráfico mensal de cumprimento de tarefas.

Tarefas planeadas e não planeadas

Gráfico circular onde o número de tarefas planeadas e não planeadas pode ser comparado como uma percentagem.

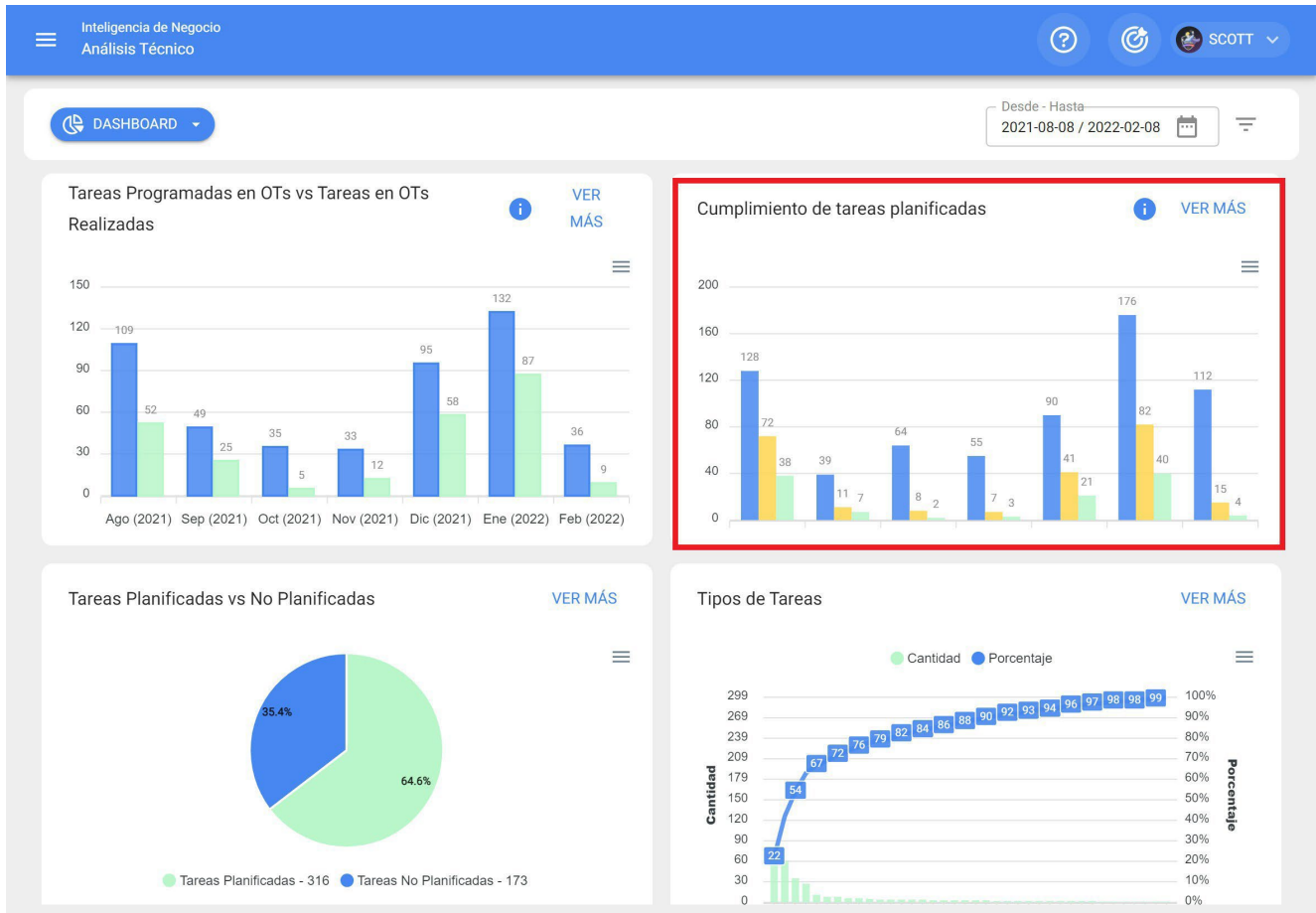
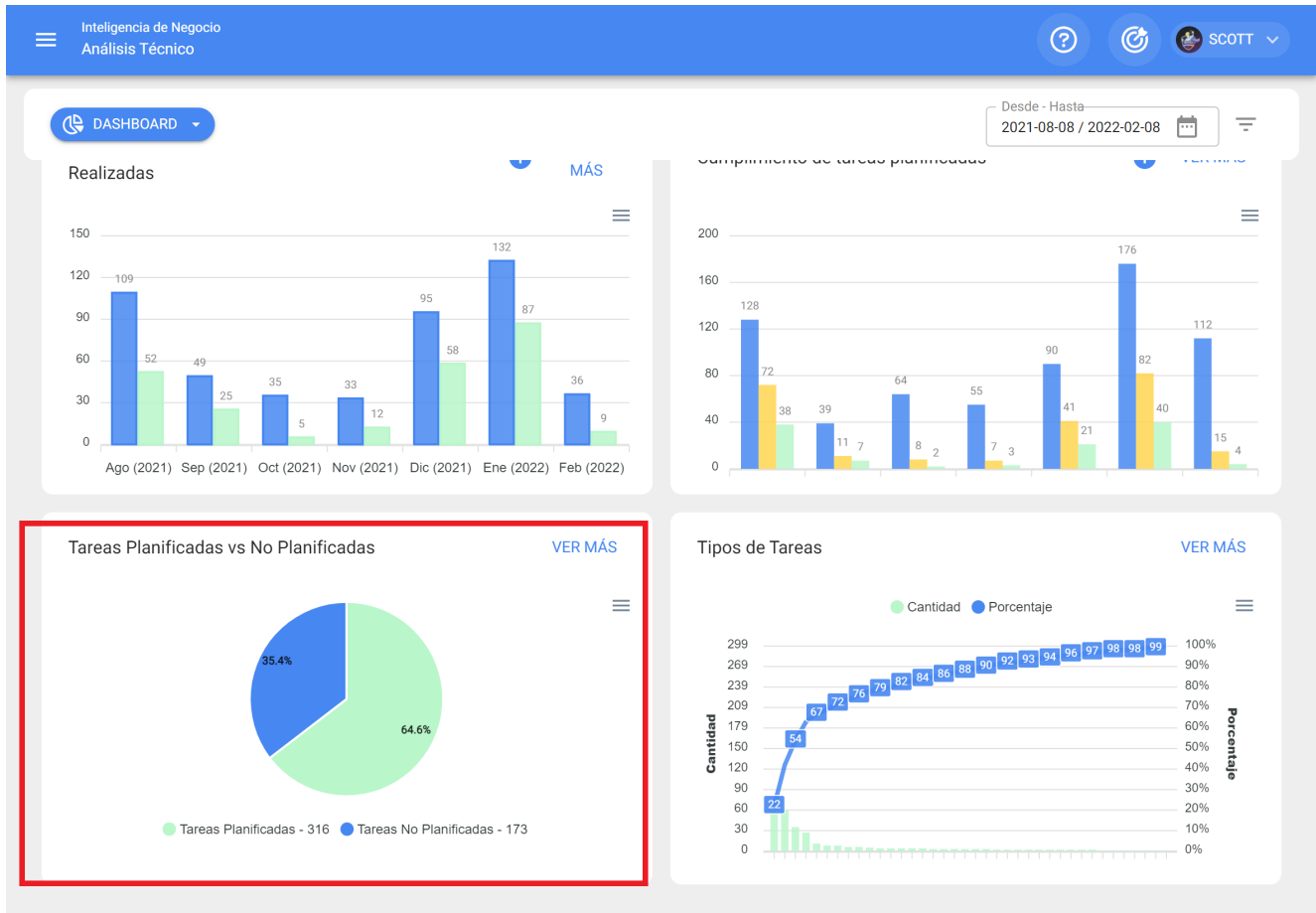

Tipos de tarefas

Diagrama de Pareto, que permite classificar graficamente as informações em percentagem e numericamente, a fim de destacar os tipos de tarefas com maior impacto na gestão de tarefas.

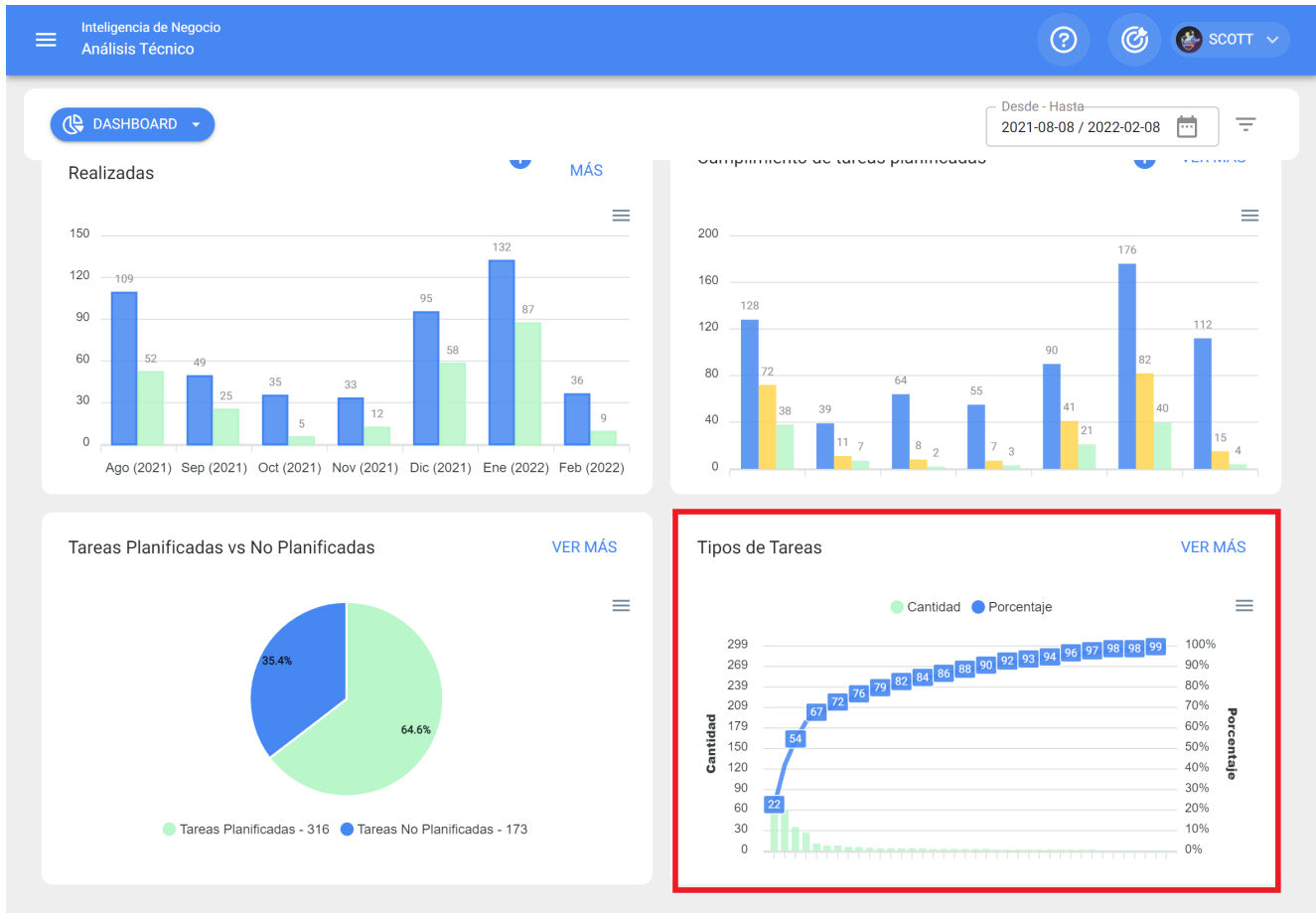

Nota: Todos estos gráficos podem ser analisados em pormenor clicando em "Ver mais", onde o sistema apresentará uma tabela com uma descrição detalhada do que é mostrado nos gráficos.

Tareas Programadas en OTs vs Tareas en OTs

Realizadas

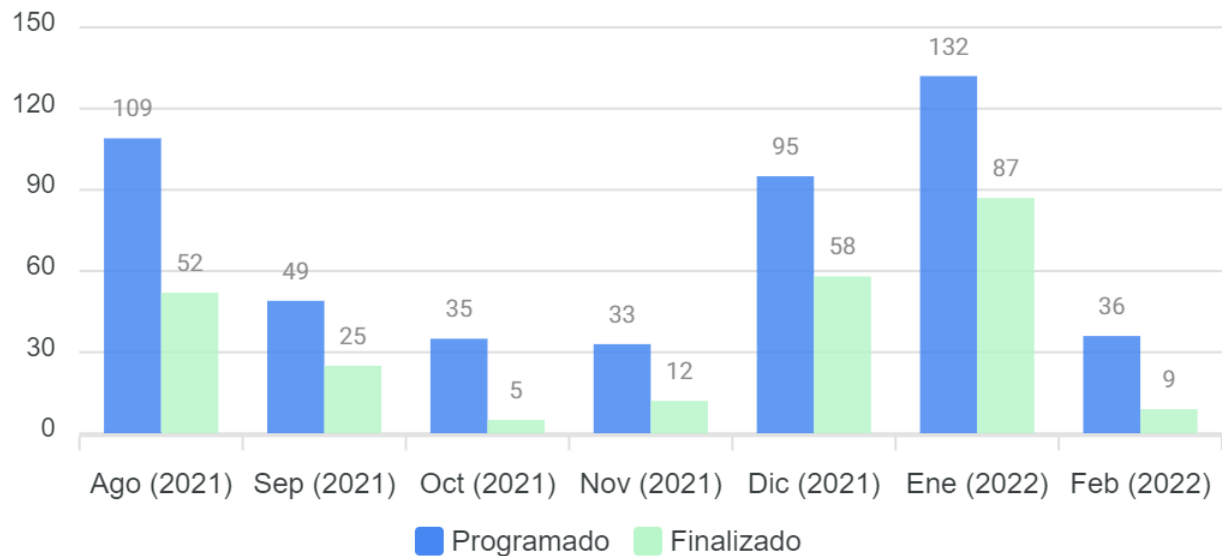

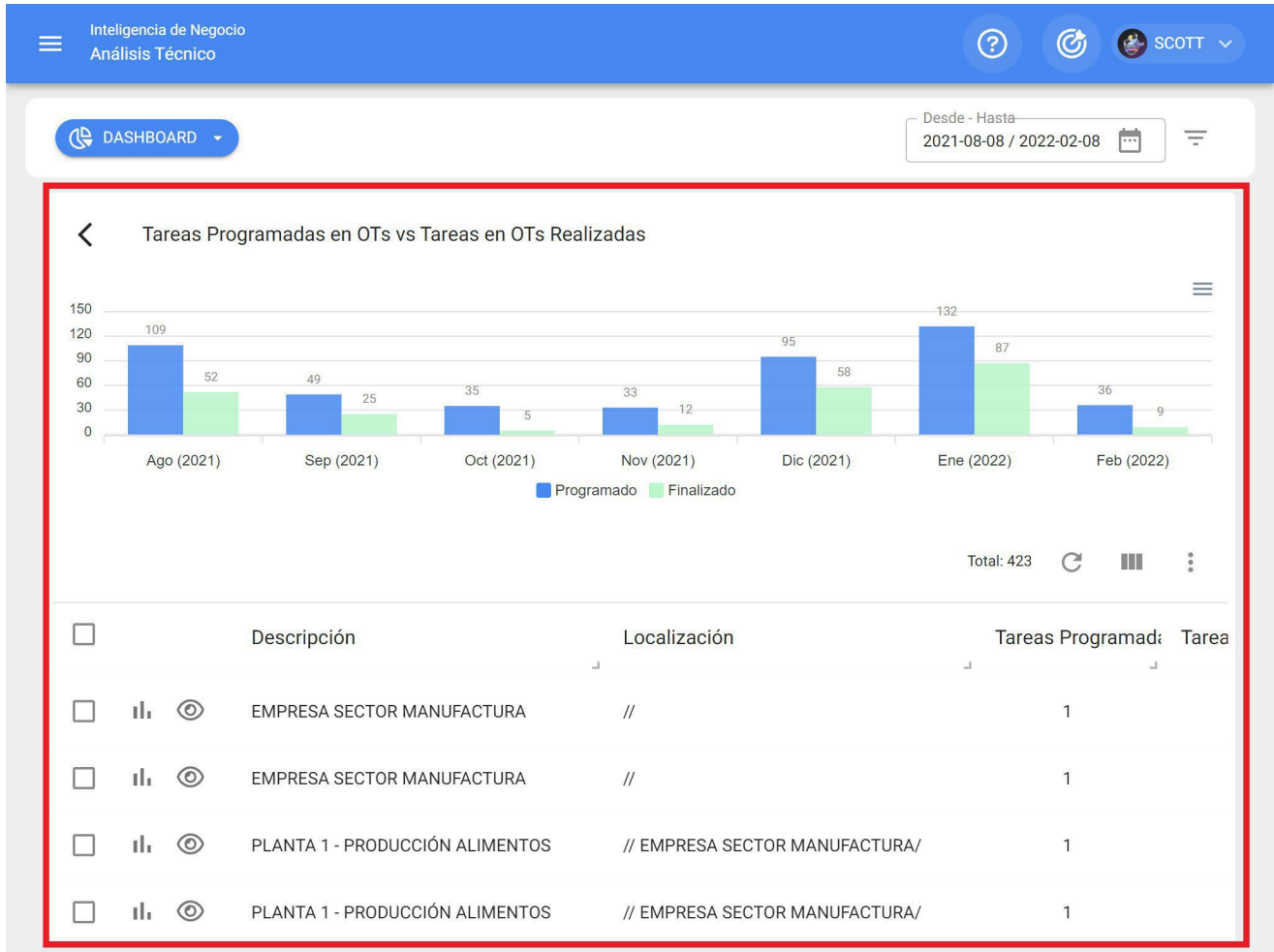

Além disso, todas as informações apresentadas no módulo podem ser exportadas utilizando o menu de opções adicionais que acompanha cada gráfico e tabela.



DASHBOARD

Desde - Hasta

2021-08-08 / 2022-02-08



Tareas Programadas en OTs vs Tareas en OTs Realizadas

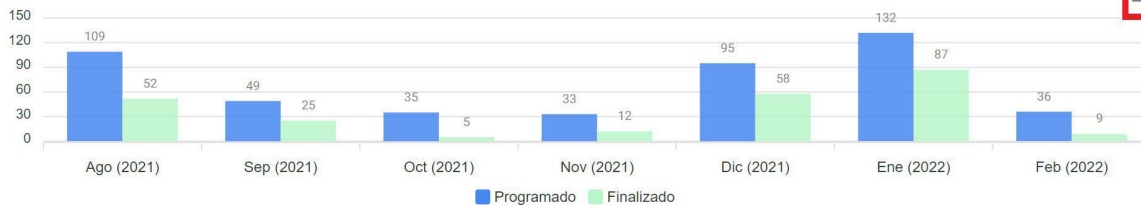

Total: 423



<input type="checkbox"/>	Descripción	Localización	Tareas Programad:	Tarea
<input type="checkbox"/>	EMPRESA SECTOR MANUFACTURA	//	1	
<input type="checkbox"/>	EMPRESA SECTOR MANUFACTURA	//	1	
<input type="checkbox"/>	PLANTA 1 - PRODUCCIÓN ALIMENTOS	// EMPRESA SECTOR MANUFACTURA/	1	
<input type="checkbox"/>	PLANTA 1 - PRODUCCIÓN ALIMENTOS	// EMPRESA SECTOR MANUFACTURA/	1	

Indicadores-chave de desempenho: Fractal One

help.fractal.com/pt/articles/5997824-indicators-key-performance-indicators

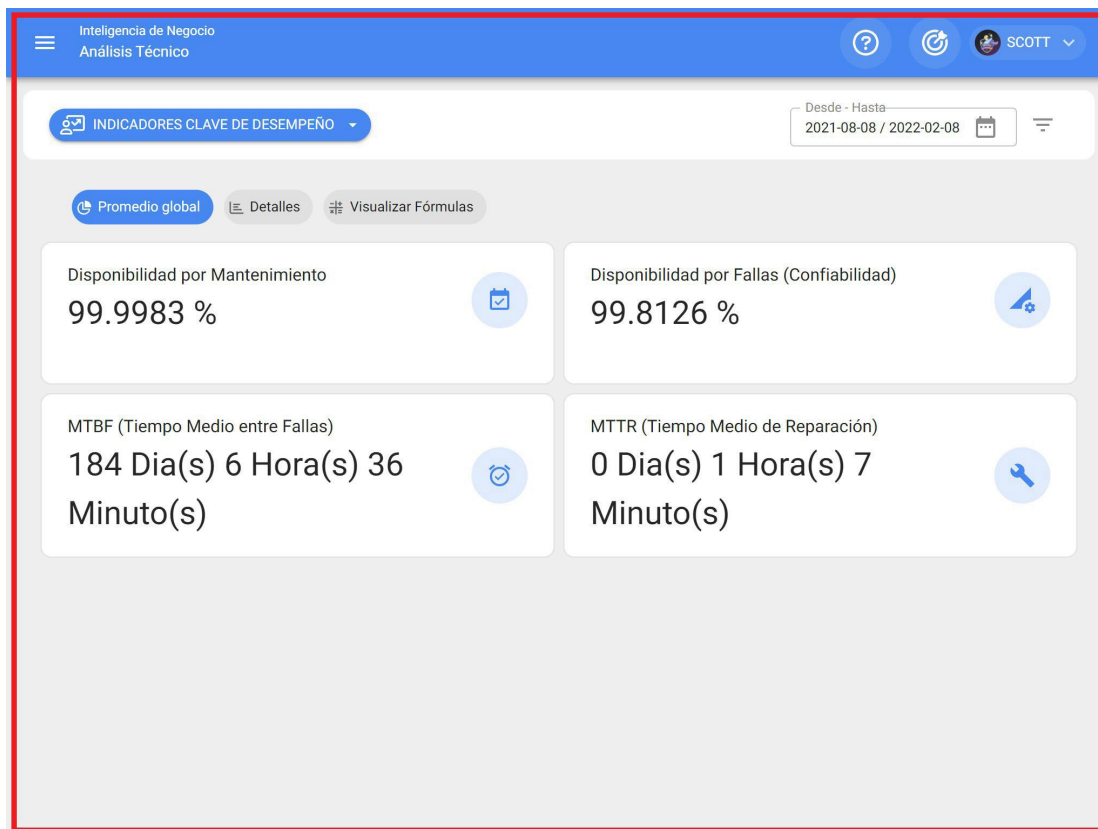

Na Fractal existem 4 tipos de indicadores fundamentais em toda a gestão da manutenção:

- ♦ **Disponibilidade devido a manutenção**
- ♦ **Disponibilidade devido a falhas**
- ♦ **Tempo médio entre falhas**
- ♦ **Tempo médio para reparação**

Em que o sistema lhe permitirá aplicar filtros avançados para melhorar análise.

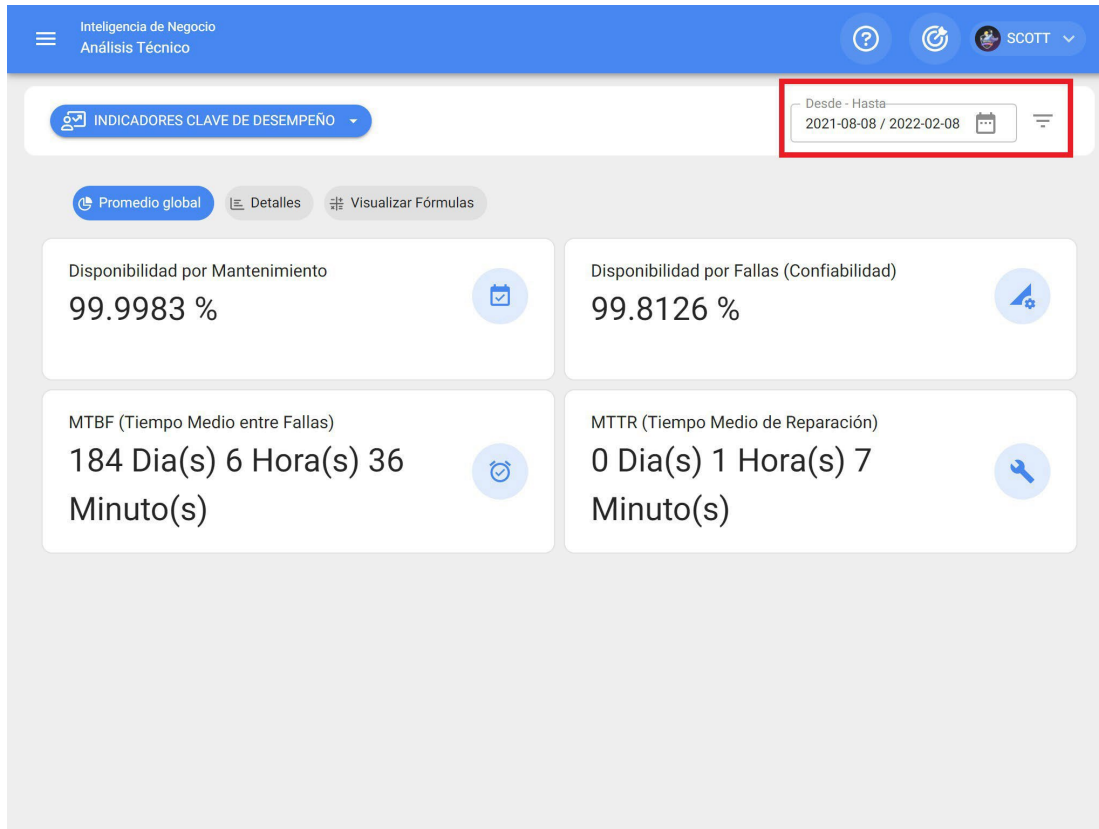

Desta forma, é possível visualizar os resultados globais, bem como os pormenores e as fórmulas em que se baseia o cálculo destes indicadores.

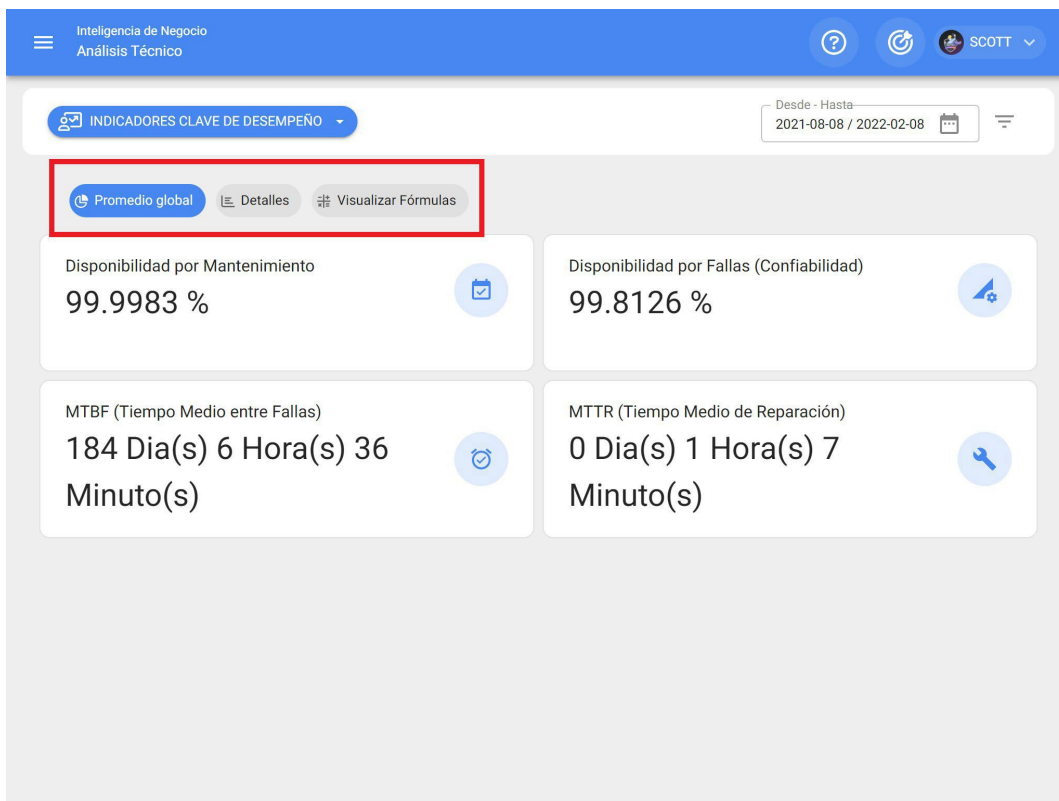

Nota:

Para o cálculo e a formulação dos indicadores, devem ser tidos em conta os seguintes aspectos

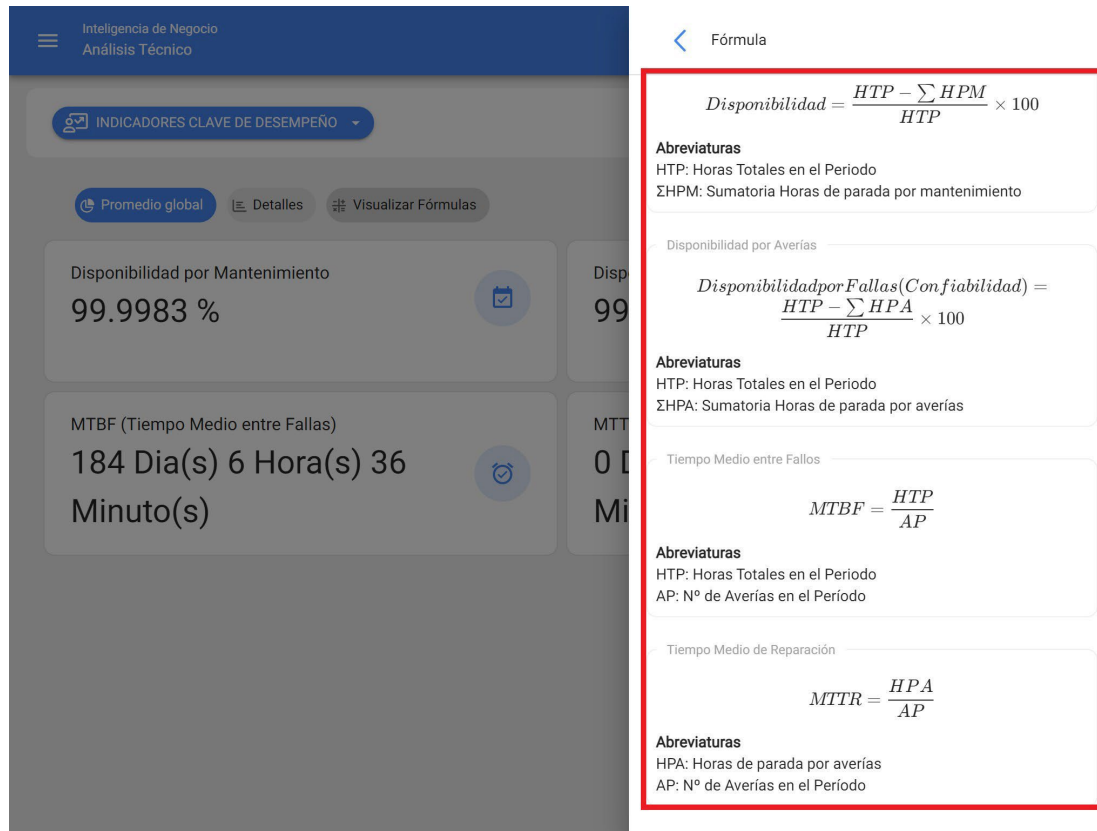

The image shows a screenshot of a business intelligence dashboard. On the left, there are two KPI cards: 'Disponibilidad por Mantenimiento' with a value of 99.9983% and 'MTBF (Tiempo Medio entre Fallas)' with a value of 184 Dia(s) 6 Hora(s) 36 Minuto(s). On the right, a 'Fórmula' panel is highlighted with a red border, containing four formulas and their abbreviations:

- Disponibilidad:**
$$Disponibilidad = \frac{HTP - \sum HPM}{HTP} \times 100$$

Abreviaturas
HTP: Horas Totales en el Periodo
ΣHPM: Sumatoria Horas de parada por mantenimiento
- Disponibilidad por Averías:**
$$Disponibilidad\ por\ Fallas\ (Confabilidad) = \frac{HTP - \sum HPA}{HTP} \times 100$$

Abreviaturas
HTP: Horas Totales en el Periodo
ΣHPA: Sumatoria Horas de parada por averías
- Tiempo Medio entre Fallos:**
$$MTBF = \frac{HTP}{AP}$$

Abreviaturas
HTP: Horas Totales en el Periodo
AP: N° de Averías en el Periodo
- Tiempo Medio de Reparación:**
$$MTTR = \frac{HPA}{AP}$$

Abreviaturas
HPA: Horas de parada por averías
AP: N° de Averías en el Periodo

- ♦ **Total de horas no período (HTP):** Corresponde ao total de horas avaliadas no período de tempo (este dado sai do filtro por intervalo de datas) em que o indicador está a ser avaliado pelo número de horas de utilização média diária dos activos avaliados (este dado sai do ficheiro geral de cada ativo).
- ♦ **Soma das horas de paragem para manutenção:** Corresponde ao tempo de paragem real do ativo que é registado nas OTs planeadas.

Soma das horas de inatividade devido a avarias: Corresponde ao tempo fora de serviço registado nas Tarefas não planeadas.

Análise de falhas: Fractal One

help.fractal.com/pt/articles/5997834-fault-analysis

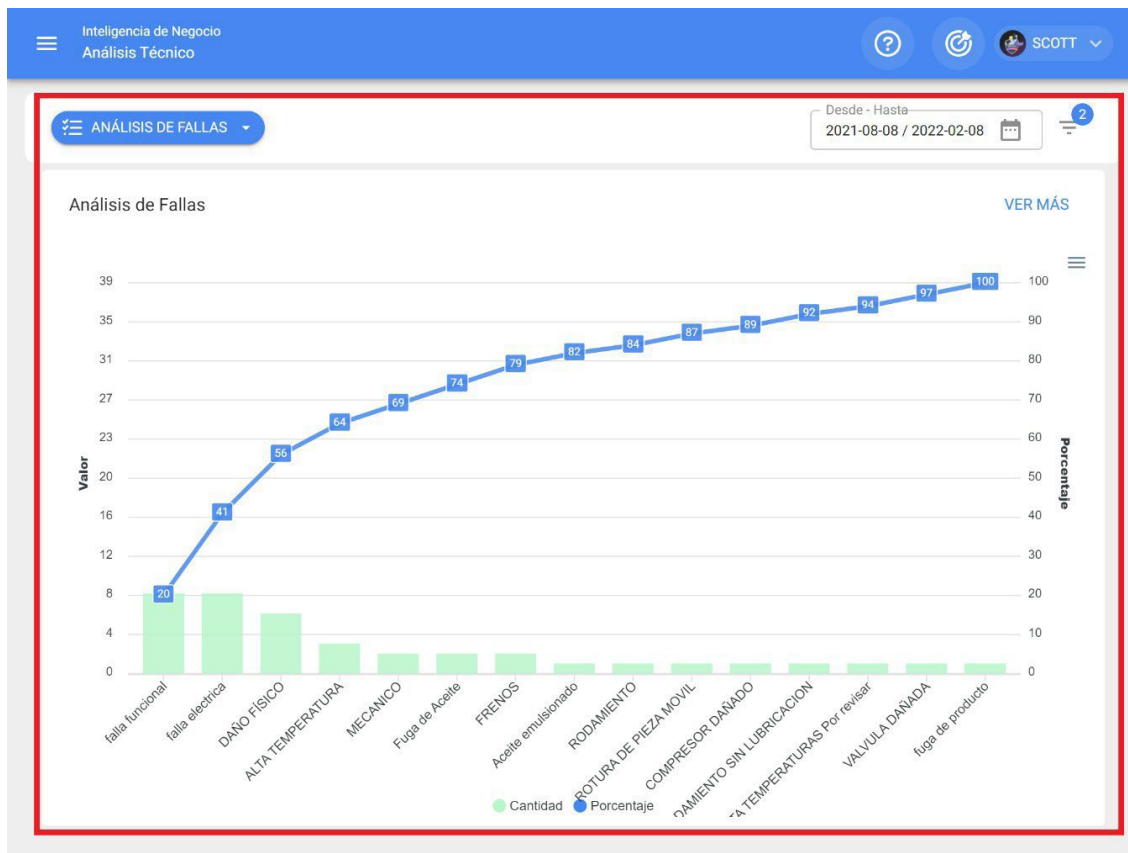

Neste módulo, todas as avarias registradas no sistema podem ser analisadas através de um diagrama de Pareto, que permitirá classificar graficamente os tipos de avarias em percentagem e numericamente, de modo a destacar as que têm maior impacto na gestão dos activos.

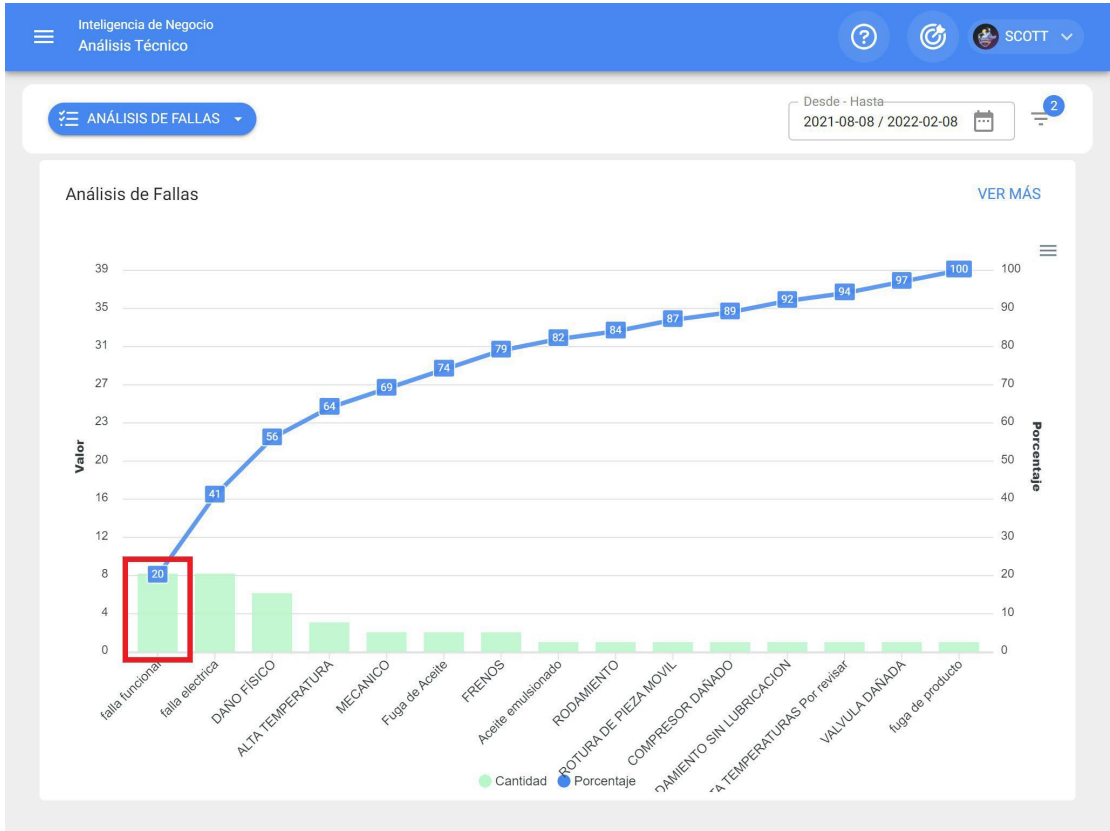

Adicionalmente, ao clicar nas barras do gráfico, abre-se uma nova janela com um segundo diagrama de Pareto associado às causas que originaram a falha.

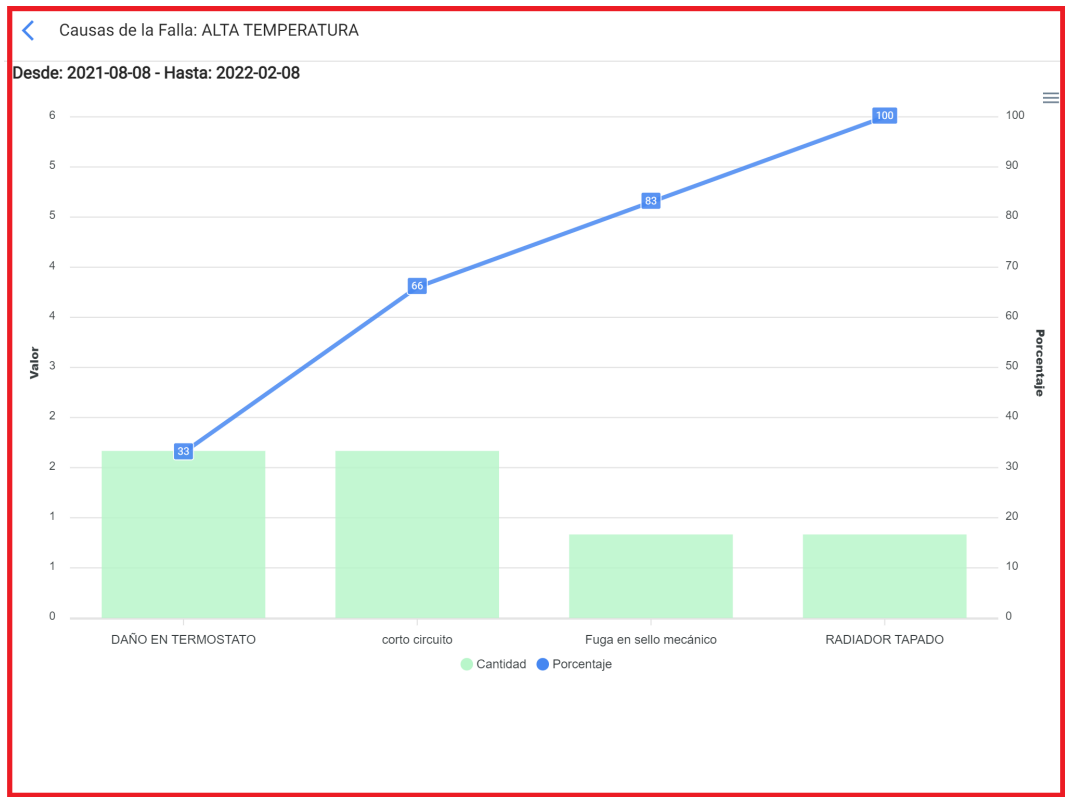

Nota: Todos estos gráficos pueden ser analizados en pormenor clicando en "Ver Mais", onde o sistema apresentará uma tabela com uma descrição detalhada do que é apresentado nos gráficos. Para além disso, toda a informação do módulo pode ser exportada através do menu de opções adicionais que acompanha cada gráfico e tabela.

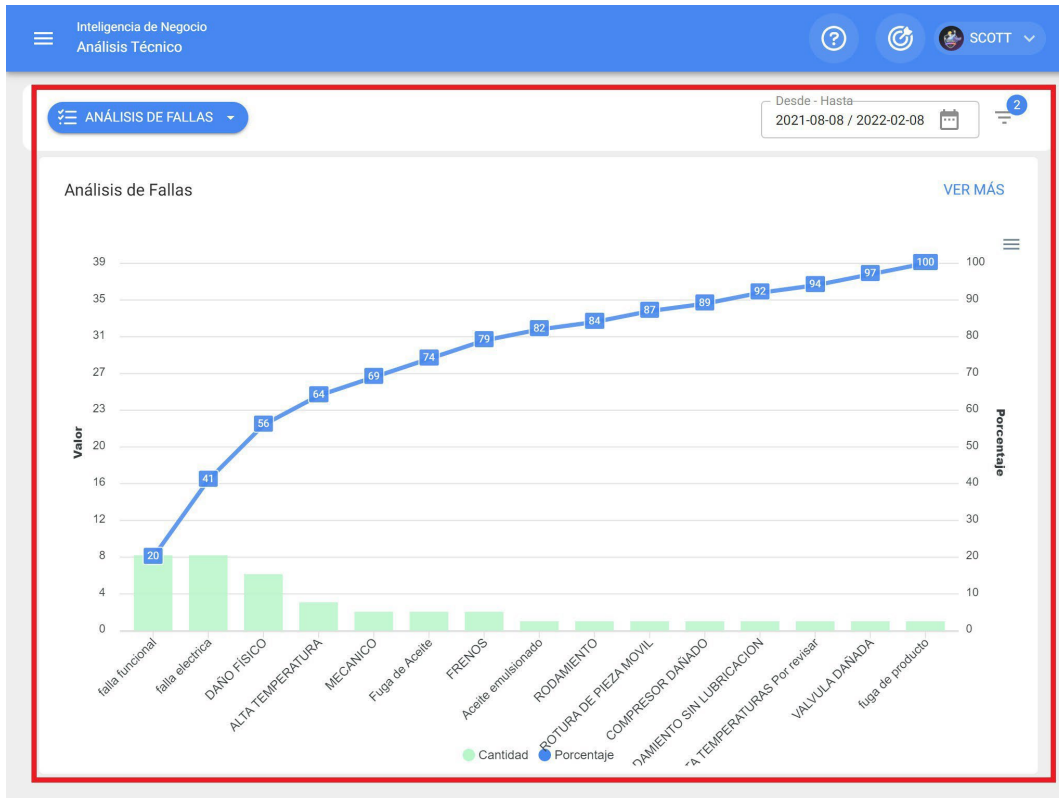

Análise OTs : Fractal One

help.fractal.com/pt/articles/5997840-analysis-of-ots

Neste módulo poderá analisar detalhadamente toda a gestão de ordens de trabalho na plataforma, pois terá um gráfico consolidado de ordens de trabalho programadas vs. ordens de trabalho concluídas, tabelas de classificação e informação detalhada sobre cada uma das ordens de trabalho concluídas.

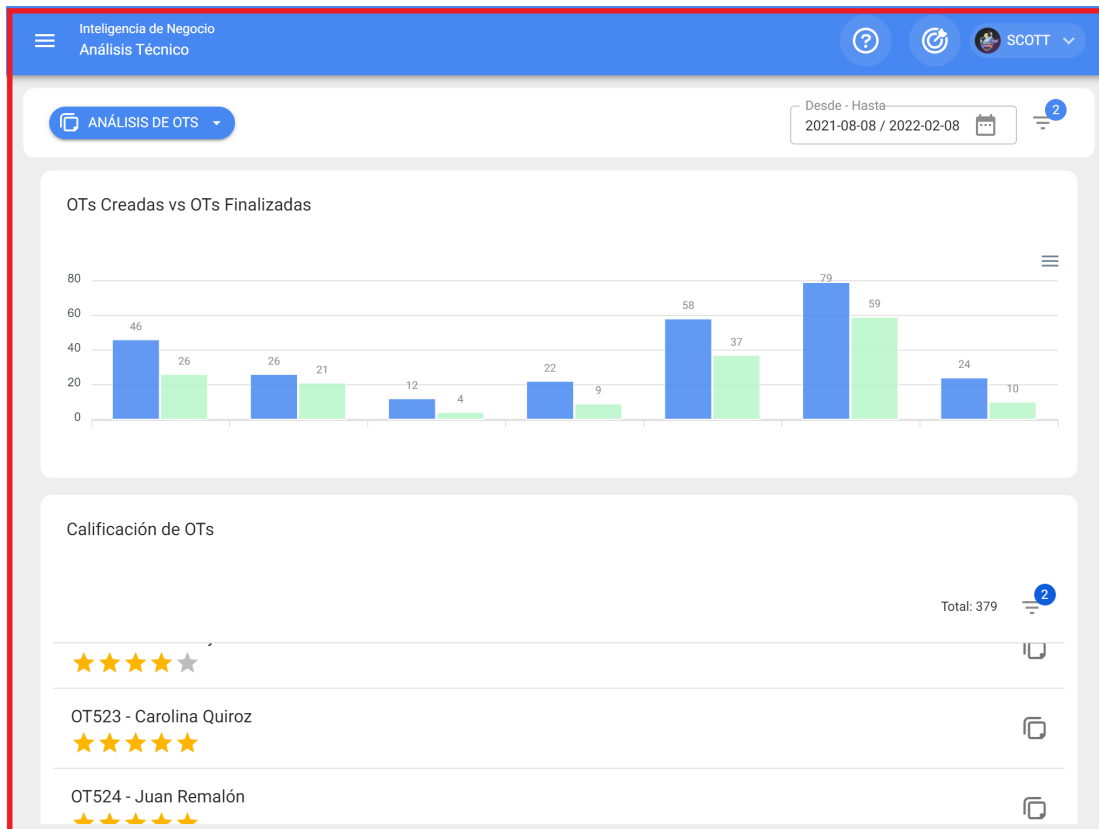

Além disso, em cada secção do módulo, terá à sua disposição filtros avançados e opções adicionais para efetuar pequenas análises e exportações.

ANÁLISIS DE OTS

Desde - Hasta
2021-08-08 / 2022-02-08

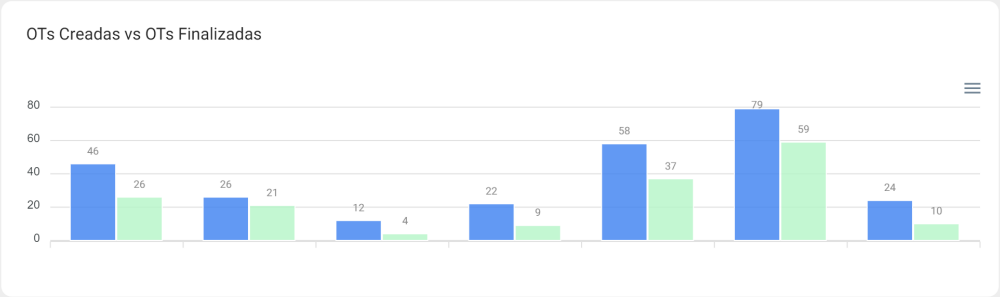

Calificación de OTs

Total: 379

★★★★★	
OT523 - Carolina Quiroz	★★★★★
OT524 - Juan Remalón	★★★★★

Barra de filtros na Análise de pedidos

help.fractal.com/pt/articles/5998129-filter-bar-on-application-analysis

Na parte superior da janela, encontra uma barra que lhe permite, a qualquer momento, efetuar filtros de pesquisa para as seguintes opções:

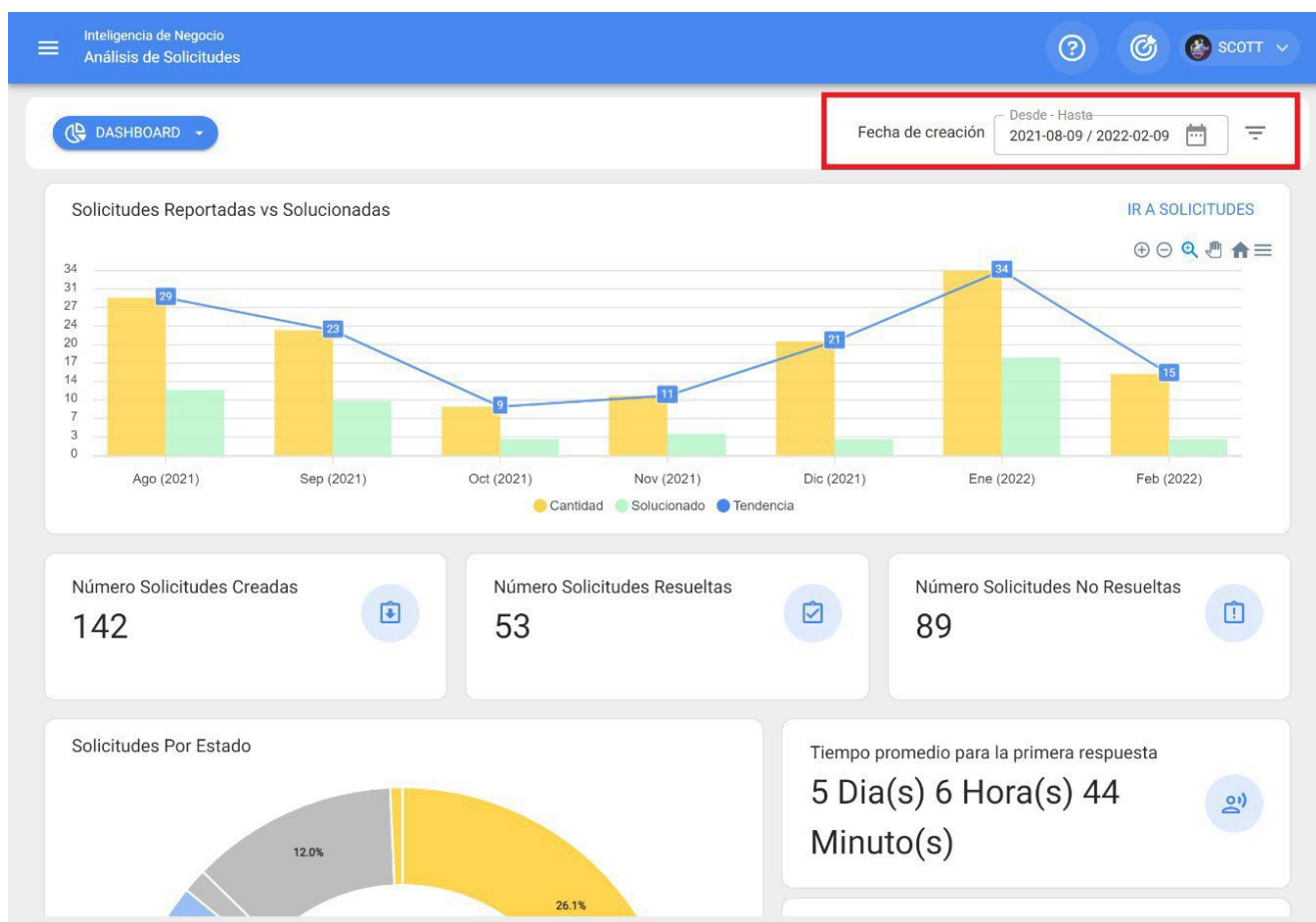

Filtro localizado em ou faz parte de

Tendo em conta que na Fractal os activos podem ser agregados e estruturados numa vista de árvore organizada, o filtro "Localizado em ou faz parte de" permite procurar activos contidos abaixo do ativo ao qual o filtro é aplicado.

Por exemplo: se na nossa base de dados tivermos uma localização principal chamada Empresa-mãe, que contém a Fábrica 1 e a Área de matérias-primas como sub-localizações, que por sua vez contém correias transportadoras como equipamento (ver imagem). Se aplicarmos o filtro à Empresa-mãe, o sistema mostra-nos a informação associada aos activos contidos nessa localização (Fábrica 1 - Área de matérias-primas e correias transportadoras).

EMPRESA MATRIZ

PLANTA 1
// EMPRESA MATRIZ/

AREA DE MATERIA PRIMA
// EMPRESA MATRIZ/ PLANTA 1/

BANDA TRANSPORTADORA 02
// EMPRESA MATRIZ/ PLANTA 1/ AREA DE MATERIA PRIMA/

BANDA TRANSPORTADORA 03
// EMPRESA MATRIZ/ PLANTA 1/ AREA DE MATERIA PRIMA/

Para comprender a sua funcionalidade, basta clicar no filtro para o aplicar

The screenshot shows a dashboard titled 'Inteligencia de Negocio - Análisis de Solicitudes'. The main chart is 'Solicitudes Reportadas vs Solucionadas', a grouped bar chart with a trend line. The x-axis shows months from August to November 2021. The y-axis ranges from 0 to 34. The legend indicates 'Cantidad' (yellow bars), 'Solucionado' (green bars), and 'Tendencia' (blue line). Below the chart are two summary cards: 'Número Solicitudes Creadas' (142) and 'Número Solicitudes Resueltas' (53). At the bottom, there is a 'Solicitudes Por Estado' pie chart showing 12.0% and 26.1% segments. A 'Filtrar' overlay is on the right, containing several dropdown menus: 'Localización', 'Grupo', 'Clasificación 1', 'Clasificación 2', and 'Palabras claves (Selección Múltiple)'. At the bottom of the overlay are 'BORRAR FILTROS' and 'APLICAR FILTROS' buttons.

Mes	Cantidad	Solucionado	Tendencia
Ago (2021)	29	12	29
Sep (2021)	23	10	23
Oct (2021)	9	3	9
Nov (2021)	11	4	11

O sistema apresentará então uma lista de todos os activos (locais e equipamentos) para que possa ser selecionado de acordo com o local a analisar e visualizar.

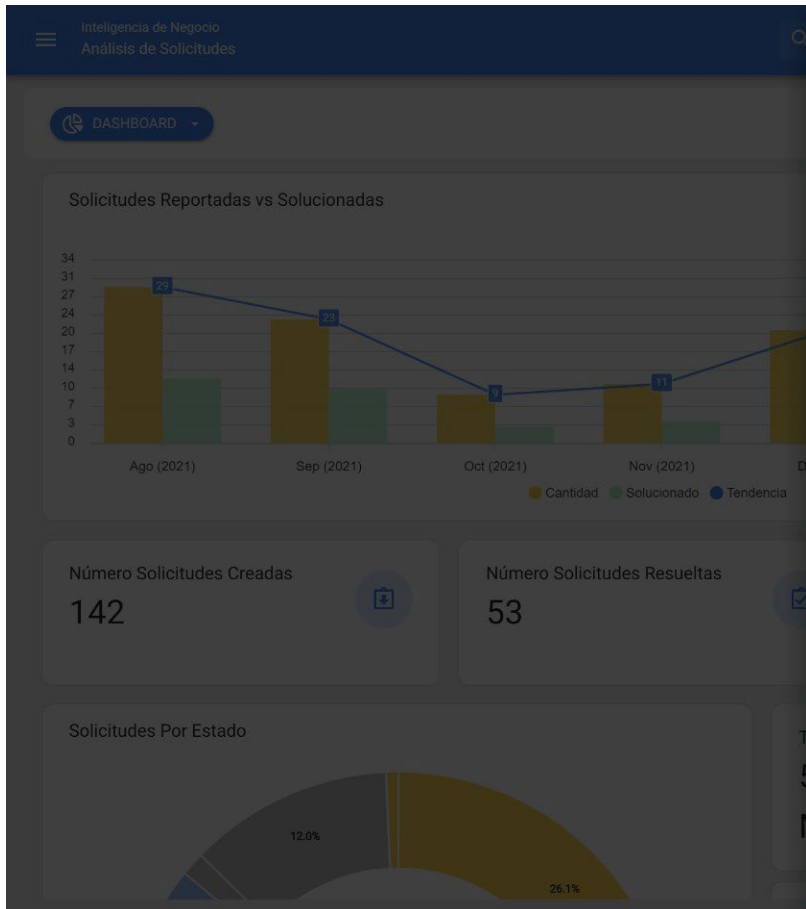

Buscar Activos

Total: 12747

- EMPRESA SECTOR MANUFACTURA**
 Tipo: Ubicaciones
 Código: CORP-256
 Prioridad: Alta
 Localización: //
- PLANTA 1 - PRODUCCIÓN ALIMENTOS**
 Tipo: Ubicaciones
 Código:
 Prioridad:
 Localización: // EMPRESA SECTOR MANUFACTURA/
- ÁREA PRODUCCIÓN FRUTAS**
 Tipo: Ubicaciones
 Código:
 Prioridad:
 Localización: // EMPRESA SECTOR MANUFACTURA/ ...
- LINEA FRUTAS ROJAS**
 Tipo: Ubicaciones
 Código:
 Prioridad:
 Localización: // EMPRESA SECTOR MANUFACTURA/ ...
- ENVASADO**
 Tipo: Ubicaciones
 Código:
 Prioridad:
 Localización: // EMPRESA SECTOR MANUFACTURA/ ...

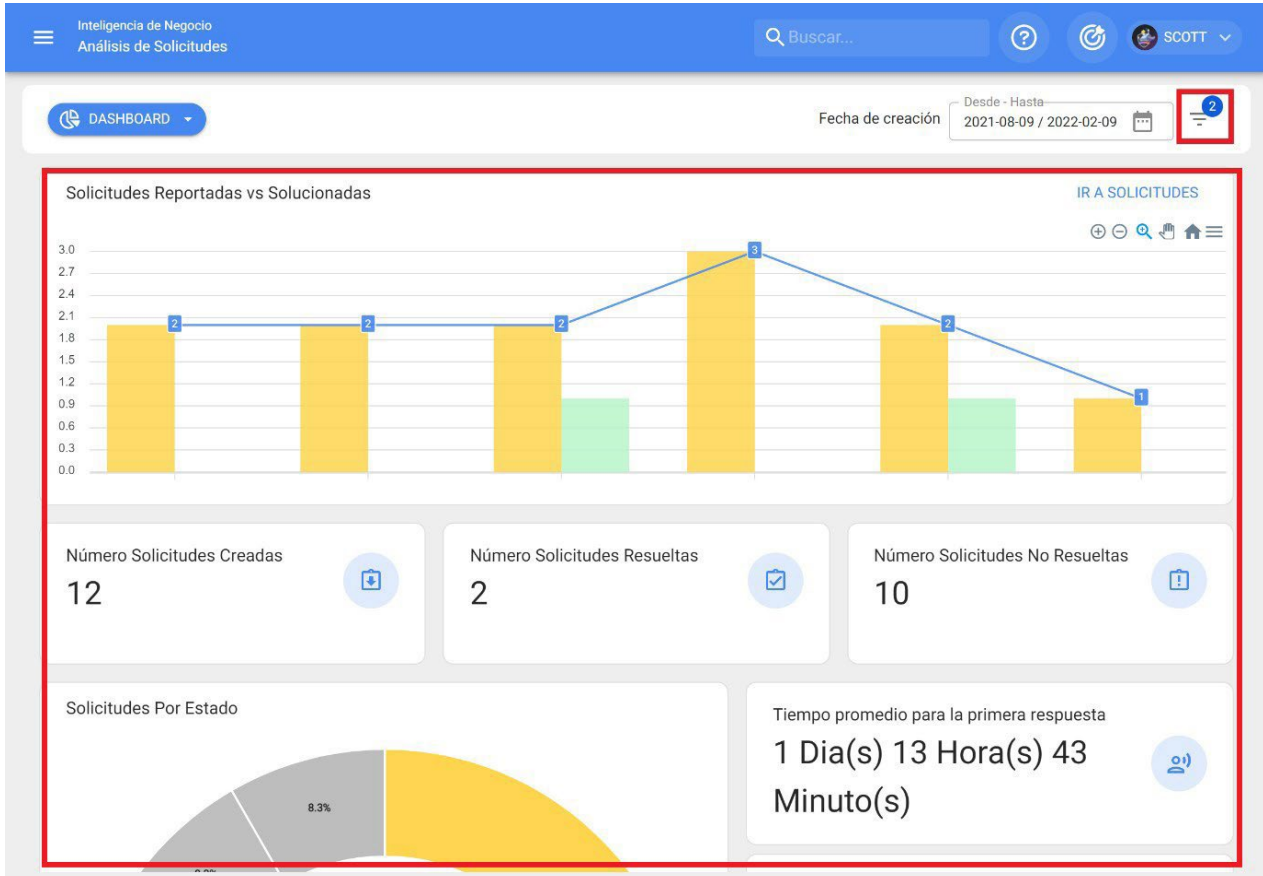

Filtro de data

Filtro que permite seleccionar diferentes intervalos de datas a apresentar. Para o fazer, clique na data e o sistema apresentará todas as opções disponíveis.

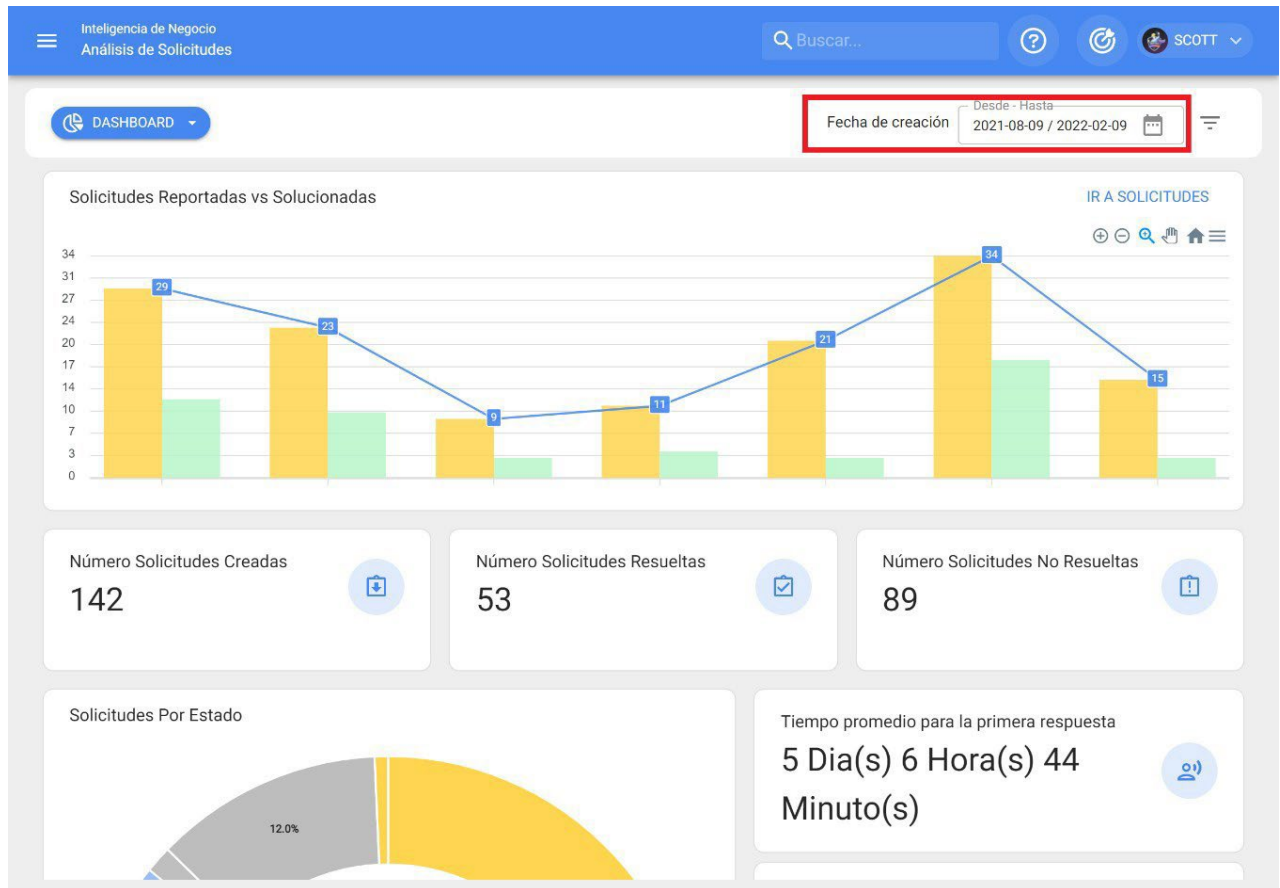

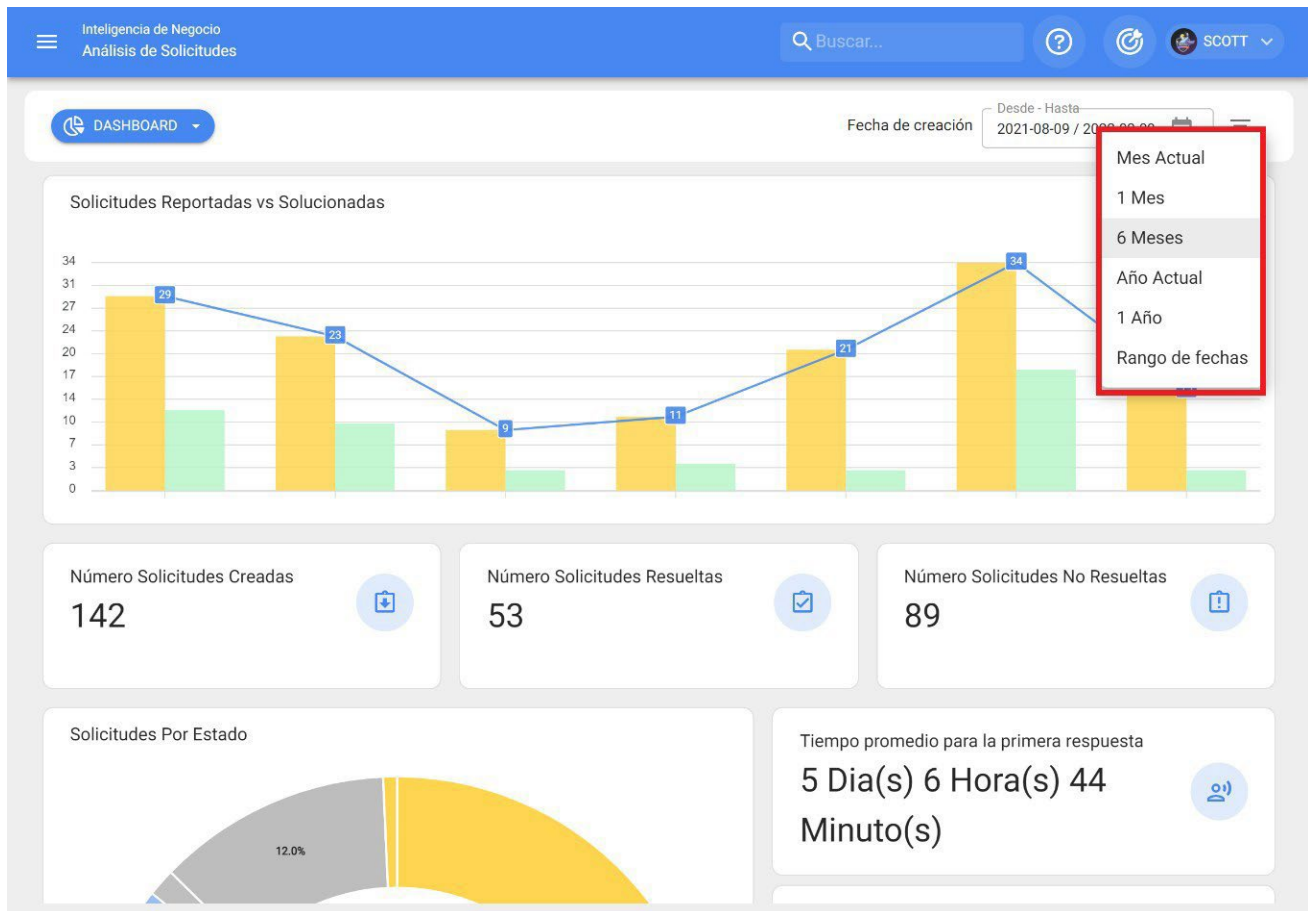

- ♦ **Mês atual:** Permite-lhe visualizar as informações relativas ao mês atual.
- ♦ **1 Mês:** Permite visualizar as informações de apenas um mês (é contado de trás para a frente desde o dia atual até ao mês).
- ♦ **6 Meses:** Permite-lhe visualizar as informações relativas aos últimos 6 meses (contados para trás a partir do dia atual, até 6 meses).
- ♦ **Ano atual:** Permite-lhe visualizar as informações relativas ao ano atual.
- ♦ **1 Ano:** Permite visualizar as informações de um ano inteiro (é contado de trás para a frente desde o dia atual até ao ano).
- ♦ **Intervalo de datas:** Permite-lhe seleccionar o intervalo de datas específico a avaliar.

Como acceder ao módulo Análise dos pedidos?

help.fractal.com/pt/articles/5998102-how-to-enter-application-analysis-module

Para entrar, basta acceder ao menu principal e procurar o módulo "Business Intelligence".

The screenshot displays the Fractal One user interface. On the left, a user profile for SCOTT BILLINGTON is visible, along with a navigation menu. The 'Inteligencia de Negocio' option is highlighted with a red box. The main dashboard area shows a bar and line chart for 'Solicitudes' (Requests) from Oct 2021 to Feb 2022. The chart tracks 'Cantidad' (Quantity), 'Solucionado' (Solved), and 'Tendencia' (Trend). Below the chart are two summary cards: 'Número Solicitudes Resueltas' (53) and 'Número Solicitudes No Resueltas' (89). A third card shows the average response time: '5 Dia(s) 6 Hora(s) 44'.

Mes	Cantidad	Solucionado	Tendencia
Oct (2021)	9	3	9
Nov (2021)	11	4	11
Dic (2021)	21	6	21
Ene (2022)	34	12	34
Feb (2022)	15	5	15

Clicando nesta opção, são apresentados todos os sub-módulos associados, sendo necessário clicar novamente em "Análise da aplicação" para visualizar finalmente a janela com a secção de análise da aplicação.

SCOTT BILLINGTON
alexander.sanchez@fracttal.com
Pilotos Fractal/Cuentas Demo
4.5.33

- Catálogos
- Almacenes
- Tareas
- Monitoreo
- Automatizador
- Inteligencia de Negocio
 - Análisis Económico
 - Análisis Técnico
 - Análisis de Solicitudes**
 - Fractal BI
- Disco Virtual

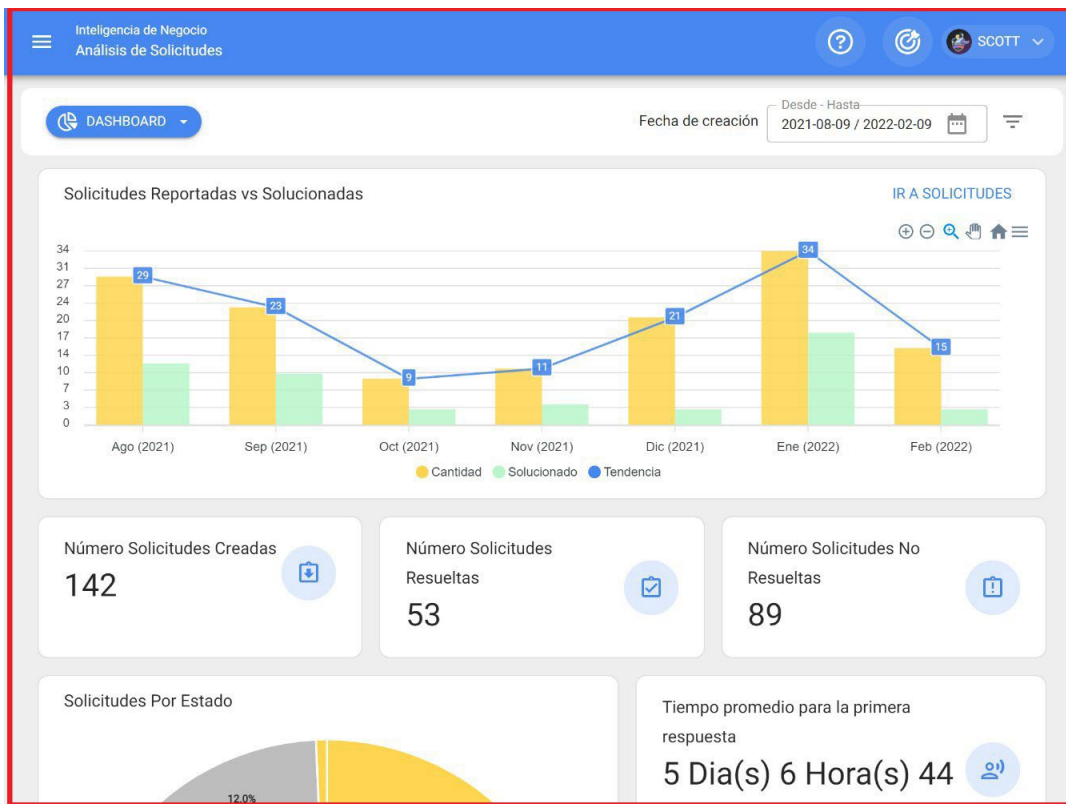
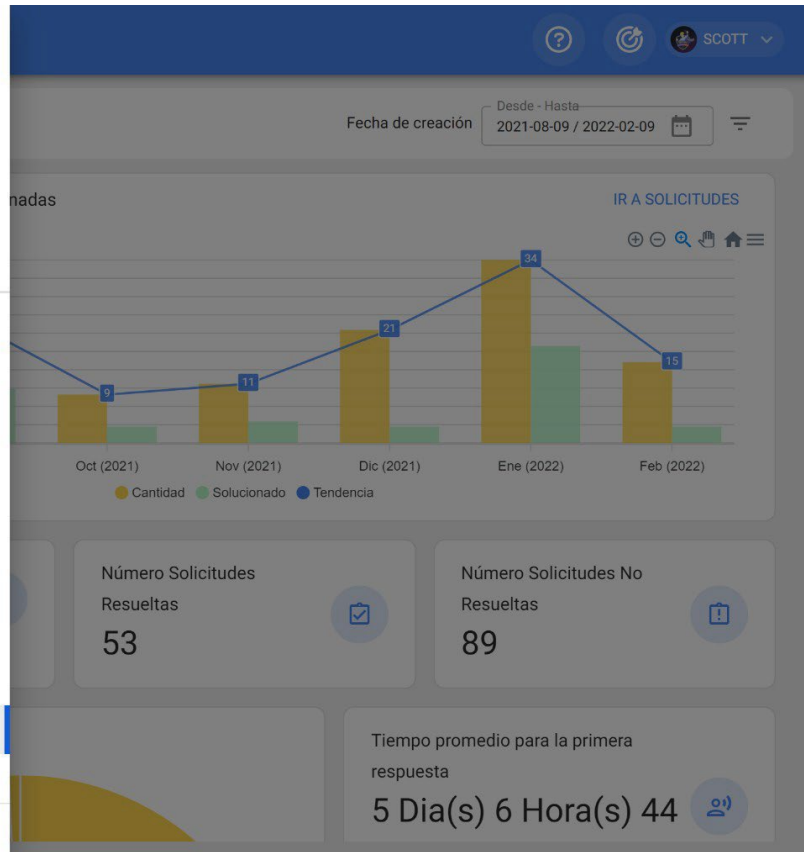

Painel de controlo da análise de aplicações

help.fractal.com/articles/5998112-dashboard-on-application-analysis

O painel de controlo que se encontra no módulo de análise dos pedidos corresponde a um dos 3 separadores que compõem o módulo. O painel de controlo contém uma série de indicadores gráficos e numéricos que permitem examinar rapidamente os seguintes aspectos da gestão dos pedidos de trabalho:

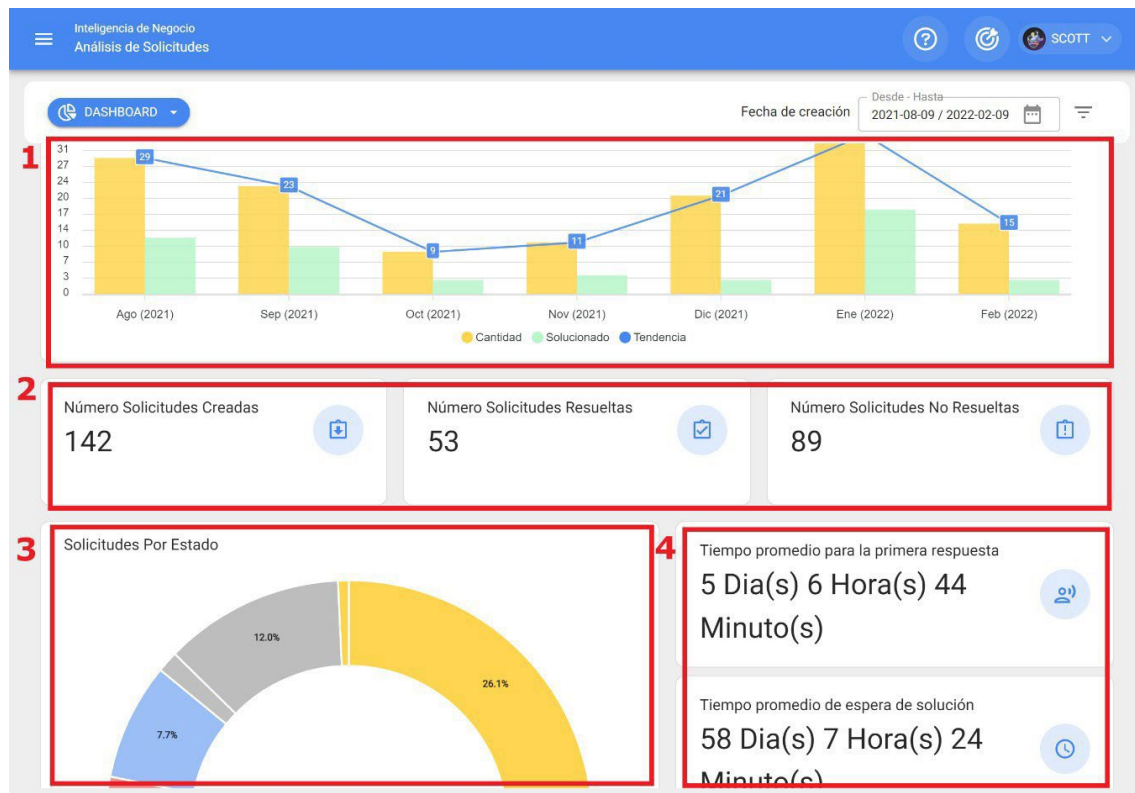

1. Gráfico de barras comparativo do número de pedidos de trabalho comunicados vs. resolvidos, juntamente com a linha de tendência.
2. O número total de candidaturas a emprego que foram criadas, resolvidas e não resolvidas.
3. Gráfico circular do total de candidaturas a emprego de acordo com o seu estado atual
4. O cálculo médio das respostas associadas ao tratamento dos pedidos.

Análise das candidaturas: classificação por responsável

 help.fractal.com/pt/articles/5998119-analysis-of-applications-qualification-by-responsible-responsible-party

Neste separador é possível ter uma rastreabilidade total da quantidade e qualificação obtida por cada um dos gestores associados aos pedidos de trabalho reportados na plataforma.

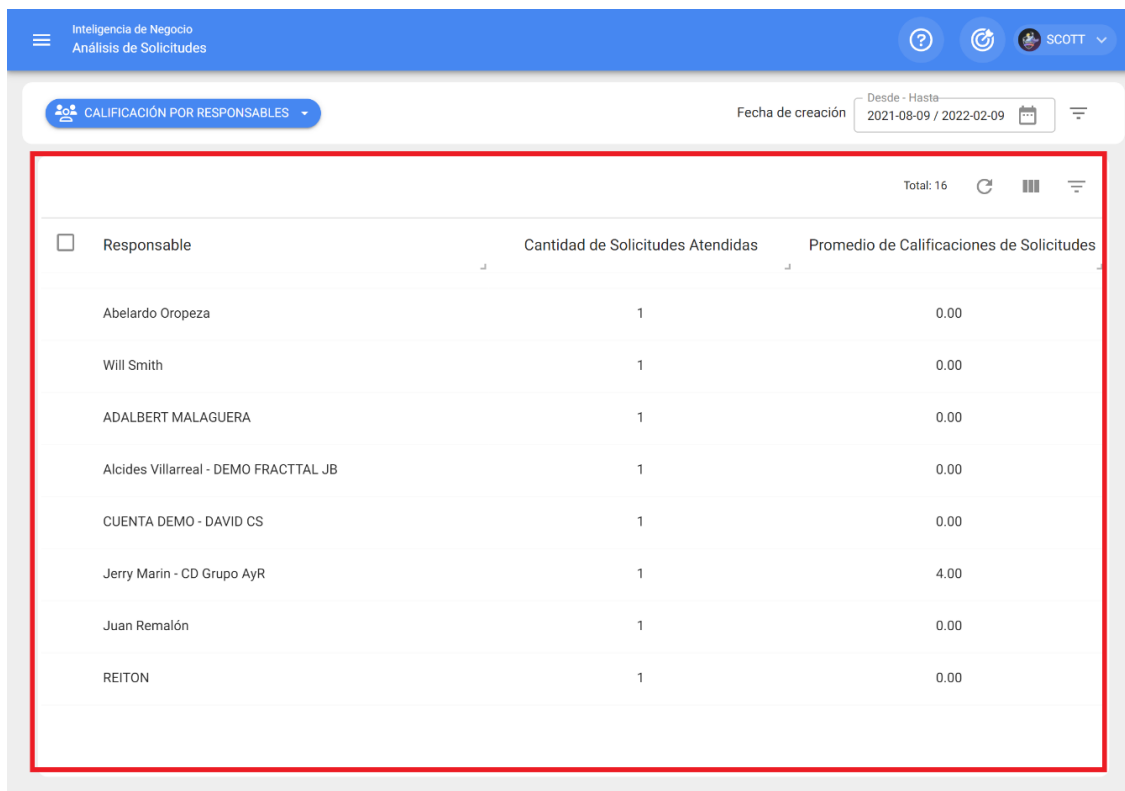

The screenshot shows the 'Inteligencia de Negocio' interface with the 'Análisis de Solicitudes' section. A filter for 'CALIFICACIÓN POR RESPONSABLES' is active. The date range is set to 'Desde - Hasta: 2021-08-09 / 2022-02-09'. The table displays the following data:

Responsable	Cantidad de Solicitudes Atendidas	Promedio de Calificaciones de Solicitudes
Abelardo Oropeza	1	0.00
Will Smith	1	0.00
ADALBERT MALAGUERA	1	0.00
Alcides Villarreal - DEMO FRACTTAL JB	1	0.00
CUENTA DEMO - DAVID CS	1	0.00
Jerry Marin - CD Grupo AyR	1	4.00
Juan Remalón	1	0.00
REITON	1	0.00

Aqui, outras opções de filtragem também estarão disponíveis para facilitar a análise, conforme necessário.

Inteligencia de Negocio
Análisis de Solicitudes

Inteligencia de Negocio
Análisis de Solicitudes

Fecha de creación Desde - Hasta
2021-08-09 / 2022-02-09

Responsible

Fecha de creación Desde - Hasta
2021-08-09 / 2022-02-09

Total: 16

Responsible	Cantidad de Solicitudes Atendidas	Promedio de Calificaciones de Solicitudes
Abelardo Oropeza	1	0.00
Will Smith	1	0.00
ADALBERT MALAGUERA	1	0.00
Alcides Villarreal - DEMO FRACTTAL JB	1	0.00
CUENTA DEMO - DAVID CS	1	0.00
Jerry Marin - CD Grupo AyR	1	4.00
Juan Remalón	1	0.00
REITON	1	0.00

Inteligencia de Negocio
Análisis de Solicitudes

Inteligencia de Negocio
Análisis de Solicitudes

Responsible

Fecha de creación Desde - Hasta
2021-08-09 / 2022-02-09

Responsible

Fecha de creación Desde - Hasta
2021-08-09 / 2022-02-09

Total: 16

Responsible	Cantidad de Solicitudes Atendidas	Promedio de Calificaciones de Solicitudes
GIANFRANCO BARBARA	3	
FERNANDO RAUCH	3	
Mecánico Proceso	2	
JOSE	2	
CARLOS MULLO	2	
Oseas Maldonado	2	
CUENTA DEMO - GINO SAAVEDRA CS	2	
Sarah Cubas (Demo-Mitsui)	1	
Abelardo Oropeza	1	
Will Smith	1	

Filtrar

Responsible

Buscar...

BORRAR FILTROS

APLICAR FILTROS

Análise das candidaturas: Activos declarados

help.fractal.com/pt/articles/5998127-analysis-of-applications-assets-reports

Neste separador é possível conhecer rapidamente a lista de activos que submeteram pedidos de trabalho, bem como a contagem do número de pedidos para cada um desses activos. Este tipo de análise é extremamente importante, pois permite identificar quais os activos que apresentaram o maior número de eventos para os quais foi levantado um pedido de trabalho não planeado.

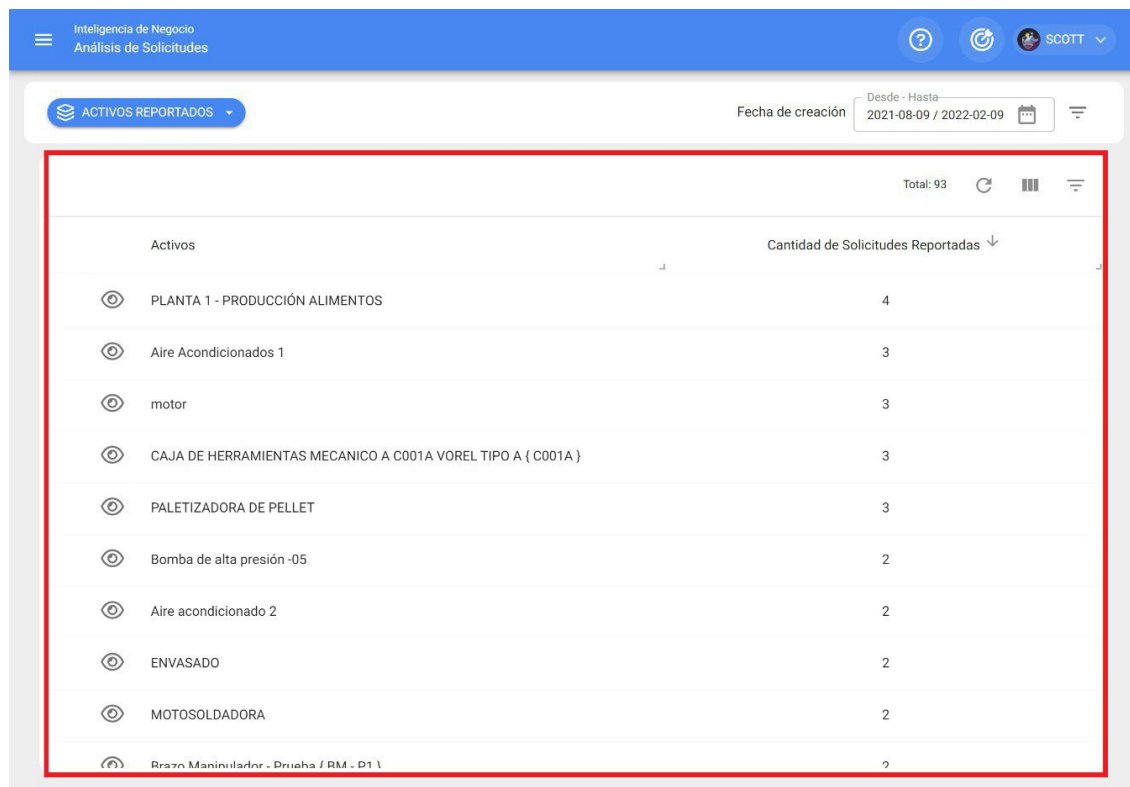

Activos	Cantidad de Solicitudes Reportadas
PLANTA 1 - PRODUCCIÓN ALIMENTOS	4
Aire Acondicionados 1	3
motor	3
CAJA DE HERRAMIENTAS MECANICO A C001A VOREL TIPO A { C001A }	3
PALETIZADORA DE PELLET	3
Bomba de alta presión -05	2
Aire acondicionado 2	2
ENVASADO	2
MOTOSOLDADORA	2
Brazo Manipulador - Druaha / RM - D1	2

Aqui, outras opções de filtragem também estarão disponíveis para facilitar a análise, conforme necessário.

Inteligencia de Negocio
Análisis de Solicitudes

ACTIVOS REPORTADOS

Fecha de creación Desde - Hasta
2021-08-09 / 2022-02-09

Total: 93

Activos	Cantidad de Solicitudes Reportadas
PLANTA 1 - PRODUCCIÓN ALIMENTOS	4
Aire Acondicionados 1	3
motor	3
CAJA DE HERRAMIENTAS MECANICO A C001A VOREL TIPO A { C001A }	3
PALETIZADORA DE PELLET	3
Bomba de alta presión -05	2
Aire acondicionado 2	2
ENVASADO	2
MOTOSOLDADORA	2
Brazo Manipulador - Prueba / RM - P1	2

Inteligencia de Negocio
Análisis de Solicitudes

ACTIVOS REPORTADOS

Activos

PLANTA 1 - PRODUCCIÓN ALIMENTOS

Aire Acondicionados 1

motor

CAJA DE HERRAMIENTAS MECANICO A C001A VOREL TIPO A { C001A }

PALETIZADORA DE PELLET

Bomba de alta presión -05

Aire acondicionado 2

ENVASADO

MOTOSOLDADORA

Brazo Manipulador - Prueba / RM - P1

Filtrar

Activos

Buscar...

BORRAR FILTROS

APLICAR FILTROS

Análise da aplicação: Fractal One

help.fractal.com/articles/5998086-analysis-of-applications

Neste módulo, será capaz de analisar e ter total rastreabilidade dos pedidos de trabalho que foram comunicados e geridos na plataforma.

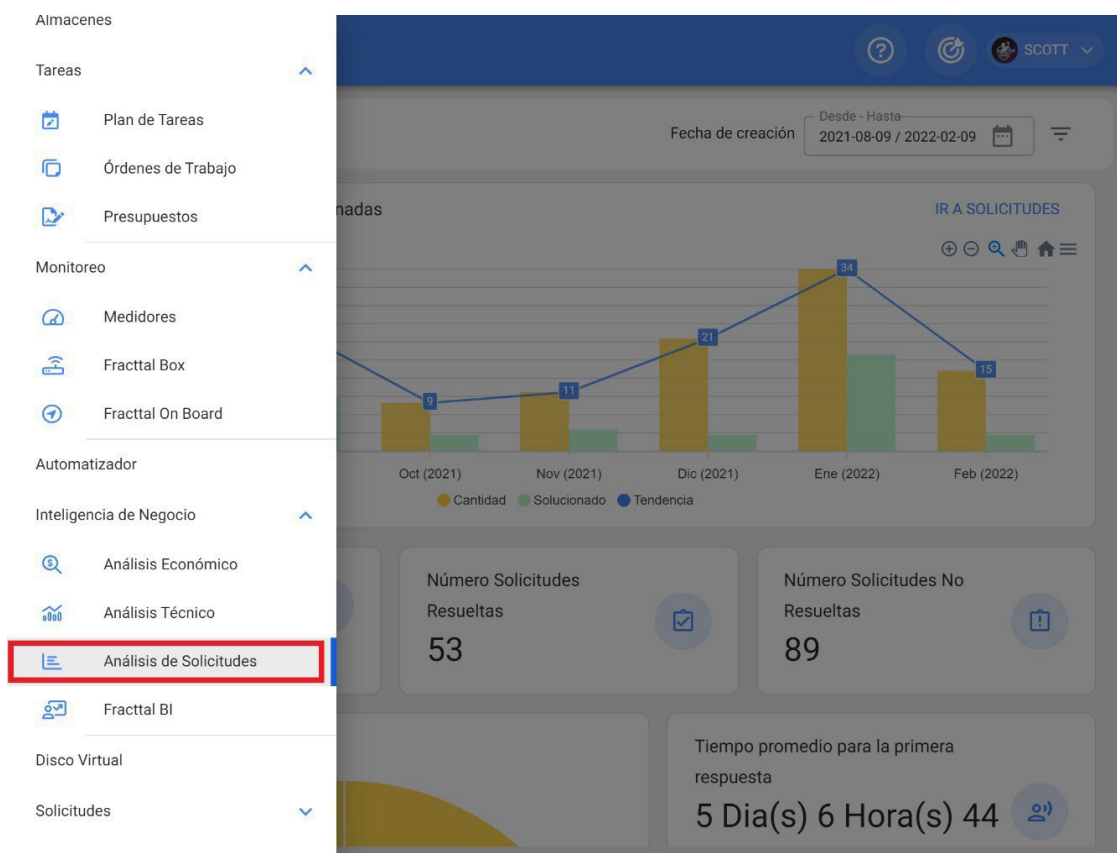

Aqui encontrará sub-módulos compostos pelos seguintes separadores: Painel

- de controlo
- Classificação por parte
- responsável Activos declarados

Fracttal BI | Fracttal One

 help.fracttal.com/pt/articles/5998295-fracttal-bi

Neste módulo será possível criar dashboards personalizados compostos por informação gráfica gerada a partir de diferentes tipos de widgets, de forma a melhorar a forma de interpretar e analisar em pormenor a informação gerida nos outros módulos da plataforma.



Ver vídeo em: <https://youtu.be/P8-GzTHGMBk>

Nota: O módulo Fracttal BI está incluído em todos os planos comerciais da Fracttal e terá por defeito 2 dashboards, nos quais pode adicionar até 6 gráficos ou widgets em cada um. Caso necessite de adicionar mais dashboards ou widgets, terá de o contratar como um Add-On ou funcionalidade adicional.

Também pode interessar-lhe:

[Como é utilizado o Fracttal BI?](#)

[O que são widgets no Fracttal BI?](#)

[Como adicionar um dashboard no Fracttal BI?](#)

[Como adicionar um widget a um dashboard do Fracttal BI?](#)

Como acceder ao módulo BI da Fractal?

help.fractal.com/pt/articles/5998315-how-to-enter-the-fractal-bi-module

Para entrar, basta ir ao menu principal e procurar o módulo "Business Intelligence".

The screenshot shows the Fractal BI module interface. On the left, the user profile for SCOTT WILLINGTON is visible, along with a navigation menu. The 'Inteligencia de Negocio' menu item is highlighted with a red box. The main dashboard displays three cards: 'OTs en Revisión' (0), 'Tareas Pendientes con Atraso' (3), and 'Órdenes de Trabajo' (a bar chart with 15, 8, and 7 bars).

Categoría	Valor
OTs en Revisión	0
Tareas Pendientes con Atraso	3
Órdenes de Trabajo	15
Órdenes de Trabajo Finalizadas	8
Órdenes de Trabajo Pendientes	7

Clicando neste botão, são apresentados todos os sub-módulos associados, sendo necessário clicar novamente em "Fractal BI" para apresentar finalmente a janela do painel de controlo.

Fractal
one

SCOTT WILLINGTON
alexander.sanchez@fractal.com
Fractal Proyectos, Servicios y Educación
4.5.35



- Catálogos
- Almacenes
- Tareas
- Monitoreo
- Automatizador
- Inteligencia de Negocio
 - Análisis Económico
 - Análisis Técnico
 - Análisis de Solicitudes
 - Fractal BI**

Ubicado en ó es Parte de

OTs en Revisión
0

Tareas Pendientes con Atraso
3

Órdenes de Trabajo

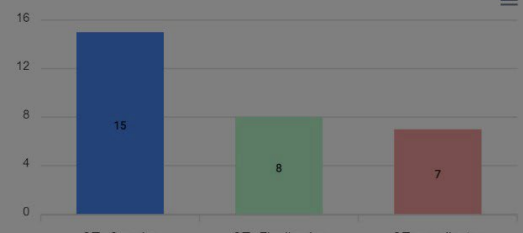

Categoría	Valor
OTs Creadas	15
OTs Finalizadas	8
OTs pendientes	7

Fractal BI

Dashboard: Panel nuevo

Intervalo: 2021-02-15 / 2022-02-15

CREADORES DE SOLICITUDES POR ACTIVO

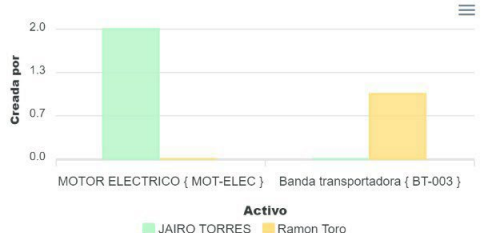

Activo	JAIRO TORRES	Ramon Toro
MOTOR ELECTRICO { MOT-ELEC }	2.0	0.0
Banda transportadora { BT-003 }	0.0	1.0

Sub-tareas: Plan mtto cuatrimestral

Responsable	Subtarea	Valor
Si	Alexander Sanchez	¿EL EQUIPO TIEN...
Alexander Sanchez	Alexander Sanchez	TIPO DE VENTILA...
Verificación	Alexander Sanchez	ESTADO GENERA...
Alexander Sanchez	SE ELIMINARON ...	Alexander Sanchez
Alexander Sanchez	¿CUANTOS PUES...	3

1-7 De 7

KILOMETRAJES DE CAMIONETAS

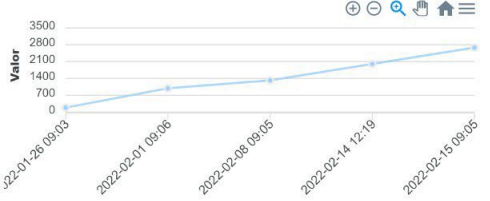

Fecha	Valor
2022-01-26 09:03	0
2022-02-01 09:06	~1000
2022-02-08 09:05	~1400
2022-02-14 12:18	~2100
2022-02-15 09:05	~2800

EQUIPOS CON O SIN VENTILACION

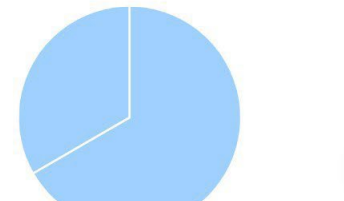

● YES
● NO

Como adicionar um dashboard no Fractal BI?

help.fractal.com/pt/articles/5998317-how-to-add-a-panel-o-dashboard-in-fractal-bi

Para adicionar um painel, deve primeiro entrar no módulo "Fractal BI" e depois clicar na opção "selecionar ou criar painéis".

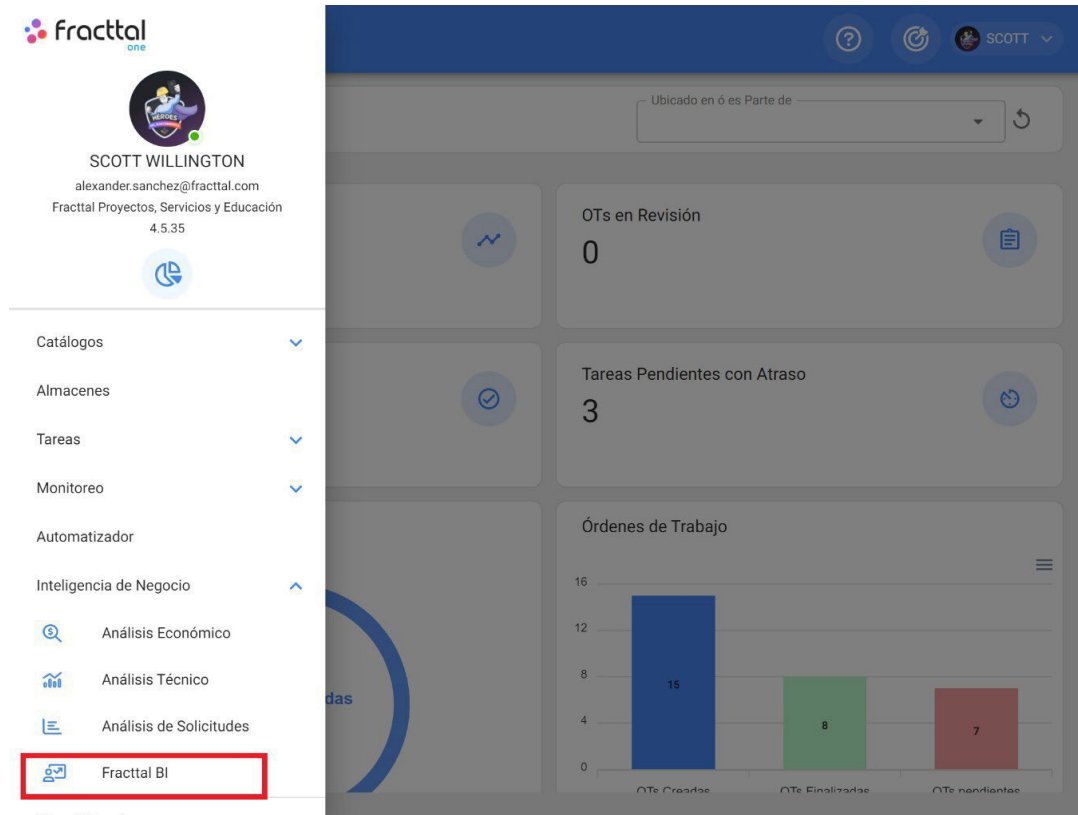

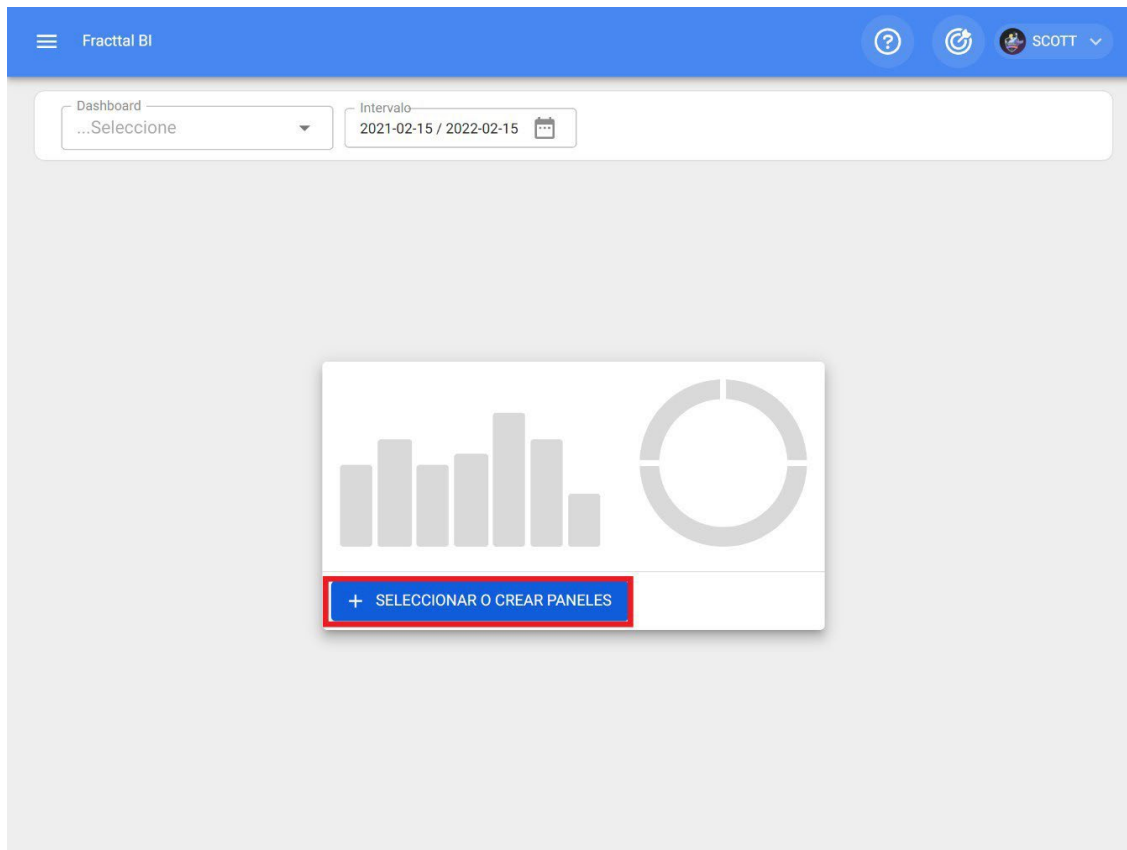

Uma vez clicado, o sistema apresentará uma nova janela com a opção de adicionar, quando clicado o sistema abrirá uma nova janela na qual deve adicionar a descrição e o intervalo de datas (este intervalo é o que será tido em conta na análise) do painel de controlo ou painel que pretende adicionar.

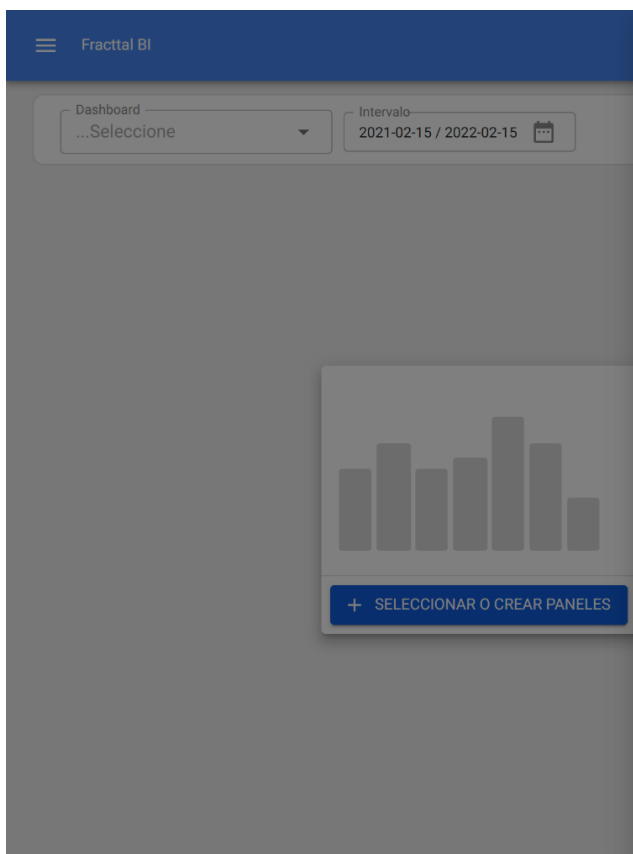
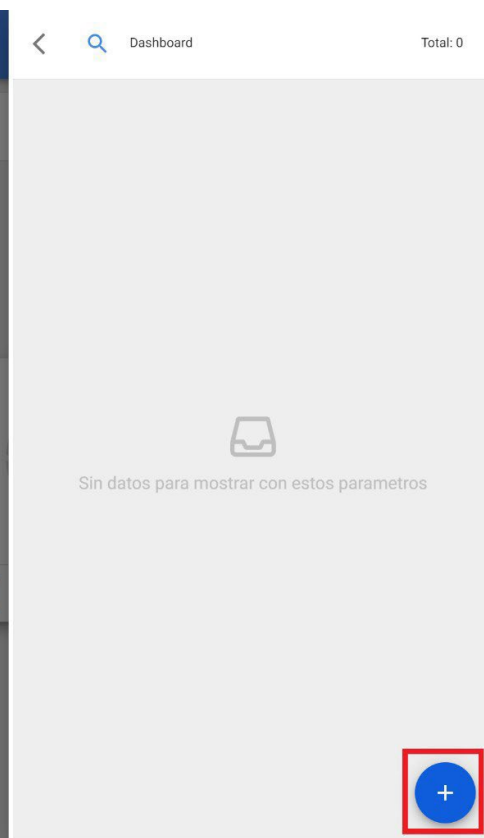
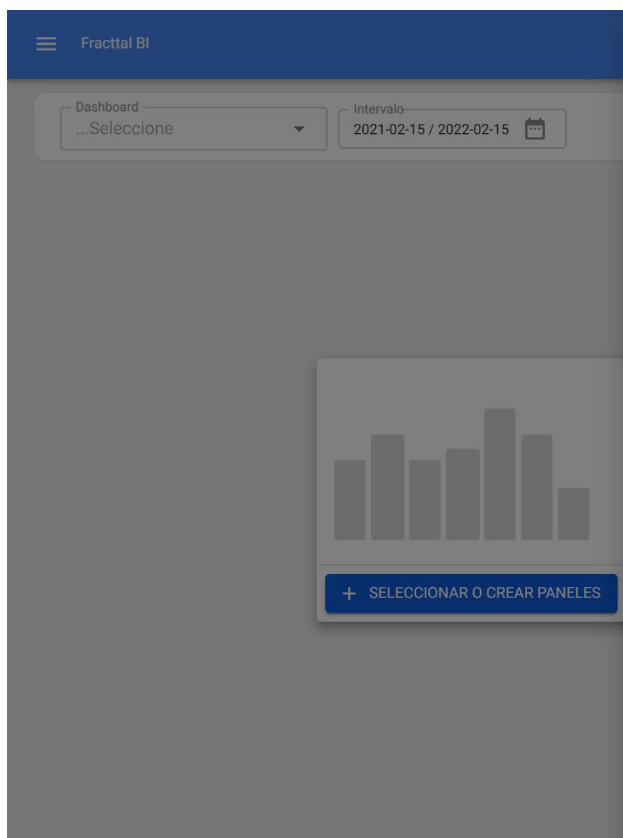

Por fim, uma vez preenchida a informação, clique na opção guardar para que o sistema efectue as alterações.

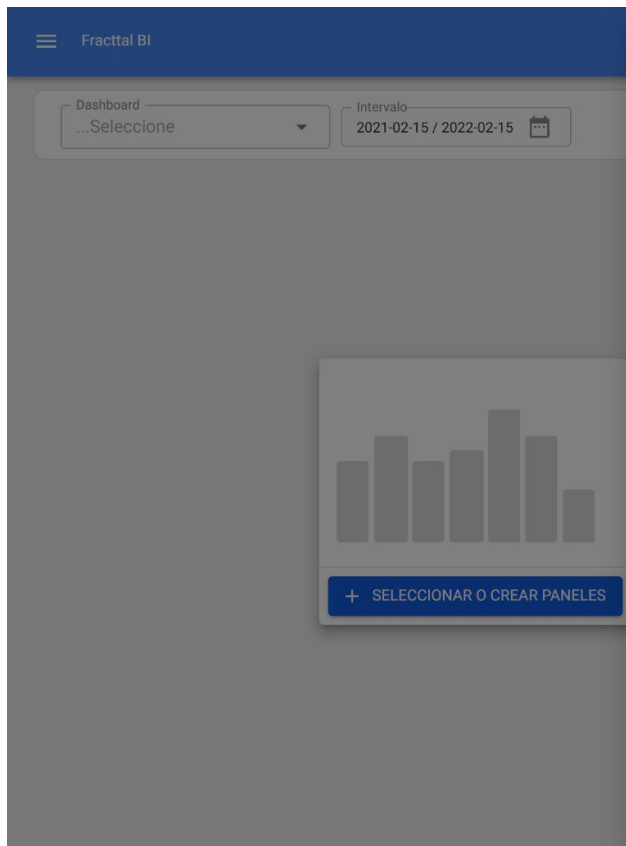

< GUARDAR

Descripción*

Rango de tiempo predeterminado*

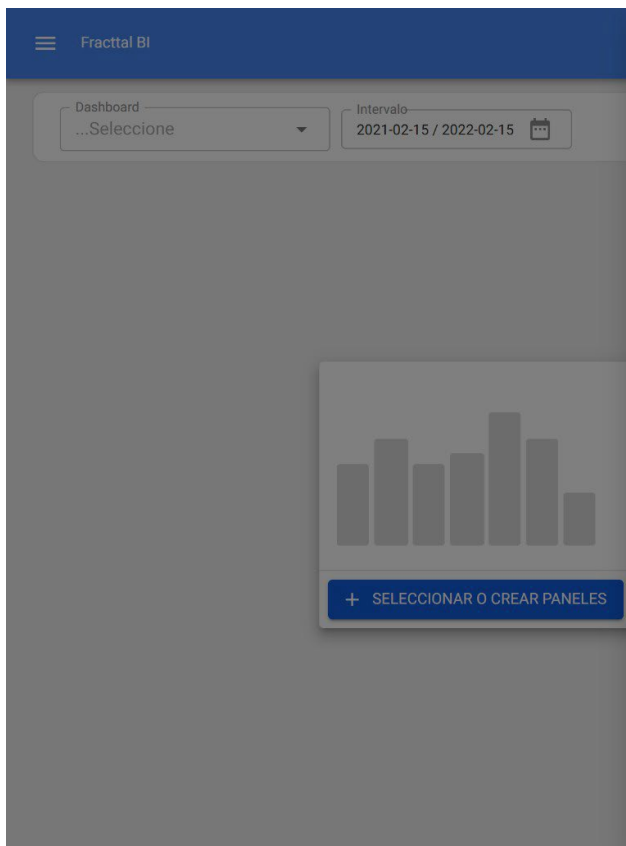

< Dashboard Total: 1

GESTION DE MANTENIMIENTO



Nota: Dependendo do plano contratado, terá a opção de adicionar outros dashboards, bem como de marcar a opção favorito.

Fractal BI

Dashboard
...Selecione

Intervalo
2021-02-15 / 2022-02-15

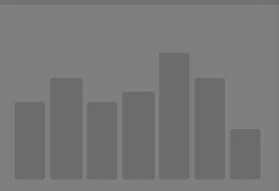

+ SELECCIONAR O CREAR PANELES

Dashboard Total: 2

GESTION DE COSTOS ☆

GESTION DE MANTENIMIENTO ★



O que são widgets no Fractal BI?

help.fractal.com/pt/articles/5998320-what-are-the-widgets-in-fractal-bi

Widgets são os diferentes gráficos ou tabelas que podem ser adicionados aos painéis do módulo Fractal BI.

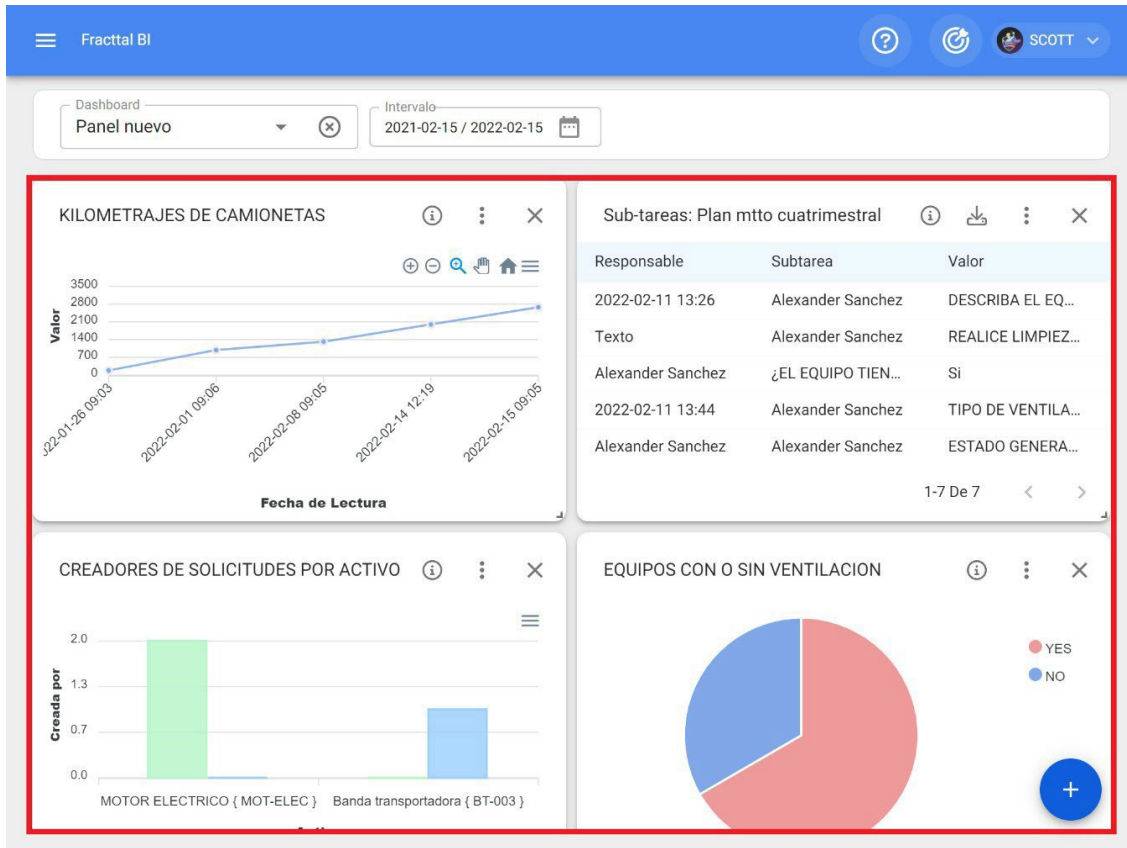

Existem diferentes tipos de widgets que permitem detalhar e analisar a informação gerida na plataforma de diferentes formas. Os diferentes tipos de widgets que podem ser adicionados a um dashboard estão listados abaixo:

- ♦ Área Linha
- ♦ Barra
- ♦ Torta
- ♦ Zona
- ♦ Polar
- ♦ Radar

- ♦ Barra radial
- ♦ Caixa de
- ♦ bolhas Vela
- ♦ Mapa de calor
- ♦ Dispersão
- ♦ Cronologia
- ♦ Linha de tempo
- Árvore de
cronologia
- ♦ Tabela

Como adicionar um widget a um dashboard do Fractal BI?

help.fractal.com/pt/articles/5998328-how-to-add-a-widget-to-a-panel-o-dashboard-in-fractal-bi

Para adicionar um widget, basta clicar na opção de adição que aparecerá no ecrã.

The screenshot displays the Fractal BI dashboard interface. At the top, there is a blue header with the Fractal BI logo, a search icon, a refresh icon, and a user profile for SCOTT. Below the header, there is a navigation bar with a dropdown menu for 'Dashboard' (currently showing 'Panel nuevo') and an 'Intervalo' (Interval) selector set to '2021-02-15 / 2022-02-15'. The main content area is divided into four widget panels:

- KILOMETRAJES DE CAMIONETAS:** A line chart showing the value of kilometers over time. The y-axis is labeled 'Valor' and ranges from 0 to 3500. The x-axis is labeled 'Fecha de Lectura' and shows dates from 2022-01-26 to 2022-02-15. A blue line with markers shows an upward trend.
- Sub-tareas: Plan mtto cuatrimestral:** A table listing tasks with columns for 'Responsable', 'Subtarea', and 'Valor'. The table contains several rows of task data.
- CREADORES DE SOLICITUDES POR ACTIVO:** A bar chart showing the number of requests created per active asset. The y-axis is labeled 'Creada por' and ranges from 0.0 to 2.0. The x-axis shows categories like 'MOTOR ELECTRICO { MOT-ELEC }' and 'Banda transportadora { BT-003 }'. A green bar is visible for the first category.
- EQUIPOS CON O SIN VENTILACION:** A pie chart showing the distribution of equipment with or without ventilation. The legend indicates 'YES' (red) and 'NO' (blue). A red square highlights a blue circular button with a white plus sign in the bottom right corner of this widget, indicating the 'add' function.

Nota: se ainda não tiver sido criado nenhum widget, o sistema apresentará uma janela adicional com a opção de adicionar um widget (tem a mesma função que a opção de adicionar).

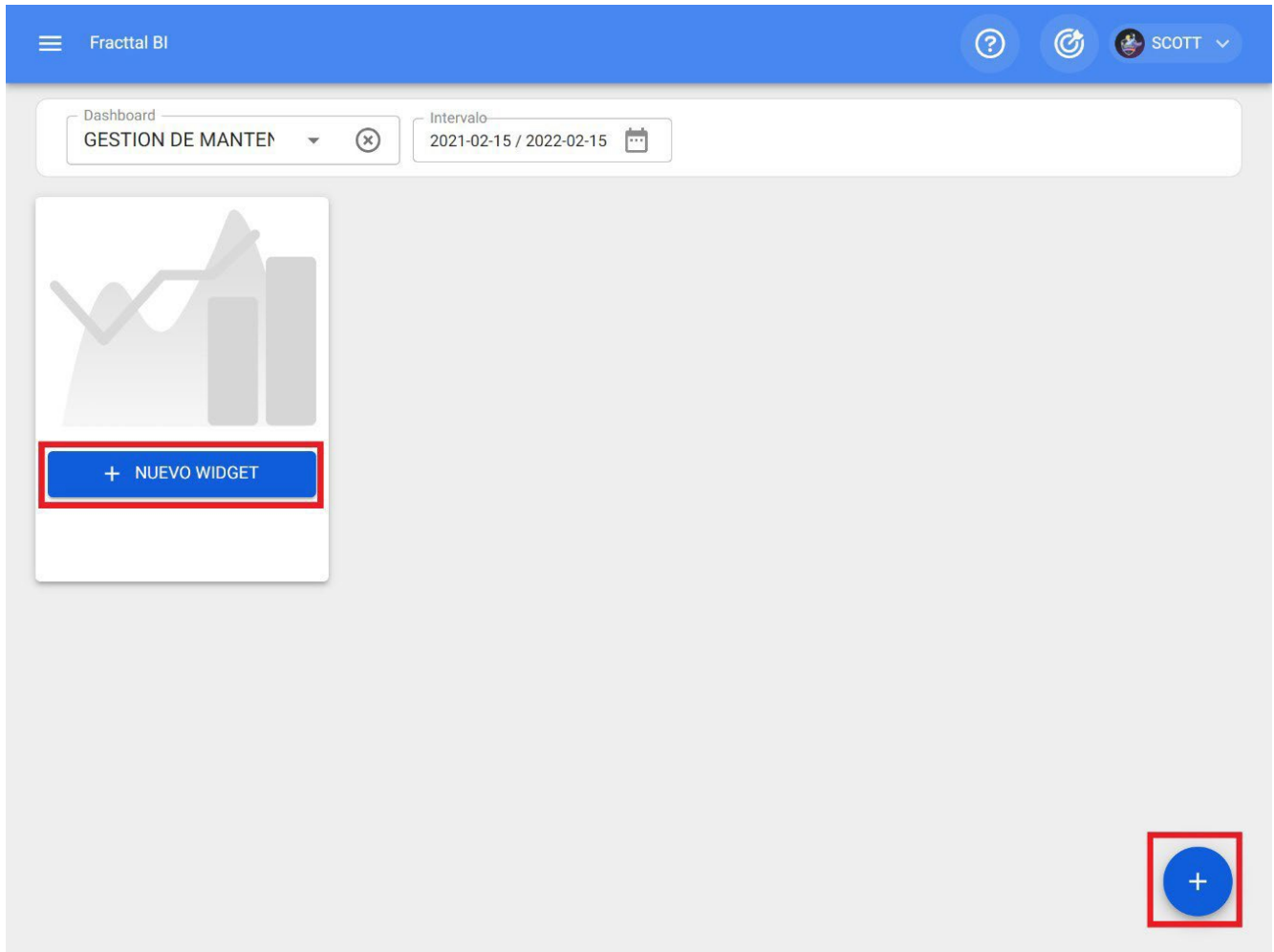

Quando se clica na opção Adicionar, o sistema apresenta uma nova janela na qual devemos definir o nome e o tipo de widget que queremos adicionar, como no passo número 1, e depois clicar em Seguinte.

Fractal BI

Dashboard
GESTION DE MANTEN

Intervalo
2021-02-15 / 2022-02-15



+ NUEVO WIDGET

Gráfica

1 Gráfica 2 Fuente de Datos

Nombre de la gráfica*



Estática



ÁREA



LINEA



ATRÁS SIGUIENTE

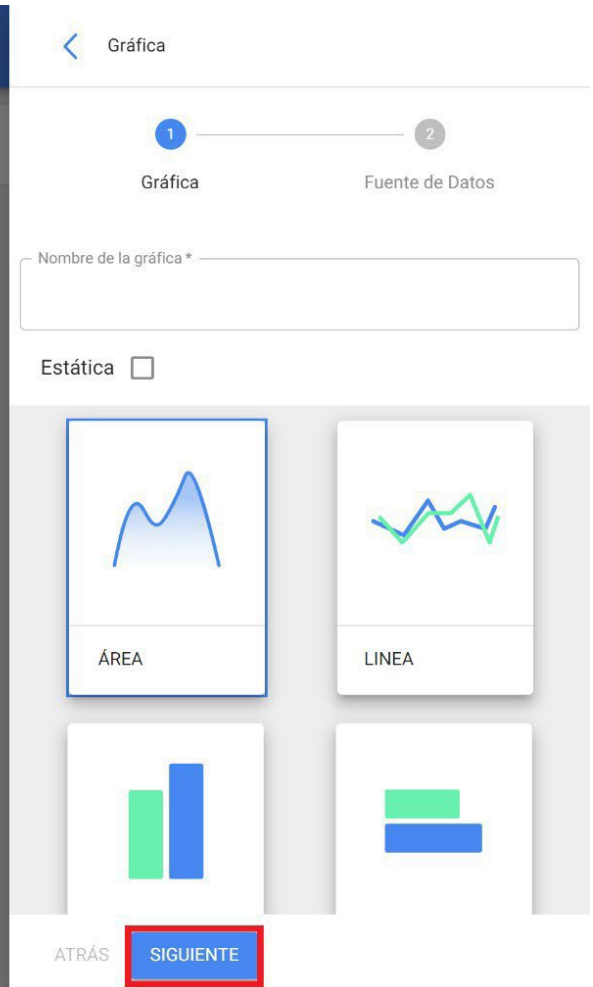
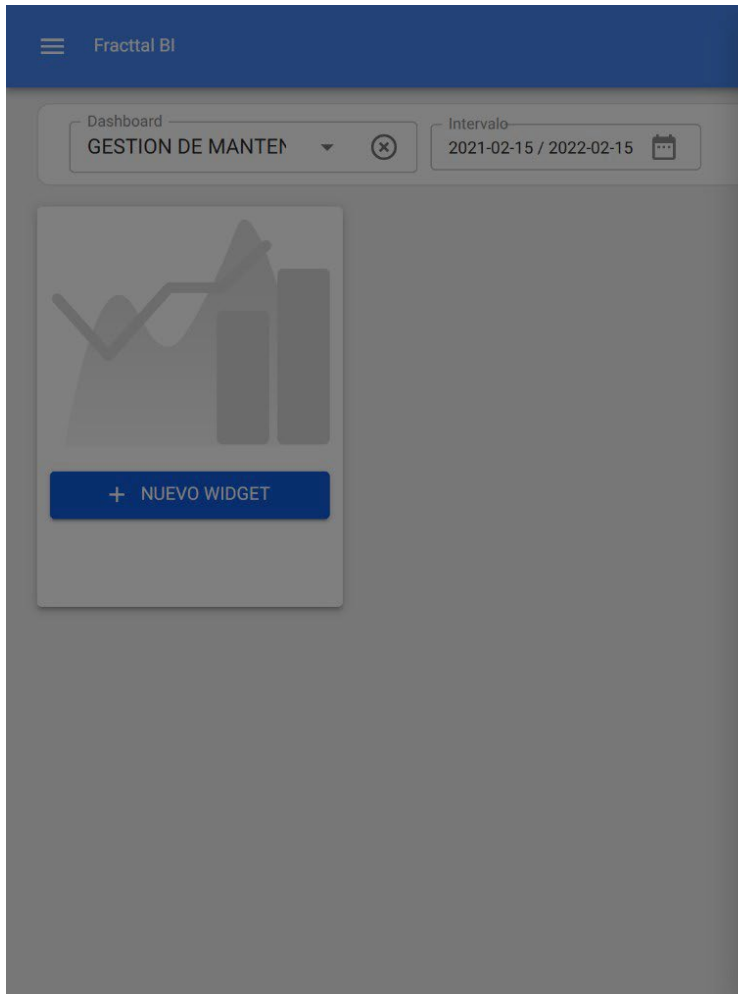

Em seguida, será ativado o passo 2, onde devemos escolher a fonte de dados ou a origem dos valores que irão alimentar o gráfico.

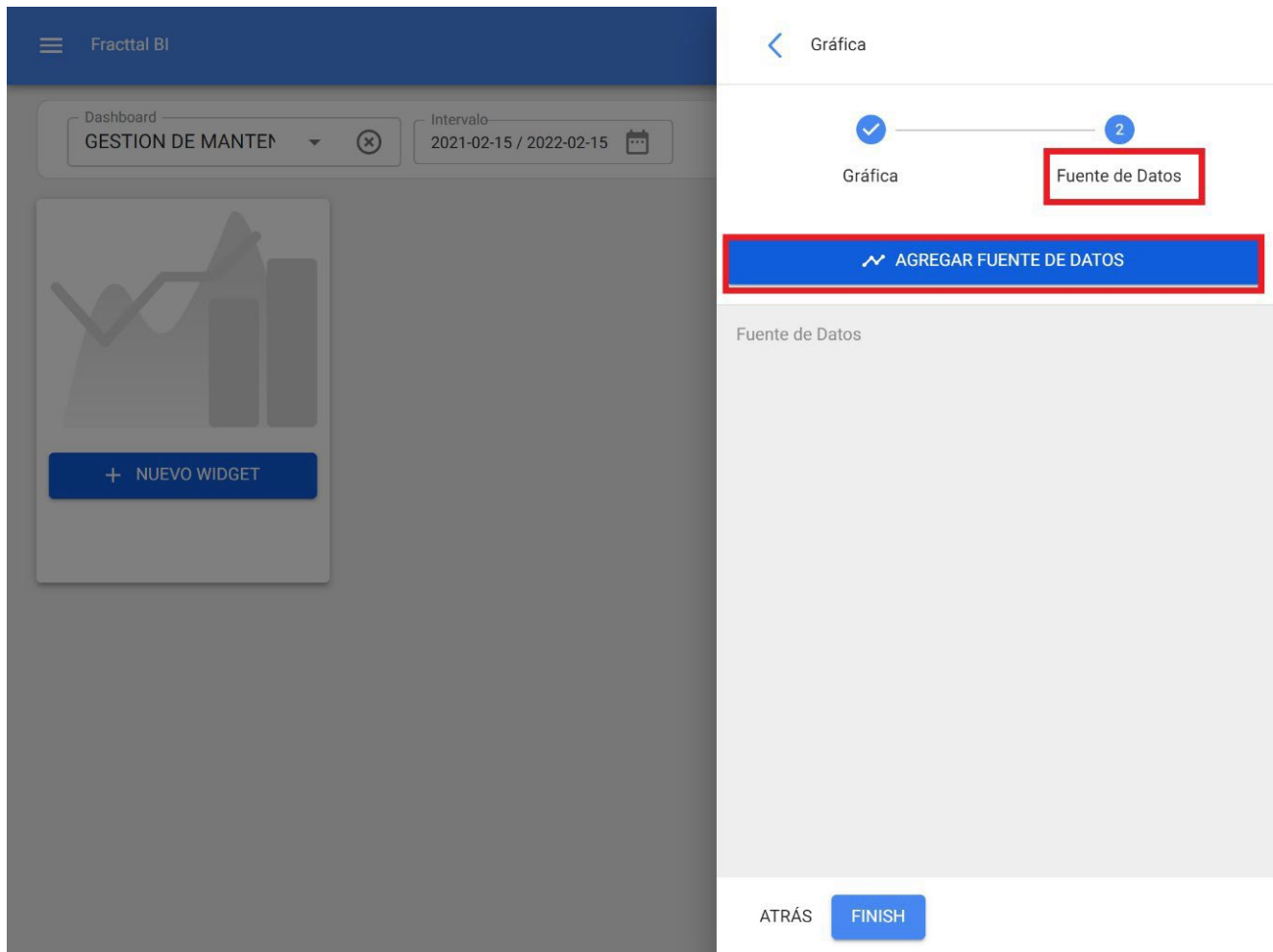

Depois de clicar na opção adicionar fonte de dados, o sistema apresentará uma nova janela onde deve escolher entre os diferentes tipos de fontes existentes para obter os dados. Estas fontes são as seguintes:

- ♦ **Tarefas pendentes:** Apresenta todos os dados provenientes das tarefas pendentes.
- ♦ **Ordens de trabalho:** Apresenta todos os dados das ordens de trabalho. **Os meus**
- ♦ **pedidos:** Apresenta todos os dados dos pedidos de trabalho.
- ♦ **Leitura do contador:** Apresenta todos os dados dos contadores associados aos activos.
- ♦ **Plano de Tarefas:** Apresenta todos os dados das subtarefas associadas às ordens de trabalho.

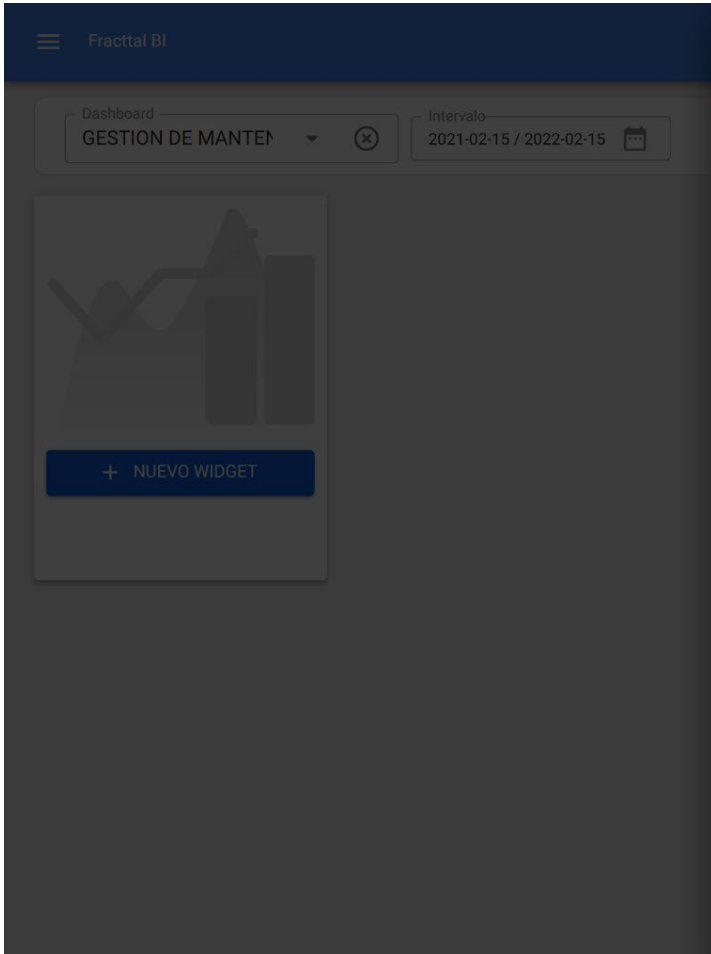

← Fuente de Datos ✓ ACEPTAR

Tipo de Fuente de Datos

Nombre de la serie*

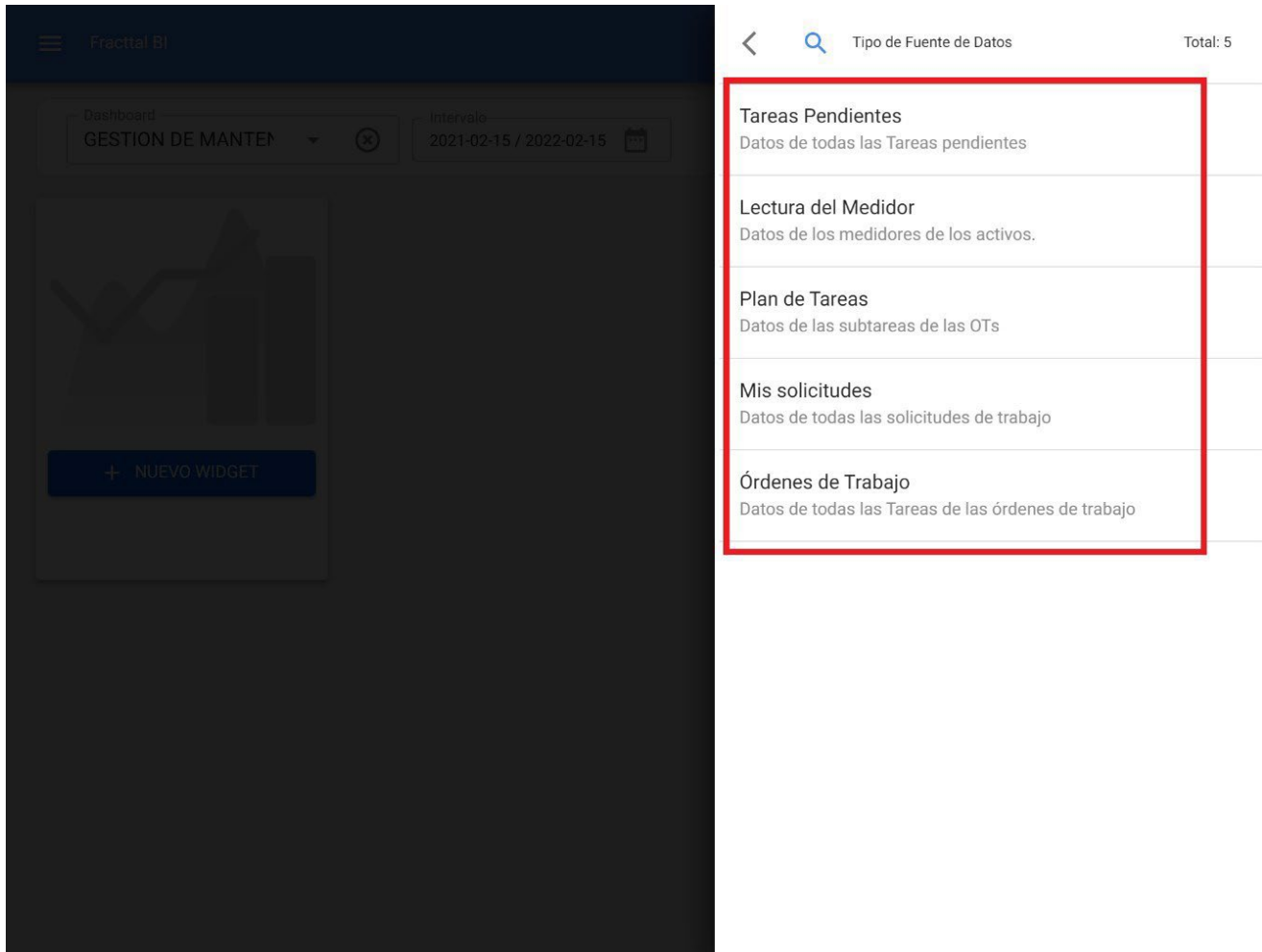

Depois de selecionar a fonte de dados pretendida, o passo seguinte é adicionar o nome da série e preencher os parâmetros associados ao tipo de widget escolhido no passo 1 e, em seguida, clicar em aceitar.

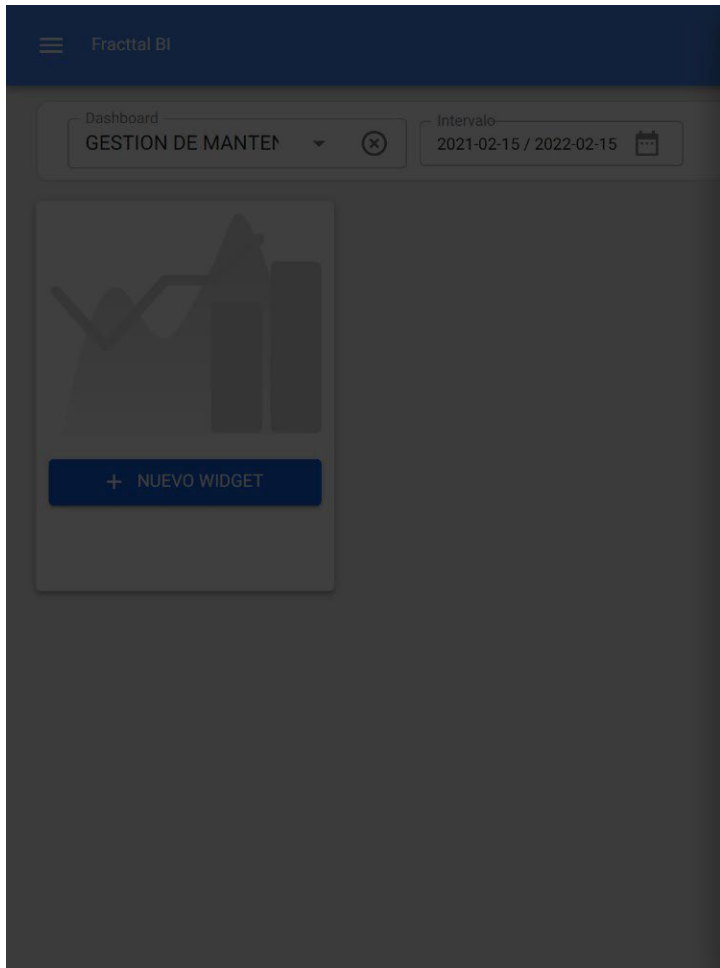

← Fuente de Datos ✓ ACEPTAR

Tipo de Fuente de Datos
Órdenes de Trabajo

Nombre de la serie *
CANTIDAD DE ACTIVOS

Fecha para aplicar filtros *
Fecha Programada

Categorías ó Nombres
Activo

Valores
Campo
Número de Solicitud

Rango automático

Decimales *
2

Método de Unión (Categorías Iguales) *
Ninguno

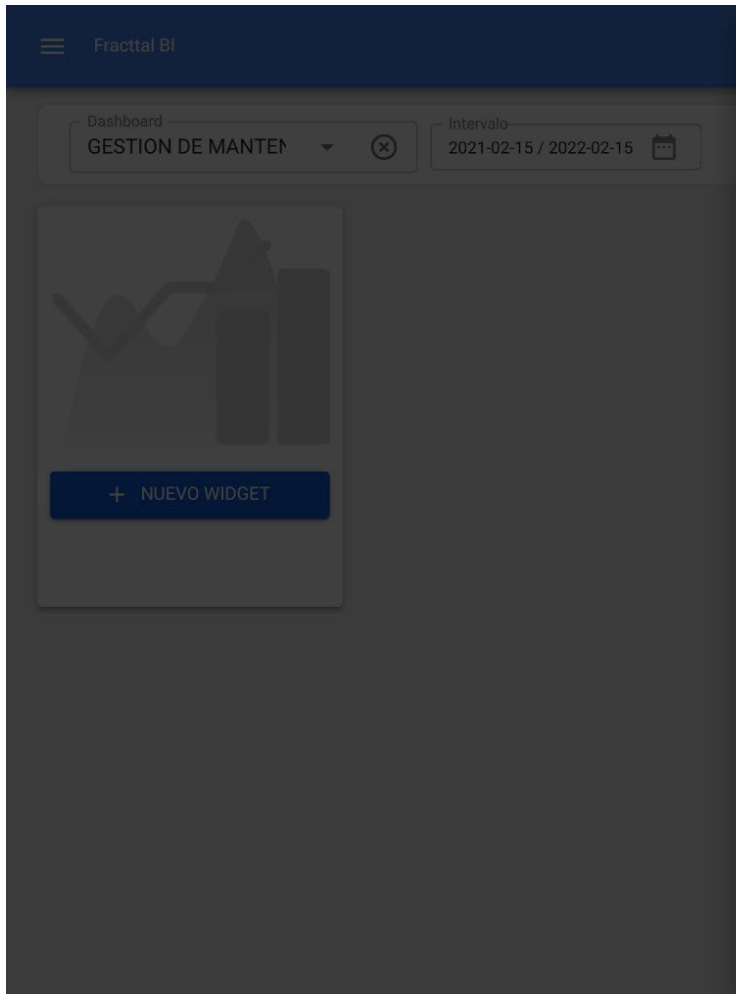

< Fuente de Datos ✓ ACEPTAR

Tipo de Fuente de Datos
Órdenes de Trabajo

Nombre de la serie *
CANTIDAD DE ACTIVOS

Fecha para aplicar filtros *
Fecha Programada

Categorías ó Nombres
Activo

Valores
Campo
Número de Solicitud

Rango automático

Decimales *
2

Método de Unión (Categorías Iguales) *
Ninguno

Nota: Os parâmetros dependerão do tipo de widget selecionado, bem como da origem da fonte de dados.

Uma vez concluídas todas as etapas, o utilizador tem a opção de adicionar outra fonte de dados (que consiste em sobrepor diferentes widgets no mesmo gráfico, por exemplo, apresentar a leitura de diferentes contadores no mesmo gráfico) ou concluir completamente o processo para que o sistema gere o gráfico em questão.

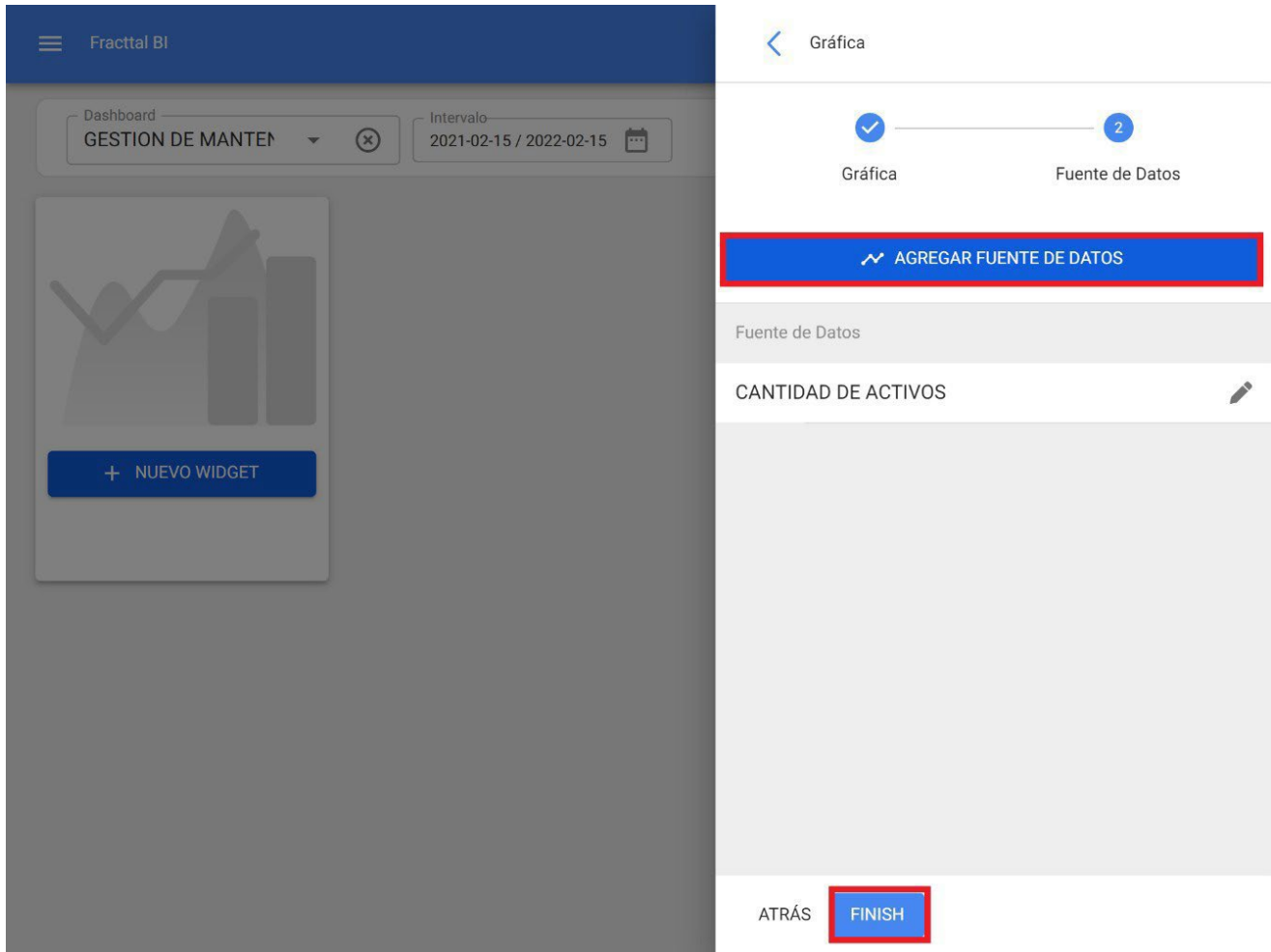

Quando clicar em concluir, o gráfico será gerado e só terá de clicar na opção guardar para guardar as alterações efectuadas no painel de controlo.

Dashboard
Nuevo(a)

Intervalo
2022-02-01 / 2022-02-15

GUARDAR

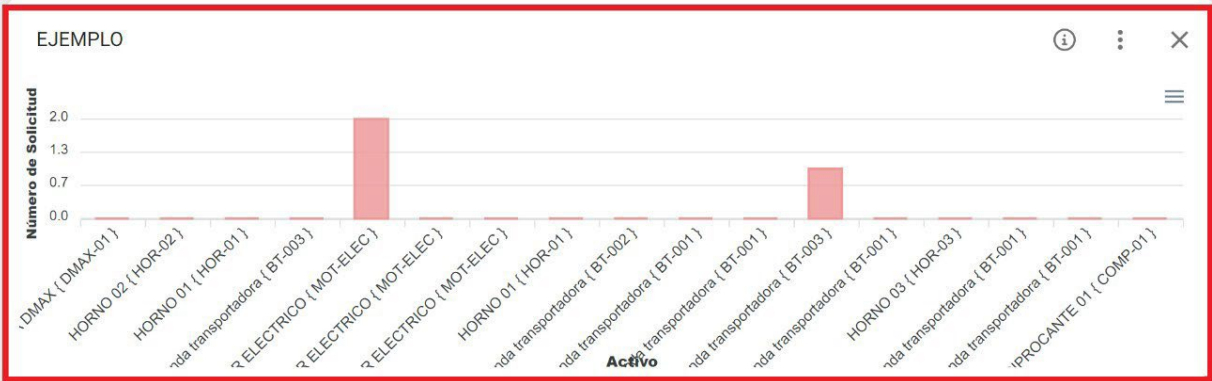

Dashboard
Nuevo(a)

Intervalo
2022-02-01 / 2022-02-15

GUARDAR

EJEMPLO

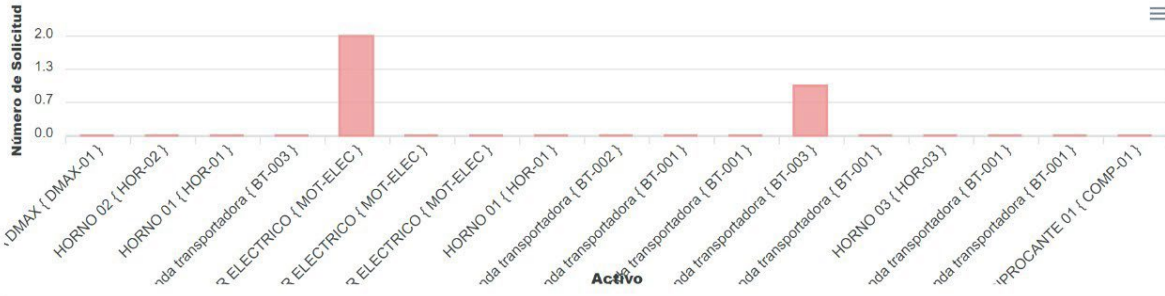

Como é utilizado o Fractal BI?

help.fractal.com/pt/articles/6109754-how-to-use-fractal-bi

O Fractal BI é uma ferramenta que permite criar dashboards personalizados contendo widgets. Nos widgets podemos criar de forma personalizada gráficos com diferentes fontes de dados, tais como tarefas, leituras de contadores, planos de tarefas, os meus pedidos e ordens de trabalho.

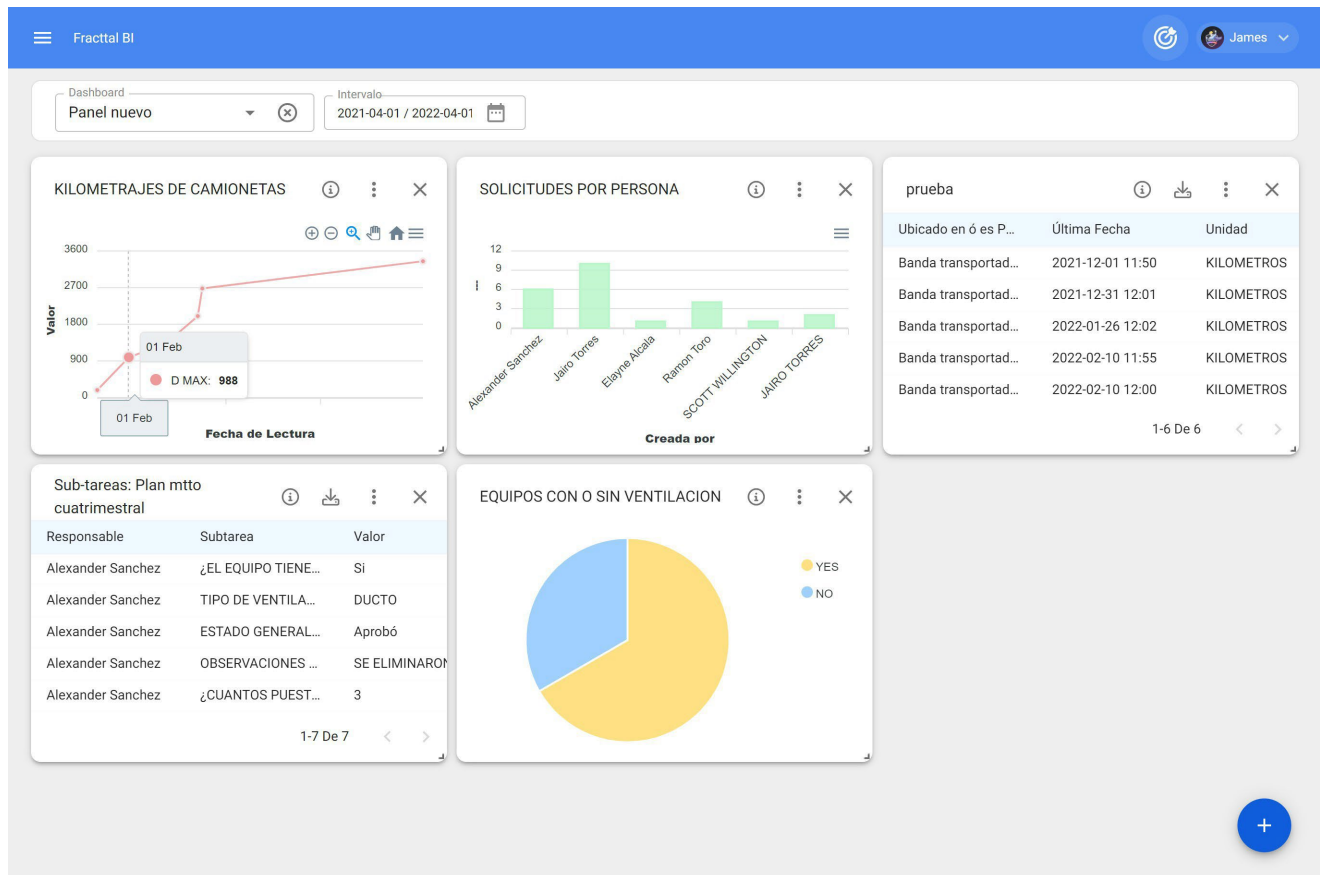

Existem diferentes tipos de gráficos: área, linha, coluna, barra, barra, torta, zona polar, radar, barra radial, caixa, bolha, vela, mapa de calor, dispersão, linha de tempo, árvore e tabela. A escolha do tipo de gráfico dependerá em grande medida da fonte de dados a analisar.

The image displays the Fractal BI dashboard and its configuration interface. The dashboard on the left features three main components:

- KILOMETRAJES DE CAMIONETAS:** A line chart showing the value of kilometers over time. The y-axis ranges from 0 to 3600, and the x-axis is labeled 'Fecha de Lectura'.
- SOLICITUDES POR PERSONA:** A bar chart showing the number of requests for different individuals. The y-axis ranges from 0 to 12, and the x-axis is labeled 'Creada por'.
- Sub-tareas: Plan mtto cuatrimestral:** A table with columns for 'Responsable', 'Subtarea', and 'Valor'.

The configuration interface on the right shows the 'Gráfica' step, which includes a 'Nombre de la gráfica*' field and a selection of chart types. The 'SIGUIENTE' button is highlighted, indicating the next step in the configuration process.

Por exemplo, vamos representar as temperaturas de entrada e de saída de uma torre de arrefecimento ao longo do tempo. A primeira coisa a fazer é criar o painel, definir uma descrição e um intervalo de tempo pré-determinado.

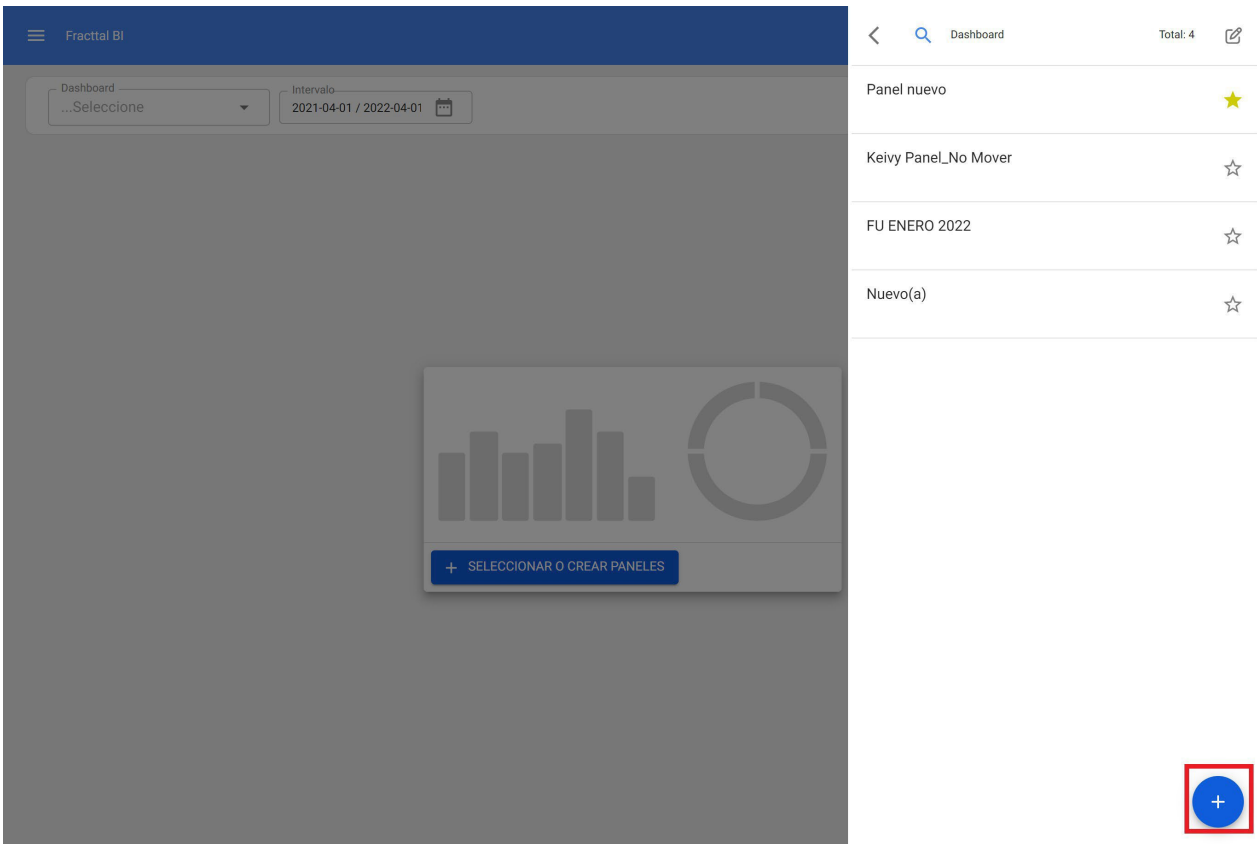
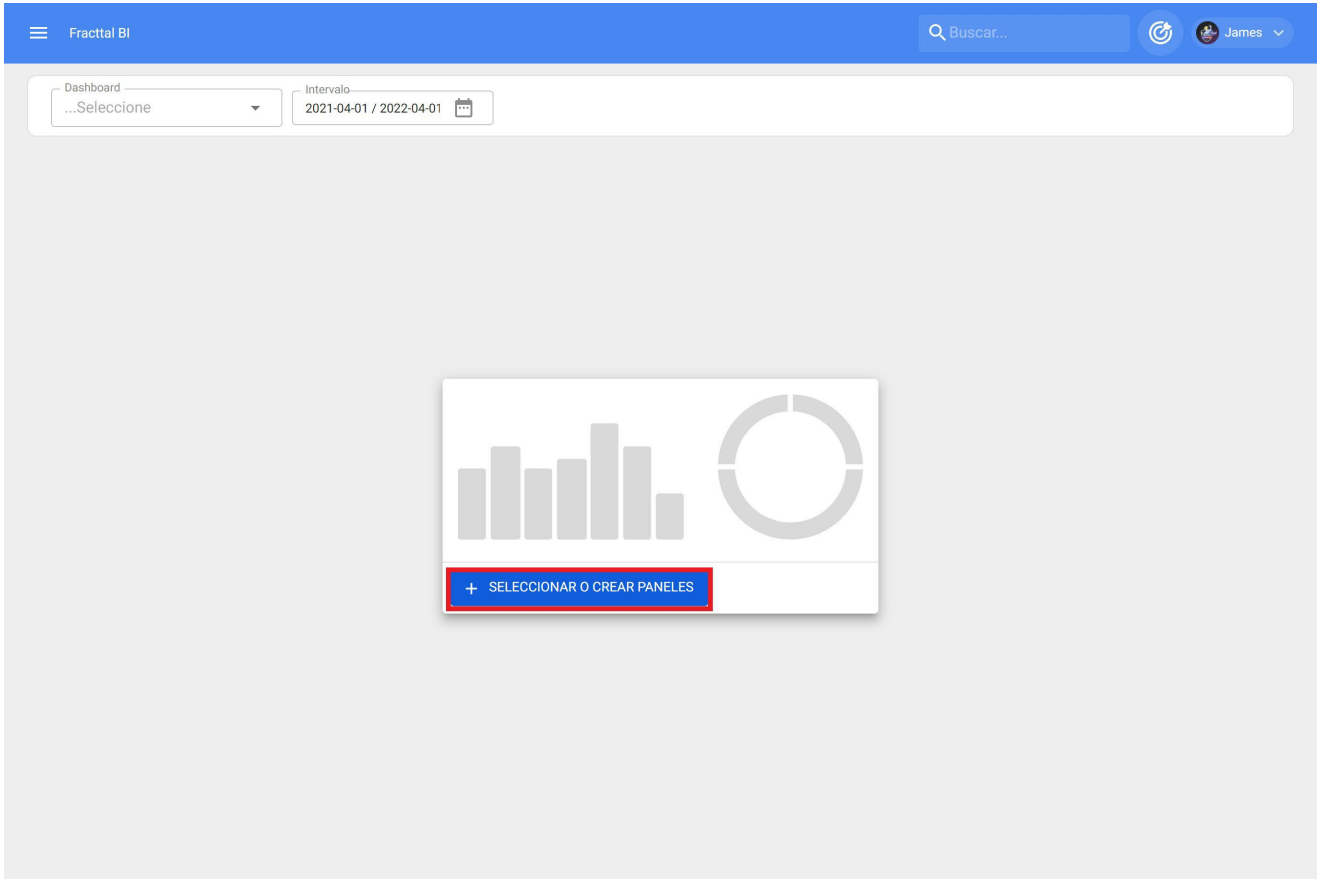

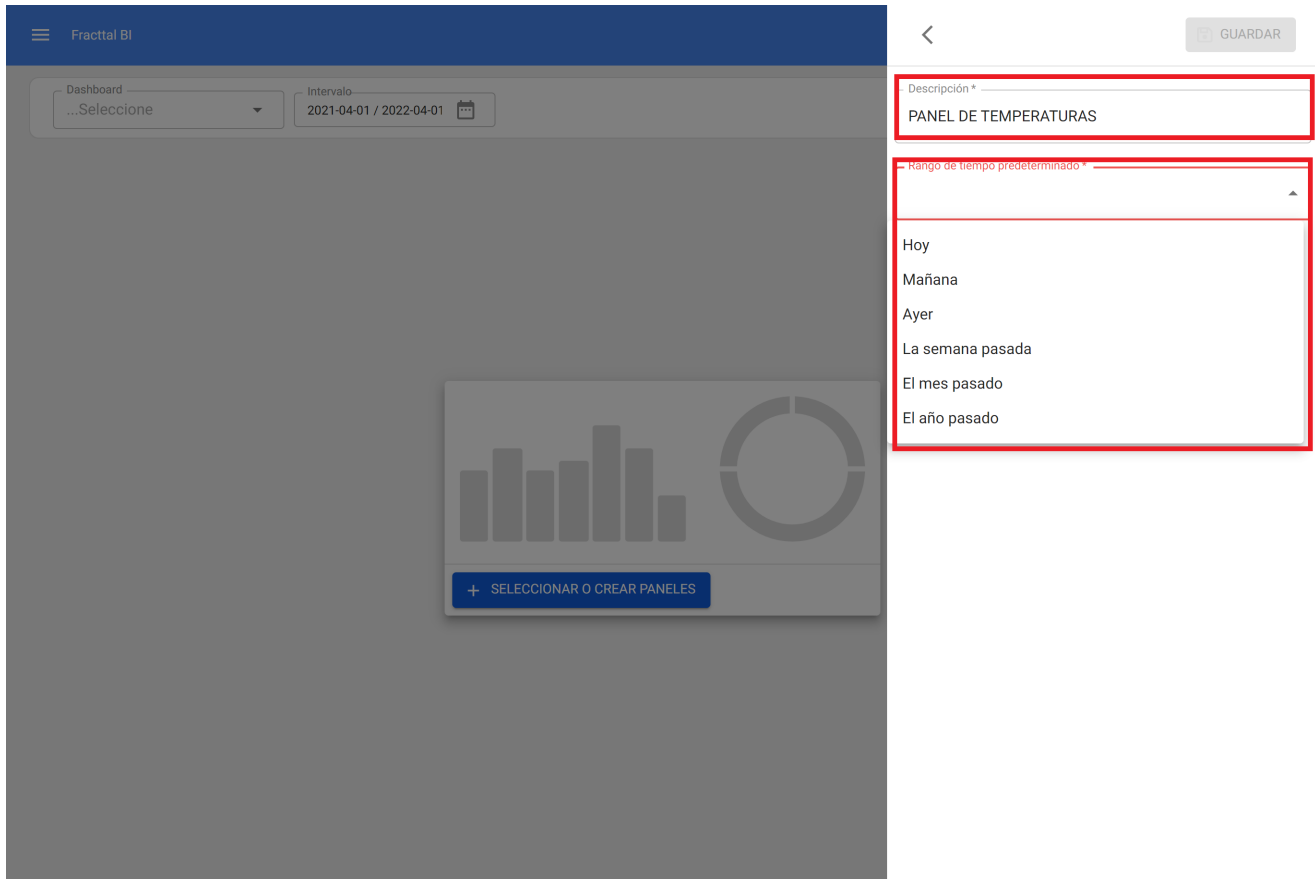

Adicionámos um novo widget.

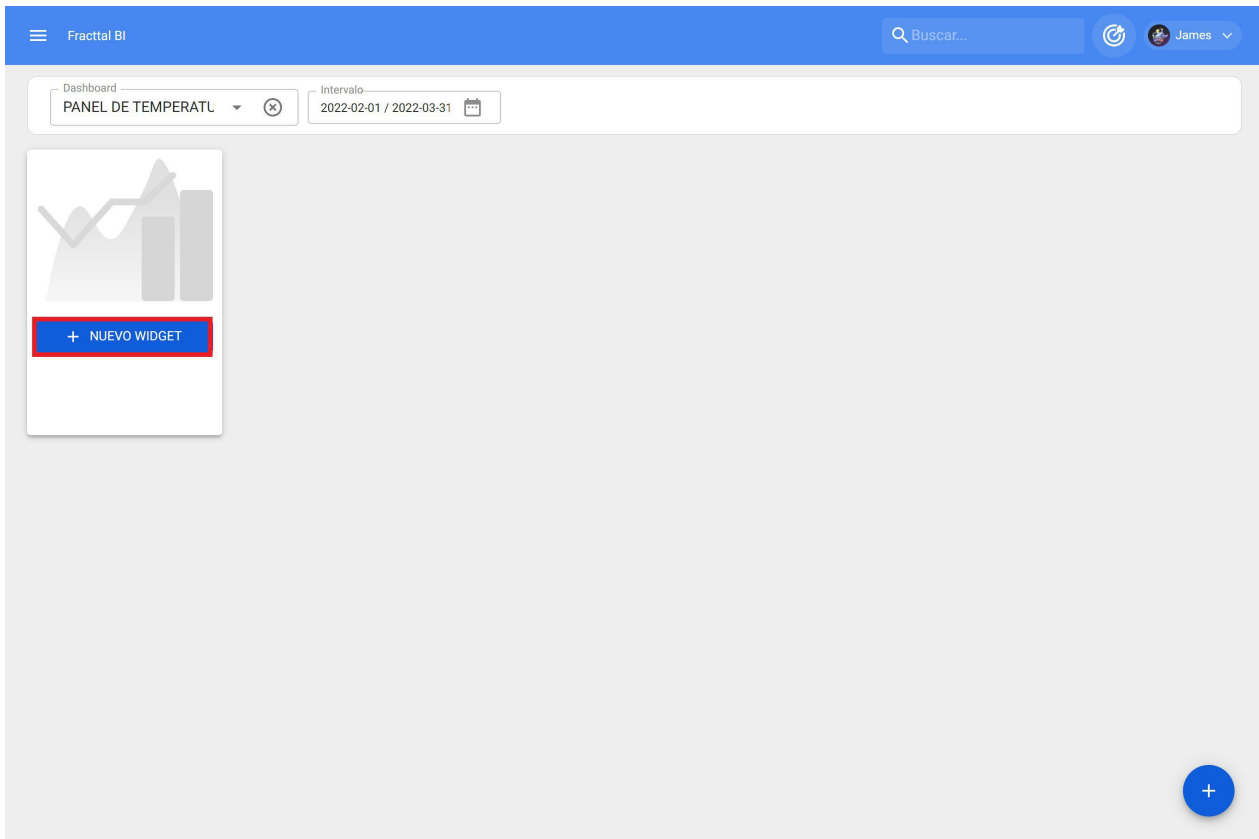

Seleccione un nombre de gráfico e um tipo de gráfico.

The image shows a screenshot of the Fractal BI dashboard configuration interface. The main dashboard area on the left is dimmed, showing a widget titled "PANEL DE TEMPERATU" with a date range of "2021-04-01 / 2022-04-01" and a "+ NUEVO WIDGET" button. A red-bordered inset on the right shows the configuration panel for a chart widget. At the top of this panel is a back arrow and the title "Gráfica". Below the title is a step indicator with "1" and "2", and labels for "Gráfica" and "Fuente de Datos". A text field for "Nombre de la gráfica *" contains the text "DIFERENCIAL TEMPERATURAS TORRE DE REFRIGERACIC". There is an "Estática" checkbox which is currently unchecked. Below this are several chart type options, each with a preview icon and a label: "COLUMNA" (column chart), "BARRA" (bar chart), "TORTA" (donut chart), and "ZONA POLAR" (polar area chart). At the bottom of the configuration panel are "ATRÁS" and "SIGUIENTE" buttons.

Adicionamos a fonte de dados.

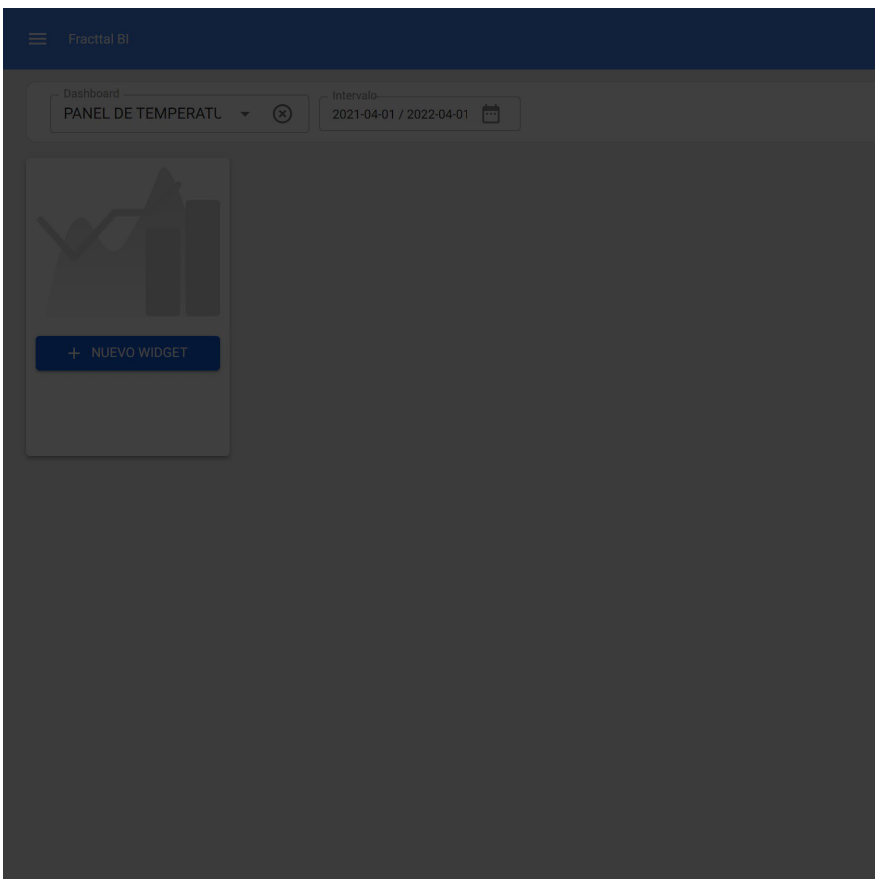
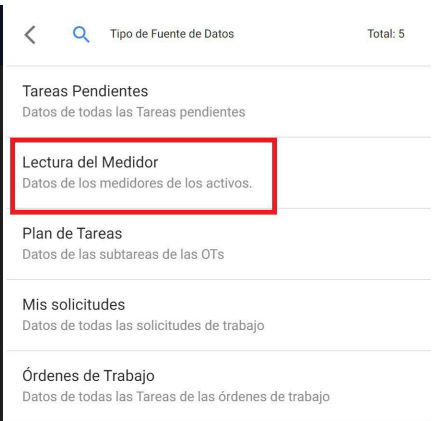
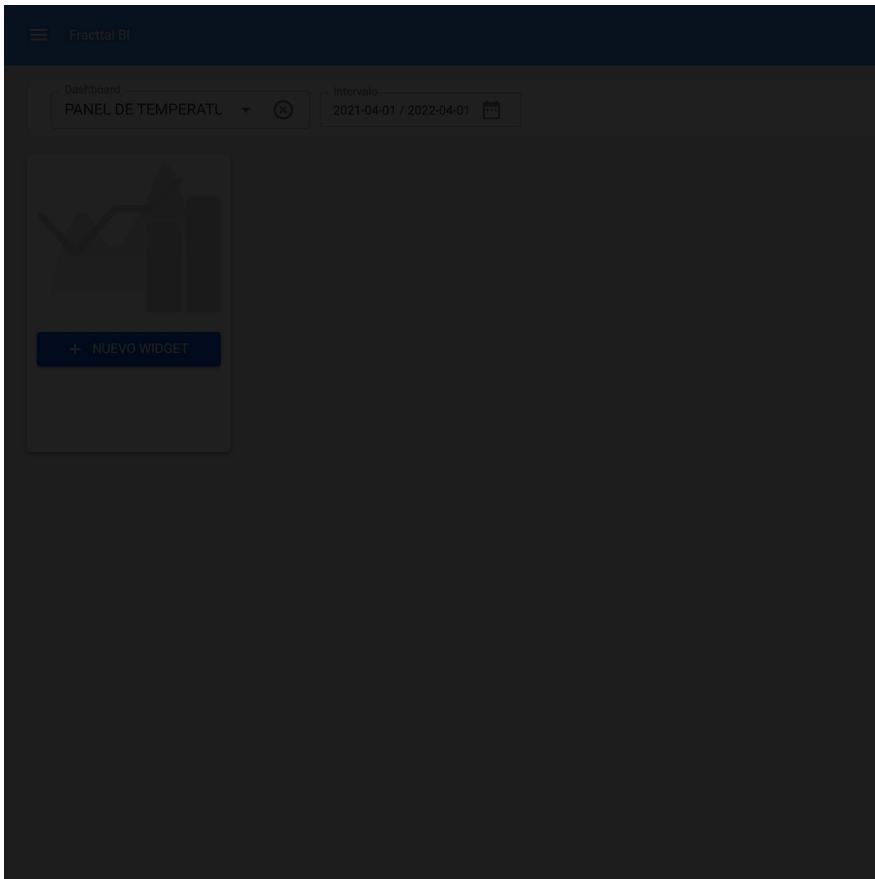

Quando tivermos definido as fontes de dados, estamos prontos.

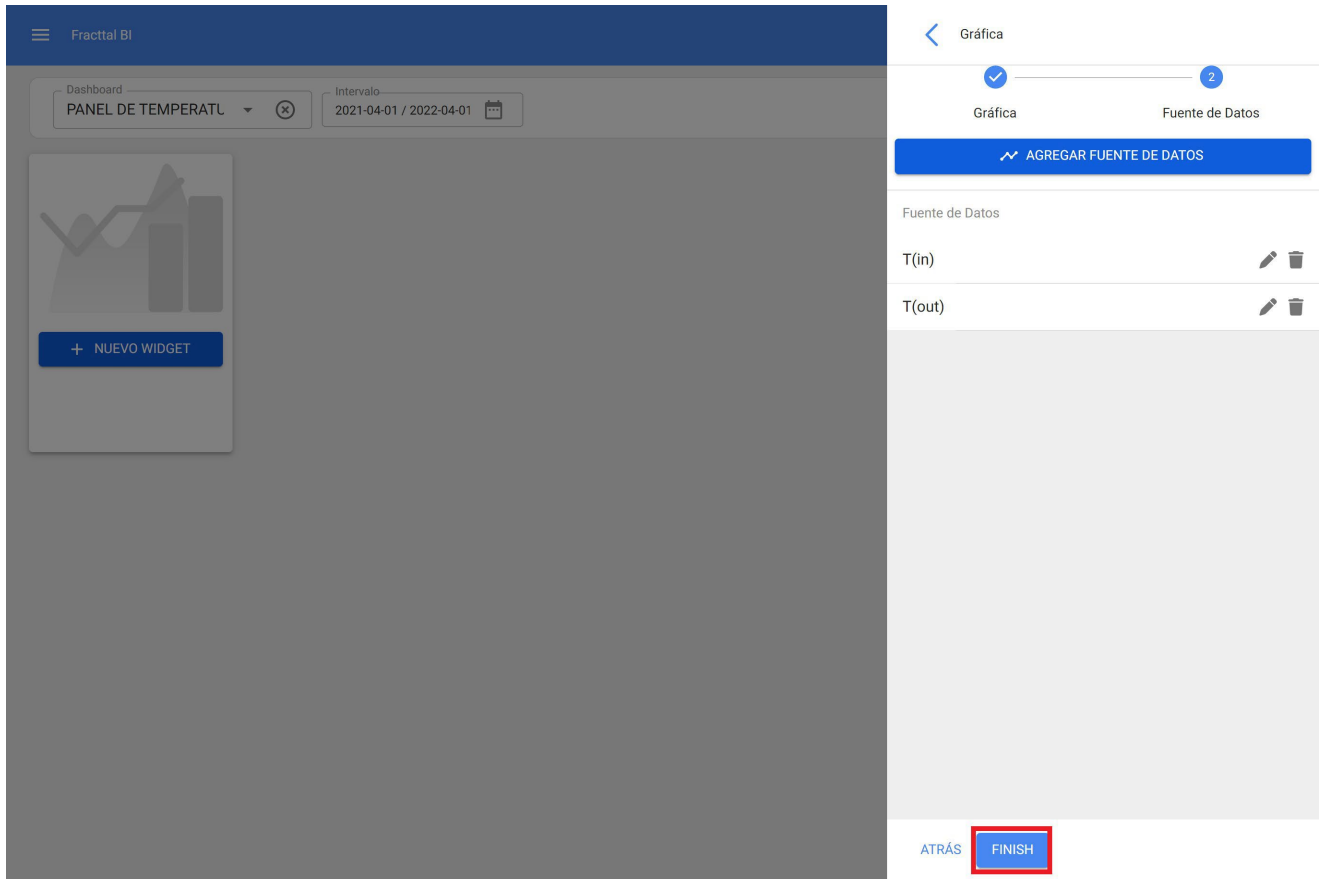

Depois, podemos definir o tamanho do nosso widget e guardar as alterações, desta forma terminamos a criação do widget no Fractal BI.

Dashboard
PANEL DE TEMERATU

Intervalo
2021-04-01 / 2022-04-01

GUARDAR

DIFERENCIAL TEMPERATURAS TORRE DE REFRIGERACION

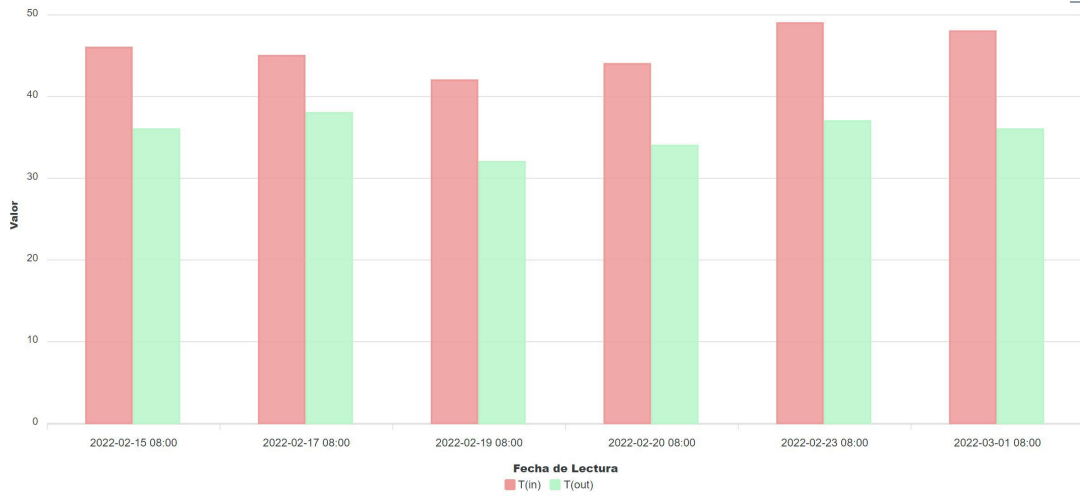

Fractal BI - Gráficos predefinidos

help.fractal.com/pt/articles/6997660-fractal-bi-charts-predetermined

Fractal BI é um módulo que permite criar diferentes tipos de relatórios de acordo com as necessidades de cada utilizador. É possível obter diferentes gráficos combinando as múltiplas variáveis que se encontram no Fractal One, esta informação permite obter uma análise compacta das diferentes rastreabilidades, permitindo de forma prática conhecer os estados da gestão e a partir daí tomar todas as decisões que vão a favor da melhoria contínua.

Para realizar estes relatórios, é necessário preencher diferentes campos para ilustrar os dados de uma forma correcta e simples. Agora existe uma nova funcionalidade conhecida como gráficos por defeito, onde são oferecidos os gráficos mais comuns e mais relevantes para a maioria dos utilizadores, agilizando assim ainda mais a geração de relatórios, uma vez que, dependendo do tipo de gráfico e da fonte de dados, a informação pode ser obtida por defeito.

Procedimento para gerar gráficos por defeito

1. Entrar no submódulo do Fractal BI

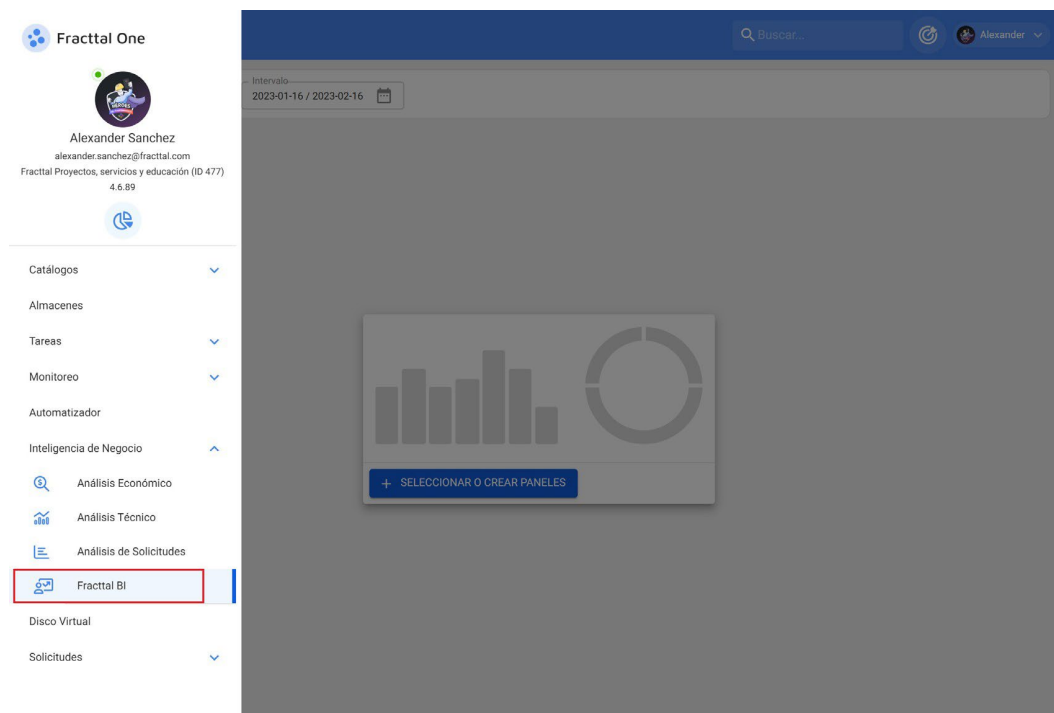

2. Vá para o painel onde pretende criar o novo gráfico e seleccione novo widget ou clique no ícone (+).

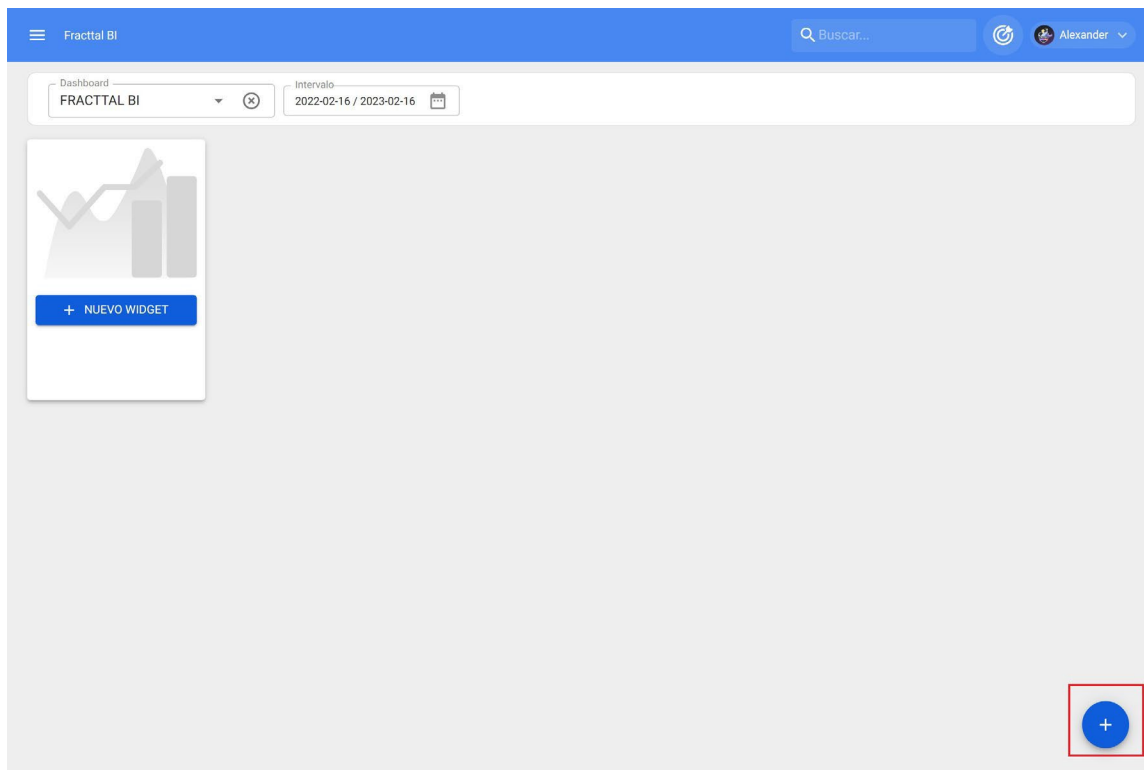

3. Atribua um nome ao gráfico e seleccione a opção Gráficos predefinidos e clique no botão Seguinte.

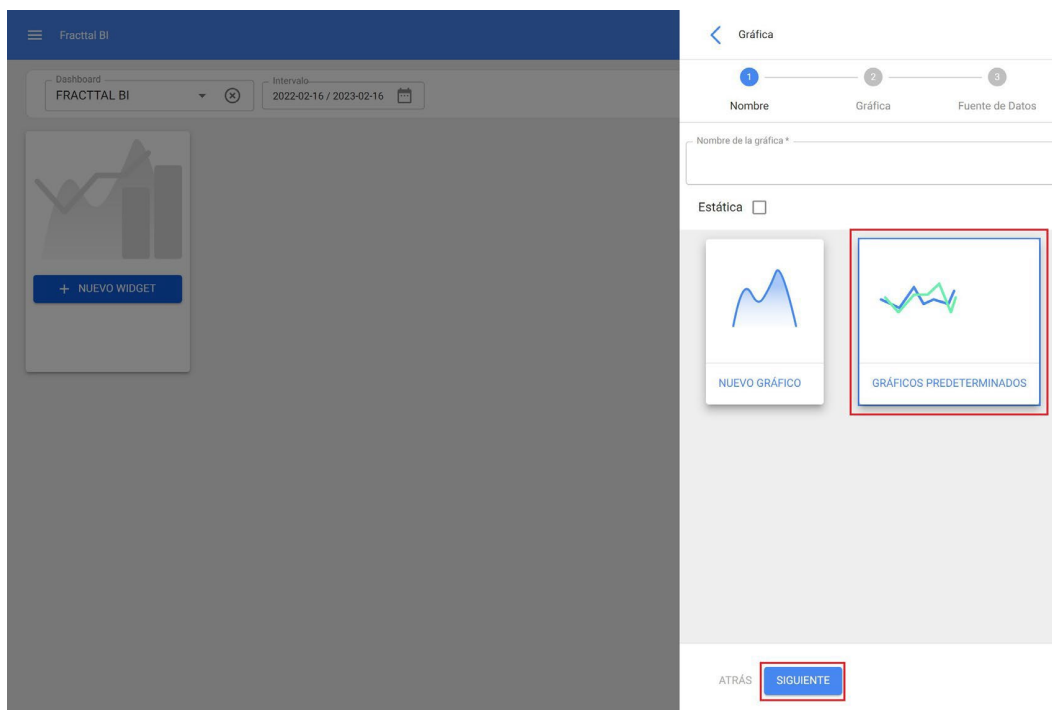

4. Seleccione o tipo de gráfico e a fonte de dados, o que filtrará as opções suportadas.

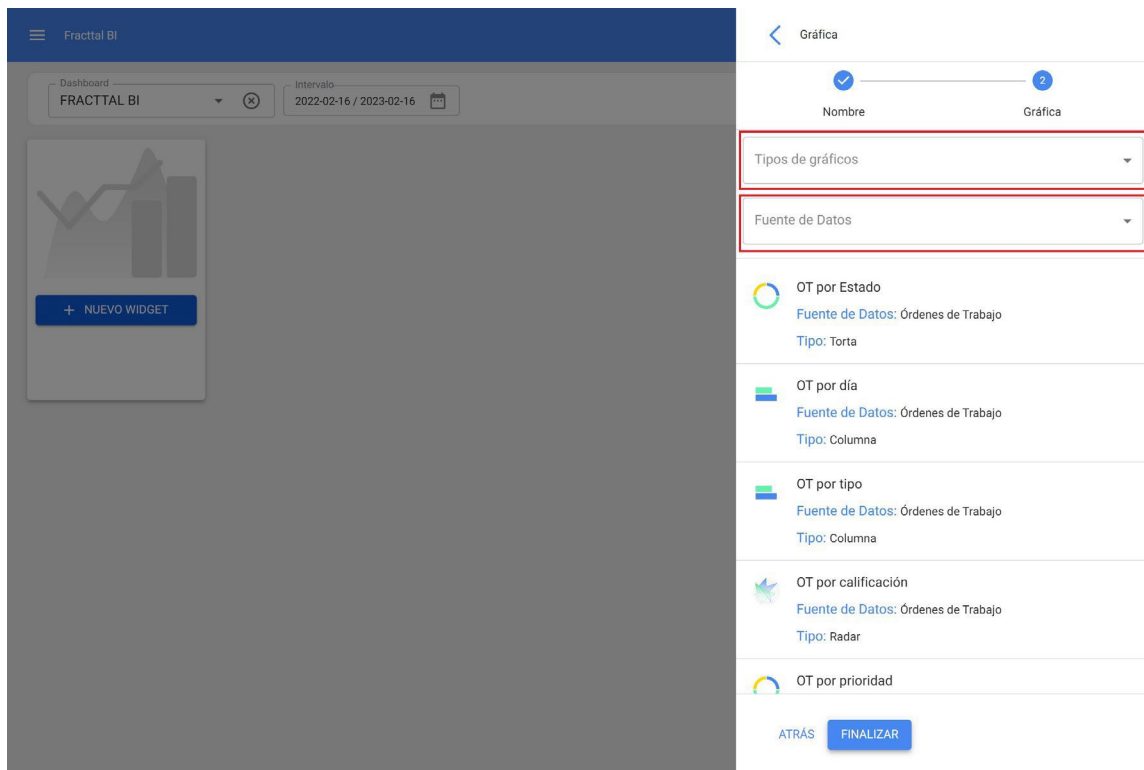

Também tem a possibilidade de selecionar diretamente o tipo de gráfico a partir das opções, onde o tipo de gráfico e a fonte de dados são detalhados e ilustrados.



Nombre



Gráfica

Tipos de gráficos



Fuente de Datos



OT por Estado

Fuente de Datos: Órdenes de Trabajo

Tipo: Torta



OT por día

Fuente de Datos: Órdenes de Trabajo

Tipo: Columna



OT por tipo

Fuente de Datos: Órdenes de Trabajo

Tipo: Columna



OT por calificación

Fuente de Datos: Órdenes de Trabajo

Tipo: Radar



OT por prioridad

ATRÁS

FINALIZAR

5. Clique no botão Concluir

O que é o disco virtual e como aceder ao módulo?

help.fracttal.com/pt/articles/6000367-what-is-the-virtual-disk-and-how-to-enter-the-module

O Disco Virtual é um módulo onde pode criar pastas e carregar ficheiros digitais para que estes estejam sempre disponíveis quando inicia sessão e possam ser utilizados como anexos nos seus planos de tarefas.

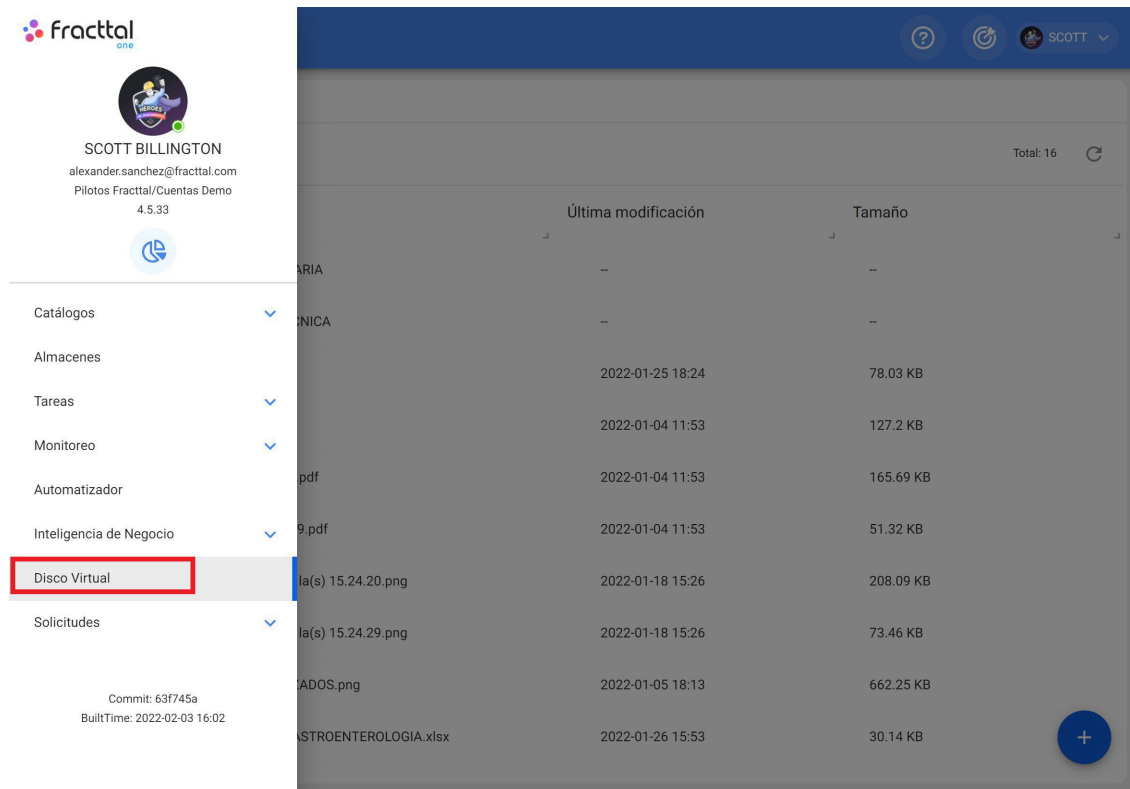

The screenshot displays the Fractal One user interface. On the left, a sidebar menu lists various modules: Catálogos, Almacenes, Tareas, Monitoreo, Automatizador, Inteligencia de Negocio, **Disco Virtual** (highlighted with a red box), and Solicitudes. The main area shows a file list with columns for 'Última modificación' and 'Tamaño'. The file list includes items like 'ARIA', 'NICA', and several PDF and PNG files with their respective modification dates and sizes.

	Última modificación	Tamaño
ARIA	--	--
NICA	--	--
	2022-01-25 18:24	78.03 KB
	2022-01-04 11:53	127.2 KB
.pdf	2022-01-04 11:53	165.69 KB
9.pdf	2022-01-04 11:53	51.32 KB
la(s) 15.24.20.png	2022-01-18 15:26	208.09 KB
la(s) 15.24.29.png	2022-01-18 15:26	73.46 KB
ADOS.png	2022-01-05 18:13	662.25 KB
STROENTEROLOGIA.xlsx	2022-01-26 15:53	30.14 KB

Como aceder ao módulo Disco virtual?

Para aceder ao Disco Virtual, basta abrir o menu no canto superior esquerdo da barra principal da plataforma e clicar em "Disco Virtual".

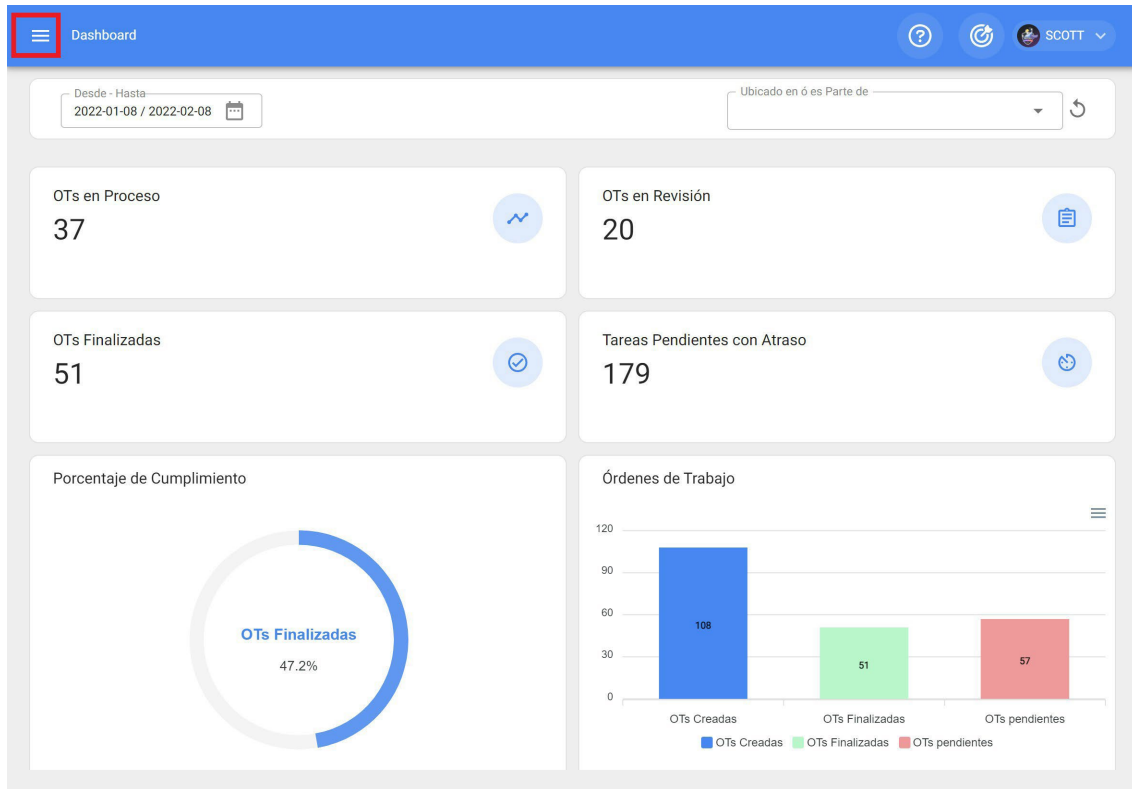

fractal one

SCOTT BILLINGTON
alexander.sanchez@fractal.com
Pilotos Fractal/Cuentas Demo
4.5.33

- Catálogos
- Almacenes
- Tareas
- Monitoreo
- Automatizador
- Inteligencia de Negocio
- Disco Virtual**
- Solicitudes

Commit: 63f745a
BuiltTime: 2022-02-03 16:02

Total: 16

Nombre	Última modificación	Tamaño
ARIA	--	--
ONICA	--	--
	2022-01-25 18:24	78.03 KB
	2022-01-04 11:53	127.2 KB
.pdf	2022-01-04 11:53	165.69 KB
9.pdf	2022-01-04 11:53	51.32 KB
la(s) 15.24.20.png	2022-01-18 15:26	208.09 KB
la(s) 15.24.29.png	2022-01-18 15:26	73.46 KB
ADOS.png	2022-01-05 18:13	662.25 KB
STROENTEROLOGIA.xlsx	2022-01-26 15:53	30.14 KB

Ao clicar nele, abre-se uma nova janela onde se encontram todas as pastas e ficheiros alojados no disco virtual.

Disco Virtual

Inicio

Total: 16

<input type="checkbox"/>	Descripción	Última modificación	Tamaño
<input type="checkbox"/>	PLANOS NEUMATICOS MAQUINARIA	--	--
<input type="checkbox"/>	CERTIFICADOS DE REVISION TECNICA	--	--
<input type="checkbox"/>	Accelo plano 839FU.jpeg	2022-01-25 18:24	78.03 KB
<input type="checkbox"/>	BALANCE 2020.pdf	2022-01-04 11:53	127.2 KB
<input type="checkbox"/>	CARPETA TRIBUTARIA NOV 2021.pdf	2022-01-04 11:53	165.69 KB
<input type="checkbox"/>	CONEVIO JUNIO Y JULIO FORM 29.pdf	2022-01-04 11:53	51.32 KB
<input type="checkbox"/>	Captura de Pantalla 2022-01-18 a la(s) 15.24.20.png	2022-01-18 15:26	208.09 KB
<input type="checkbox"/>	Captura de Pantalla 2022-01-18 a la(s) 15.24.29.png	2022-01-18 15:26	73.46 KB
<input type="checkbox"/>	LUBRICANTES Y LIQUIDOS UTILIZADOS.png	2022-01-05 18:13	662.25 KB
<input type="checkbox"/>	NO MOVER FORMATO RUTINA GASTROENTEROLOGIA.xlsx	2022-01-26 15:53	30.14 KB

+

Como adicionar informações ao disco virtual?

help.fractal.com/pt/articles/6000381-as-add-information-to-virtual-disk

Para adicionar informações, basta clicar no símbolo de adição no canto inferior direito da janela.

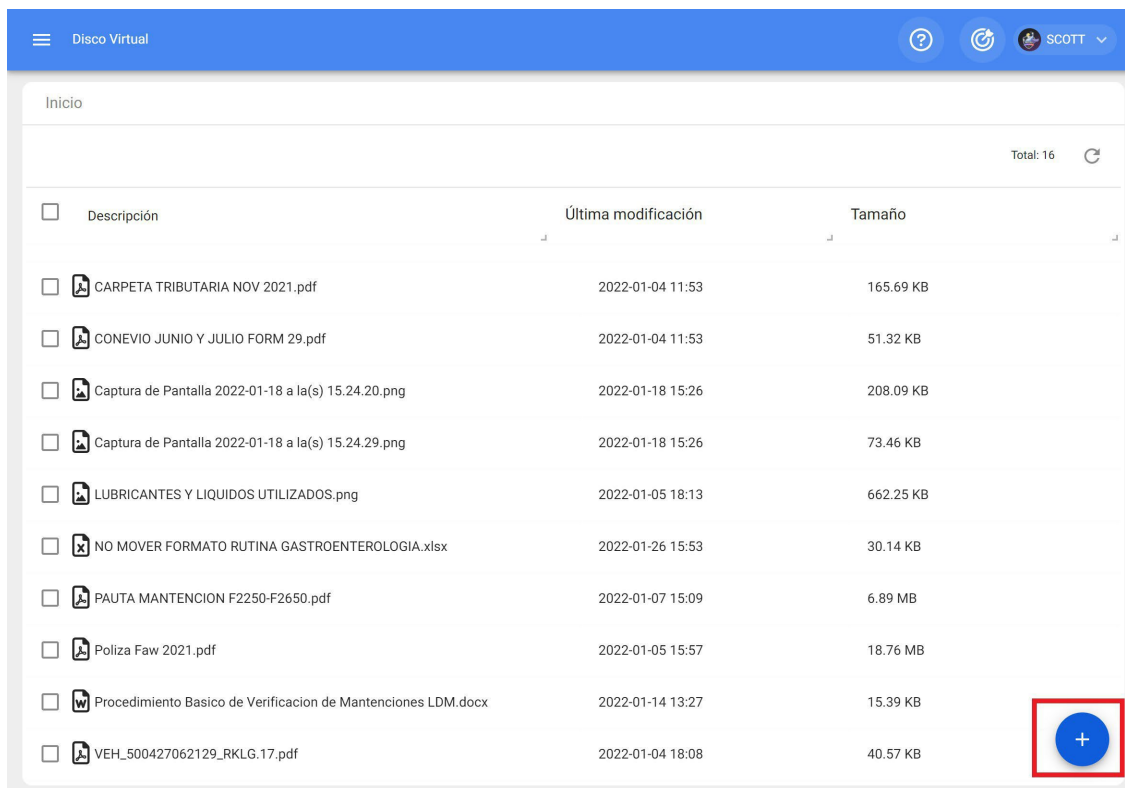

The screenshot shows the 'Disco Virtual' interface. At the top, there is a blue header with a menu icon, the text 'Disco Virtual', and user information 'SCOTT'. Below the header, the main area is titled 'Inicio' and shows a table of files. The table has columns for 'Descripción', 'Última modificación', and 'Tamaño'. There are 10 rows of files listed. In the bottom right corner of the table area, there is a blue circular button with a white plus sign, which is highlighted by a red square box.

Descripción	Última modificación	Tamaño
<input type="checkbox"/> CARPETA TRIBUTARIA NOV 2021.pdf	2022-01-04 11:53	165.69 KB
<input type="checkbox"/> CONEVIO JUNIO Y JULIO FORM 29.pdf	2022-01-04 11:53	51.32 KB
<input type="checkbox"/> Captura de Pantalla 2022-01-18 a la(s) 15.24.20.png	2022-01-18 15:26	208.09 KB
<input type="checkbox"/> Captura de Pantalla 2022-01-18 a la(s) 15.24.29.png	2022-01-18 15:26	73.46 KB
<input type="checkbox"/> LUBRICANTES Y LIQUIDOS UTILIZADOS.png	2022-01-05 18:13	662.25 KB
<input type="checkbox"/> NO MOVER FORMATO RUTINA GASTROENTEROLOGIA.xlsx	2022-01-26 15:53	30.14 KB
<input type="checkbox"/> PAUTA MANTENCION F2250-F2650.pdf	2022-01-07 15:09	6.89 MB
<input type="checkbox"/> Poliza Faw 2021.pdf	2022-01-05 15:57	18.76 MB
<input type="checkbox"/> Procedimiento Basico de Verificacion de Mantenciones LDM.docx	2022-01-14 13:27	15.39 KB
<input type="checkbox"/> VEH_500427062129_RKLG.17.pdf	2022-01-04 18:08	40.57 KB

Clicando nele, abrem-se as opções para adicionar uma nova pasta ou um novo ficheiro.

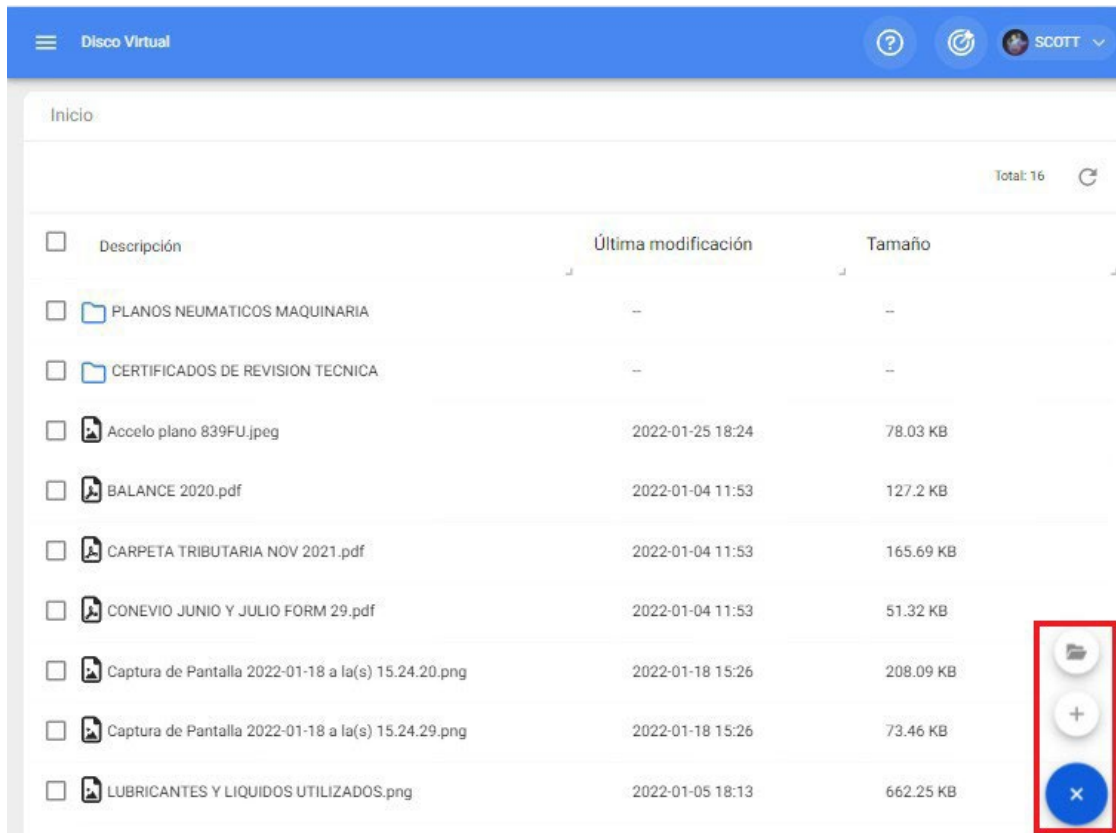

Caso seja escolhida a opção de adicionar uma nova pasta, o sistema apresentará uma janela solicitando o nome da pasta a ser adicionada ao sistema.

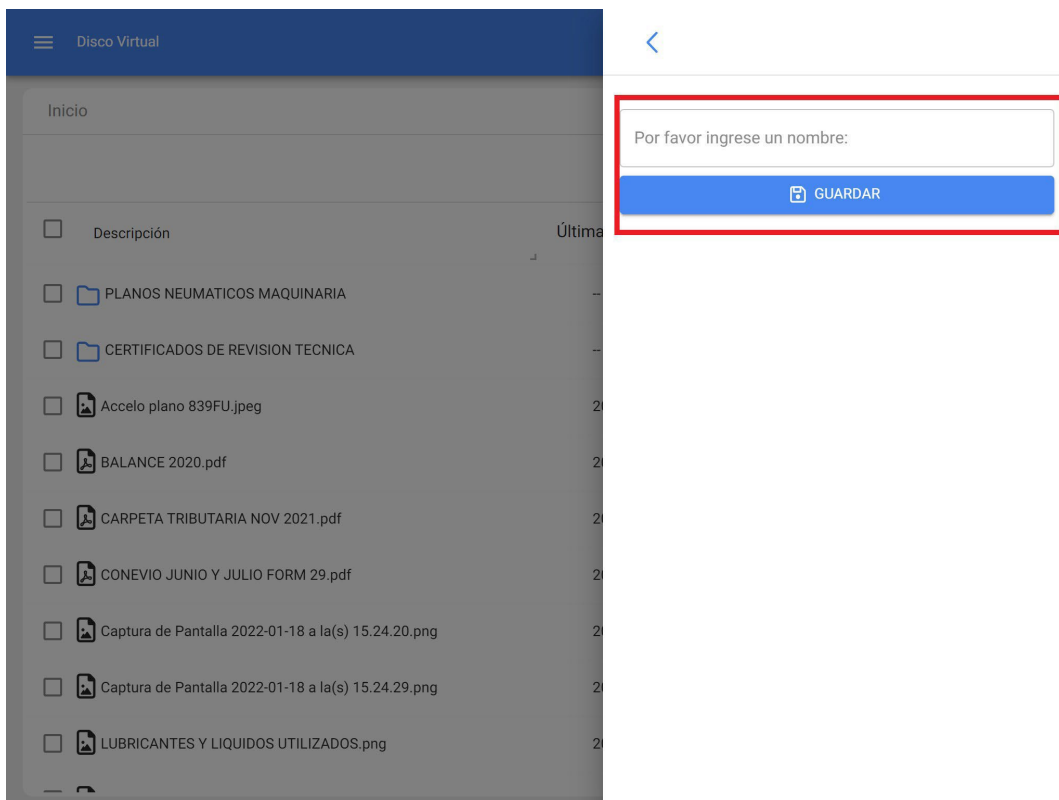

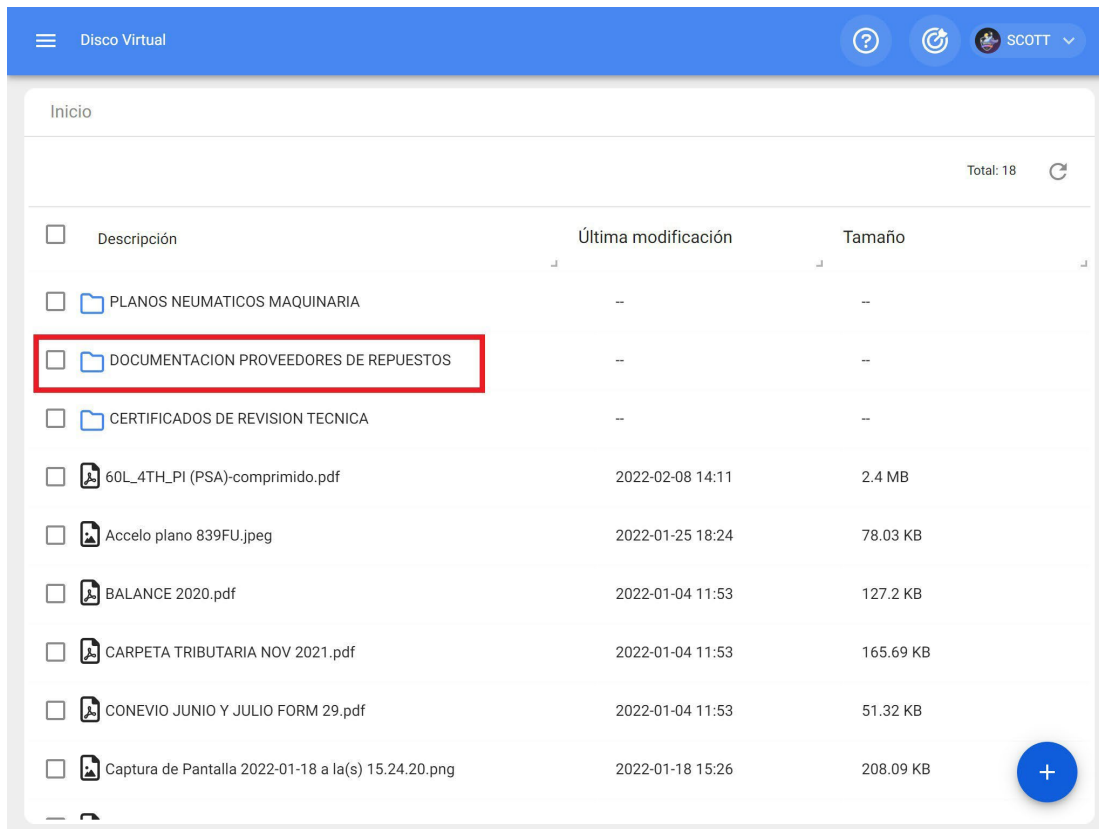

Para adicionar ficheiros como imagens, documentos, etc., deve clicar na opção novo ficheiro (estando na pasta de destino para que seja carregado nesse local), após clicar, o sistema apresentará uma janela onde poderá arrastar ou seleccionar o ficheiro em questão.

Disco Virtual

Inicio

Total: 16

Descripción	Última modificación	Tamaño
PLANOS NEUMATICOS MAQUINARIA	--	--
CERTIFICADOS DE REVISION TECNICA	--	--
Accelo plano 839FU.jpeg	2022-01-25 18:24	78.03 KB
BALANCE 2020.pdf	2022-01-04 11:53	127.2 KB
CARPETA TRIBUTARIA NOV 2021.pdf	2022-01-04 11:53	165.69 KB
CONEVIO JUNIO Y JULIO FORM 29.pdf	2022-01-04 11:53	51.32 KB
Captura de Pantalla 2022-01-18 a la(s) 15.24.20.png	2022-01-18 15:26	208.09 KB
Captura de Pantalla 2022-01-18 a la(s) 15.24.29.png	2022-01-18 15:26	73.46 KB
LUBRICANTES Y LIQUIDOS UTILIZADOS.png	2022-01-05 18:13	662.25 KB

+

x

Disco Virtual

Inicio

Descripción	Última modificación
PLANOS NEUMATICOS MAQUINARIA	--
DOCUMENTACION PROVEEDORES DE REPUESTOS	--
CERTIFICADOS DE REVISION TECNICA	--
60L_4TH_PI (PSA)-comprimido.pdf	2022-01-04 11:53
Accelo plano 839FU.jpeg	2022-01-25 18:24
BALANCE 2020.pdf	2022-01-04 11:53
CARPETA TRIBUTARIA NOV 2021.pdf	2022-01-04 11:53
CONEVIO JUNIO Y JULIO FORM 29.pdf	2022-01-04 11:53
Captura de Pantalla 2022-01-18 a la(s) 15.24.20.png	2022-01-18 15:26

Q480-390 (Manual de Operacion).pdf, 483kB

Agregar Archivos









Tamaño máximo del archivo: 80MB

Archivos cargados CERRAR

Disco Virtual

Inicio

Total: 19

<input type="checkbox"/>	Descripción	Última modificación	Tamaño
<input type="checkbox"/>	 NO MOVER FORMATO RUTINA GASTROENTEROLOGIA.xlsx	2022-01-26 15:53	30.14 KB
<input type="checkbox"/>	 PAUTA MANTENCION F2250-F2650.pdf	2022-01-07 15:09	6.89 MB
<input type="checkbox"/>	 Poliza Faw 2021.pdf	2022-01-05 15:57	18.76 MB
<input type="checkbox"/>	 Procedimiento Basico de Verificacion de Mantenciones LDM.docx	2022-01-14 13:27	15.39 KB
<input type="checkbox"/>	 Q480-390 (Manual de Operacion).pdf	2022-02-08 14:31	494.21 KB
<input type="checkbox"/>	 VEH_500427062129_RKLG.17.pdf	2022-01-04 18:08	40.57 KB
<input type="checkbox"/>	 cedula william.pdf	2022-01-04 11:53	607.34 KB
<input type="checkbox"/>	 procedimiento mantencion.pdf	2022-01-14 13:26	232.24 KB



Como mudar o nome ou apagar ficheiros e pastas no disco virtual?

help.fractal.com/pt/articles/6000391-how-to-rename-or-delete-files-and-folders-on-virtual-disk

Para mudar o nome ou apagar um ficheiro ou pasta, é necessário seleccionar o documento em questão para que o sistema active uma barra, onde se pode seleccionar a opção de apagar ou mudar o nome, conforme o caso.

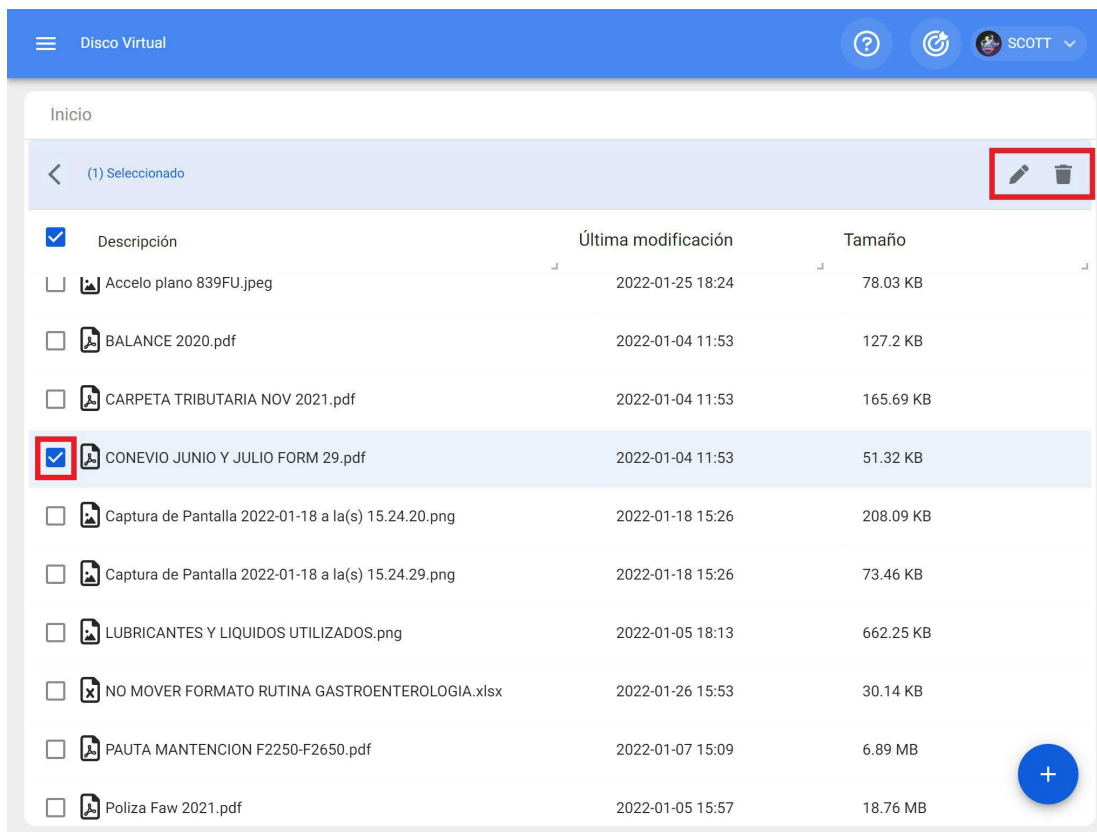

The screenshot shows the 'Disco Virtual' interface. At the top, there is a blue header with a menu icon, the text 'Disco Virtual', and user information 'SCOTT'. Below the header, there is a navigation bar with a back arrow, '(1) Seleccionado', and a red box highlighting the edit (pencil) and delete (trash) icons. The main area displays a table of files with columns for 'Descripción', 'Última modificación', and 'Tamaño'. The file 'CONEVIO JUNIO Y JULIO FORM 29.pdf' is selected, indicated by a blue checkmark in the first column and a red box around the row. A blue plus icon is visible in the bottom right corner of the file list area.

<input checked="" type="checkbox"/>	Descripción	Última modificación	Tamaño
<input type="checkbox"/>	Accelo plano 839FU.jpeg	2022-01-25 18:24	78.03 KB
<input type="checkbox"/>	BALANCE 2020.pdf	2022-01-04 11:53	127.2 KB
<input type="checkbox"/>	CARPETA TRIBUTARIA NOV 2021.pdf	2022-01-04 11:53	165.69 KB
<input checked="" type="checkbox"/>	CONEVIO JUNIO Y JULIO FORM 29.pdf	2022-01-04 11:53	51.32 KB
<input type="checkbox"/>	Captura de Pantalla 2022-01-18 a la(s) 15.24.20.png	2022-01-18 15:26	208.09 KB
<input type="checkbox"/>	Captura de Pantalla 2022-01-18 a la(s) 15.24.29.png	2022-01-18 15:26	73.46 KB
<input type="checkbox"/>	LUBRICANTES Y LIQUIDOS UTILIZADOS.png	2022-01-05 18:13	662.25 KB
<input type="checkbox"/>	NO MOVER FORMATO RUTINA GASTROENTEROLOGIA.xlsx	2022-01-26 15:53	30.14 KB
<input type="checkbox"/>	PAUTA MANTENCION F2250-F2650.pdf	2022-01-07 15:09	6.89 MB
<input type="checkbox"/>	Poliza Faw 2021.pdf	2022-01-05 15:57	18.76 MB

Se seleccionar a opção de edição, o sistema apresentará uma nova janela onde pode modificar o nome do ficheiro ou da pasta e, em seguida, guardar as alterações efectuadas.

Disco Virtual

Inicio

(1) Seleccionado

<input checked="" type="checkbox"/>	Descripción	Última
<input type="checkbox"/>	Accele plano 839FU.jpeg	20
<input type="checkbox"/>	BALANCE 2020.pdf	20
<input type="checkbox"/>	CARPETA TRIBUTARIA NOV 2021.pdf	20
<input checked="" type="checkbox"/>	CONEVIO JUNIO Y JULIO FORM 29.pdf	20
<input type="checkbox"/>	Captura de Pantalla 2022-01-18 a la(s) 15.24.20.png	20
<input type="checkbox"/>	Captura de Pantalla 2022-01-18 a la(s) 15.24.29.png	20
<input type="checkbox"/>	LUBRICANTES Y LIQUIDOS UTILIZADOS.png	20
<input type="checkbox"/>	NO MOVER FORMATO RUTINA GASTROENTEROLOGIA.xlsx	20
<input type="checkbox"/>	PAUTA MANTENCION F2250-F2650.pdf	20
<input type="checkbox"/>	Poliza Faw 2021.pdf	20

<

Por favor ingrese un nombre:

CONVENIO JUNIO Y JULIO FORM 29

GUARDAR

Candidaturas a emprego e como entrar no módulo?

help.fractal.com/pt/articles/6000885-job-applications-and-how-to-enter-the-module

Neste módulo, os utilizadores da plataforma podem comunicar incidentes através de pedidos de trabalho, que podem ser preenchidos e geridos na plataforma, conforme adequado.

The screenshot displays the Fractal platform interface. On the left is a sidebar menu with various categories. The 'Solicitudes de Trabajo' option is highlighted with a red box. The main area shows a table of work orders with columns for 'Solicitud', 'Orden de Trabajo...', 'Estado', and 'Descripción'. The table contains several rows of data, including work orders with statuses like 'OT cancelada', 'Resuelta con OT', 'Abierta', 'Abierta', 'OT en Proceso', 'OT en Revisión', 'OT en Proceso', 'OT cancelada', 'OT en Proceso', 'OT en Proceso', and 'Rechazado'. A search bar and user profile 'SCOTT' are visible at the top right of the table area.

Solicitud	Orden de Trabajo...	Estado	Descripción
0067		OT cancelada	Solicitud desde API
9469	A-01374- 02	Resuelta con OT	Test integracion
91		Abierta	Falla mecanica
90		Abierta	Falla de equipo
89	OT71-22	OT en Proceso	Por favor corregir fuga de refrigerante q
88	OT59-22	OT en Revisión	Reparar mi vehiculo
87	OT54-22	OT en Proceso	POR FAVOR REVISAR COMPRESOR DEL
86		OT cancelada	CAMBIO DE FRENOS
85	OT53-22	OT en Proceso	LOS FRENOS NO RESPONDEN CORREC
84	OT45-22	OT en Proceso	REVISAR QUEMADOR DE LA CALDERA
83		Rechazado	Solicitud desde API - Falla de

Como acceder ao módulo Candidatura a emprego?

Para acceder ao módulo de candidatura a emprego, procure o módulo no menu superior esquerdo da barra principal da plataforma e clique em "Candidaturas" e depois em "Candidaturas a emprego".

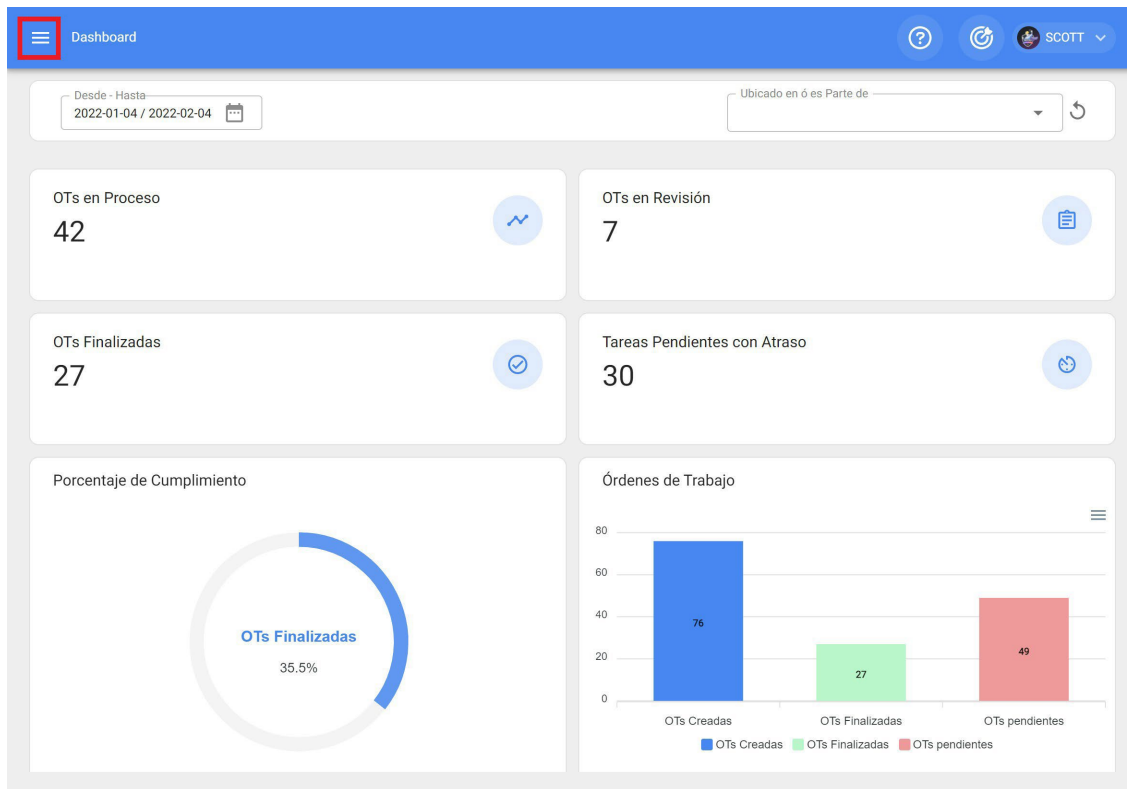

- Recursos Humanos
- Terceros
- Almacenes
- Tareas
 - Plan de Tareas
 - Órdenes de Trabajo
 - Presupuestos
- Monitoreo
 - Medidores
 - Fractal Box
 - Fractal On Board
- Automatizador
- Inteligencia de Negocio
- Disco Virtual
- Solicitudes**
 - Solicitudes de Trabajo**
 - Solicitudes de Material

Commit: 63f745a

Ao clicar, abre-se uma nova janela com todos os pedidos de trabalho efectuados no sistema e os respectivos estados.

	Nro Solicitud ↓	Orden de Trabajo...	Estado	Descripción
<input type="checkbox"/>	110067		OT cancelada	Solicitud desde API
<input type="checkbox"/>	109469	A-01374- 02	Resuelta con OT	Test integracion
<input type="checkbox"/>	491		Abierta	Falla mecanica
<input type="checkbox"/>	490		Abierta	Falla de equipo
<input type="checkbox"/>	489	OT71-22	OT en Proceso	Por favor corregir fuga de refrigerante q
<input type="checkbox"/>	488	OT59-22	OT en Revisión	Reparar mi vehiculo
<input type="checkbox"/>	487	OT54-22	OT en Proceso	POR FAVOR REVISAR COMPRESOR DEL
<input type="checkbox"/>	486		OT cancelada	CAMBIO DE FRENOS
<input type="checkbox"/>	485	OT53-22	OT en Proceso	LOS FRENOS NO RESPONDEN CORREC
<input type="checkbox"/>	484	OT45-22	OT en Proceso	REVISAR QUEMADOR DE LA CALDERA
<input type="checkbox"/>	483		Rechazado	Solicitud desde API - Falla de

Os estados em que uma aplicação pode ser encontrada são os seguintes:

- ♦ **Aberto:** Estado em que o pedido ainda não foi tratado.
- ♦ **Em curso:** Estado em que o pedido está a ser executado ou planeado, mas ainda não foi executado numa OT.
- ♦ **OT em processo:** o status de uma solicitação depois de ter sido planejada e convertida em uma OT.
- ♦ **Resolvido sem uma OT:** Estado em que o pedido já foi resolvido sem ter gerado uma OT.
- ♦ **Cancelada:** Estado de uma candidatura que foi cancelada.
- ♦ **Resolvido com OT:** Estado em que o pedido já foi resolvido através de uma OT.
- ♦ **À espera de uma OT:** Estado em que o pedido foi enviado para o módulo de tarefas pendentes e está à espera de ser executado numa OT.
- ♦ **OT em revisão:** Estado em que o pedido já foi gerado como uma OT e está a ser revisto.

- ♦ **OT Cancelada:** Estado em que o pedido foi gerado numa OT, que foi posteriormente cancelada (neste caso, as tarefas associadas à OT voltam a ser Tarefas Pendentes).
- ♦ **Solicitação removida das Tarefas pendentes:** Estado em que o pedido foi removido do módulo Tarefas pendentes e deve ser reagendado a partir do módulo Pedidos de trabalho.
- ♦ **Rejeitado:** Estado de um pedido que foi rejeitado.

Como criar uma candidatura de emprego?

help.fractal.com/pt/articles/6001171-how-to-create-a-job-application

Existem duas formas de fazer um pedido de trabalho na plataforma, a primeira é fazê-lo diretamente a partir do módulo de pedidos de trabalho e a segunda opção é adicioná-lo a partir do botão de ação rápida na barra principal da plataforma.

A partir do módulo de candidatura a emprego:

Para adicionar uma nova candidatura de emprego, clique no símbolo de adição no canto inferior direito da plataforma.

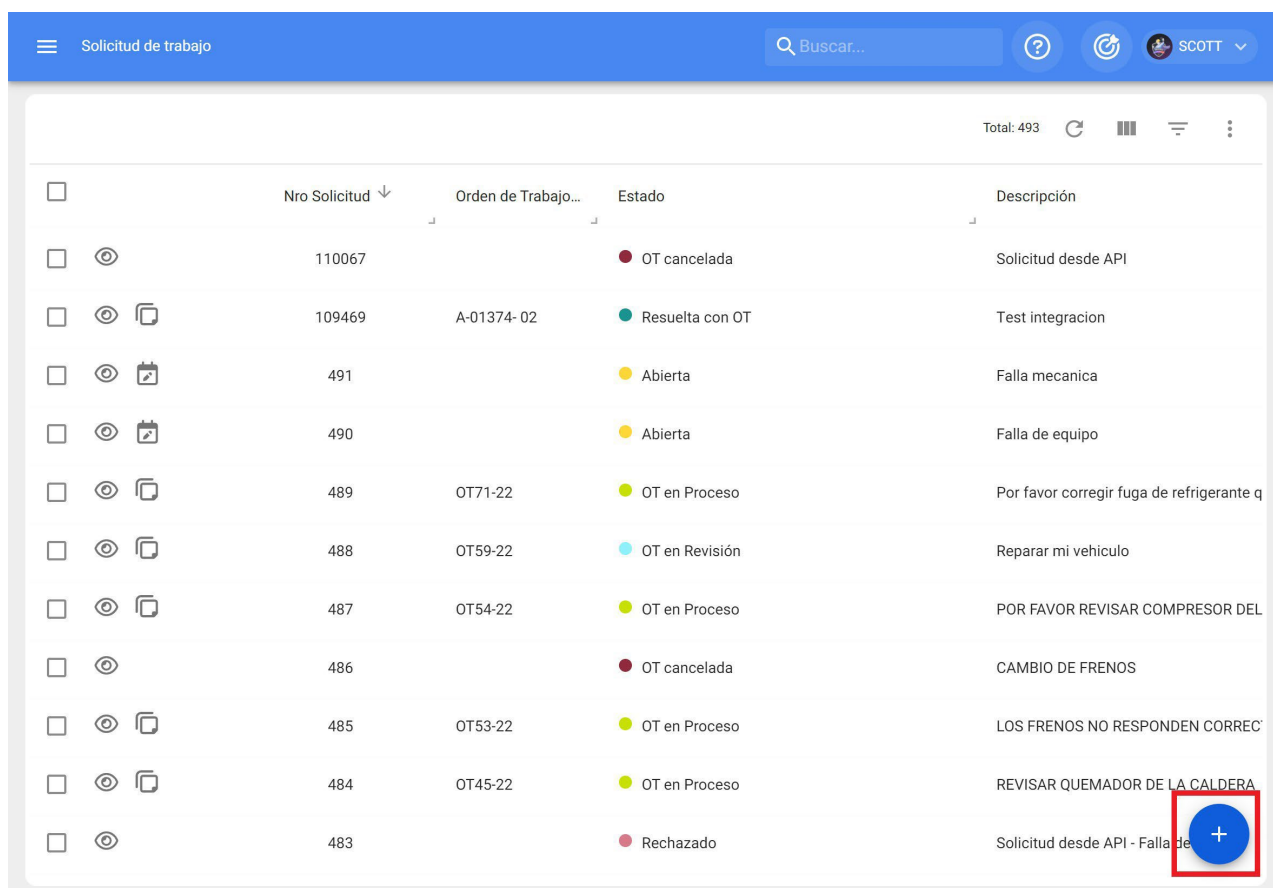

The screenshot shows the 'Solicitud de trabajo' interface. At the top, there is a search bar and a user profile for 'SCOTT'. Below the header, a table lists job applications with columns for 'Nro Solicitud', 'Orden de Trabajo', 'Estado', and 'Descripción'. The table contains 11 rows of data. In the bottom right corner of the table area, a blue circular button with a white plus sign is highlighted with a red square, indicating the 'Add' button.

	Nro Solicitud ↓	Orden de Trabajo...	Estado	Descripción
<input type="checkbox"/>	110067		OT cancelada	Solicitud desde API
<input type="checkbox"/>	109469	A-01374- 02	Resuelta con OT	Test integracion
<input type="checkbox"/>	491		Abierta	Falla mecanica
<input type="checkbox"/>	490		Abierta	Falla de equipo
<input type="checkbox"/>	489	OT71-22	OT en Proceso	Por favor corregir fuga de refrigerante q
<input type="checkbox"/>	488	OT59-22	OT en Revisión	Reparar mi vehiculo
<input type="checkbox"/>	487	OT54-22	OT en Proceso	POR FAVOR REVISAR COMPRESOR DEL
<input type="checkbox"/>	486		OT cancelada	CAMBIO DE FRENOS
<input type="checkbox"/>	485	OT53-22	OT en Proceso	LOS FRENOS NO RESPONDEN CORREC
<input type="checkbox"/>	484	OT45-22	OT en Proceso	REVISAR QUEMADOR DE LA CALDERA
<input type="checkbox"/>	483		Rechazado	Solicitud desde API - Falla de

Depois de clicar em adicionar, abre-se uma nova janela onde o candidato deve preencher todas as informações necessárias no separador "Geral" para detalhar a candidatura que pretende comunicar no sistema.

Solicitud de trabajo

GUARDAR CAMBIAR ESTADO

Datos requeridos

- Descripción no puede estar en blanco
- Activo no puede estar en blanco

Detalles

General

Estado Solicitud

Adjuntos

Creada por SCOTT BILLINGTON

Fecha de creación 2022-02-04 14:10

Descripción solicitud

Descripción no puede estar en blanco

¿Conoce el activo?

Activo

Activo no puede estar en blanco

Observaciones

As informações que podem ser acrescentadas ao comunicar uma candidatura de emprego são as seguintes

- ♦ **Criado por:** Nome do perfil da pessoa que faz o pedido, este nome é retirado diretamente da conta de início de sessão registada no sistema dessa pessoa.
- ♦ **Data de criação:** Data em que o pedido está a ser comunicado no sistema.
- ♦ **Descrição da aplicação:** Descrição sucinta que identifica a aplicação.
- ♦ **Conhece o bem:** Opção que permite ao utilizador que reporta o pedido indicar se conhece o nome do bem em questão (esta opção pode ser definida como obrigatória no módulo de Configuração de OTs).
- ♦ **Activo:** Nome ou identificação do ativo associado ao pedido de trabalho no sistema.
- ♦ **Observações:** Descrição pormenorizada da candidatura ao emprego.
- ♦ **Data do incidente:** Data em que ocorreu o incidente para o qual o pedido de trabalho está a ser levantado (esta data não tem necessariamente de coincidir com a data em que o pedido é registado no sistema).
- ♦ **Urgente:** Opção em que o grau de criticidade do pedido é definido como urgente.
- ♦ **Imagem:** Imagem ou fotografia que ilustra a candidatura ao emprego comunicada.

Além disso, o sistema permite que sejam acrescentadas informações avançadas à candidatura de emprego, onde podem ser pormenorizadas as seguintes informações:

- ♦ **Referência:** Nome ou código de referência que pode ser adicionado à aplicação.
- ♦ **Localização:** Opção que permite definir a geolocalização do sítio onde o pedido foi efectuado (esta informação é retirada do sistema GPS do dispositivo utilizado para efetuar o pedido).
- ♦ **Grupo:** Catálogo onde pode criar grupos de cores que podem ser utilizados para serem atribuídos a aplicações (a configuração dos nomes e das cores destes grupos é efectuada a partir do módulo Configuração-Catálogos).
- ♦ **Classificação 1 e 2:** Corresponde a campos livres deixados pela plataforma para serem preenchidos conforme necessário (a configuração é efectuada a partir do módulo Configuração-Catálogos).
- ♦ **Palavras-chave (Seleção múltipla):** Catálogo onde pode estabelecer palavras-chave de identificação ao criar um pedido de trabalho (a configuração é feita a partir do módulo Configuração-Catálogos).

Nota: *É possível definir os campos que são obrigatórios ao abrir um pedido no Fractal One. Para fazer isso, vá para o menu de configurações, no submenu 'módulos - solicitações de trabalho' e faça as configurações correspondentes. Para obter mais informações, consulte o artigo 'Configurações - solicitações de trabalho'.*























Por fim, após o preenchimento das informações necessárias, será gerado o pedido, que deverá ser tratado em conformidade.

Solicitud de trabajo

Buscar...

SCOTT

(1) Seleccionado

<input checked="" type="checkbox"/>		Nro Solicitud ↓	Orden de Trabajo...	Estado	Descripción
<input checked="" type="checkbox"/>	 	500		● Abierta	PERDIDA DE FASE
<input type="checkbox"/>	 	499		● Abierta	REINTALACION DE EQUIPO
<input type="checkbox"/>	 	498		● Abierta	COMPRA DE NUEVO PERFIL DE USUARI
<input type="checkbox"/>	 	497		● Abierta	OBSTRUCCION DE TOMA DE AIRE
<input type="checkbox"/>	 	496		● Abierta	REEMPLAZO DE ASPAS
<input type="checkbox"/>	 	495		● Abierta	CAMBIO DE O-RINGS MANGUERAS SIST
<input type="checkbox"/>	 	494		● Abierta	FALLO DE PANTALLA
<input type="checkbox"/>	 	493		● Abierta	CAMBIO DE RODAMIENTOS Y ROTULAS
<input type="checkbox"/>	 	492		● Abierta	FUGA DE LIQUIDO REGRIGERANTE
<input type="checkbox"/>	 	491		● Abierta	Falla mecanica
<input type="checkbox"/>	 	490		● Abierta	Falla de equipo

+

A partir do botão de ação rápida

A ação rápida é um botão que está sempre disponível na barra principal da plataforma. Para o fazer, basta clicar nesta opção e, de seguida, clicar em candidatura a emprego.

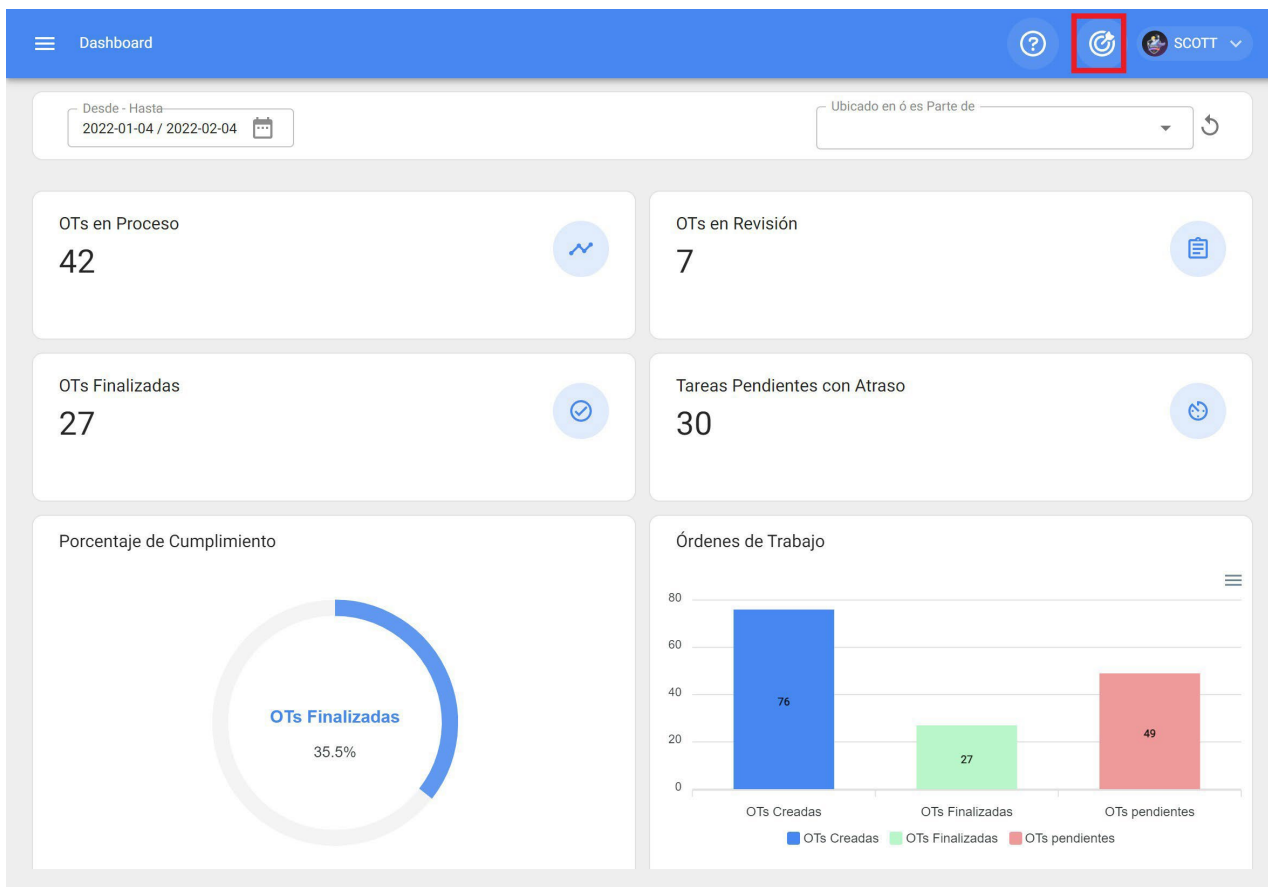

Dashboard

Desde - Hasta: 2022-01-04 / 2022-02-04

OTs en Proceso: 42

OTs en Revisión: 7

OTs Finalizadas: 27

Tareas Pendientes: 30

Porcentaje de Cumplimiento: OTs Finalizadas 35.5%

Órdenes de Trabajo























Acción Rápida

CANCELAR

- Ubicación
- Equipo
- Tarea No Planificada
- Solicitud de trabajo**
- Lectura del Medidor

Depois de clicar, abre-se uma nova janela onde deve ser efectuado o mesmo procedimento que o anterior para completar e gerar a candidatura de emprego.

(1) Seleccionado









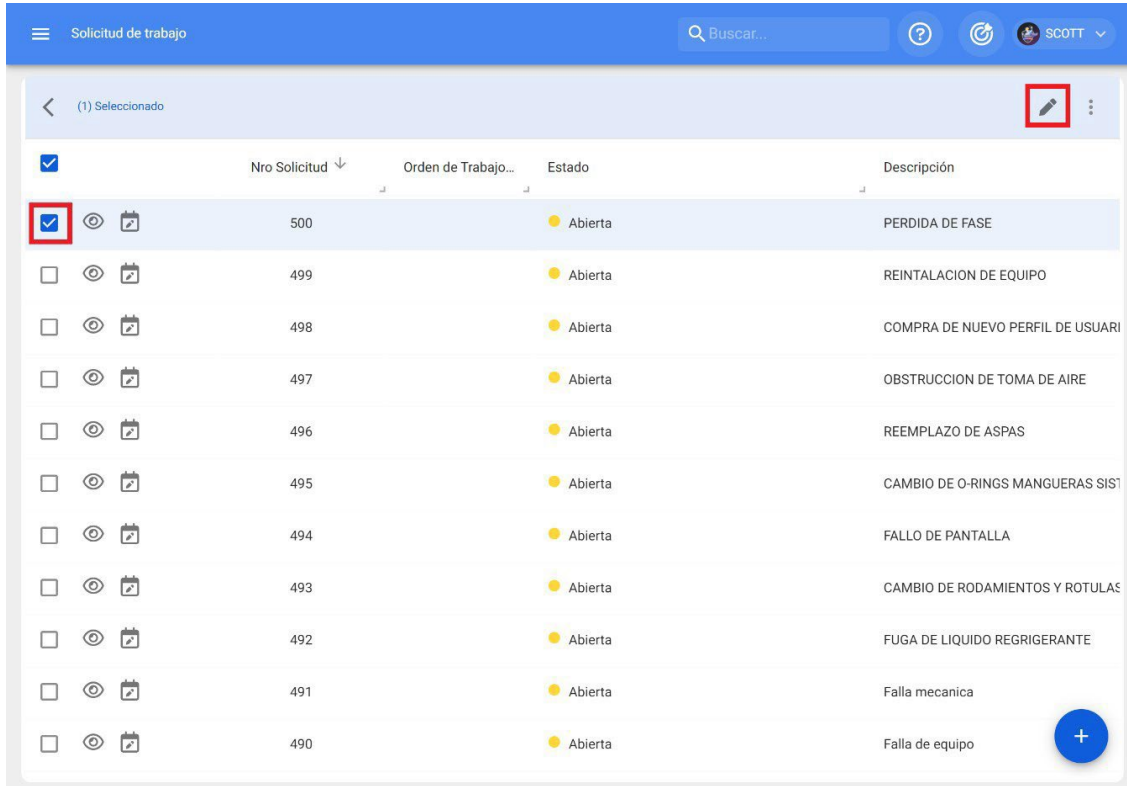













<input checked="" type="checkbox"/>		Nro Solicitud ↓	Orden de Trabajo...	Estado	Descripción
<input checked="" type="checkbox"/>	 	500		● Abierta	PERDIDA DE FASE
<input type="checkbox"/>	 	499		● Abierta	REINTALACION DE EQUIPO
<input type="checkbox"/>	 	498		● Abierta	COMPRA DE NUEVO PERFIL DE USUARI
<input type="checkbox"/>	 	497		● Abierta	OBSTRUCCION DE TOMA DE AIRE
<input type="checkbox"/>	 	496		● Abierta	REEMPLAZO DE ASPAS
<input type="checkbox"/>	 	495		● Abierta	CAMBIO DE O-RINGS MANGUERAS SIST
<input type="checkbox"/>	 	494		● Abierta	FALLO DE PANTALLA
<input type="checkbox"/>	 	493		● Abierta	CAMBIO DE RODAMIENTOS Y ROTULAS
<input type="checkbox"/>	 	492		● Abierta	FUGA DE LIQUIDO REGRIGERANTE
<input type="checkbox"/>	 	491		● Abierta	Falla mecanica
<input type="checkbox"/>	 	490		● Abierta	Falla de equipo

Como editar uma candidatura de emprego já criada?

 help.fractal.com/pt/articles/6001192-how-to-edit-an-already-created-job-application

Para editar um pedido de trabalho já criado, basta selecionar o pedido em questão e o sistema activará uma barra com a opção de editar.



<input checked="" type="checkbox"/>		Nro Solicitud ↓	Orden de Trabajo...	Estado	Descripción
<input checked="" type="checkbox"/>	 	500		● Abierta	PERDIDA DE FASE
<input type="checkbox"/>	 	499		● Abierta	REINTALACION DE EQUIPO
<input type="checkbox"/>	 	498		● Abierta	COMPRA DE NUEVO PERFIL DE USUARI
<input type="checkbox"/>	 	497		● Abierta	OBSTRUCCION DE TOMA DE AIRE
<input type="checkbox"/>	 	496		● Abierta	REEMPLAZO DE ASPAS
<input type="checkbox"/>	 	495		● Abierta	CAMBIO DE O-RINGS MANGUERAS SIS1
<input type="checkbox"/>	 	494		● Abierta	FALLO DE PANTALLA
<input type="checkbox"/>	 	493		● Abierta	CAMBIO DE RODAMIENTOS Y ROTULAS
<input type="checkbox"/>	 	492		● Abierta	FUGA DE LIQUIDO REGRIGERANTE
<input type="checkbox"/>	 	491		● Abierta	Falla mecanica
<input type="checkbox"/>	 	490		● Abierta	Falla de equipo

Clicando nesta opção, abre-se a candidatura, onde poderá editar as informações contidas no separador Geral, bem como no separador Estado da candidatura e Anexos.

Solicitud de trabajo

PERDIDA DE FASE

GUARDAR CAMBIAR ESTADO

Nro Solicitud 500

Estado Solicitud Abierta

Detalles

- General
- Estado Solicitud
- Adjuntos



Creada por SCOTT BILLINGTON

Fecha de creación 2022-02-04 17:00

Descripción solicitud PERDIDA DE FASE

¿Conoce el activo?

Activo VARIADOR DE FRECUENCIA Z1000 { Z-1000- }

Observaciones

Como gerir e transformar uma candidatura a um emprego numa OT?

help.fractal.com/pt/articles/6001355-how-to-manage-and-turn-a-job-application-into-ot

Uma vez gerado um pedido, o sistema permite-lhe gerir esse pedido através de uma tarefa não planeada, clicando no símbolo de adição.

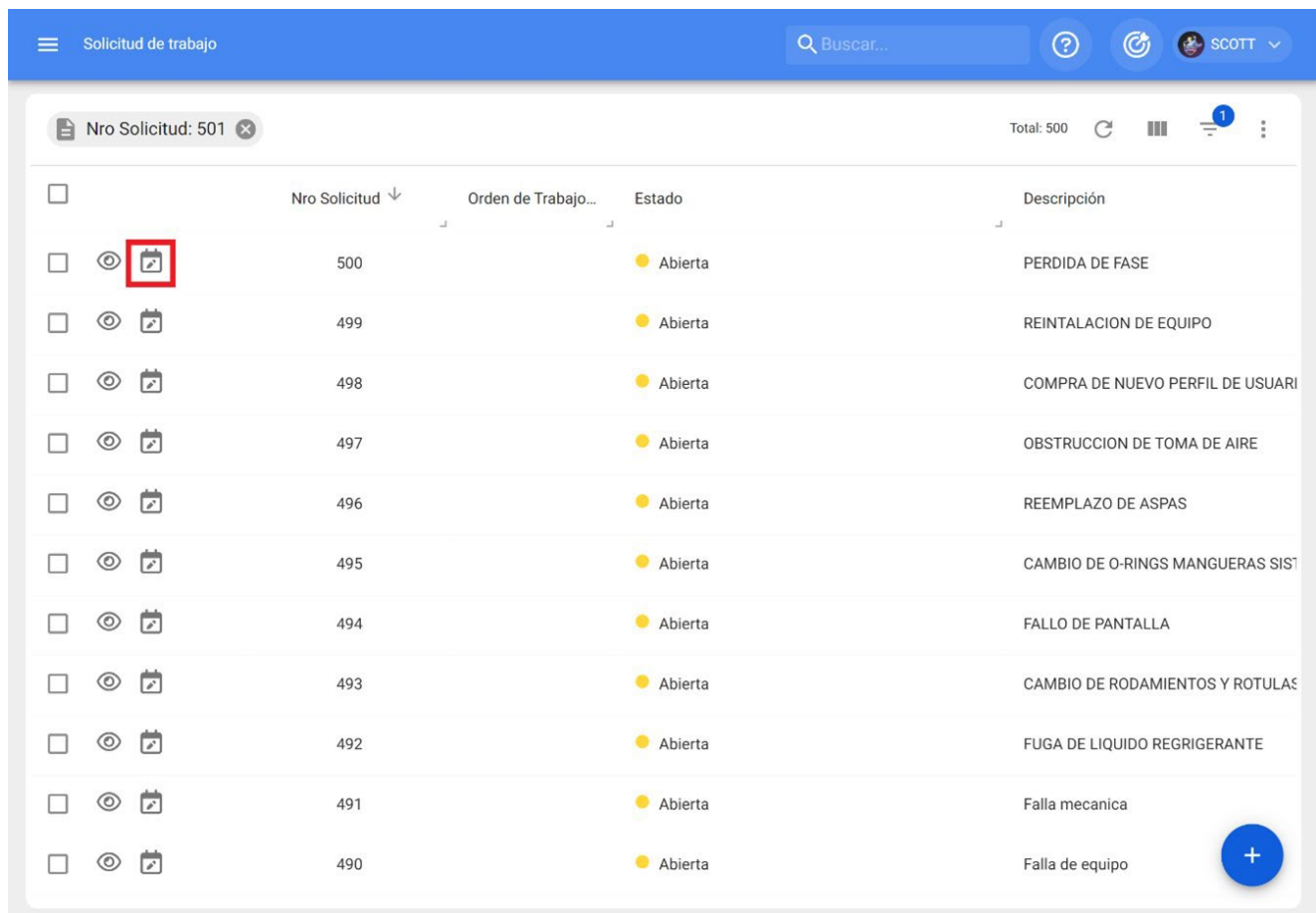

The screenshot shows a web application interface for managing job applications. At the top, there is a blue header with a search bar and user information. Below the header, a table lists job applications with columns for 'Nro Solicitud', 'Orden de Trabajo...', 'Estado', and 'Descripción'. The first row, with 'Nro Solicitud' 500 and 'Estado' 'Abierta', is highlighted. A red box is drawn around the add icon (a square with a plus sign) in the first row's action column. A blue plus button is also visible at the bottom right of the table.

	Nro Solicitud ↓	Orden de Trabajo...	Estado	Descripción
<input type="checkbox"/> <input type="checkbox"/> <input type="checkbox"/>	500		Abierta	PERDIDA DE FASE
<input type="checkbox"/> <input type="checkbox"/> <input type="checkbox"/>	499		Abierta	REINTALACION DE EQUIPO
<input type="checkbox"/> <input type="checkbox"/> <input type="checkbox"/>	498		Abierta	COMPRA DE NUEVO PERFIL DE USUARI
<input type="checkbox"/> <input type="checkbox"/> <input type="checkbox"/>	497		Abierta	OBSTRUCCION DE TOMA DE AIRE
<input type="checkbox"/> <input type="checkbox"/> <input type="checkbox"/>	496		Abierta	REEMPLAZO DE ASPAS
<input type="checkbox"/> <input type="checkbox"/> <input type="checkbox"/>	495		Abierta	CAMBIO DE O-RINGS MANGUERAS SIST
<input type="checkbox"/> <input type="checkbox"/> <input type="checkbox"/>	494		Abierta	FALLO DE PANTALLA
<input type="checkbox"/> <input type="checkbox"/> <input type="checkbox"/>	493		Abierta	CAMBIO DE RODAMIENTOS Y ROTULAS
<input type="checkbox"/> <input type="checkbox"/> <input type="checkbox"/>	492		Abierta	FUGA DE LIQUIDO REGRIGERANTE
<input type="checkbox"/> <input type="checkbox"/> <input type="checkbox"/>	491		Abierta	Falla mecanica
<input type="checkbox"/> <input type="checkbox"/> <input type="checkbox"/>	490		Abierta	Falla de equipo

Clicando nela, abre-se uma nova janela, onde deve ser preenchida toda a informação correspondente à tarefa não planeada, que pode ser enviada para uma tarefa pendente (a ser agendada posteriormente) ou gerada como uma nova ordem de trabalho.

Para tal, é necessário estabelecer 4 etapas antes de gerir a tarefa:

- ♦ **Activos:** Informação associada ao ativo e ao seu estado.
- ♦ **Tarefa:** Informação associada à tarefa não planeada.
- ♦ **Subtarefas:** Lista das subtarefas ou lista de controlo (passo a passo) que devem ser cumpridas para concluir com êxito a tarefa.

- ♦ **Recursos:** Recursos a serem utilizados na execução e realização da tarefa.

Passo 1:

< Tarea no Programada

1 Activo 2 Tarea 3 SubTareas 4 Recursos

Activo
VARIADOR DE FRECUENCIA Z1000 { Z-1000-1 }

Fecha del incidente
2022-02-04 16:59

Solicitado Por
SCOTT BILLINGTON

¿Falló el Activo?

Tipo de falla
PERDIDA DE FASE

Causa de falla
CIRCUITO CORTADO

Método de detección de falla
CODIGO DE ALARMA E45

Severidad de las Fallas
Media

Tipo de daño causado
Ninguno

Tiempo de interrupción a otros activos
000:00

Activo Fuera de servicio

Desde cuando
2022-02-03 17:00:00

SIGUIENTE >

- ♦ **Falha do ativo:** opção em que se pode indicar se a tarefa não planeada envolve a falha do ativo.
- ♦ **Tipo de falha:** Catálogo com os tipos de falhas associados aos activos.
- ♦ **Causa da falha:** Catálogo com as causas que podem levar a falhas de activos.
- ♦ **Método de deteção de falhas:** Um catálogo de métodos de deteção através dos quais uma falha pode ser identificada.
- ♦ **Gravidade da falha:** Lista de opções de hierarquia de falhas de acordo com a gravidade da falha.
- ♦ **Tipo de dano causado:** Lista com opções predefinidas para identificar o tipo de dano causado pela falha do ativo.

- ♦ **Tempo de perturbação de outros activos:** Tempo em que a falha afecta diretamente outros activos.
- ♦ **Ativo Fora de Serviço:** Estado em que o equipamento se encontra parado devido a uma falha funcional. Este campo é de extrema importância, uma vez que ao ser ativado, deve ser introduzida a data e hora em que o equipamento esteve parado (esta hora é a utilizada para um dos indicadores de disponibilidade do módulo de Business Intelligence).

Passo 2:

< Tarea no Programada

Activo Tarea SubTareas Recursos

Descripción de la Tarea: PERDIDA DE FASE Nota:

Tipo de tarea: CORRECTIVO Clasificación 1: ELECTRICO Clasificación 2:

Prioridad: Media Duración estimada: 000:10 Número de Solicitud: 500

Este trabajo ya fue realizado?

Opciones: Enviar a tareas pendientes Enviar a OTs en Proceso

Responsable *: Alberto Toro

¿Depende de otra OT? Seleccione la OT padre Aprobar por Presupuesto

< ATRÁS SIGUIENTE >

- ♦ **Descrição da tarefa:** breve pormenor que especifica a tarefa em questão.
- ♦ **Nota:** Campo livre onde podem ser acrescentados alguns pormenores da tarefa.
- ♦ **Tipo de tarefa:** Catálogo com todos os tipos de tarefas registados no sistema.
- ♦ **Classificação 1 e 2:** Correspondem a campos livres deixados pela plataforma para serem preenchidos e dão uma classificação adicional à tarefa.
- ♦ **Prioridade:** Lista em que a tarefa é classificada de acordo com a sua prioridade.

- ♦ **Duração estimada:** Duração teórica do tempo que seria necessário para realizar a tarefa (o tempo real é registado diretamente na OT).
- ♦ **Número do pedido:** Identificação correlativa do pedido que gera a tarefa não planeada.
- ♦ **Esta tarefa já foi executada:** Opção para identificar no sistema se a tarefa já foi executada ou não.
- ♦ **Opções:** Opções disponíveis para gerir a tarefa não planeada através de uma OT (adicionar a pessoa responsável pela OT) ou Tarefa a fazer (adicionar a data em que a tarefa será agendada).

Passo 3:

Nesta etapa, as subtarefas associadas devem ser adicionadas clicando no símbolo de adição no canto inferior direito da plataforma e, em seguida, adicionando as subtarefas conforme apropriado.

< Tarea no Programada

Activo Tarea SubTareas Recursos

Orden	Descripción	Tipo	Grupo/Parte
1	Procedimiento	Texto	

< ATRÁS SIGUIENTE >



Tarea no Programada

Activo Tarea

Orden	Descripción
1	Procedimiento

AGREGAR SUBTAREA

Obligatorio Adjunto Obligatorio

Orden: 2

Tipo: Texto

Grupo/Parte:

Descripción

GUARDAR

< ATRÁS SIGUIENTE >

Tarea no Programada

Activo Tarea SubTareas Recursos

Orden	Descripción	Tipo	Grupo/Parte
1	DEENERGIZAR EL EQUIPO	Texto	
2	DESCONECTAR CABLES ALIMENTADORES	Texto	
3	CAMBIAR CABLES	Texto	
4	REALIZAR PRUEBAS	Texto	
5	OBSERBACIONES GENERALES	Texto	

< ATRÁS SIGUIENTE > +

Passo 4:

Neste último passo, pode adicionar os recursos associados à tarefa não planeada, onde pode adicionar: Inventários, Recursos Humanos, Serviços, Inventários (não listados), Serviços (não listados).

< Tarea no Programada

Activo Tarea SubTareas Recursos





Cantidad	Unidad	Descripción	Tipo	Costo unitario	Costo Total	Fuente del Recurso
----------	--------	-------------	------	----------------	-------------	--------------------

< ATRÁS FINALIZAR >



Tarea no Programada

Activo Tarea SubTarea

	Cantidad	Unidad	Descripción	Tipo
 	1		CABLE ELECTRICO TSJ 3X14 600V { BT-00-0391 }	Inventario
 	00:45	Hora	ELECTROMECHANICO	Recursos Humanos

[← ATRÁS](#) [FINALIZAR →](#)

Nuevo Recurso

Tipo de Recurso
Recursos Humanos

Perfil / Recursos
ELECTROMECHANICO

Recurso Humano
Alberto Toro

fecha y hora de programación
2022-02-24 07:00

Unidad
Hora

Horas extra

Cantidad
00:45





Costo unitario
\$ CLP 3.000

Costo Total
\$ CLP 2.250,00

Notas

Tarea no Programada

Activo Tarea SubTareas Recursos

	Cantidad	Unidad	Descripción	Tipo	Costo unitario	Costo Total	Fuente del Recurso
 	1		CABLE ELECTRICO TSJ 3X14 600V { BT-00-0391 }	Inventario	\$ CLP 4.000,00	\$ CLP 4.000,00	Importación Masiva
 	00:45	Hora	ELECTROMECHANICO	Recursos Humanos	\$ CLP 3.000,00	\$ CLP 2.250,00	Alberto Toro

[← ATRÁS](#) [FINALIZAR →](#) 

Depois, no final da gestão da tarefa não planeada, pode ver a alteração de estado do pedido e o correlativo da OT gerada (caso esta opção tenha sido escolhida para gerir a tarefa).

The screenshot displays a web application interface for managing work requests. At the top, there is a blue header with a menu icon, the text 'Solicitud de trabajo', a search bar labeled 'Buscar...', and a user profile 'SCOTT'. Below the header, a filter bar shows 'Nro Solicitud: 501' and 'Total: 500'. The main content is a table with the following columns: 'Nro Solicitud', 'Orden de Trabajo...', 'Estado', and 'Descripción'. The table contains 11 rows of data. The second row, corresponding to 'Nro Solicitud: 500' and 'Orden de Trabajo: OT77-22', is highlighted with a red rectangular box. In this row, the 'Estado' column shows a green dot followed by the text 'OT en Proceso'. The other rows show 'Abierta' with a yellow dot. A blue circular button with a white plus sign is located at the bottom right of the table area.

<input type="checkbox"/>	Nro Solicitud ↓	Orden de Trabajo...	Estado	Descripción
<input type="checkbox"/>	500	OT77-22	OT en Proceso	PERDIDA DE FASE
<input type="checkbox"/>	499		Abierta	REINTALACION DE EQUIPO
<input type="checkbox"/>	498		Abierta	COMPRA DE NUEVO PERFIL DE USUARI
<input type="checkbox"/>	497		Abierta	OBSTRUCCION DE TOMA DE AIRE
<input type="checkbox"/>	496		Abierta	REEMPLAZO DE ASPAS
<input type="checkbox"/>	495		Abierta	CAMBIO DE O-RINGS MANGUERAS SIST
<input type="checkbox"/>	494		Abierta	FALLO DE PANTALLA
<input type="checkbox"/>	493		Abierta	CAMBIO DE RODAMIENTOS Y ROTULAS
<input type="checkbox"/>	492		Abierta	FUGA DE LIQUIDO REGRIGERANTE
<input type="checkbox"/>	491		Abierta	Falla mecanica
<input type="checkbox"/>	490		Abierta	Falla de equipo

Conteúdo do módulo

help.fractal.com/pt/articles/6010704-how-to-access-the-module-configuration-and-module-content-module

Para aceder ao módulo, aceda ao menu de opções situado na barra superior direita da plataforma e percorra as opções disponíveis neste menu, clicando depois na opção "Configuração".

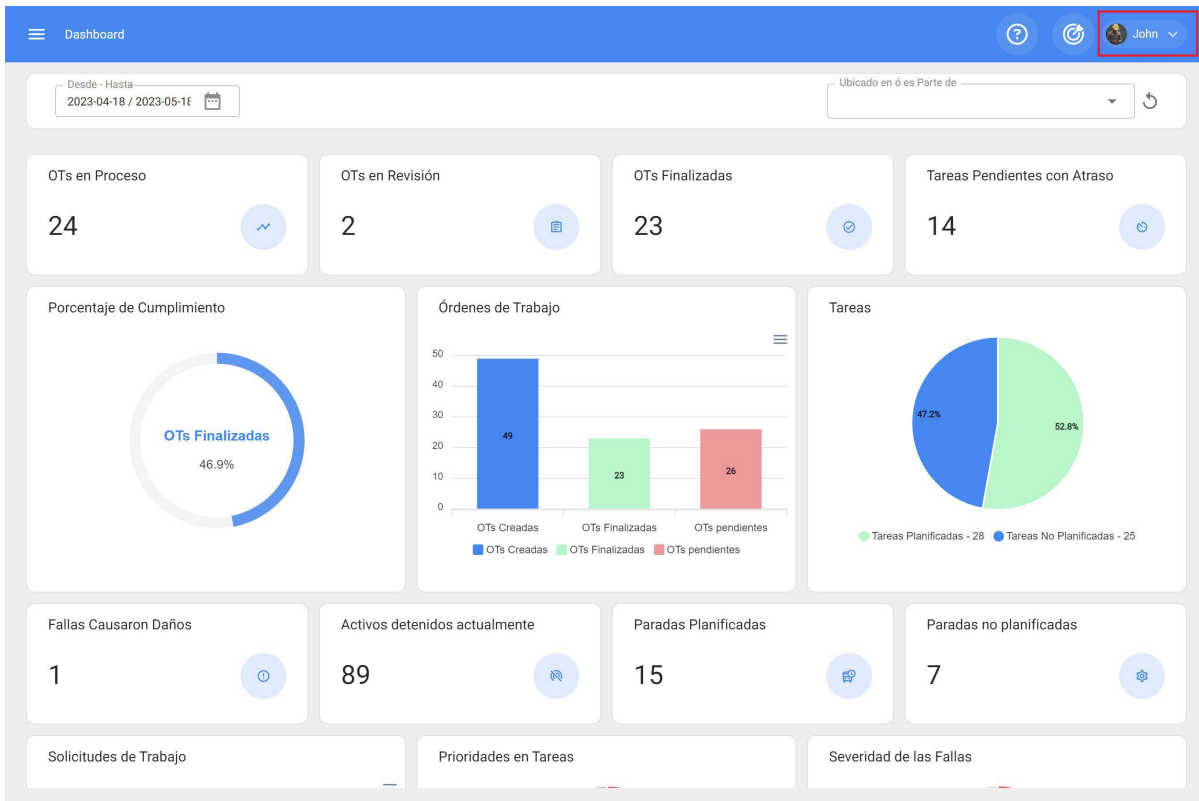

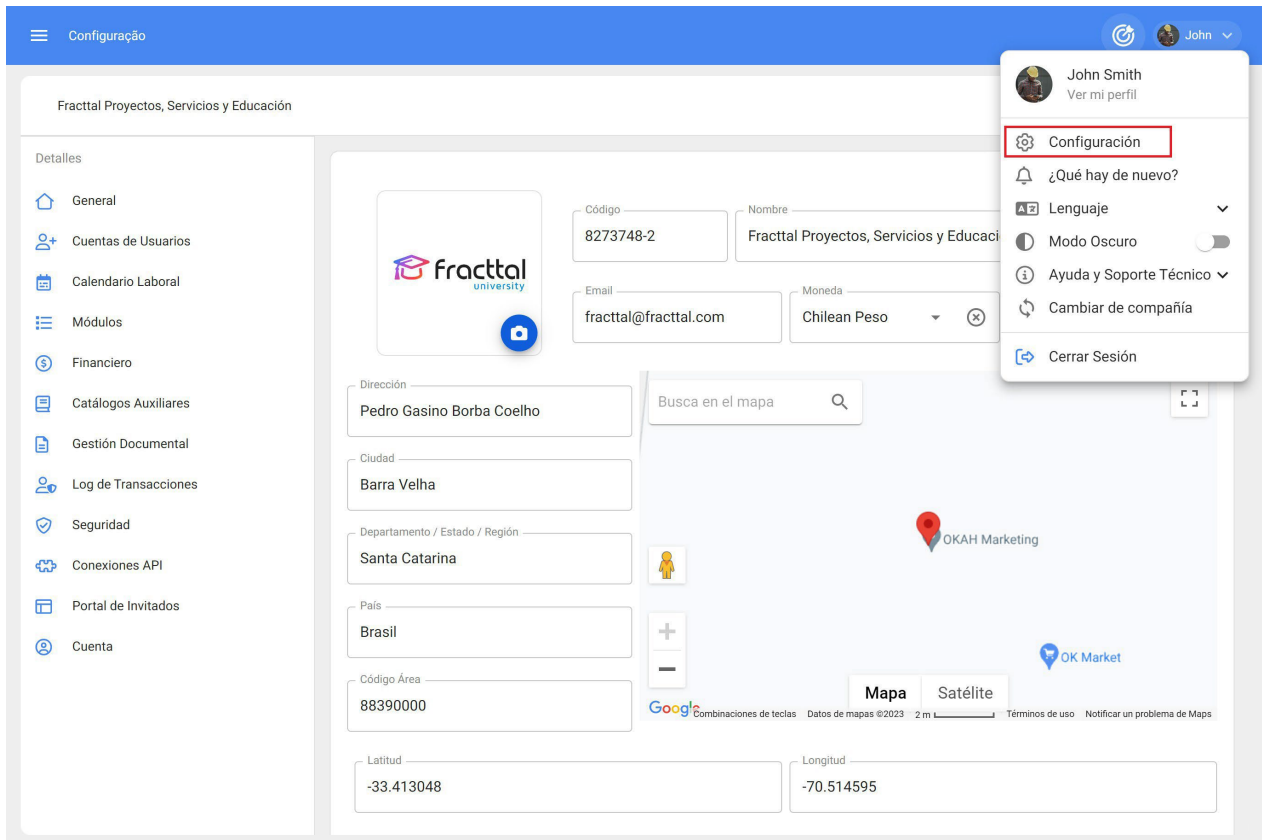

Por fim, ao clicar na mesma, acederá à janela de configuração da plataforma:

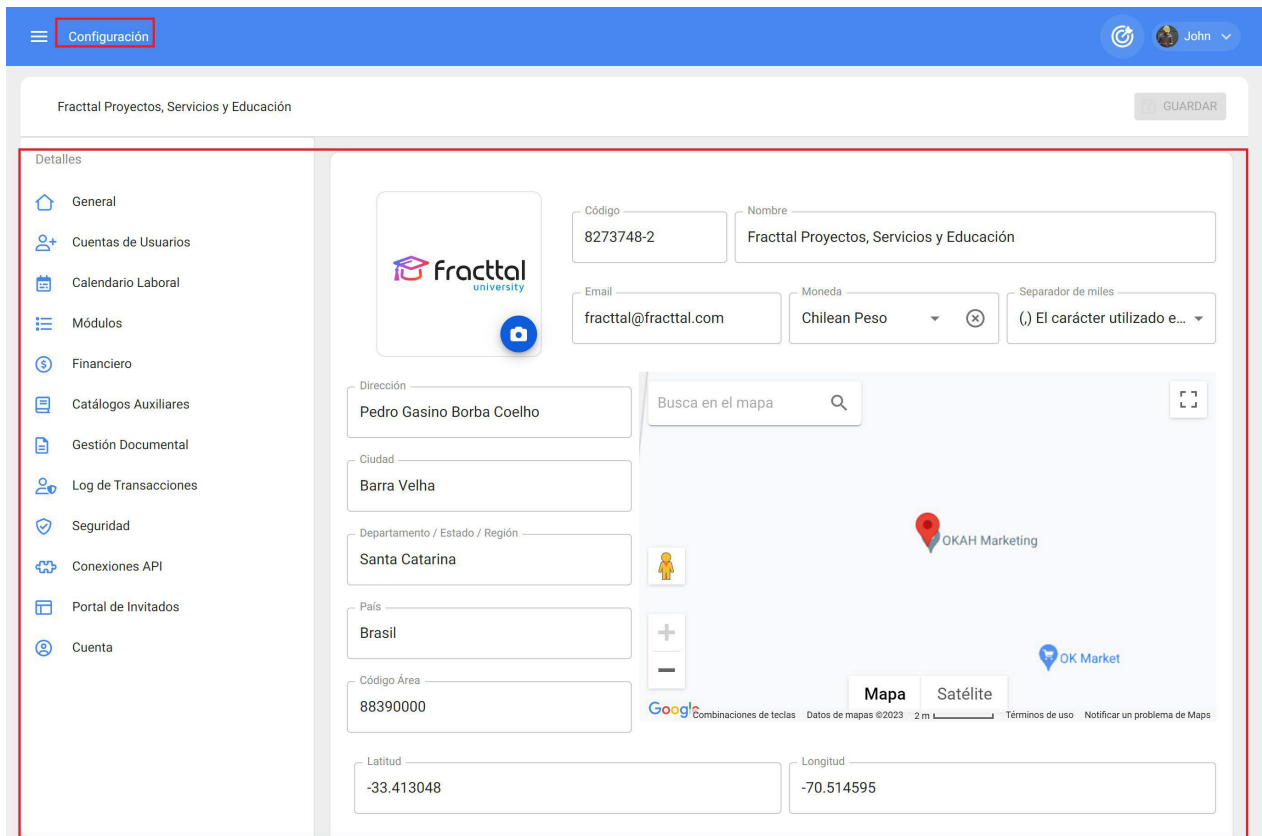

Uma vez entrado no módulo de configuração, será apresentada uma série de sub-módulos que lhe permitirão estabelecer todas as configurações necessárias na plataforma, de modo a utilizar corretamente a ferramenta de acordo com as condições de cada gestão.

Configuración John

Fractal Proyectos, Servicios y Educación GUARDAR

Detalles

- General
- Cuentas de Usuarios
- Calendario Laboral
- Módulos
- Financiero
- Catálogos Auxiliares
- Gestión Documental
- Log de Transacciones
- Seguridad
- Conexiones API
- Portal de Invitados
- Cuenta



Código: 8273748-2 Nombre: Fractal Proyectos, Servicios y Educación

Email: fractal@fractal.com Moneda: Chilean Peso Separador de miles: (,) El carácter utilizado e...

Dirección: Pedro Gasino Borba Coelho Busca en el mapa

Ciudad: Barra Velha

Departamento / Estado / Región: Santa Catarina

País: Brasil

Código Área: 88390000

Latitud: -33.413048 Longitud: -70.514595

Mapa Satélite

Os submódulos que se encontram na configuração são os seguintes

- ◆ **Geral**
- ◆ **Contas de utilizador**
- ◆ **Módulos do**
- ◆ **calendário de**
- ◆ **trabalho**
- ◆ **Financeiro**
- ◆ **Catálogos auxiliares**
- ◆ **Gestão de**
- ◆ **documentos Registo**
- ◆ **de transacções**
- ◆ **Segurança Ligações**
- ◆ **API**
- ◆ **Portal do convidado (add-on)**
- ◆ **Conta**

Como seleccionar uma moeda | Fractal One

help.fractal.com/pt/articles/6014267-how-to-select-a-currency

Para seleccionar a moeda principal em que as transacções serão efectuadas na base, basta clicar em moeda.

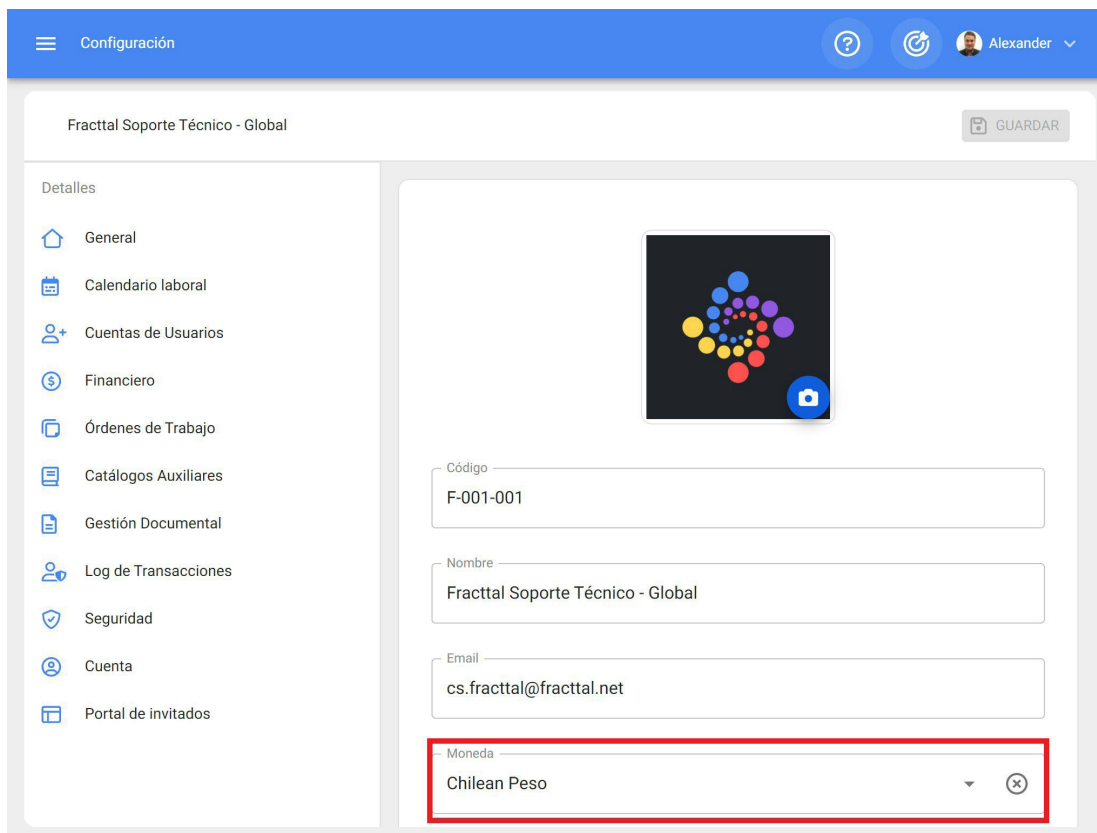

The screenshot displays the 'Configuración' (Configuration) page for 'Fractal Soporte Técnico - Global'. The page features a blue header with a menu icon, the title 'Configuración', and user information 'Alexander'. A 'GUARDAR' (Save) button is located in the top right corner. On the left, a sidebar lists various configuration categories: General, Calendario laboral, Cuentas de Usuarios, Financiero, Órdenes de Trabajo, Catálogos Auxiliares, Gestión Documental, Log de Transacciones, Seguridad, Cuenta, and Portal de invitados. The main content area contains a profile picture placeholder and four input fields: 'Código' (F-001-001), 'Nombre' (Fractal Soporte Técnico - Global), 'Email' (cs.fractal@fractal.net), and 'Moneda' (Chilean Peso). The 'Moneda' field is highlighted with a red border, indicating the current selection.

O sistema abre então uma nova janela que apresenta o catálogo de moedas registadas na plataforma.

Configuración

Fractal Soporte Técnico - Global

Información
Tiene cambios pendientes por guardar!

Detalles

General

Calendario laboral

Cuentas de Usuarios

Financiero

Órdenes de Trabajo

Catálogos Auxiliares

Gestión Documental

Log de Transacciones

Seguridad

Cuenta

Portal de invitados

F-001-001

Nombre
Fractal Soporte Técnico

Email
cs.fractal@fractal.net

Moneda
Chilean Peso

Separador de miles
(.) El carácter utilizado e

Dirección
Pedro de Valdivia

Ciudad
Santiago

Departamento / Estado / Región
Metropolitana

Moneda

Total: 266

CENTRAL AFRICAN REPUBLIC (THE)
Moneda: CFA Franc BEAC - Código: XAF

CHAD
Moneda: CFA Franc BEAC - Código: XAF

CHILE
Moneda: Chilean Peso - Código: CLP

CHILE
Moneda: Unidad de Fomento - Código: CLF

CHINA
Moneda: Yuan Renminbi - Código: CNY

CHRISTMAS ISLAND
Moneda: Australian Dollar - Código: AUD

COCOS (KEELING) ISLANDS (THE)
Moneda: Australian Dollar - Código: AUD

COLOMBIA
Moneda: Unidad de Valor Real - Código: COU

COLOMBIA
Moneda: Colombian Peso - Código: COP

COMOROS (THE)
Moneda: Comorian Franc - Código: KMF

Por fim, basta selecionar a moeda que pretende escolher e clicar em guardar.

Configuración

Fractal Soporte Técnico - Global

GUARDAR

Información
Tiene cambios pendientes por guardar!

Detalles

General

Calendario laboral

Cuentas de Usuarios

Financiero

Órdenes de Trabajo

Catálogos Auxiliares

Gestión Documental

Log de Transacciones

Seguridad

Cuenta

Portal de invitados

Código
F-001-001

Nombre
Fractal Soporte Técnico - Global

Email
cs.fractal@fractal.net

Moneda
Chilean Peso

Nota: O catálogo de moedas deve ser adicionado diretamente a partir do submódulo Financeiro.

Módulo Geral : Fractal One

 help.fractal.com/articles/6014245-modulo-general

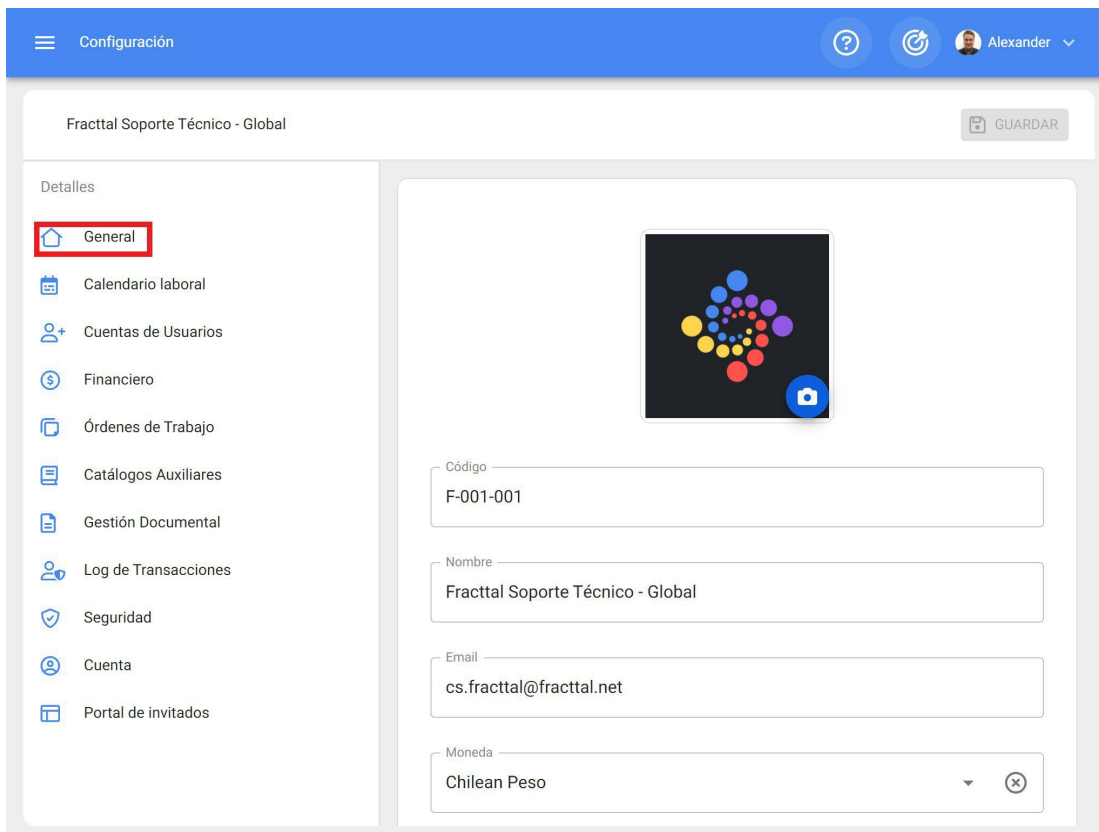

The screenshot shows the 'Configuración' (Configuration) page for 'Fractal Soporte Técnico - Global'. The left sidebar lists various settings categories, with 'General' highlighted. The main content area contains a profile picture placeholder and several input fields for company information:

- Código:** F-001-001
- Nombre:** Fractal Soporte Técnico - Global
- Email:** cs.fractal@fractal.net
- Moneda:** Chilean Peso

Neste sub-módulo pode registar os principais dados da sua empresa, tais como

- ♦ **Código:** Identificador fiscal da sua empresa.
- ♦ **Nome:** O nome da sua empresa.
- ♦ **Endereço de correio eletrónico:** O endereço de correio eletrónico principal da sua empresa.
- ♦ **Moeda:** Moeda principal em que a sua empresa efectua as transacções.
- ♦ **Endereço, localidade, departamento/estado/região, país, código de área:** Informações sobre o endereço principal da sua empresa.
- ♦ **Latitude, Longitude:** Geolocalização da sua empresa (também pode utilizar o Google Maps para encontrar a geolocalização da sua empresa).

- ♦ **Telefone principal, Telefone secundário, Telefone SMS:** Telefones associados à sua empresa.
- ♦ **Idioma:** Idioma principal e predefinido da sua base. Deve escolher entre as três opções disponíveis (inglês (EUA), espanhol, português (Brasil), etc.). É importante definir o idioma, uma vez que as notificações enviadas pela plataforma e o seu idioma podem variar em função deste.
- ♦ **Valores das existências:** a forma como são ponderados e calculados os custos totais dos artigos nos seus armazéns.
- ♦ **Sítio Web:** O sítio Web da sua empresa.
- ♦ **Logotipo:** Logotipo ou imagem que representa a sua empresa, esta imagem será reflectida em todos os documentos impressos no sistema (tais como ordens de trabalho, cartões de activos, ordens de compra, etc.).

Como adicionar ou editar um logótipo?

 help.fractal.com/pt/articles/6014257-how-to-add-or-edit-a-logo

Para visualizar, adicionar ou remover o logótipo da empresa, basta clicar no símbolo de adição no espaço designado para a imagem (lado superior esquerdo da janela).

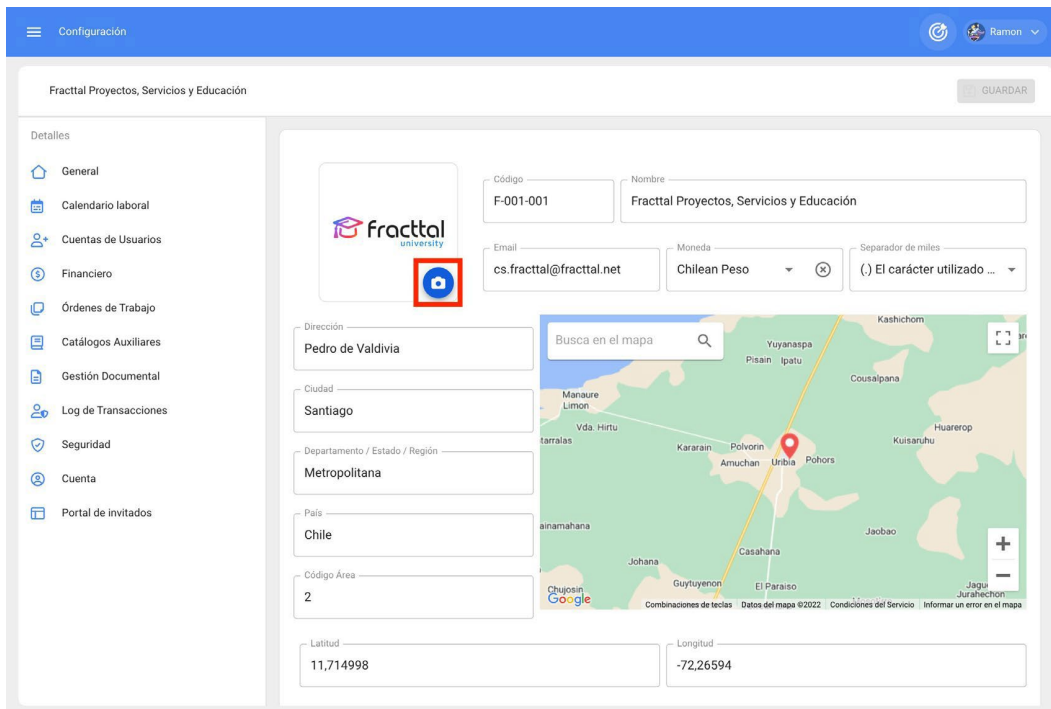

The screenshot displays the 'Configuración' (Configuration) page for 'Fractal Proyectos, Servicios y Educación'. On the left, a sidebar lists various settings categories: General, Calendario laboral, Cuentas de Usuarios, Financiero, Órdenes de Trabajo, Catálogos Auxiliares, Gestión Documental, Log de Transacciones, Seguridad, Cuenta, and Portal de invitados. The main content area is divided into two sections. The top section is for the company logo, featuring a placeholder image of the 'fractal university' logo. A red square highlights a blue camera icon in the bottom right corner of this placeholder, indicating where to click to upload a new logo. To the right of the logo are input fields for 'Código' (F-001-001) and 'Nombre' (Fractal Proyectos, Servicios y Educación). Below these are fields for 'Email' (cs.fractal@fractal.net), 'Moneda' (Chilean Peso), and 'Separador de miles' ((), El carácter utilizado...). The bottom section contains address and location information: 'Dirección' (Pedro de Valdivia), 'Ciudad' (Santiago), 'Departamento / Estado / Región' (Metropolitana), 'País' (Chile), 'Código Área' (2), 'Latitud' (11,714998), and 'Longitud' (-72,26594). A map of Chile is visible on the right side of the address section, with a red pin marking the location. The top right of the page shows a user profile for 'Ramon' and a 'GUARDAR' (Save) button.

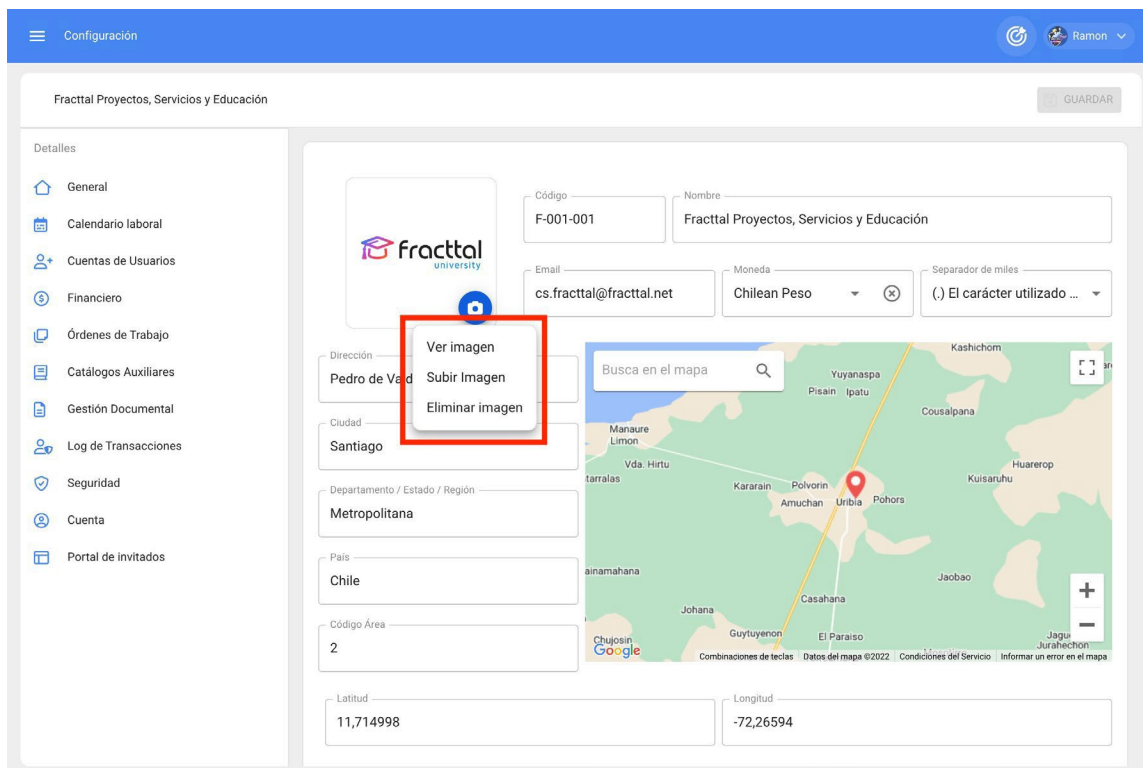

Depois de clicar na opção desejada, abre-se uma janela onde pode editar a imagem a utilizar (aqui pode simplesmente arrastar a imagem ou clicar para procurar nas pastas do seu computador).

Uma vez carregada a imagem, o processo deve ser concluído clicando no botão Guardar.

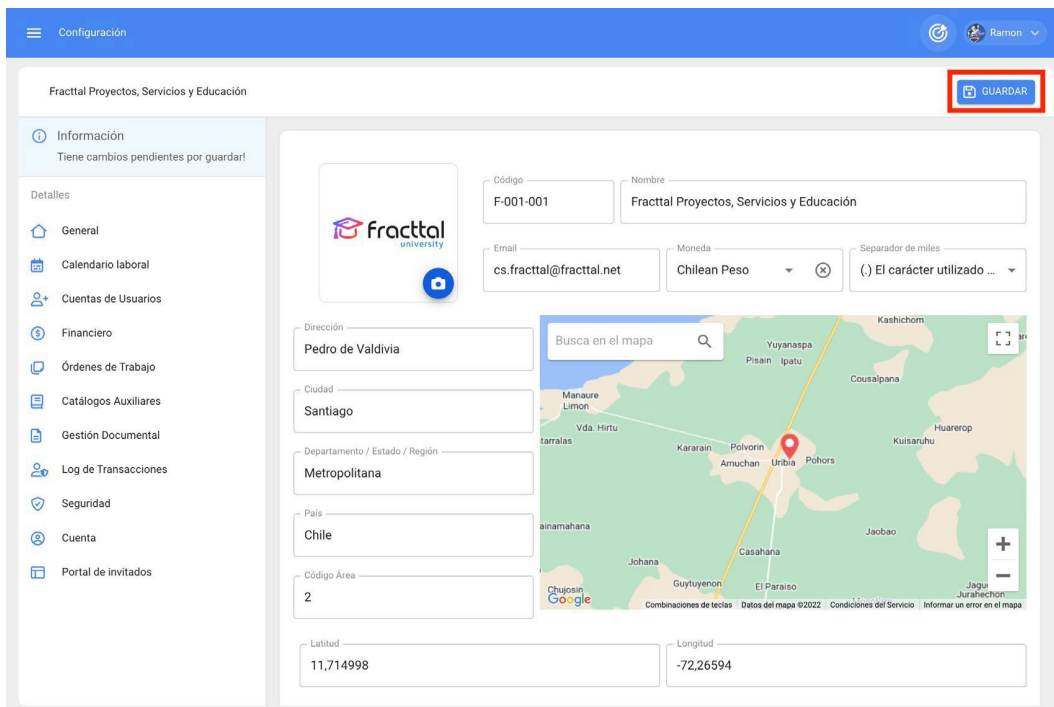

Como desbloquear uma conta de utilizador Fractal?

 help.fractal.com/pt/articles/6467623-how-to-unblock-a-user-account-at-fractal

Para desbloquear uma conta de utilizador na Fractal, tem de se certificar de que tem uma conta de administrador, para que possa desbloquear contas que foram bloqueadas devido a várias tentativas de palavra-passe falhadas.

1. Aceda ao módulo Configuração > Contas de utilizador:

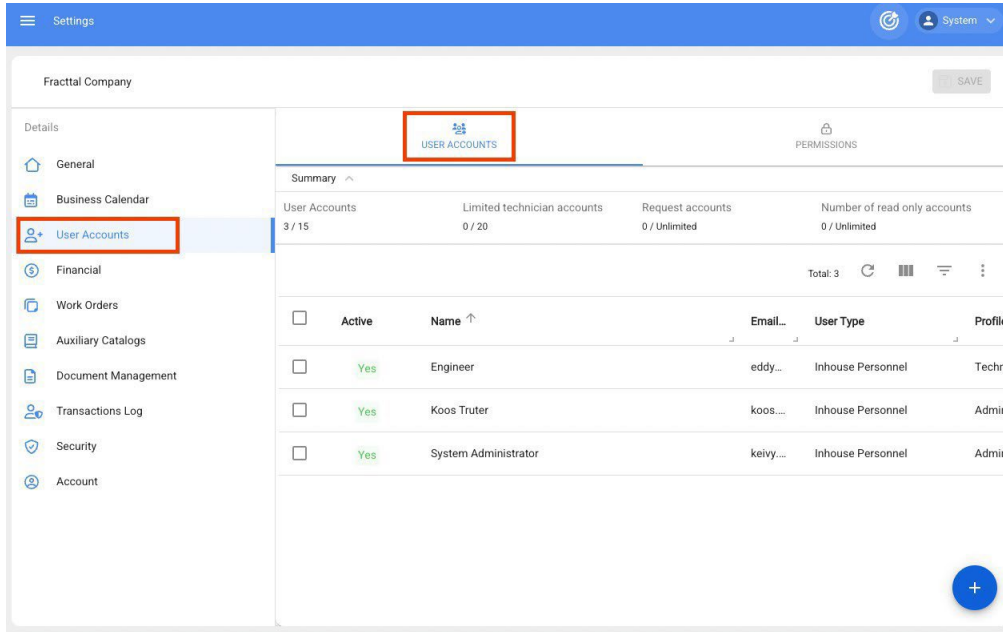

The screenshot displays the 'User Accounts' management page in the Fractal system. The left sidebar contains a navigation menu with 'User Accounts' selected. The main content area features a 'Summary' table and a list of active users.

Active	Name	Email	User Type	Profile
<input type="checkbox"/>	Engineer	eddy...	Inhouse Personnel	Techni
<input type="checkbox"/>	Koos Truter	koos...	Inhouse Personnel	Admin
<input type="checkbox"/>	System Administrator	keivy...	Inhouse Personnel	Admin

2. Em seguida, aplique um filtro de pesquisa para encontrar rapidamente as contas que estão bloqueadas:

The screenshot shows a user management interface for 'Fractal Company'. On the left is a sidebar with navigation options: General, Business Calendar, User Accounts (selected), Financial, Work Orders, Auxiliary Catalogs, Document Management, Transactions Log, Security, and Account. The main area displays 'USER ACCOUNTS' with a 'Summary' section showing 'User Accounts 3 / 15' and 'Limited technician accounts 0 / 20'. Below this is a table of users:

<input type="checkbox"/>	Active	Name ↑
<input type="checkbox"/>	Yes	Engineer
<input type="checkbox"/>	Yes	Koos Truter
<input type="checkbox"/>	Yes	System Administrator

On the right, a 'Filter' panel is open. It includes search fields for Name and Email, dropdown menus for User Type and Profile, and a Group Permissions search field. Below these are filter sections for 'Verified' and 'Locked'. The 'Verified' filter has buttons for ALL, YES, and NO. The 'Locked' filter has buttons for ALL, YES, and NO, with the 'YES' button highlighted by a red rectangle. At the bottom of the filter panel are 'CLEAR FILTERS' and 'APPLY FILTERS' buttons.

3. Depois de identificar a conta que está bloqueada, deve introduzi-la para ver uma secção "Acções" onde é apresentada a opção "Desbloquear".

Settings

Fractal Company

Details

- General
- Business Calendar
- User Accounts
- Financial
- Work Orders
- Auxiliary Catalogs
- Document Management
- Transactions Log
- Security
- Account

USER ACCOUNTS

PERMISSIONS

Summary

User Accounts	Limited technician accounts	Request accounts	Number of read only accounts
3 / 15	0 / 20	0 / Unlimited	0 / Unlimited

Locked: Yes

Total: 1

Group Permissions	Verified	Locked	Location
Maintenance Supervisor	Yes	Yes	//

Edit User account

Inhouse Personnel

Active

Name: Engineer

Email: [redacted]

Profile: Technician

Group Permissions: Maintenance Supervisor

Show only active Assets

Location: //

Other Options

- Authentication only by Single Sign-On
- Receive Fractal information about features, updates, suggestions, surveys and promotional offers by email
- Two-step authentication without setting up

Actions

UNLOCK

4. Por fim, depois de clicar em "Desbloquear", deve guardar as alterações efectuadas para que a conta possa voltar a ter acesso à base de dados.

< Edit User account SAVE

User Type
Inhouse Personnel Active

Name
Engineer Email

Profile
Technician Group Permissions
Maintenance Supervisor

Show only active Assets
Location
//

Other Options

- Authentication only by Single Sign-On
- Receive Fractal information about features, updates, suggestions, surveys and promotional offers by email
- Two-step authentication without setting up

O que devo fazer se a minha conta tiver sido bloqueada?

 help.fractal.com/articles/6420818-what-to-do-if-my-account-has-been-blocked

Se a sua empresa tiver uma opção de segurança de palavra-passe configurada, é possível que a sua conta de início de sessão seja bloqueada após várias tentativas infrutíferas de introduzir a sua palavra-passe por engano.

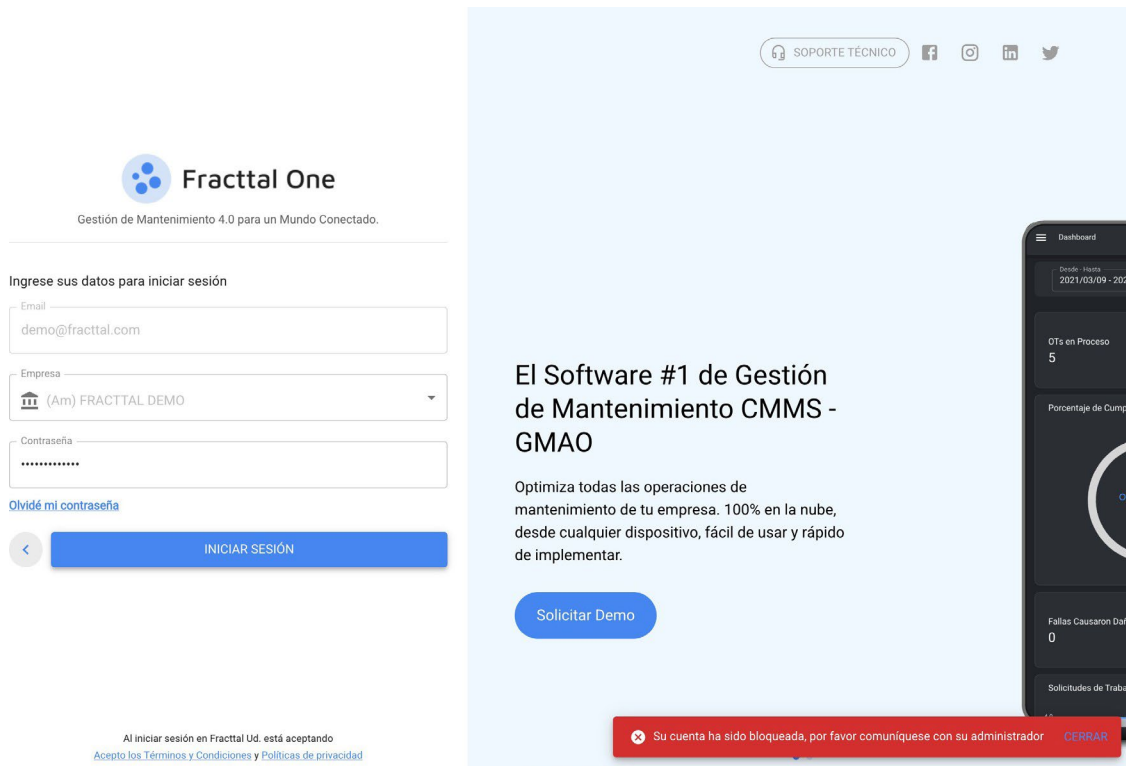

The screenshot shows the Fractal One login interface. At the top, there is a navigation bar with 'SOPORTE TÉCNICO' and social media icons. The main heading is 'Fractal One' with the tagline 'Gestión de Mantenimiento 4.0 para un Mundo Conectado.' Below this is a login form with fields for 'Email' (demo@fractal.com), 'Empresa' (Am) FRACCTAL DEMO, and 'Contraseña'. A blue button labeled 'INICIAR SESIÓN' is at the bottom of the form. To the right, a large blue box contains the text: 'El Software #1 de Gestión de Mantenimiento CMMS - GMAO. Optimiza todas las operaciones de mantenimiento de tu empresa. 100% en la nube, desde cualquier dispositivo, fácil de usar y rápido de implementar.' Below this is a 'Solicitar Demo' button. On the far right, a mobile dashboard is partially visible. At the bottom of the page, a red error banner reads: 'Su cuenta ha sido bloqueada, por favor comuníquese con su administrador' with a 'CERRAR' button.

Nestes casos, deve contactar diretamente o administrador da conta.

Fractal da vossa empresa, pois ele é a única pessoa que possui as autorizações.

dentro da base para desbloquear a tua conta e dar-te acesso.

Nota: Devido à segurança das informações dos nossos clientes, a equipa de apoio da Fractal () não tem permissões para ativar, desbloquear ou criar contas de utilizador nas bases de dados dos nossos clientes, pelo que não será possível ajudá-lo diretamente a partir dos nossos canais de apoio.

Também pode interessar-lhe:

[Como faço para desbloquear um usuário da Fractal se eu for um administrador da conta?](#)

A sua pergunta foi respondida?

Como adicionar uma conta de utilizador?

help.fracttal.com/pt/articles/6014311-user-account-and-how-to-add-a-user-account

Neste sub-módulo podem ser configuradas e estabelecidas as contas de acesso, bem como as permissões e restrições que cada utilizador terá na plataforma, de acordo com as suas funções e localização no sistema.

The screenshot shows the 'Configuración' interface for 'Fracttal Soporte Técnico - Global'. The left sidebar lists various configuration categories, with 'Cuentas de Usuarios' highlighted in red. The main content area is divided into two tabs: 'CUENTAS DE USUARIOS' (active) and 'PERMISOS'. Under 'CUENTAS DE USUARIOS', there is a 'Resumen' section with a table of account statistics:

Cuentas de Usuarios	Cuentas Técnico limitado	Cuentas de solicitudes	Cuentas de solo lectura
14 / 15	3 / 6	10 / Ilimitado	2 / Ilimitado

Below the summary is a table of active users:

<input type="checkbox"/>	Habilitado	Nombre ↑	Email
<input type="checkbox"/>	Si	Adalbert Malaguera	adalbertut
<input type="checkbox"/>	Si	Albert Einstein	alejandro.t
<input type="checkbox"/>	Si	Alexander Sánchez Agredo	alexander.:
<input type="checkbox"/>	Si	ANNY REYES	anny.reyes
<input type="checkbox"/>	Si	Antonio Vilchez Bracho	
<input type="checkbox"/>	Si	CAMILLO AVELLANEDA	camilo.ave

A blue circular button with a white plus sign is located in the bottom right corner of the user list, indicating the option to add a new user.

Para adicionar uma nova conta de utilizador, basta clicar no símbolo de adição no canto inferior direito da plataforma.

Configuración

Fractal Soporte Técnico - Global

GUARDAR

Detalles

- General
- Calendario laboral
- Cuentas de Usuarios**
- Financiero
- Órdenes de Trabajo
- Catálogos Auxiliares
- Gestión Documental
- Log de Transacciones
- Seguridad
- Cuenta
- Portal de invitados

CUENTAS DE USUARIOS

PERMISOS

Resumen ^

Cuentas de Usuarios	Cuentas Técnico limitado	Cuentas de solicitudes	Cuentas de solo lectura
14 / 15	3 / 6	10 / Ilimitado	2 / Ilimitado

Total: 28

<input type="checkbox"/>	Habilitado	Nombre ↑	Email
<input type="checkbox"/>	Si	Adalbert Malaguera	adalbertut
<input type="checkbox"/>	Si	Albert Einstein	alejandro.t
<input type="checkbox"/>	Si	Alexander Sánchez Agredo	alexander.:
<input type="checkbox"/>	Si	ANNY REYES	anny.reyes
<input type="checkbox"/>	Si	Antonio Vilchez Bracho	
<input type="checkbox"/>	Si	CAMILLO AVELLANEDA	camilo ave

+ (highlighted in red box)

Em seguida, abre-se uma nova janela, onde deve preencher as informações correspondentes à conta de utilizador que pretende adicionar ao sistema.

Tipo de usuario
Recursos Humanos

Habilitado

Nombre

Email

Email no puede estar en blanco

Perfil
Sólo Lectura

Grupo de Permisos

Solo Mostrar Activos asociados a

Localización

Otras Opciones

Autenticación únicamente mediante Single Sign-On

Recibir por correo electrónico información de Fractal sobre funciones, actualizaciones, sugerencias, encuestas y ofertas promocionales

Em que os parâmetros solicitados são os seguintes:

- ♦ **Tipo de utilizador:** Opção para identificar se a conta a adicionar corresponde a um recurso humano da própria empresa ou a um terceiro externo.
- ♦ **Nome, e-mail:** Catálogo que mostra todos os recursos humanos ou terceiros que foram registados na plataforma e aos quais pode ser atribuída uma conta de utilizador.
- ♦ **Perfil:** Corresponde ao tipo de perfil ou função que a conta de utilizador terá na plataforma.
- ♦ **Grupo de permissões:** Um catálogo dos vários grupos de permissões que podem ser atribuídos aos perfis de utilizador, conforme adequado.
- ♦ **Mostrar apenas os activos associados a:** Opção que permite localizar a conta do utilizador, tendo em conta a hierarquia e as restrições que esta representa para a visualização dos activos na plataforma.
- ♦ **Otras opções:** Funções adicionais para definições de contas de utilizador.

Por fim, depois de preencher os campos solicitados, clique no botão "Guardar" no canto superior direito da janela para registrar a conta de utilizador na plataforma.

[←](#) Nuevo(a) Cuenta de usuario GUARDAR

Tipo de usuario
Recursos Humanos Habilitado

Nombre
Aurora Esparza ✕

Email
aurora.esparza@fractal.com

Perfil
Administrador ▼

Solo Mostrar Activos asociados a

Localización
👁️ PLANTA 1 - PRODUCCIÓN ALIMENTOS { AD-01 } ▼ ✕

Otras Opciones

Autenticación únicamente mediante Single Sign-On

Recibir por correo electrónico información de Fractal sobre funciones, actualizaciones, sugerencias, encuestas y ofertas promocionales

Tipos de perfis de utilizador

help.fracttal.com/pt/articles/6014320-types-of-user-profiles

Nuevo(a) Cuenta de usuario

Tipo de usuario
Recursos Humanos

Nombre
Aurora Esparza

Email
aurora

Perfil
Administrador

Solo Mostrar Activos asociados a

Localización
PLANTA 1 - PRODUCCIÓN ALIMENTOS { AD-01 }

Otras Opciones

Autenticación únicamente mediante Single Sign-On

Recibir por correo electrónico información de Fracttal sobre funciones promocionales

Administrador
Acceso completo sin restricciones.

Personalizado
Se les puede configurar grupo de permisos para realizar cualquier tipo de acción.

Técnico
Solo pueden acceder a las órdenes de trabajo que les han sido asignadas, además se les puede configurar grupo de permisos para realizar otras acciones.

Técnico limitado
Solo pueden acceder a las órdenes de trabajo que les han sido asignadas.

Sólo Lectura
Solo pueden visualizar, no tienen acceso a editar o eliminar.

Solicitudes
Solo pueden enviar solicitudes de trabajo o de material y ver su estado.

GUARDAR

Na Fracttal existem 6 tipos de perfis de utilizador que se distinguem pelas diferentes acções que podem realizar na plataforma. Segue-se uma descrição destes 6 tipos de perfis:

- ♦ **Perfil de Administrador:** Este tipo de perfil, como o próprio nome indica, não requer um grupo de permissões, uma vez que ser administrador não terá qualquer tipo de restrição.
- ♦ **Perfil Técnico:** Este tipo de perfil requer um grupo de permissões e a sua principal característica é que as pessoas com este tipo de perfil apenas podem visualizar as ordens de trabalho pelas quais são responsáveis, excluindo assim a visualização de outras ordens de trabalho pertencentes a outros utilizadores.

- ♦ **Perfil técnico limitado:** Este tipo de perfil foi concebido para as empresas que têm um grande número de técnicos que apenas necessitam de preencher as suas próprias ordens de trabalho. Por este motivo, este perfil apenas tem a opção de preencher ordens de trabalho e de criar pedidos de trabalho. Além disso, não necessita de grupos de permissões, uma vez que os tem por defeito.
- ♦ **Perfil personalizado:** Este tipo de perfil depende dos grupos de permissões que lhe são atribuídos, mas tem a vantagem de poder visualizar as ordens de trabalho que lhe são atribuídas como responsável, bem como as dos outros utilizadores da plataforma.
- ♦ **Perfil só de leitura:** Corresponde a contas que apenas podem visualizar os módulos da plataforma sem poder efetuar qualquer tipo de edição, mas que podem também ter a possibilidade de gerar pedidos de trabalho. Este tipo de conta foi concebido para as pessoas que não irão interagir com a plataforma de forma editável, mas que necessitam de monitorizar a informação nela contida. Por exemplo: gestores, alguns tipos de supervisores, clientes que necessitem de acompanhar a gestão contratada, etc.
- ♦ **Perfil de pedidos:** Corresponde a contas que apenas serão utilizadas para levantar incidentes ou efetuar pedidos de trabalho. Este tipo de conta é ideal para as pessoas que não interagem com a manutenção, mas que são capazes de pedir trabalho ao departamento de manutenção. Por exemplo: chefes de produção, operadores de equipamentos, clientes a quem é prestado um serviço, etc.

Nota: Os perfis de pedido e de leitura são ilimitados em número, enquanto os perfis de gestão, técnico e personalizado estão sujeitos ao plano contratado na plataforma. Por outro lado, o perfil de tipo técnico limitado é comercializado como utilizadores adicionais.

Como localizar una cuenta de utilizador?

 help.fractal.com/pt/articles/6014324-how-to-locate-a-user-account

Para localizar una cuenta de utilizador, basta seleccionar o perfil a editar e, em seguida, clicar na opção de localização.

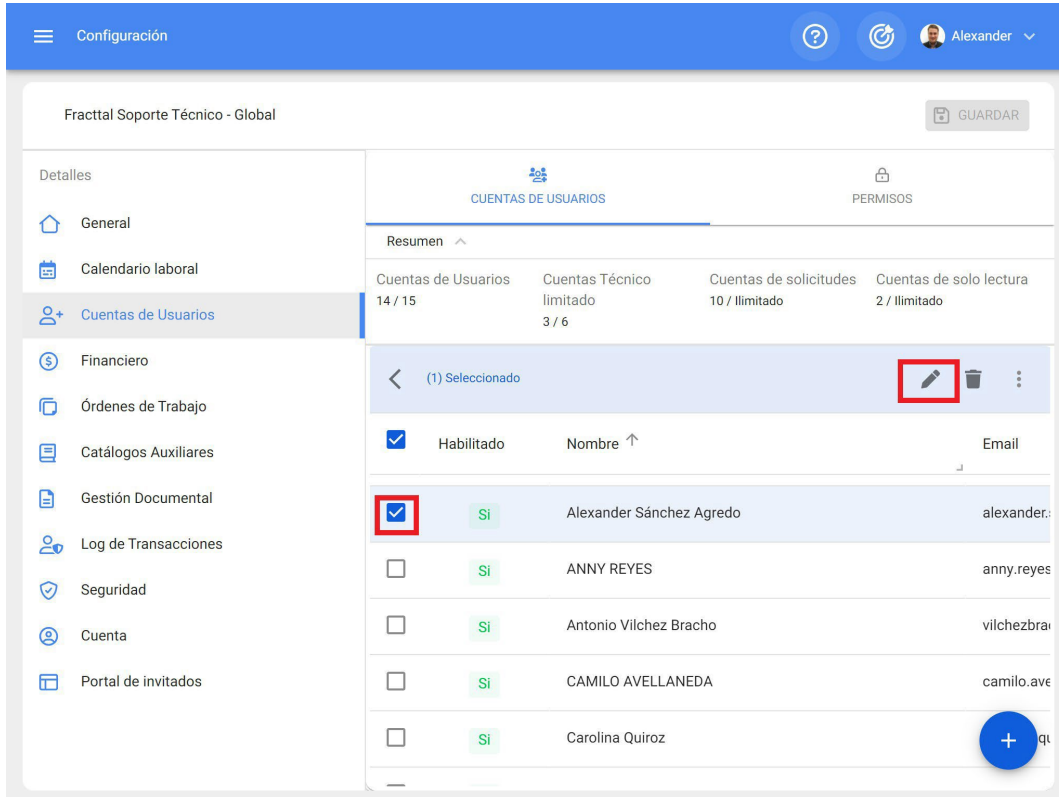

The screenshot shows the 'Configuración' (Settings) page for 'Fractal Soporte Técnico - Global'. The left sidebar contains various configuration categories, with 'Cuentas de Usuarios' (User Accounts) selected. The main content area displays a summary of user accounts and a list of individual users. The user 'Alexander Sánchez Agredo' is selected, and the 'Editar' (edit) icon is highlighted with a red box.

Cuentas de Usuarios		PERMISOS	
Resumen ^			
Cuentas de Usuarios	Cuentas Técnico limitado	Cuentas de solicitudes	Cuentas de solo lectura
14 / 15	3 / 6	10 / Ilimitado	2 / Ilimitado

< (1) Seleccionado			
<input checked="" type="checkbox"/>	Habilitado	Nombre ↑	Email
<input checked="" type="checkbox"/>	Si	Alexander Sánchez Agredo	alexander.:
<input type="checkbox"/>	Si	ANNY REYES	anny.reyes
<input type="checkbox"/>	Si	Antonio Vilchez Bracho	vilchezbra
<input type="checkbox"/>	Si	CAMILO AVELLANEDA	camilo.ave
<input type="checkbox"/>	Si	Carolina Quiroz	carolina.que

Tipo de usuario
Recursos Humanos Habilitado

Nombre
Alexander Sánchez Agredo x Email
alexander.sanchez@fracttal.com

Perfil
Administrador

Solo Mostrar Activos asociados a

Localización
//

Otras Opciones

Autenticación únicamente mediante Single Sign-On

Recibir por correo electrónico información de Fracttal sobre funciones, actualizaciones, sugerencias, encuestas y ofertas promocionales

Ao clicar, serão apresentadas as opções correspondentes às localizações previamente criadas no módulo de activos, onde a conta em questão pode ser localizada.

< Editar Cuenta de usuario

Buscar Activos Total: 754

Prioridad:
Localización: //

AREA RECEPCION PRINCIPAL
Tipo: Ubicaciones
Código:
Prioridad:
Localización: // EMPRESA SECTOR SALUD/

AREA DE EMERGENCIA
Tipo: Ubicaciones
Código:
Prioridad: Muy Alta
Localización: // EMPRESA SECTOR SALUD/

AREA EQUIPOS DE SERVICIO
Tipo: Ubicaciones
Código:
Prioridad: Muy Alta
Localización: // EMPRESA SECTOR SALUD/

ZONA DE COMPRESORES
Tipo: Ubicaciones
Código:
Prioridad:
Localización: // EMPRESA SECTOR SALUD/ AREA EQ...

ZONA DE GAS

Por fim, clique no botão "Guardar" no canto superior direito da janela para guardar as alterações efectuadas.

Nota: Depois de os activos do tipo localização terem sido criados no módulo de activos, as contas de utilizador podem ser localizadas para estas localizações. Deve ter-se em consideração que as contas que são localizadas têm certas restrições de visualização, uma vez que, quando uma conta de utilizador é localizada, só poderá visualizar as informações contidas nos níveis hierárquicos abaixo do local onde se encontra.

Como adicionar/criar grupos de permissões?

help.fractal.com/pt/articles/6014331-how-to-add-create-permission-groups

Para adicionar grupos de permissões, vá primeiro ao separador "Permissões" e, em seguida, clique na opção adicionar no canto inferior direito da janela.

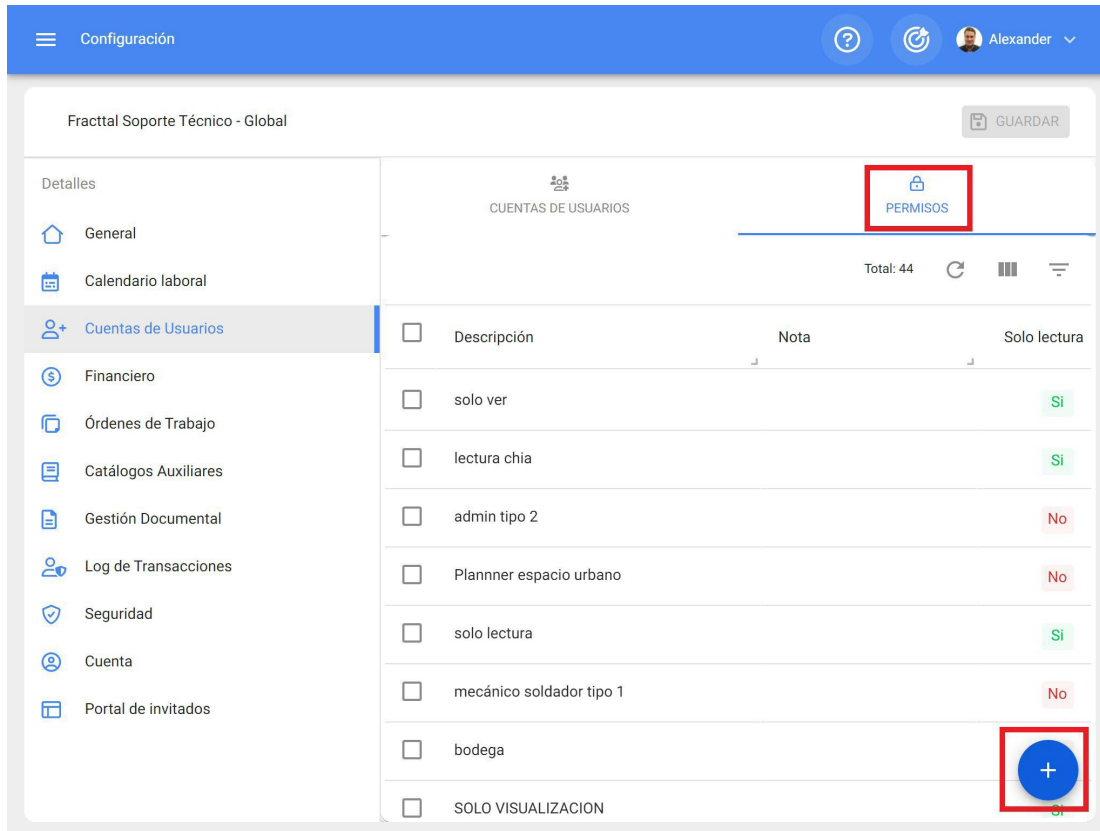

The screenshot shows the 'Configuración' (Configuration) page for 'Fractal Soporte Técnico - Global'. The left sidebar lists various system components, with 'Cuentas de Usuarios' (User Accounts) selected. The main area displays the 'CUENTAS DE USUARIOS' section, which includes a 'PERMISOS' (Permissions) tab highlighted with a red box. Below this, a table lists permissions with columns for 'Descripción', 'Nota', and 'Solo lectura'. A blue circular button with a white plus sign, also highlighted with a red box, is located in the bottom right corner of the table area, indicating the 'Add' function.

Descripción	Nota	Solo lectura
<input type="checkbox"/> solo ver		Si
<input type="checkbox"/> lectura chia		Si
<input type="checkbox"/> admin tipo 2		No
<input type="checkbox"/> Planner espacio urbano		No
<input type="checkbox"/> solo lectura		Si
<input type="checkbox"/> mecánico soldador tipo 1		No
<input type="checkbox"/> bodega		
<input type="checkbox"/> SOLO VISUALIZACION		

Após clicar, o sistema abrirá uma nova janela onde terá de definir o nome que dará ao grupo de permissões que pretende criar, bem como indicar se este grupo corresponderá a uma conta só de leitura ou de pedido e, por fim, clicar em guardar e registar o grupo de permissões criado.

Editar Grupo de Permisos **GUARDAR**

Descripción Nota

Solo lectura. Seleccionar / Deseleccionar todo.

Total: 0 ↻ ☰ ☰

Sin datos para mostrar con estos parametros

Uma vez criado o grupo de permissões (só de leitura ou não), é necessário estabelecer as permissões e restrições que este grupo terá. Para o efeito, clique no grupo criado.

Configuración Alexander

Fractal Soporte Técnico - Global **GUARDAR**

Detalles

- General
- Calendario laboral
- Cuentas de Usuarios**
- Financiero
- Órdenes de Trabajo
- Catálogos Auxiliares
- Gestión Documental
- Log de Transacciones
- Seguridad
- Cuenta
- Portal de invitados

CUENTAS DE USUARIOS PERMISOS

< (1) Seleccionado

<input checked="" type="checkbox"/>	Descripción	Nota	Solo lectura
<input type="checkbox"/>	usuario solo lectura		Si
<input type="checkbox"/>	jggjh		No
<input type="checkbox"/>	almacenista lexos		No
<input type="checkbox"/>	Perfil de supervisor de planta		No
<input type="checkbox"/>	Fractal 4.0	Para Usuarios 4,0	No
<input checked="" style="border: 1px solid red;" type="checkbox"/>	Planificador de mantenimiento		No
<input type="checkbox"/>	prueba		
<input type="checkbox"/>	prueba	sds	No



+

Ao clicar, o sistema apresentará uma janela com uma série de caixas de verificação que lhe permitirão identificar os módulos e submódulos nos quais pode definir as opções para visualizar, adicionar, editar, eliminar e gerar relatórios de acordo com o grupo de permissões que pretende definir.

[←](#) Editar Grupo de Permisos

Descripción: Nota:

Solo lectura. Seleccionar / Deseleccionar todo.

Total: 57   

<input type="checkbox"/>	Módulo	Submódulo	Ver	Agregar...	Editar	Eliminar...	Reportes...
<input type="checkbox"/>	Activos	Ubicaciones	<input type="checkbox"/>	<input type="checkbox"/>	<input type="checkbox"/>	<input type="checkbox"/>	<input type="checkbox"/>
<input type="checkbox"/>	Activos	Equipos	<input type="checkbox"/>	<input type="checkbox"/>	<input type="checkbox"/>	<input type="checkbox"/>	<input type="checkbox"/>
<input type="checkbox"/>	Activos	Herramientas	<input type="checkbox"/>	<input type="checkbox"/>	<input type="checkbox"/>	<input type="checkbox"/>	<input type="checkbox"/>
<input type="checkbox"/>	Activos	Repuestos y Suministros	<input type="checkbox"/>	<input type="checkbox"/>	<input type="checkbox"/>	<input type="checkbox"/>	<input type="checkbox"/>
<input type="checkbox"/>	Activos	Digital	<input type="checkbox"/>	<input type="checkbox"/>	<input type="checkbox"/>	<input type="checkbox"/>	<input type="checkbox"/>
<input type="checkbox"/>	Activos	Importar / Exportar	<input type="checkbox"/>				
<input type="checkbox"/>	Activos	Mapas	<input type="checkbox"/>	<input type="checkbox"/>	<input type="checkbox"/>	<input type="checkbox"/>	<input type="checkbox"/>
<input type="checkbox"/>	Recursos Humanos	General	<input type="checkbox"/>	<input type="checkbox"/>	<input type="checkbox"/>	<input type="checkbox"/>	<input type="checkbox"/>

Calendário de trabalho e Como definir e editar dias úteis ou feriados?

help.fractal.com/pt/articles/6014288-labour-calendar-and-how-to-set-and-edit-work-days-or-fessional-days

Fractal Soporte Técnico - Global

Configuración

GUARDAR

Información
Tiene cambios pendientes por guardar!

Detalles

General

Calendario laboral

Cuentas de Usuarios

Financiero

Órdenes de Trabajo

Catálogos Auxiliares

Gestión Documental

Log de Transacciones

Seguridad

Cuenta

Portal de invitados

Días laborales
Lunes, Martes, Miércoles, Jueves, Viernes

Días festivos Total: 5

<input type="checkbox"/>	Descripción	Fecha
<input type="checkbox"/>	Navidad	2021-12-25
<input type="checkbox"/>	Asunción de la Virgen María.	2021-08-16
<input type="checkbox"/>	Año nuevo	2022-01-01
<input type="checkbox"/>	LABOR DAY	2021-09-06
<input type="checkbox"/>	VIERNES SANTO	2022-04-08

Neste submódulo, os dias úteis da empresa podem ser estabelecidos de modo a que, se uma atividade de manutenção for calculada para um dia que não seja um dia útil, o sistema reprograma automaticamente a atividade para o dia útil seguinte.

Como definir os dias úteis?

Para definir os dias úteis da sua base Fractal, basta clicar na categoria "Dias úteis". Depois de definir os dias úteis, clique em "Salvar".

Fractal Soporte Técnico - Global

GUARDAR

Información
Tiene cambios pendientes por guardar!

Días laborales
Lunes, Martes, Miércoles, Jueves, Viernes

Detalles

General

Calendario laboral

Cuentas de Usuarios

Financiero

Órdenes de Trabajo

Catálogos Auxiliares

Gestión Documental

Log de Transacciones

Seguridad

Cuenta

Portal de invitados

Días festivos

Total: 5

<input type="checkbox"/>	Descripción	Fecha
<input type="checkbox"/>	Navidad	2021-12-25
<input type="checkbox"/>	Asunción de la Virgen María.	2021-08-16
<input type="checkbox"/>	Año nuevo	2022-01-01
<input type="checkbox"/>	LABOR DAY	2021-09-06
<input type="checkbox"/>	VIERNES SANTO	2022-04-08



Configuración

Fractal Soporte Técnico - Global

Información
Tiene cambios pendientes por guardar!

Detalles

- General
- Calendario laboral**
- Cuentas de Usuarios
- Financiero
- Órdenes de Trabajo
- Catálogos Auxiliares
- Gestión Documental
- Log de Transacciones
- Seguridad
- Cuenta
- Portal de invitados

Lunes
 Martes
 Miércoles
 Jueves
 Viernes
 Sábado
 Domingo

<input type="checkbox"/> ASUNCION DE LA VIRGEN MARIA.	2021-08-15
<input type="checkbox"/> Año nuevo	2022-01-01
<input type="checkbox"/> LABOR DAY	2021-09-06
<input type="checkbox"/> VIERNES SANTO	2022-04-08

+ (button)

Configuración

Fractal Soporte Técnico - Global

GUARDAR

Información
Tiene cambios pendientes por guardar!

Detalles

General

Calendario laboral

Cuentas de Usuarios

Financiero

Órdenes de Trabajo

Catálogos Auxiliares

Gestión Documental

Log de Transacciones

Seguridad

Cuenta

Portal de invitados

Días laborales
Lunes, Martes, Miércoles, Jueves, Viernes

Días festivos Total: 5

<input type="checkbox"/>	Descripción	Fecha
<input type="checkbox"/>	Navidad	2021-12-25
<input type="checkbox"/>	Asunción de la Virgen María.	2021-08-16
<input type="checkbox"/>	Año nuevo	2022-01-01
<input type="checkbox"/>	LABOR DAY	2021-09-06
<input type="checkbox"/>	VIERNES SANTO	2022-04-08

+

Como adicionar feriados?

Para adicionar feriados, basta clicar no botão Adicionar no canto inferior direito do ecrã.

Configuración

Fractal Soporte Técnico - Global

GUARDAR

Información
Tiene cambios pendientes por guardar!

Detalles

General

Calendario laboral

Cuentas de Usuarios

Financiero

Órdenes de Trabajo

Catálogos Auxiliares

Gestión Documental

Log de Transacciones

Seguridad

Cuenta

Portal de invitados

Días laborales
Lunes, Martes, Miércoles, Jueves, Viernes

Días festivos Total: 5

<input type="checkbox"/>	Descripción	Fecha
<input type="checkbox"/>	Navidad	2021-12-25
<input type="checkbox"/>	Asunción de la Virgen María.	2021-08-16
<input type="checkbox"/>	Año nuevo	2022-01-01
<input type="checkbox"/>	LABOR DAY	2021-09-06
<input type="checkbox"/>	VIERNES SANTO	2022-04-08



Ao clicar neste botão, abre-se uma nova janela que lhe permite introduzir a descrição e a data do feriado que pretende acrescentar, bem como indicar se se trata de um feriado profissional e/ou recorrente. Uma vez adicionada a informação sobre o feriado, clique no botão "Guardar" para completar o registo do feriado na sua base de dados.

Os campos a preencher são os seguintes

- ♦ **Descrição:** Nome do feriado **Data:** Data do dia
- ♦ **Dia útil:** Especificar se este dia é um dia útil ou não.
- ♦ **Recorrente:** Determinar se o feriado se aplica numa base recorrente. Ou seja, se o feriado é aplicável em anos futuros (por exemplo, o Natal, que é celebrado no mesmo dia, independentemente do ano em curso).

Como editar feriados?

Para editar um feriado existente, basta seleccionar o dia a modificar e, em seguida, o sistema apresentará tanto a opção de modificar como de eliminar o feriado. Uma vez efectuada a alteração, basta clicar no botão "Guardar" para que a alteração seja efectuada.

Fractal Soporte Técnico - Global

GUARDAR

Información
Tiene cambios pendientes por guardar!

Detalles

General

Calendario laboral

Cuentas de Usuarios

Financiero

Órdenes de Trabajo

Catálogos Auxiliares

Gestión Documental

Log de Transacciones

Seguridad

Cuenta

Portal de invitados

Días laborales
Lunes, Martes, Miércoles, Jueves, Viernes

(1) Seleccionado



<input checked="" type="checkbox"/>	Descripción	Fecha
<input type="checkbox"/>	Navidad	2021-12-25
<input type="checkbox"/>	Asunción de la Virgen María.	2021-08-16
<input type="checkbox"/>	Año nuevo	2022-01-01
<input checked="" type="checkbox"/>	LABOR DAY	2021-09-06
<input type="checkbox"/>	VIERNES SANTO	2022-04-08



Ordens de serviço : Fractal One

help.fractal.com/pt/articles/6014364-work-orders

Nesta secção, é possível configurar opções e permissões nas OTs:

The screenshot shows the configuration page for 'Órdenes de Trabajo' in the Fractal One system. The interface includes a sidebar with navigation options such as 'General', 'Cuentas de Usuarios', 'Calendario Laboral', 'Módulos', 'Financiero', 'Catálogos Auxiliares', 'Gestión Documental', 'Log de Transacciones', 'Seguridad', 'Conexiones API', 'Portal de Invitados', and 'Cuenta'. The main content area is titled 'Fractal Proyectos, servicios y educación' and features a 'GUARDAR' button. The configuration is organized into sections: 'Tipo' (set to 'Órdenes de Trabajo'), 'OPCIONES Y PERMISOS', 'ID DE ORDEN DE TRABAJO', and 'IMPRESIONES'. A 'Descripción' section lists various permissions, each with a toggle switch:

- Permitir agregar adjuntos en OTs finalizadas (Enabled)
- Permitir finalizar/cancelar OTs con requisiciones de material pendientes (Enabled)
- Establecer la fecha de finalización de fuera de servicio de los activos con la fecha de finalización de la tarea (por defecto es la fecha de finalizaci... (Enabled)
- Permitir a los recursos humanos asignados ser responsables de la OT (Multiresponsables) (Enabled)
- Permitir editar la cantidad real usada con requisiciones de material pendientes (Enabled)
- Permitir a usuarios de perfil técnico visualizar costos en las OTs (Enabled)
- Permitir calificar la OT aun estando en revisión (Enabled)
- Filtrar los recursos humanos según el perfil seleccionado (Dentro de una tarea) (Disabled)
- Generar automáticamente el enlace para compartir todas las OTs (Disabled)

Opções e permissões:

Fractal Proyectos, Servicios y Educación

Settings

John

GUARDAR

Tipos

Órdenes de Trabajo

OPCIONES Y PERMISOS

ID DE ORDEN DE TRABAJO

IMPRESIONES

Descripción

<input checked="" type="checkbox"/>	Permitir agregar adjuntos en OTs finalizadas
<input checked="" type="checkbox"/>	Permitir finalizar/cancelar OTs con requisiciones de material pendientes
<input checked="" type="checkbox"/>	Establecer la fecha de finalización de fuera de servicio de los activos con la fecha de finalización de la tarea (por defecto es la fecha de finalizaci...
<input checked="" type="checkbox"/>	Permitir a los recursos humanos asignados ser responsables de la OT (Multiresponsables)
<input checked="" type="checkbox"/>	Permitir editar la cantidad real usada con requisiciones de material pendientes
<input checked="" type="checkbox"/>	Permitir a usuarios de perfil técnico visualizar costos en las OTs
<input checked="" type="checkbox"/>	Permitir calificar la OT aun estando en revisión
<input type="checkbox"/>	Filtrar los recursos humanos según el perfil seleccionado (Dentro de una tarea)
<input type="checkbox"/>	Generar automáticamente el enlace para compartir todas las OTs

- ◆ **Permitir a adição de anexos às OTs concluídas:** O Fractal One é um software totalmente auditável, cumprindo os mais importantes padrões de qualidade. Por este motivo, uma vez terminada a OT, não é possível cancelá-la ou efetuar qualquer tipo de edição na mesma. No entanto, ao ativar esta permissão, é possível adicionar anexos (notas, ligações ou ficheiros) à WO finalizada.
- ◆ **Permitir finalizar ou cancelar OTs com requisições de material pendentes:** Naturalmente, o Fractal One não permite que uma OT com requisições de material pendentes (i.e. o material não foi emitido a partir do módulo de armazém) seja finalizada ou cancelada, obrigando a que o respetivo processo seja efectuado no armazém. No entanto, ao ativar esta permissão é possível finalizar ou cancelar uma OT em que a requisição de material não tenha sido emitida a partir do armazém.
- ◆ **Definir a data de fim de inoperacionalidade dos activos com a data de fim da tarefa:** Por defeito, a data de fim de inoperacionalidade é a data em que a OT ligada à tarefa é concluída. Ao ativar esta opção, a data de fim de inoperacionalidade será a data de fim da tarefa (ou seja, a data de fim da sua execução):

Inteligencia de Negocio
Análisis Técnico

ANÁLISIS DE OTS

Información detallada de OTs

Tarea	Orden de Trabajo...	Estado	Códig...	Activo
MTTO SEMANAL	OT-1073-22	Finalizadas	PROY...	PROY...
CAMBIO DE TARJETA	OT-1072-22	Finalizadas	PROY...	PROY...
CAMBIO DE CABLE	OT-1071-22	Finalizadas	PROY...	PROY...
MTTO SEMANAL	OT-1070-22	Finalizadas	PROY...	PROY...
CAMBIO DE LENTE	OT-1069-22	Finalizadas	PROY...	LG PR
MTTO CADA 1000 HORAS	OT-1065-22	Finalizadas	PIP-0...	MACK
LIMPIEZA PROFUNDA	OT-1060-22	Finalizadas	MC9...	BODE
ENTREGA DE PROPIEDAD	OT-1058-22	Finalizadas	BDG...	BODE
MANTENIMIENTO MENSUAL	OT-1057-22	Finalizadas	PIP-0...	MACK
MANTENIMIENTO MENSUAL	OT-1055-22	Finalizadas	comp...	ATLAS

Fecha de finalización de la ejecución de la tarea → 2022-12-06 19:25

Fecha de finalización de la OT → 2023-01-04 09:55

2022-12-06 19:18

Fecha Programada 2022-12-06 19:00

Fecha Calculada 2022-12-06 19:00

Fecha de Inicio 2022-12-06 19:20

Fecha de OT en Revisión 2023-01-04 09:55

Fecha de cierre de la OT 2023-01-04 09:55

Día creación OT martes

Mes creación OT diciembre

¿Paro de equipo? No

Tiempo de paro por mantenimiento 00D 00H 00mins

- ♦ **Permitir que os recursos humanos atribuídos sejam responsáveis pela OT (multi-responsável):** Ao ativar esta função, qualquer utilizador com um perfil técnico (ou perfil técnico limitado) que seja adicionado como recurso humano numa OT poderá ver as OTs em que participa como executor do serviço. Lembre-se de que, se esta opção estiver desactivada, o utilizador com perfil técnico só poderá ver as OTs em que é declarado como "responsável".

- **Permitir editar a quantidade real utilizada nas requisições de materiais pendentes:** Naturalmente, a quantidade real utilizada dos recursos do tipo inventário é definida de acordo com a saída efectuada no armazém, no entanto, ao ativar esta opção é possível editar este campo (quantidade real utilizada) dentro da OT:

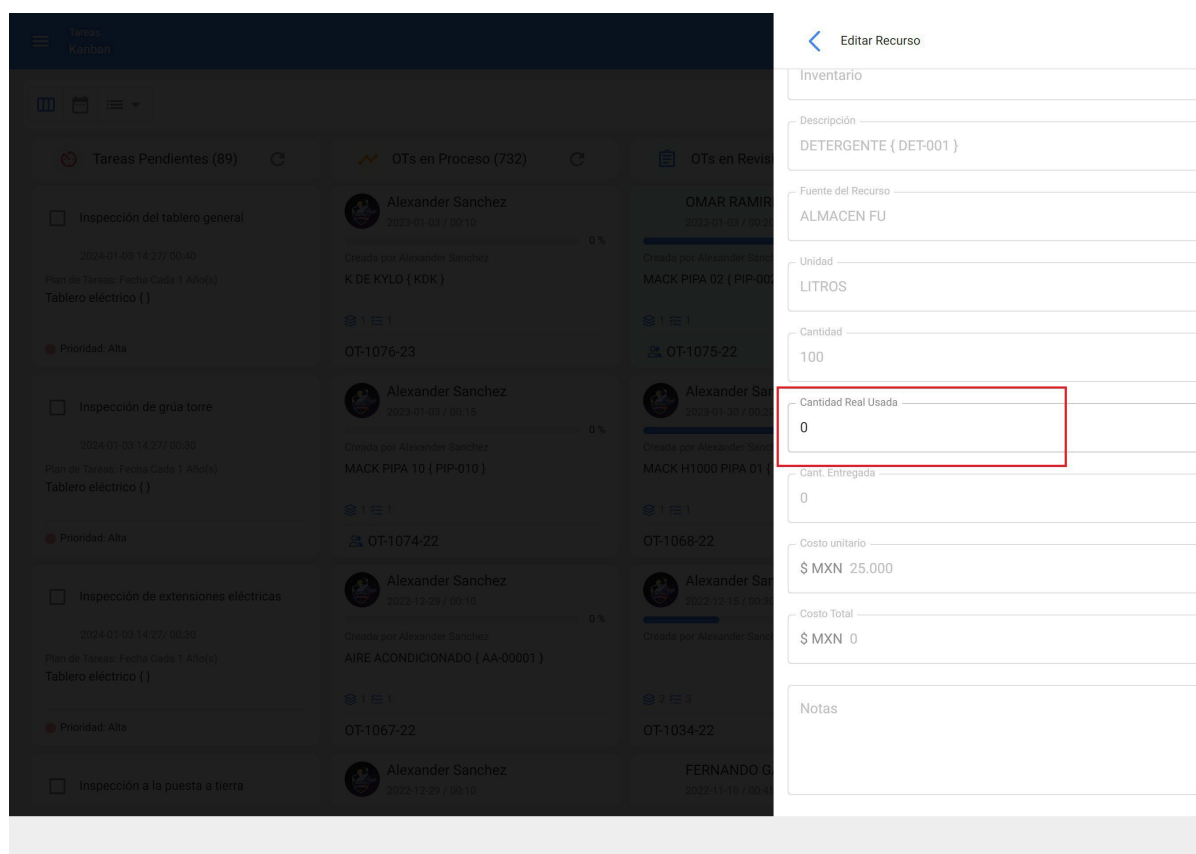

- **Permitir que os utilizadores com um perfil técnico visualizem os custos nas OTs:** Ao ativar esta função, qualquer utilizador com um perfil técnico (ou técnico limitado) que seja adicionado como recurso humano ou gestor numa OT poderá visualizar os custos associados aos recursos atribuídos às tarefas nas OTs.
- **Permitir classificar as OdT em revisão:** a ativação desta função permite classificar as OdT em revisão, uma vez que a sua desativação apenas permite classificar a OdT quando esta passa do estado "em processo" para o estado "em revisão".

Filtrar os recursos humanos de acordo com o perfil selecionado (dentro de uma tarefa): Ao ativar esta função, quando se escolhe um perfil de Recursos Humanos dentro de uma tarefa, a localização da origem do recurso humano mostrará apenas os recursos humanos que têm esse perfil no campo "valor da hora normal".

Gerar automaticamente uma ligação para partilhar todas as OTs: a ativação desta função permite-lhe gerar ligações automáticas para partilhar OTs.

ID da ordem de trabalho:

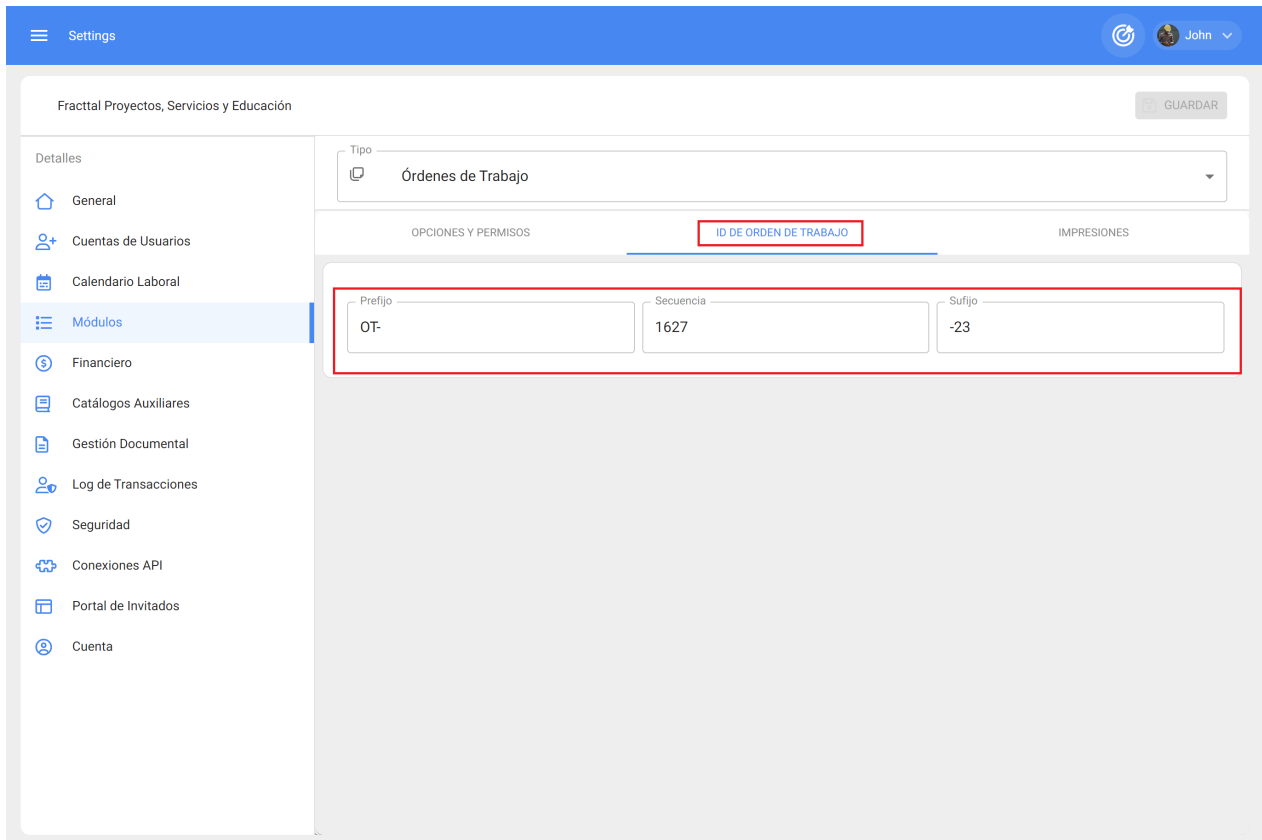

Aqui poderá personalizar os correlativos que as ordens de trabalho terão em termos de prefixo e sufixo, bem como a sequência em que as ordens de trabalho geradas são emitidas.

Impressões:

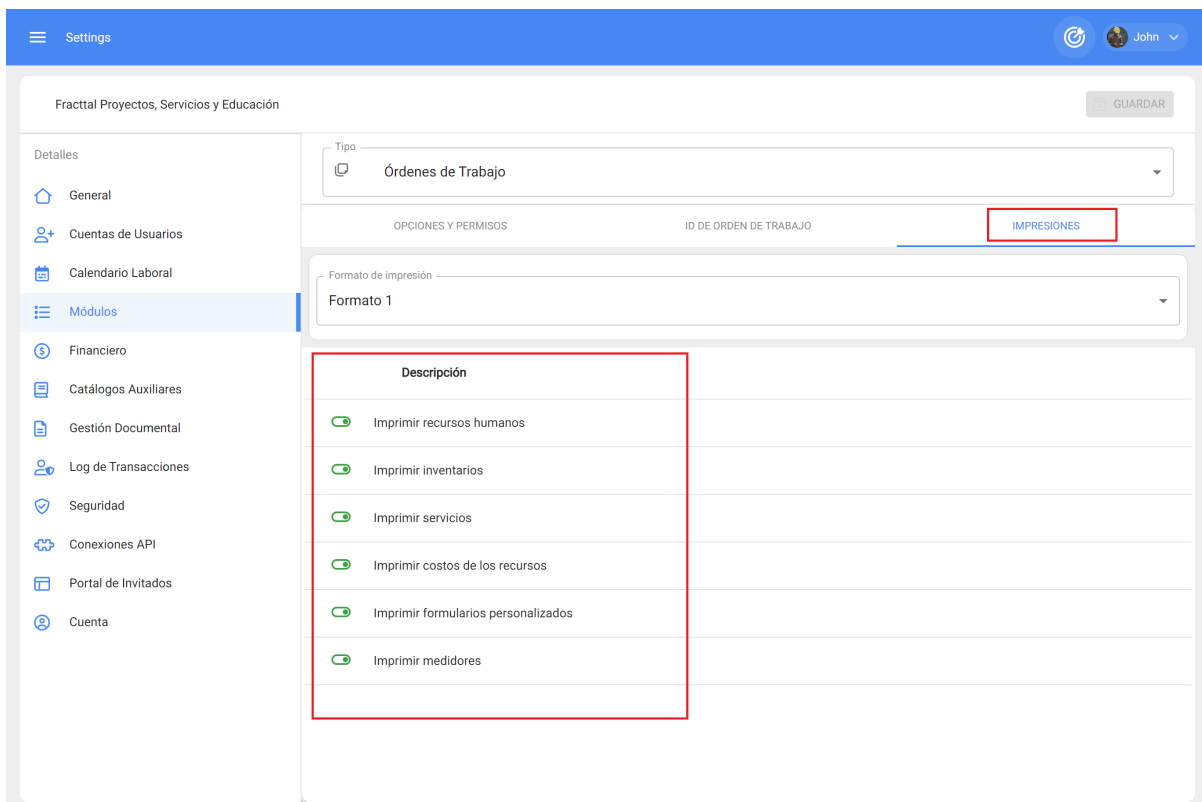

- ♦ **Formato de impressão:** Aqui pode escolher entre os três tipos de formatos disponíveis na plataforma para as suas ordens de trabalho. Nota: Os formatos não são editáveis para além das opções de edição que encontrará neste sub-módulo.
- ♦ **Opções de impressão:** Permitir imprimir (ou não): Recursos humanos, inventários, serviços, custos dos recursos utilizados numa OT, fichas de imobilizado personalizadas e última leitura registada nos contadores acumuladores associados ao imobilizado.

Nota: Depois de ter efectuado as alterações necessárias, clique no botão "Guardar" para guardar as alterações efectuadas.

Armazéns Fractal One

help.fractal.com/pt/articles/6867788-stores

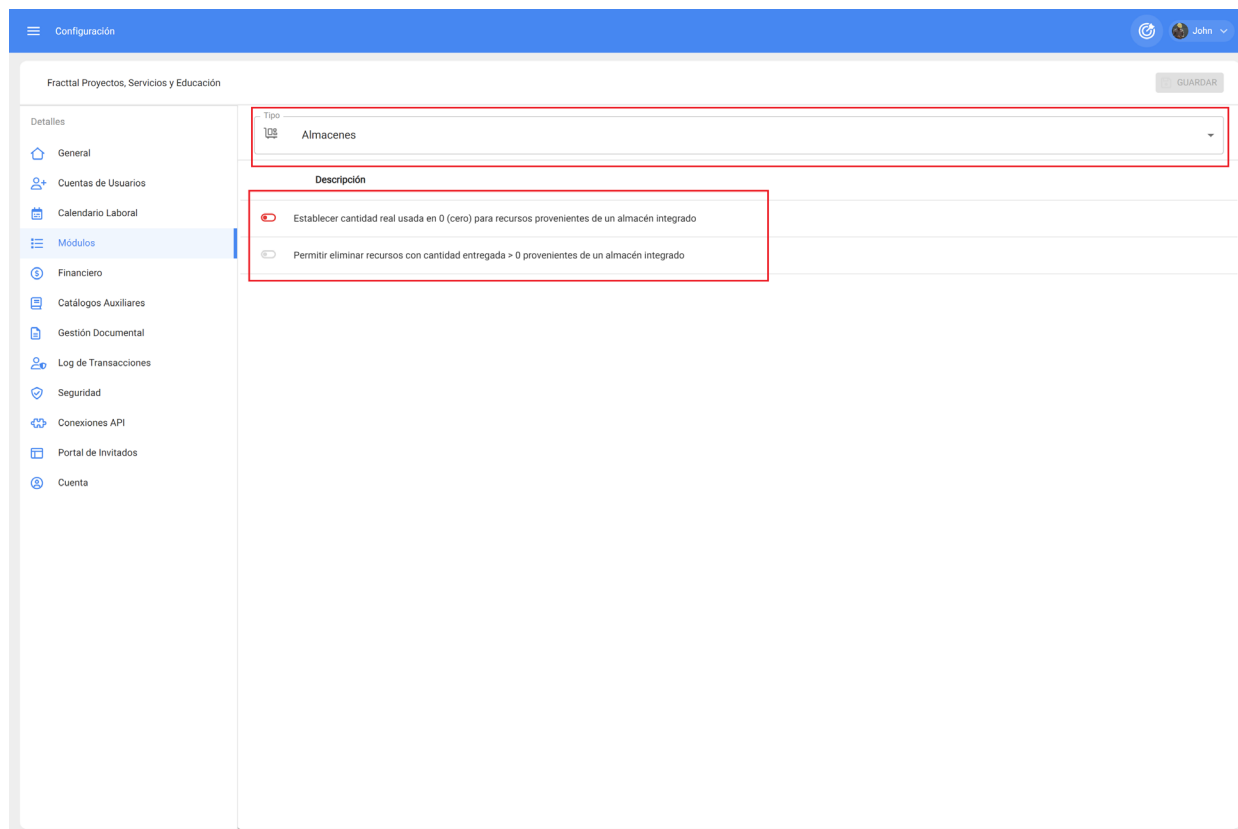

Nesta secção, são efectuadas as configurações ligadas ao módulo "armazéns" da Fractal One:

- ◆ *Definir ou não a quantidade real utilizada como zero para os recursos provenientes de um depósito integrado.*
- ◆ *Permitir ou não permitir a retirada de recursos com uma quantidade fornecida superior a zero de um depósito integrado*

Aplicações de emprego : Fractal One

help.fractal.com/pt/articles/7920892-job-applications

The screenshot shows the 'Configuración' (Configuration) page in Fractal One. The left sidebar contains a menu with 'Módulos' (Modules) highlighted. The main content area shows the configuration for 'Solicitudes de Trabajo' (Job Applications). A dropdown menu at the top is set to 'Solicitudes de Trabajo'. Below it, a list of fields is shown, each with a red 'off' toggle switch, indicating they are not currently set as mandatory. The fields are: 'adjuntos', 'activo', 'observaciones', 'solicitado por', 'email del solicitante', 'referencia', 'localización', 'grupo', 'clasificación 1', 'clasificación 2', and 'palabras claves'. A 'GUARDAR' (Save) button is visible in the top right corner.

Nesta secção, são efectuadas as configurações ligadas ao módulo 'requests' do Fractal One:

- ◆ Definir o campo "anexos" como obrigatório. Definir o
- ◆ campo "ativo" como obrigatório.
- ◆ Definir o campo "observações" como obrigatório.
- ◆ Definir o campo "solicitado por" como obrigatório. Preencher
- ◆ obrigatoriamente o campo "correio eletrónico do candidato".
- ◆ Preencher obrigatoriamente o campo "referência".
- ◆ Definir o campo "localização" como obrigatório. Definir o
- ◆ campo "grupo" como obrigatório.
- ◆ Definir o campo "classificação 1" como obrigatório.
- ◆ Definir o campo "classification 2" como obrigatório. Definir
- ◆ o campo "palavras-chave" como obrigatório.

Como adicionar um imposto?

help.fractal.com/pt/articles/6014335-financial-how-to-add-tax-and-currency-exchange-rate

Neste submódulo, poderá definir as diferentes moedas em que pode efetuar transacções (para além da sua moeda principal), bem como definir taxas de imposto.

Configuración

Fractal Soporte Técnico - Global

GUARDAR

Detalles

- General
- Calendario laboral
- Cuentas de Usuarios
- Financiero**
- Órdenes de Trabajo
- Catálogos Auxiliares
- Gestión Documental
- Log de Transacciones
- Seguridad
- Cuenta
- Portal de invitados

IMPUESTOS

CAMBIOS DE MONEDA

Total: 6

<input type="checkbox"/>	Nombre del esquema de impuestos ↑	Nombre del impuesto ↓
<input type="checkbox"/>	Exento	Exento
<input type="checkbox"/>	Impuesto al Valor Agregado	IVA
<input type="checkbox"/>	IMPUESTO AL VALOR AGREGADO	IVA
<input type="checkbox"/>	IMPUESTO AL VALOR AGREGADO	IVA
<input type="checkbox"/>	impuesto al valor agregado de ecuador	IVA
<input type="checkbox"/>	Impuesto al valor agregado España	IVA

+

Onde encontrará os seguintes separadores:

- ♦ **Impostos:** Corresponde aos diferentes regimes e percentagens de impostos com que a empresa trabalha.
- ♦ **Câmbios:** Corresponde à conversão entre as diferentes moedas em que se efectuam as transacções, a fim de as unificar com base na moeda principal e ter assim um melhor critério em termos de análise económica.

Para adicionar um novo imposto, basta clicar no símbolo de adição no canto inferior direito da janela.

Configuración

Fractal Soporte Técnico - Global

GUARDAR

Detalles

- General
- Calendario laboral
- Cuentas de Usuarios
- Financiero**
- Órdenes de Trabajo
- Catálogos Auxiliares
- Gestión Documental
- Log de Transacciones
- Seguridad
- Cuenta
- Portal de invitados

IMPUESTOS

CAMBIOS DE MONEDA

Total: 6

<input type="checkbox"/>	Nombre del esquema de impuestos ↑	Nombre del impuesto
<input type="checkbox"/> ☆	Exento	Exento
<input type="checkbox"/> ★	Impuesto al Valor Agregado	IVA
<input type="checkbox"/> ☆	IMPUESTO AL VALOR AGREGADO	IVA
<input type="checkbox"/> ☆	IMPUESTO AL VALOR AGREGADO	IVA
<input type="checkbox"/> ☆	impuesto al valor agregado de ecuador	IVA
<input type="checkbox"/> ☆	Impuesto al valor agregado España	IVA



Ao clicar, o sistema apresentará uma nova janela onde terá de preencher as informações correspondentes ao imposto que pretende adicionar (nome do regime fiscal, nome do imposto e taxa de imposto em percentagem) e, por fim, clicar no botão guardar para gerar o novo imposto no sistema.

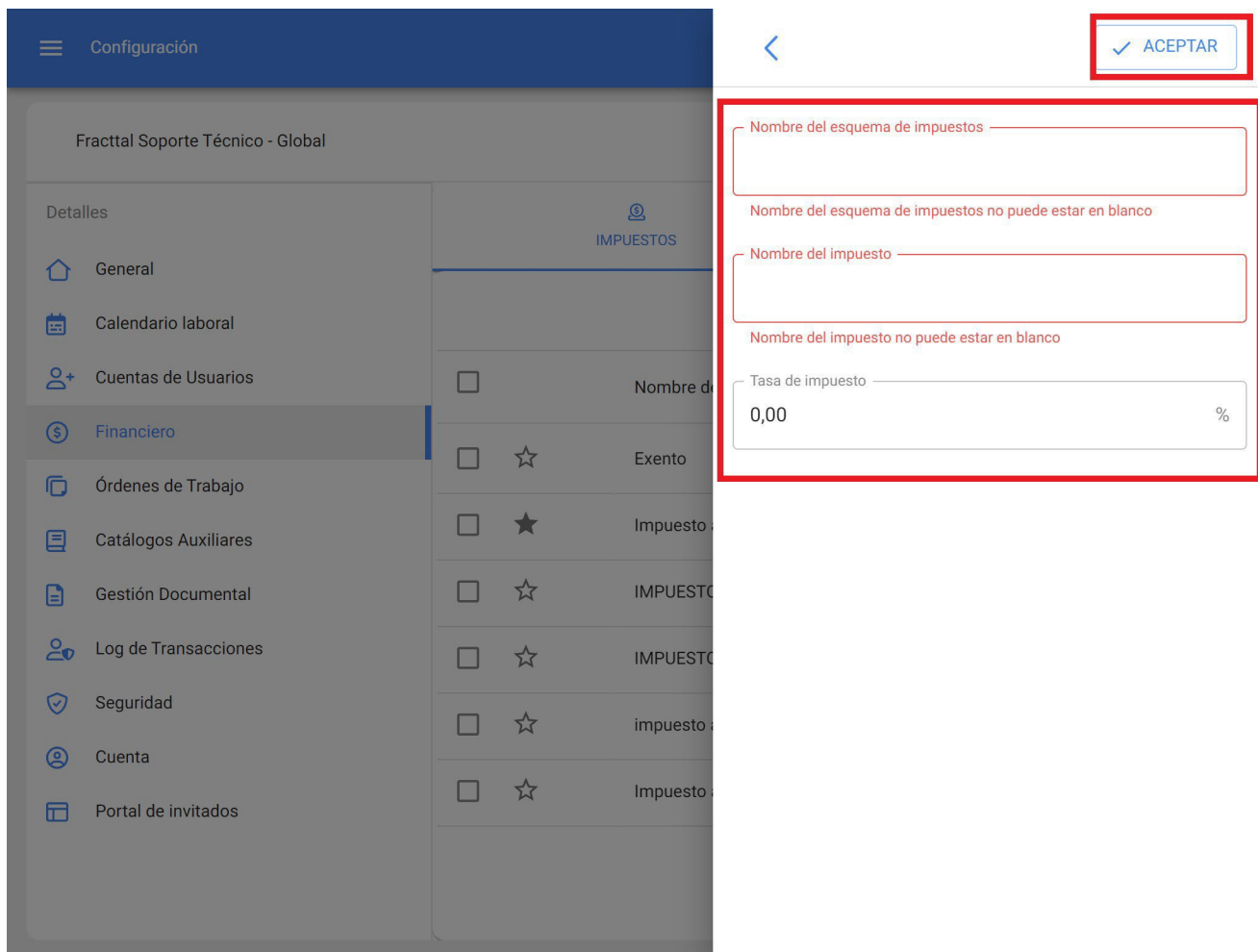

Como adicionar um câmbio de moeda?

Para adicionar uma troca de moeda, basta clicar no símbolo de adição no canto inferior direito da janela.

Configuración

Fractal Soporte Técnico - Global

IMPUESTOS

CAMBIOS DE MONEDA

General

Calendario laboral

Cuentas de Usuarios

Financiero

Órdenes de Trabajo

Catálogos Auxiliares

Gestión Documental

Log de Transacciones

Seguridad

Cuenta

Portal de invitados

GUARDAR

Total: 2

<input type="checkbox"/>	Divisas (FOREX, FX)	Valor de Cambio
<input type="checkbox"/>	US Dollar	\$ CLP 848,00
<input type="checkbox"/>	Euro	\$ CLP 1,30



Ao clicar, o sistema apresentará uma nova janela onde terá de preencher as informações correspondentes à troca de moeda que pretende adicionar (moeda, valor da troca) e, por fim, clicar no botão guardar para gerar a nova troca de moeda.

Configuración

Fractal Soporte Técnico - Global

Detalles

- General
- Calendario laboral
- Cuentas de Usuarios
- Financiero**
- Órdenes de Trabajo
- Catálogos Auxiliares
- Gestión Documental
- Log de Transacciones
- Seguridad
- Cuenta
- Portal de invitados

IMPUESTOS

- Divisas (FOREX, FX)
- US Dollar
- Euro

<

✓ ACEPTAR

Moneda

BRAZIL

Valor de Cambio

\$ CLP 0

Exchange value no puede estar en blanco

Catálogos auxiliares e seus tipos

help.fracttal.com/pt/articles/6014369-catalogues-auxiliaries-and-their-types

Neste sub-módulo encontra uma visão consolidada dos vários catálogos utilizados na plataforma, onde também pode adicionar, editar e desativar diretamente cada um deles de acordo com o catálogo a que pertencem.

The screenshot shows the 'Configuración' (Configuration) page for 'Fracttal Soporte Técnico - Global'. The left sidebar lists various configuration options, with 'Catálogos Auxiliares' (Auxiliary Catalogs) highlighted in a red box. The main content area displays a dropdown menu for 'Tipo' (Type) set to 'Catálogo de Fallas'. Below this, there are three tabs: 'TIPOS DE FALLA' (Failure Types), 'CAUSAS DE FALLA' (Failure Causes), and 'MÉTODOS DE DETECCIÓN' (Detection Methods). The 'TIPOS DE FALLA' tab is active, showing a table with 43 items. The table has columns for a checkbox, a status indicator (a green toggle switch), and a description. The visible items are:

<input type="checkbox"/>		Descripción ↑
<input type="checkbox"/>	<input checked="" type="checkbox"/>	ALTA TEMPERATURA
<input type="checkbox"/>	<input checked="" type="checkbox"/>	ALTERNADOR QUEMADO
<input type="checkbox"/>	<input checked="" type="checkbox"/>	BATERIA DESCARGADA
<input type="checkbox"/>	<input checked="" type="checkbox"/>	BOMBA QUEMADA
<input type="checkbox"/>	<input checked="" type="checkbox"/>	CABLE ALIMENTACIÓN ELÉCTRICA DAÑADO
<input type="checkbox"/>	<input checked="" type="checkbox"/>	CERRADURA DAÑADA
<input type="checkbox"/>	<input checked="" type="checkbox"/>	CHUMACFRA DAÑADA

Nota: Os catálogos são listagens com opções pré-definidas para alguns processos dentro da plataforma, como a seleção de tipos de avarias no preenchimento de uma OT, tipos de activos pelos quais podem ser listados, unidades para definir métodos de medição, etc.

Tipos de catálogos auxiliares

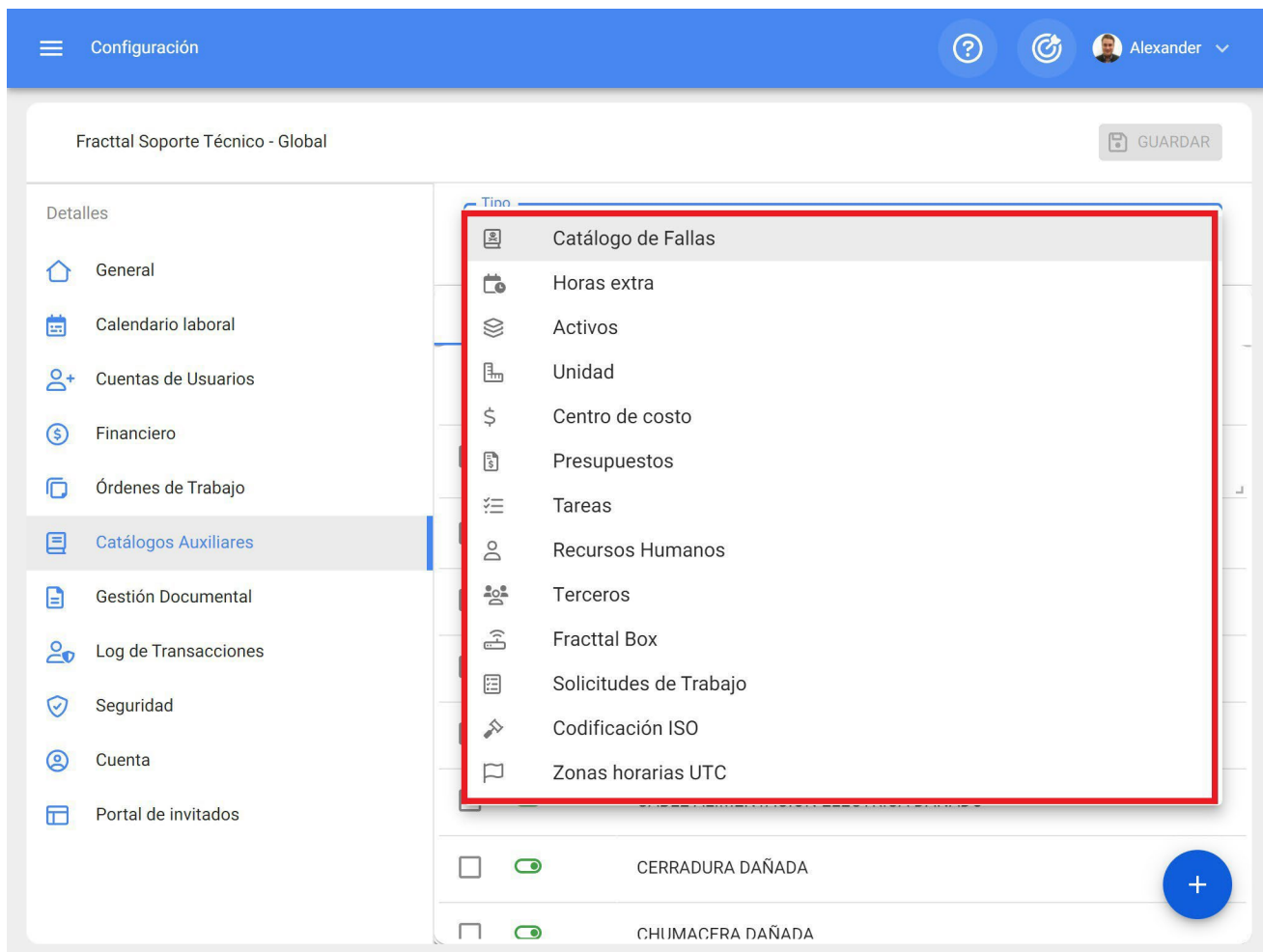

Cada um dos catálogos encontrados neste submódulo é descrito abaixo:

- ♦ **Catálogo de avarias:** Este catálogo apresenta os tipos, causas e métodos de detecção de avarias definidos para cada um dos activos que compõem a sua empresa.
- ♦ **Horas extraordinárias:** Aqui pode definir os diferentes factores pelos quais as horas extraordinárias (em percentagem) podem ser cobradas às horas-homem utilizadas na execução das tarefas.
- ♦ **Bens:** Este catálogo apresenta os tipos e classificações que podem ser dados aos diferentes bens registados na base de dados.
- ♦ **Unidade:** Catálogo onde pode definir as unidades de medida associadas aos seus bens e aos diferentes contadores registados na base de dados.
- ♦ **Centro de custos:** Catálogo com os diferentes centros de custos geridos na empresa.
- ♦ **Orçamento:** Catálogo com os diferentes orçamentos geridos na empresa.

- ♦ **Tarefas:** Este catálogo apresenta os tipos e classificações que podem ser dados às tarefas associadas aos activos registados na base de dados.
- ♦ **Terceiros:** Catálogo com as diferentes classificações atribuídas aos terceiros registados na base de dados.
- ♦ **Recursos Humanos:** Este catálogo apresenta os perfis e os valores horários ordinários que podem ser atribuídos aos recursos humanos registados na base de dados.
- ♦ **Fractal Box:** Catálogo com as diferentes classificações que podem ser atribuídas aos dispositivos Fractal Box (IoT).
- ♦ **Pedidos de trabalho:** Este catálogo apresenta os grupos, classificações e palavras-chave que podem ser utilizados para registar um pedido de trabalho.
- ♦ **Codificação ISO:** Neste catálogo, podem ser definidos códigos ISO, juntamente com o seu número de revisão, para que alguns documentos impressos da plataforma possam ser visíveis, tais como: Ordens de Compra, OTs, Catálogos de Activos, Plano de Tarefas.
- ♦ **Fusos horários UTC:** Aqui pode definir o fuso horário UTC em que a sua empresa trabalha.

Como adicionar, editar ou eliminar um catálogo?

help.fractal.com/pt/articles/6014379-how-to-add-edit-or-delete-a-catalogue

Como adicionar um catálogo?

Em primeiro lugar, deve seleccionar o catálogo com que pretende trabalhar, clicando no menu do tipo de catálogo.

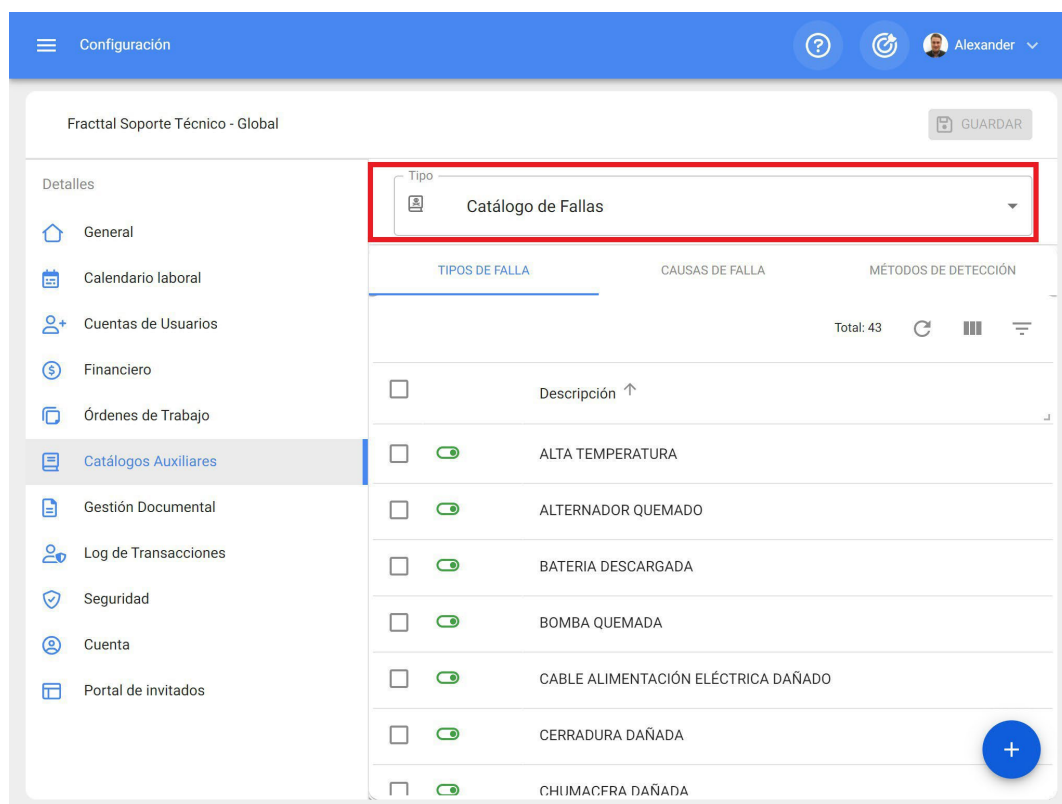

The screenshot displays the 'Configuración' (Configuration) interface for 'Fractal Soporte Técnico - Global'. The left sidebar contains a menu with options: General, Calendario laboral, Cuentas de Usuarios, Financiero, Órdenes de Trabajo, **Catálogos Auxiliares** (highlighted), Gestión Documental, Log de Transacciones, Seguridad, Cuenta, and Portal de invitados. The main content area shows a dropdown menu for 'Tipo' (Type) with 'Catálogo de Fallas' selected, highlighted by a red box. Below this, there are three tabs: 'TIPOS DE FALLA' (selected), 'CAUSAS DE FALLA', and 'MÉTODOS DE DETECCIÓN'. A table lists various failure types with checkboxes and status indicators (green circles with a white dot). A blue circular button with a white plus sign is visible at the bottom right of the table.

TIPOS DE FALLA	CAUSAS DE FALLA	MÉTODOS DE DETECCIÓN
<input type="checkbox"/>	Descripción ↑	
<input type="checkbox"/>	<input checked="" type="checkbox"/>	ALTA TEMPERATURA
<input type="checkbox"/>	<input checked="" type="checkbox"/>	ALTERNADOR QUEMADO
<input type="checkbox"/>	<input checked="" type="checkbox"/>	BATERIA DESCARGADA
<input type="checkbox"/>	<input checked="" type="checkbox"/>	BOMBA QUEMADA
<input type="checkbox"/>	<input checked="" type="checkbox"/>	CABLE ALIMENTACIÓN ELÉCTRICA DAÑADO
<input type="checkbox"/>	<input checked="" type="checkbox"/>	CERRADURA DAÑADA
<input type="checkbox"/>	<input checked="" type="checkbox"/>	CHUMACFRA DAÑADA

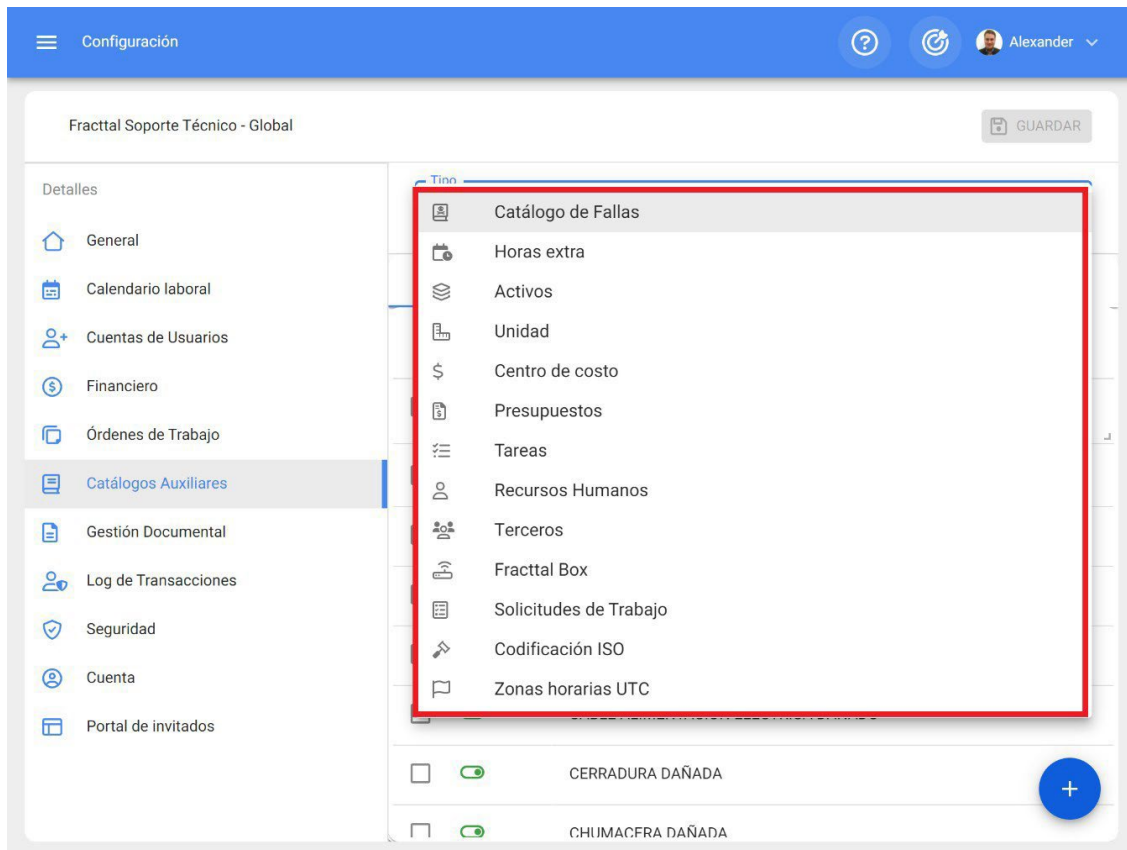

Em seguida, clique no símbolo de adição no canto inferior direito da janela e o sistema apresentará uma janela onde pode adicionar o parâmetro que pretende adicionar ao catálogo.

Por fim, clique em guardar para registrar as alterações efectuadas.

Configuración

Fractal Soporte Técnico - Global

GUARDAR

Detalles

- General
- Calendario laboral
- Cuentas de Usuarios
- Financiero
- Órdenes de Trabajo
- Catálogos Auxiliares**
- Gestión Documental
- Log de Transacciones
- Seguridad
- Cuenta
- Portal de invitados

Tipo: Catálogo de Fallas

TIPOS DE FALLA CAUSAS DE FALLA MÉTODOS DE DETECCIÓN

Total: 43

<input type="checkbox"/>	Descripción ↑
<input type="checkbox"/> <input checked="" type="checkbox"/>	ALTA TEMPERATURA
<input type="checkbox"/> <input checked="" type="checkbox"/>	ALTERNADOR QUEMADO
<input type="checkbox"/> <input checked="" type="checkbox"/>	BATERIA DESCARGADA
<input type="checkbox"/> <input checked="" type="checkbox"/>	BOMBA QUEMADA
<input type="checkbox"/> <input checked="" type="checkbox"/>	CABLE ALIMENTACIÓN ELÉCTRICA DAÑADO
<input type="checkbox"/> <input checked="" type="checkbox"/>	CERRADURA DAÑADA
<input type="checkbox"/> <input checked="" type="checkbox"/>	CHUIMACFRA DAÑADA

Configuración

Fractal Soporte Técnico - Global

Detalles

- General
- Calendario laboral
- Cuentas de Usuarios
- Financiero
- Órdenes de Trabajo
- Catálogos Auxiliares**
- Gestión Documental
- Log de Transacciones
- Seguridad
- Cuenta
- Portal de invitados

Tipo: Catálogo de Fallas

TIPOS DE FALLA

Descripción

Descripción no puede estar en blanco

ACEPTAR

Como editar ou apagar um catálogo?

Uma vez selecionado o tipo de catálogo com que se pretende trabalhar, é necessário selecionar o parâmetro a modificar para que o sistema apresente as opções de edição ou eliminação, conforme o caso.

Configuración

Fractal Soporte Técnico - Global

GUARDAR

Detalles

- General
- Calendario laboral
- Cuentas de Usuarios
- Financiero
- Órdenes de Trabajo
- Catálogos Auxiliares**
- Gestión Documental
- Log de Transacciones
- Seguridad
- Cuenta
- Portal de invitados

Tipo: Catálogo de Fallas

TIPOS DE FALLA CAUSAS DE FALLA MÉTODOS DE DETECCIÓN

(1) Seleccionado

<input checked="" type="checkbox"/>	Descripción ↑
<input checked="" type="checkbox"/>	PERDIDA DE ELASTICIDAD
<input type="checkbox"/>	ALTA TEMPERATURA
<input type="checkbox"/>	ALTERNADOR QUEMADO
<input type="checkbox"/>	BATERIA DESCARGADA
<input type="checkbox"/>	BOMBA QUEMADA
<input type="checkbox"/>	CABLE ALIMENTACIÓN ELÉCTRICA DAÑADO
<input type="checkbox"/>	CFRRADIURA DAÑADA

Se escolher a opção editar, o sistema apresentará uma nova janela onde poderá efetuar as diferentes edições do catálogo. Por fim, clique em guardar para registrar a edição efectuada.

Configuración

Fractal Soporte Técnico - Global

Detalles

- General
- Calendario laboral
- Cuentas de Usuarios
- Financiero
- Órdenes de Trabajo
- Catálogos Auxiliares**
- Gestión Documental
- Log de Transacciones
- Seguridad
- Cuenta
- Portal de invitados

Tipo

Catálogo de Fallas

TIPOS DE FALLA

(1) Seleccionado

<input checked="" type="checkbox"/>	Descripción
<input checked="" type="checkbox"/> <input type="checkbox"/>	PERDIDA DE ELASTICIDAD
<input type="checkbox"/> <input type="checkbox"/>	ALTA TEMPERATURA
<input type="checkbox"/> <input type="checkbox"/>	ALTERNANCIAS
<input type="checkbox"/> <input type="checkbox"/>	BATERIA DE ALIMENTACION
<input type="checkbox"/> <input type="checkbox"/>	BOMBA DE ALIMENTACION
<input type="checkbox"/> <input type="checkbox"/>	CABLE ALIMENTACION
<input type="checkbox"/> <input type="checkbox"/>	CERRADURA

Descripción

PERDIDA DE ELASTICIDAD

ACEPTAR

Gestão de documentos : Fractal One

help.fractal.com/pt/articles/6014400-documental-management

The screenshot displays the 'Gestión Documental' (Document Management) module in Fractal One. The interface includes a sidebar with navigation options, a top navigation bar, and a main content area. The sidebar has 'Gestión Documental' highlighted with a red box. The main content area shows a summary of documents and a table of registered documents.

Summary Statistics:

- Garantías Vencidas: 3
- Garantías Vigentes: 14
- Documentación Vencidas: 18
- Documentación Vigentes: 22

Table of Documents:

<input type="checkbox"/>	Nombre	Descripción	Grupo	Garantía...
<input type="checkbox"/>	POLIZA CONTRA...		POLIZA	No
<input type="checkbox"/>	SOAP VH0909	seguro de accidentes d...	SOAP	No
<input type="checkbox"/>	CERTIFICADO DE...			No
<input type="checkbox"/>	Certificación anual	Certificado de seguridad	Certificado	No
<input type="checkbox"/>	LICENCIA INTER...	Licencia de conducción ...	Licencias de con...	No
<input type="checkbox"/>	GARANTIAS DE ...	GARANTIAS DE EQUIPO	SOLAMENTE BO...	No

Neste sub-módulo encontra uma visão consolidada de todos os documentos ou garantias registados noutros módulos da plataforma. Adicionalmente, pode adicionar, editar e associar bens, recursos humanos e terceiros a cada um dos documentos e/ou garantias registados nos módulos de gestão documental da plataforma.

Como acrescentar uma garantia ou um documento?

Para adicionar uma nova garantia ou documento a partir do submódulo de gestão de documentos, basta clicar no símbolo de adição no canto inferior direito da plataforma.

Configuración ? ↻ Alexander ▾

Fractal Soporte Técnico - Global GUARDAR

Detalles Resumen ^

Garantías

Vencidas: 3 Vigentes: 14

Documentación:

Vencidas: 18 Vigentes: 22

Total: 58 ↻ ≡

<input type="checkbox"/>	Nombre	Descripción	Grupo	Garantía...
<input type="checkbox"/>	POLIZA CONTRA...		POLIZA	No
<input type="checkbox"/>	SOAP VH0909	seguro de accidentes d...	SOAP	No
<input type="checkbox"/>	CERTIFICADO DE...			No
<input type="checkbox"/>	Certificación anual	Certificado de seguridad	Certificado	No
<input type="checkbox"/>	LICENCIA INTER...	Licencia de conducción ...	Licencias de con...	No +
<input type="checkbox"/>	GARANTIAS DE ...	GARANTIAS DE EQUIPO	SOLAMENTE BO...	No

Depois, ao clicar nela, o sistema abrirá uma nova janela onde poderá acrescentar as informações gerais correspondentes à gestão documental que pretende registrar.

Nombre	Descripción
Nombre no puede estar en blanco	
Avanzado :	
Grupo	Versión
Inicio de Vigencia 2022-02-03	Fin de Vigencia 2022-02-03
Código ISO	Autor
<input type="checkbox"/> Garantía ?	

Quando as informações solicitadas são as seguintes

- ♦ **Denominação:** Denominação a dar ao documento ou à garantia a registar.
- ♦ **Descrição:** Descrição do documento ou da garantia a que se faz referência. **Grupo:**
- ♦ Lista dos grupos a que o ato ou a garantia pode pertencer. **Versão:** Número da
- ♦ versão do ato ou da garantia em causa.
- ♦ **Datas:** Datas de início e de fim correspondentes à validade do documento ou da garantia em causa.
- ♦ **Código ISO:** Código ISO a que pertence o documento ou a garantia.
- ♦ **Autor:** Autor do documento ou da garantia.
- ♦ **Garantia:** Ao assinalar esta casa, o sistema reconhece que a gestão do documento a registar é uma garantia. Caso contrário, o sistema considera-a como um documento.

Depois de introduzir todas as informações, clique em guardar.

[←](#) Nuevo(a) Gestión Documental 📄 GUARDAR

🏠 GENERAL 📎 ADJUNTOS 📁 ACTIVOS 👤 RECURSOS HUMANOS 👥 TERCEROS

Nombre GARANTIA	Descripción Garantía por defectos de fabrica
Avanzado :	
Grupo GARANTIA ▼ ⊗	Versión 1
Inicio de Vigencia 2022-02-03 📅	Fin de Vigencia 2023-02-03 📅
Código ISO	Autor
<input checked="" type="checkbox"/> Garantía ?	

Ao guardar o documento ou a garantia, é necessário associá-lo ao bem, ao terceiro ou ao recurso humano, consoante o caso (também é possível acrescentar anexos). Para tal, basta clicar no separador correspondente e, em seguida, no símbolo de adição situado no canto inferior direito da janela.

GENERAL

ADJUNTOS

ACTIVOS

RECURSOS HUMANOS

TERCEROS

Total: 0



Sin datos para mostrar con estos parametros



Em seguida, o sistema abrirá uma nova janela com a lista de activos, recursos humanos ou terceiros disponíveis para serem ligados à gestão documental. Depois, basta seleccionar e ligar a gestão documental e, por fim, clicar em guardar.

Editar Gestión Documental

GENERAL ADJUNTOS **ACTIVOS**

Sin datos para mostrar con este filtro

Activos Total: 5198

Banda transportado N3 { BT-003 }
BANDA TRANSPORTADORA 1 { PLANT-PROD-AREA DES...
Banda transportadora 4 { BT-004 }
BANDA TRANSPORTADORA { BAN-LIN-001 }
Banda Transportadora de cangilones { BTC-001 }
Banda Transportadora de cangilones { BTC-002 }
Banda Transportadora de cangilones { BTC-003 }
BANDA TRANSPORTADORA { TAG-85 }
BAÑO 1 { BAN-001 }
BAÑO 2 { BAN-002 }

GENERAL

ADJUNTOS

ACTIVOS

RECURSOS HUMANOS

TERCEROS

Total: 1

<input type="checkbox"/>	Descripción	Tipo de Activo
<input type="checkbox"/>	 BOMBA DE ASFALTO { BOM-001 }	Equipos



Como editar una garantía ou um documento?

Para editar un sistema de gestión de documentos, basta seleccionar a garantía ou o documento em cuestión e o sistema mostra-lhe as opções de edição ou eliminación.

Configuración

Fractal Soporte Técnico - Global

Resumen

Garantías

Vencidas: 3, Vigentes: 15

Documentación:

Vencidas: 18, Vigentes: 23

(1) Seleccionado

<input checked="" type="checkbox"/>	Nombre	Descripción	Grupo	Garantí..
<input checked="" type="checkbox"/>	POLIZA CONTRA TODO RIEGO		POLIZA	No
<input type="checkbox"/>	SOAP VH0909	seguro de acci...	SOAP	No
<input type="checkbox"/>	CERTIFICADO DE TRABAJO EN ALT...			No
<input type="checkbox"/>	Certificación anual	Certificado de ...	Certificado	No
<input type="checkbox"/>	LICENCIA INTERNA CONDUCCION ...	Licencia de co...	Licencias de c...	No
<input type="checkbox"/>	GARANTIAS DE EQUIPO	GARANTIAS D...	SOLAMENTE B...	No

Log de Transacciones

Seguridad

Cuenta

Portal de invitados

Se clicar na opção editar, o sistema mostra-lhe uma nova janela onde pode fazer todas as edições correspondentes. Lembre-se de que, depois de efetuar as alterações, deve clicar em guardar.

GENERAL

ADJUNTOS

ACTIVOS

RECURSOS HUMANOS

TERCEROS

Total: 1  

<input type="checkbox"/>	Descripción	Tipo	Link
<input type="checkbox"/>	ConfiguracionServidor.pdf	Archivo	



Registo de transacções do Fractal One

 help.fractal.com/pt/articles/6014417-log-of-transactions

Este sub-módulo contém uma visão consolidada de todas as transacções efectuadas em cada um dos módulos da plataforma, de acordo com a data e o endereço IP utilizado pelos utilizadores que utilizam a ferramenta, de forma a ter uma rastreabilidade interna das acções realizadas por cada um dos utilizadores dentro da base.

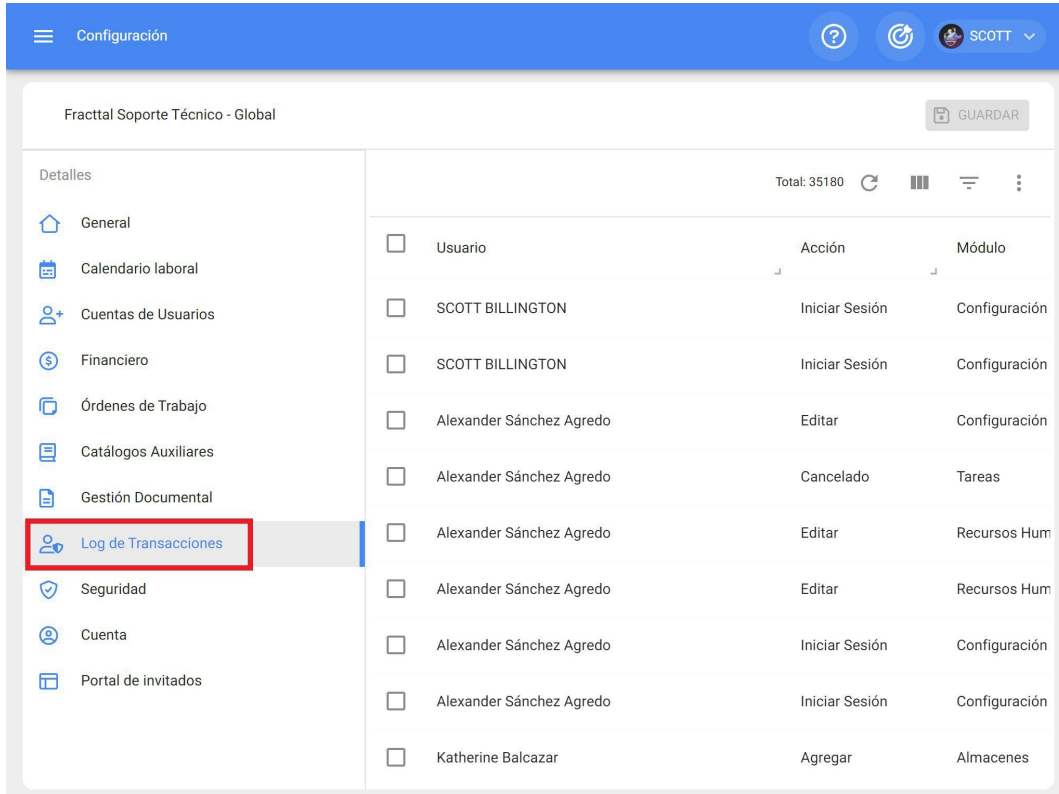

The screenshot displays the 'Log de Transacciones' interface. The top navigation bar includes 'Configuración', a help icon, a refresh icon, and the user 'SCOTT'. The main content area is titled 'Fractal Soporte Técnico - Global' and features a 'GUARDAR' button. The interface is divided into a sidebar and a main table.

Sidebar (Left):

- General
- Calendario laboral
- Cuentas de Usuarios
- Financiero
- Órdenes de Trabajo
- Catálogos Auxiliares
- Gestión Documental
- Log de Transacciones** (highlighted)
- Seguridad
- Cuenta
- Portal de invitados

Main Table (Right):

Total: 35180

<input type="checkbox"/>	Usuario	Acción	Módulo
<input type="checkbox"/>	SCOTT BILLINGTON	Iniciar Sesión	Configuración
<input type="checkbox"/>	SCOTT BILLINGTON	Iniciar Sesión	Configuración
<input type="checkbox"/>	Alexander Sánchez Agredo	Editar	Configuración
<input type="checkbox"/>	Alexander Sánchez Agredo	Cancelado	Tareas
<input type="checkbox"/>	Alexander Sánchez Agredo	Editar	Recursos Hum
<input type="checkbox"/>	Alexander Sánchez Agredo	Editar	Recursos Hum
<input type="checkbox"/>	Alexander Sánchez Agredo	Iniciar Sesión	Configuración
<input type="checkbox"/>	Alexander Sánchez Agredo	Iniciar Sesión	Configuración
<input type="checkbox"/>	Katherine Balcazar	Agregar	Almacenes

Segurança | Fractal One

 help.fractal.com/pt/articles/6014424-security

Neste submódulo, é possível configurar e estabelecer determinados parâmetros de acesso dos utilizadores à plataforma, bem como obter as chaves de ligação à API.

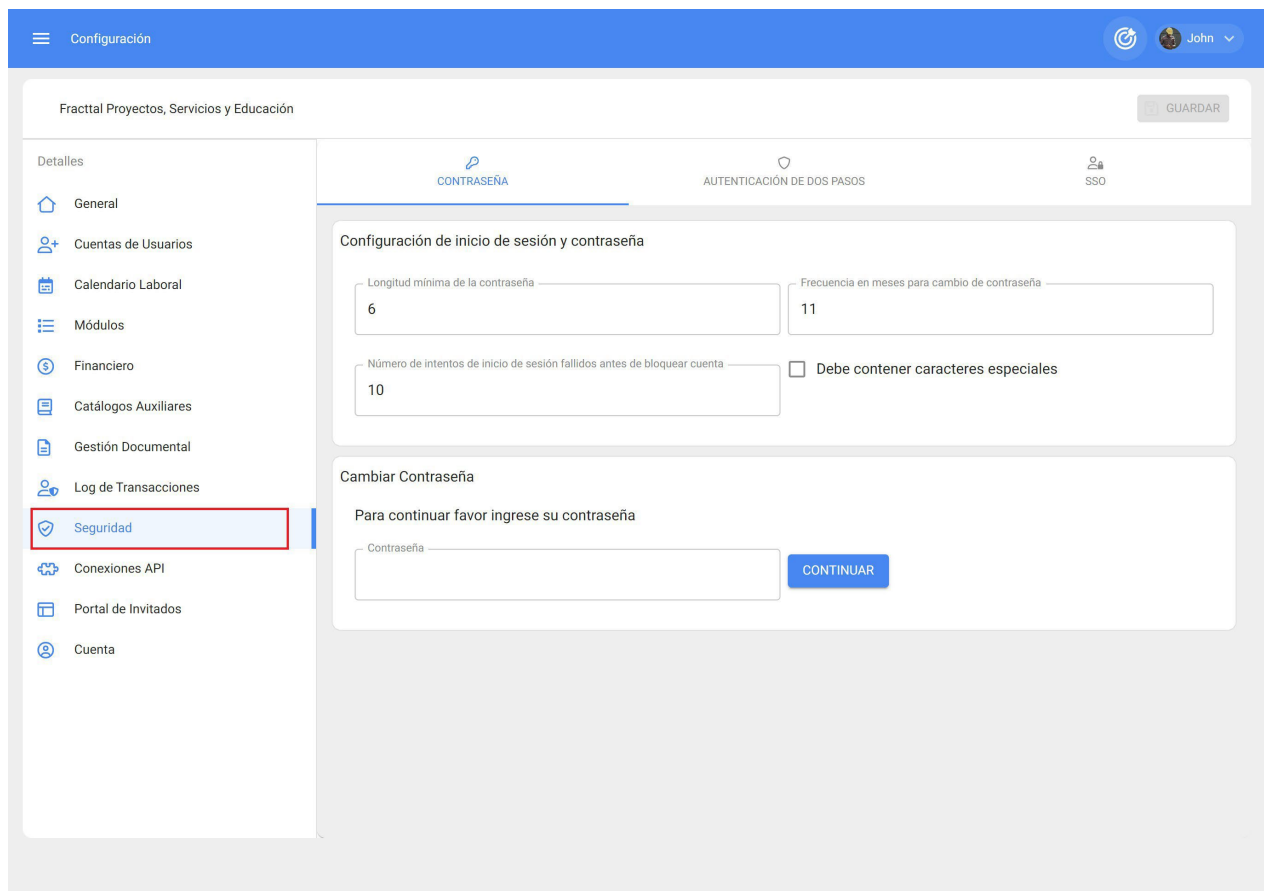

The screenshot shows the 'Configuración' (Configuration) page in Spanish. The left sidebar lists various settings categories, with 'Seguridad' (Security) highlighted in red. The main content area is titled 'Configuración de inicio de sesión y contraseña' (Login and password configuration) and includes the following fields and options:

- Longitud mínima de la contraseña:** Input field with the value '6'.
- Frecuencia en meses para cambio de contraseña:** Input field with the value '11'.
- Número de intentos de inicio de sesión fallidos antes de bloquear cuenta:** Input field with the value '10'.
- Debe contener caracteres especiales:** A checkbox that is currently unchecked.
- Cambiar Contraseña:** A section with the text 'Para continuar favor ingrese su contraseña' and an input field for the password, followed by a blue 'CONTINUAR' button.

Estes parâmetros e definições são constituídos pelos seguintes separadores: Palavra-

- ♦ **passé**
- ♦ **Ligação API com autenticação em**
- ♦ **duas etapas**
- ♦ **SSO**

Palavras-passe

Neste separador é possível definir a configuração das palavras-passe e dos logins de acesso à plataforma, através dos seguintes parâmetros:

Comprimento mínimo da palavra-passe

- ♦ **Frequência em meses para alteração da palavra-passe**

- ◆ Número de tentativas de início de sessão falhadas antes de bloquear a conta
- ◆ Deve conter caracteres especiais

Configuración

Fractal Proyectos, Servicios y Educación

GUARDAR

Detalles

General

Cuentas de Usuarios

Calendario Laboral

Módulos

Financiero

Catálogos Auxiliares

Gestión Documental

Log de Transacciones

Seguridad

Conexiones API

Portal de Invitados

Cuenta

CONTRASEÑA

AUTENTICACIÓN DE DOS PASOS

SSO

Configuración de inicio de sesión y contraseña

Longitud mínima de la contraseña

6

Frecuencia en meses para cambio de contraseña

11

Número de intentos de inicio de sesión fallidos antes de bloquear cuenta

10

Debe contener caracteres especiales

Cambiar Contraseña

Para continuar favor ingrese su contraseña

Contraseña

CONTINUAR

Nota: As opções acima dependem do tipo de plano ou dos suplementos contratados.

Além disso, existe uma secção que permite aos utilizadores actualizarem as suas palavras-passe de acesso à plataforma.

Configuración

Fractal Proyectos, Servicios y Educación

GUARDAR

Detalles

- General
- Cuentas de Usuarios
- Calendario Laboral
- Módulos
- Financiero
- Catálogos Auxiliares
- Gestión Documental
- Log de Transacciones
- Seguridad
- Conexiones API
- Portal de Invitados
- Cuenta

CONTRASEÑA

AUTENTICACIÓN DE DOS PASOS

SSO

Configuración de inicio de sesión y contraseña

Longitud mínima de la contraseña: 6

Frecuencia en meses para cambio de contraseña: 11

Número de intentos de inicio de sesión fallidos antes de bloquear cuenta: 10

Debe contener caracteres especiales

Cambiar Contraseña

Para continuar favor ingrese su contraseña

Contraseña: [input field]

CONTINUAR

Autenticação em duas etapas

Neste separador é possível estabelecer uma configuração de dupla passagem, através da leitura de um código QR que deve ser verificado com aplicações como o Google, Authenticator, Microsoft Authenticator ou Authy a partir de um smartphone, conseguindo assim um nível extra de segurança no acesso à plataforma.

Configuración John

Fractal Proyectos, Servicios y Educación GUARDAR

Detalles

- General
- Cuentas de Usuarios
- Calendario Laboral
- Módulos
- Financiero
- Catálogos Auxiliares
- Gestión Documental
- Log de Transacciones
- Seguridad**
- Conexiones API
- Portal de Invitados
- Cuenta

CONTRASEÑA
AUTENTICACIÓN DE DOS PASOS
SSO

Protege tu cuenta agregando un nivel extra de seguridad. Un segundo paso de autenticación puede mantener la cuenta a salvo, incluso cuando la contraseña se vea en peligro. Para activarlo, tan solo necesitas un smartphone.

La autenticación de dos pasos de Fractal no se aplica si inicias sesión con el inicio de sesión único de Google, Microsoft o SAML.

[HABILITAR AUTENTICACIÓN DE DOS PASOS](#)

Configuración John

Fractal Proyectos, Servicios y Educación GUARDAR

Detalles

- General
- Cuentas de Usuarios
- Calendario Laboral
- Módulos
- Financiero
- Catálogos Auxiliares
- Gestión Documental
- Log de Transacciones
- Seguridad**
- Conexiones API
- Portal de Invitados
- Cuenta

CONTRASEÑA
AUTENTICACIÓN DE DOS PASOS
SSO

- 1. Instala una aplicación de verificación en el teléfono**
Tendrás que usar una aplicación de verificación como Google Authenticator, Microsoft Authenticator o Authy.
- 2. Escanea el código QR con tu aplicación**
- 3. Ingresa el código de 6 dígitos generado**

Una vez ingresado el código recordaremos tu teléfono para que puedas usarlo cada vez que inicies sesión.



Código de verificación

SSO

Neste separador, pode definir parâmetros para autenticar o acesso à plataforma por outros meios que não os predefinidos (contas Google e Microsoft).

The screenshot shows the 'Configuración' (Configuration) page for 'Fractal Proyectos, Servicios y Educación'. The left sidebar lists various settings categories, with 'Seguridad' (Security) selected. The main content area is titled 'CONTRASEÑA' and 'AUTENTICACIÓN DE DOS PASOS'. A red box highlights the 'SSO' (Single Sign-On) configuration section, which includes the following fields:

- Código SAML
- Entry Point
- Issuer
- Url de redirección en cierre de sesión
- Certificado

A 'GUARDAR' (Save) button is visible in the top right corner of the configuration area.

A SAML (Security Assertion Markup Language) é uma norma que permite a troca de informações para o início de sessão único (autenticação e autorização) ou SSO entre diferentes partes (aplicações). Os participantes nesta autenticação são o fornecedor de identidade e o fornecedor de serviços. O fornecedor de serviços é a entidade que concede a um utilizador permissão ou acesso a um recurso.

A Fractal actua como fornecedor de serviços. O fornecedor de identidade é a entidade que possui a infraestrutura necessária para a autenticação dos utilizadores. Neste caso, o fornecedor de identidade é a aplicação que regista os utilizadores e controla o seu acesso. Exemplos de aplicações que podem ser fornecedores de identidade são o Active Directory, Okta, entre outros.

Dar acceso ao suporte da Fractal One

help.fractal.com/pt/articles/6105385-giving-access-to-support

Na Fractal, cuidamos muito bem dos dados dos nossos utilizadores, razão pela qual desenvolvemos a nova funcionalidade para dar acesso ao apoio a partir da plataforma.

Com isso, toda vez que a nossa equipe de suporte precisar realizar uma análise técnica dentro da base de um usuário ou empresa, ela solicitará a liberação do acesso de suporte à sua base.

Para conceder acesso à nossa equipa de apoio, basta ir ao menu de opções, entrar no submenu "Ajuda e apoio" e escolher a opção "Conceder acesso ao apoio":

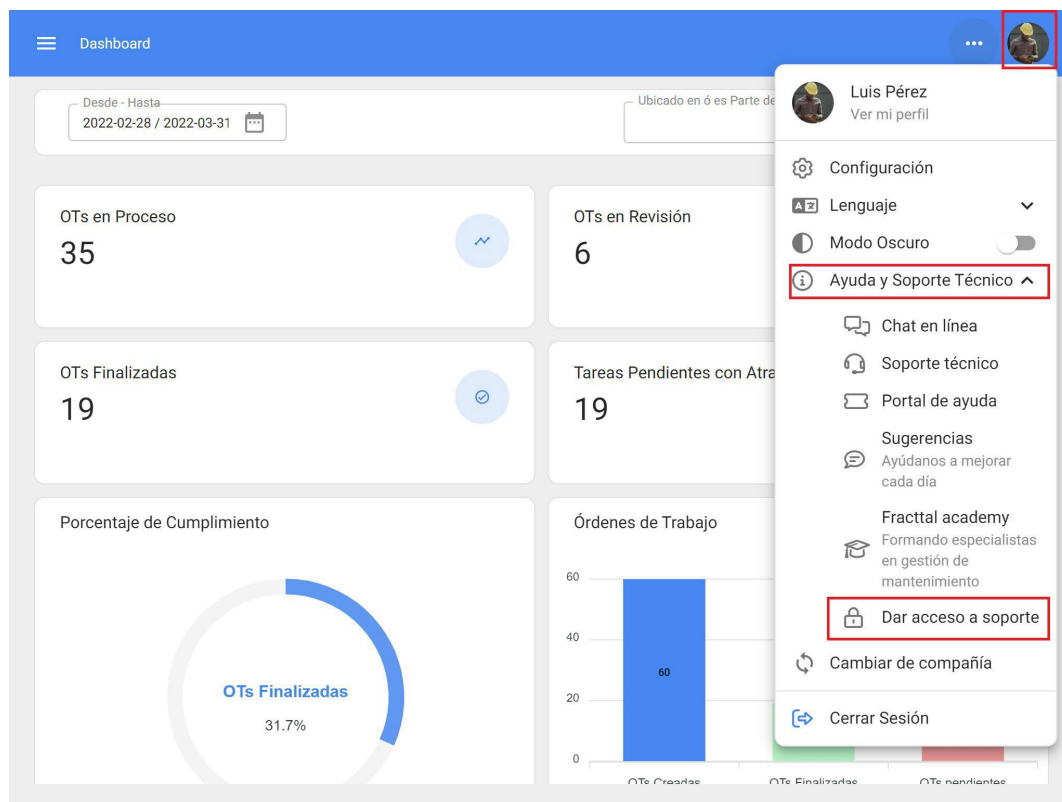

The screenshot displays the Fractal One dashboard interface. The top navigation bar is blue and contains a hamburger menu icon, the word "Dashboard", and a user profile icon. Below the navigation bar, there is a date range selector showing "Desde - Hasta" for "2022-02-28 / 2022-03-31". The main content area is divided into several widgets: "OTs en Proceso" (35), "OTs en Revisión" (6), "OTs Finalizadas" (19), and "Tareas Pendientes con Atra" (19). There is also a "Porcentaje de Cumplimiento" widget showing a donut chart for "OTs Finalizadas" at 31.7%, and an "Órdenes de Trabajo" bar chart showing 60 orders. A user menu is open on the right side, showing the user's name "Luis Pérez" and a "Ver mi perfil" link. The menu items include "Configuración", "Lenguaje", "Modo Oscuro", "Ayuda y Soporte Técnico" (highlighted with a red box), "Chat en línea", "Soporte técnico", "Portal de ayuda", "Sugerencias", "Fractal academy", "Dar acceso a soporte" (highlighted with a red box), "Cambiar de compañía", and "Cerrar Sesión".

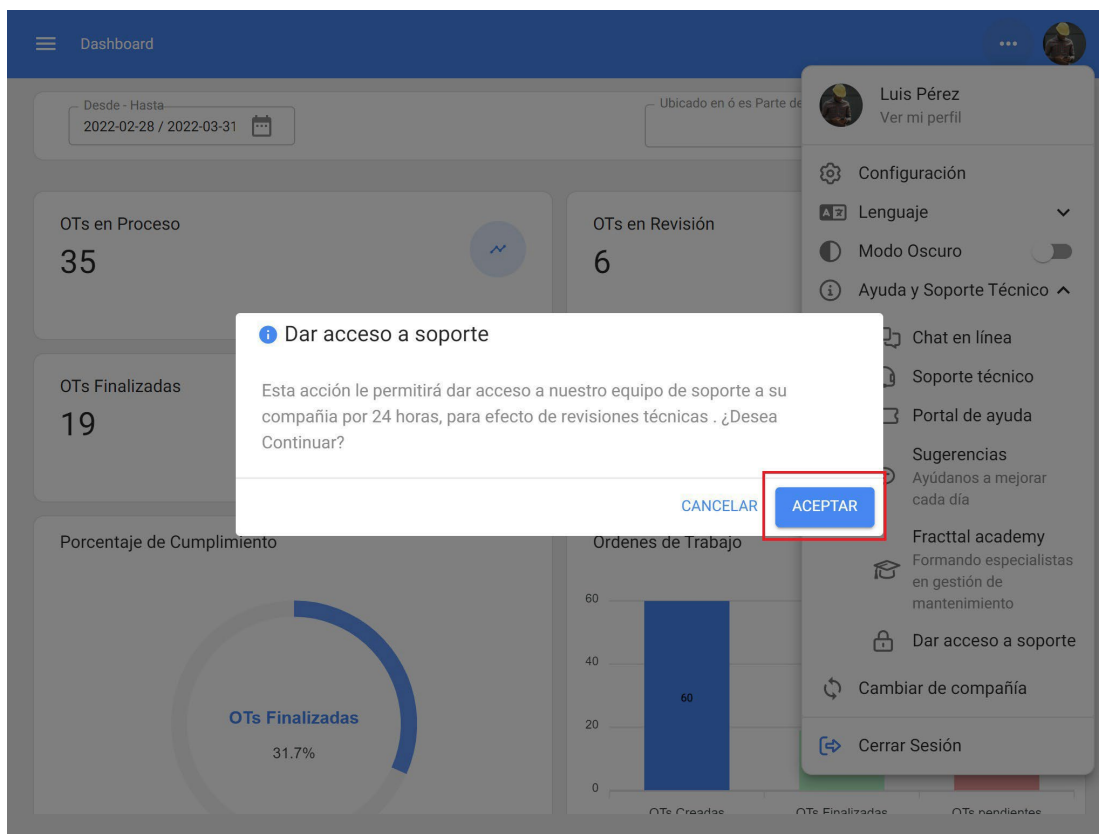

Nota: Esta ação só pode ser realizada por um utilizador com perfil de administrador, pois autoriza a nossa equipa a realizar acções de suporte ou auditoria na base correspondente durante 24 horas. Após este período, o acesso termina automaticamente, pelo que se a nossa equipa de suporte necessitar de mais tempo para continuar a sua análise, solicitará novamente a libertação do acesso.

Conexões API | Fractal One

 help.fractal.com/pt/articles/7909177-connections-api

Neste submódulo, a pessoa que tem a conta de Super Administrador pode criar as chaves para aceder e utilizar a informação da API. Ou seja, a partir desta opção será possível obter a API Key e API Secret da sua base contratada na Fractal.

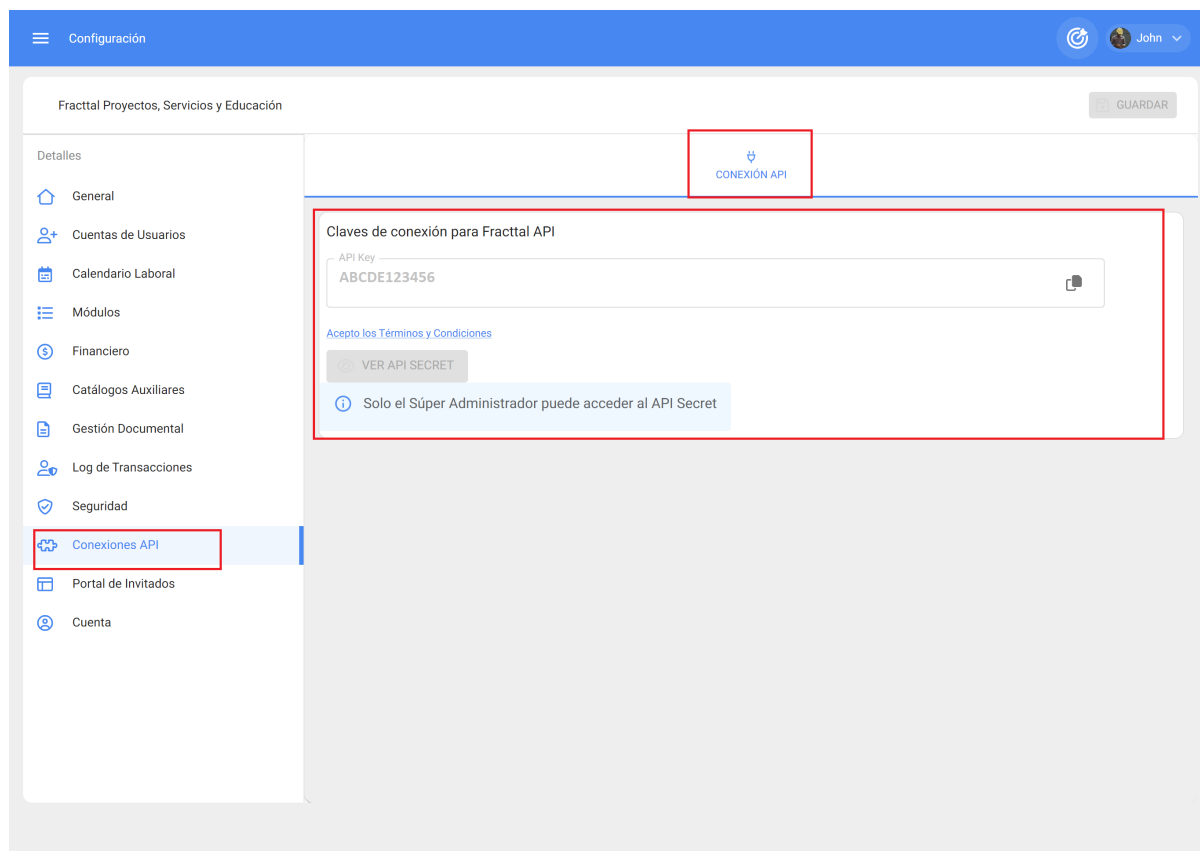

Como gerar a chave da API para integrações?

help.fractal.com/pt/articles/6105719-how-to-generate-api-key-for-integrations

A Fractal oferece aos seus clientes um serviço (FRACCTAL API) que lhes permite aceder à sua empresa para manter a informação actualizada, ligar aplicações externas e ter acesso instantâneo aos seus dados.

Os dados exigidos pelo cliente para se ligar à API FRACCTAL são o ID único e uma CHAVE SECRETA que pode ser gerada a partir da plataforma.

Para aceder à chave API que lhe permitirá ligar-se ao serviço, deve iniciar sessão na sua conta como "super administrador", acedendo ao menu opções > configuração:

The screenshot displays the Fractal dashboard interface. At the top right, the user profile 'Ramon Toro' is visible. A dropdown menu is open, showing the 'Configuración' option highlighted with a red box. The dashboard itself features several widgets: 'OTs en Proceso' (21), 'OTs en Revisión' (3), 'OTs Finalizadas' (23), and 'Tareas' (14). There are also charts for 'Porcentaje de Cumplimiento' (48.9% OTs Finalizadas), 'Órdenes de Trabajo' (bar chart with 47 Creadas, 23 Finalizadas, 24 pendientes), and 'Tareas' (pie chart with 44.2% Tareas Planificadas and 55.8% Tareas No Planificadas). Other widgets include 'Fallas Causaron Daños' (1), 'Activos detenidos actualmente' (89), 'Paradas Planificadas' (15), and 'Paradas no planificadas' (7).

No menu de configuração, aceder ao submenu "Ligação API":

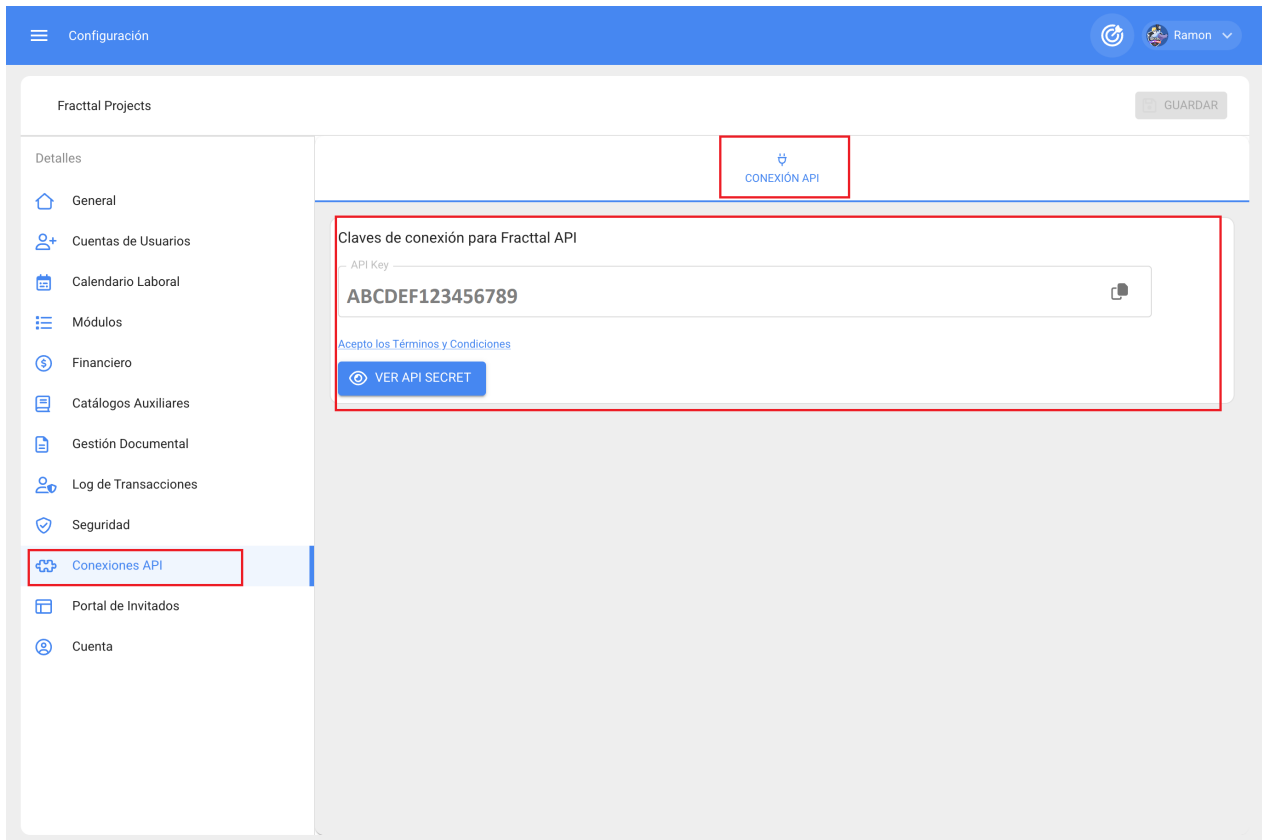

Após o início de sessão, é apresentada a *chave API* necessária para estabelecer a ligação ao serviço.

O acesso à API secreta só estará disponível para o utilizador "*super admin*", clicando no botão "ver API secreta". É de notar que, quando é gerada uma nova API secreta, a anterior é eliminada:

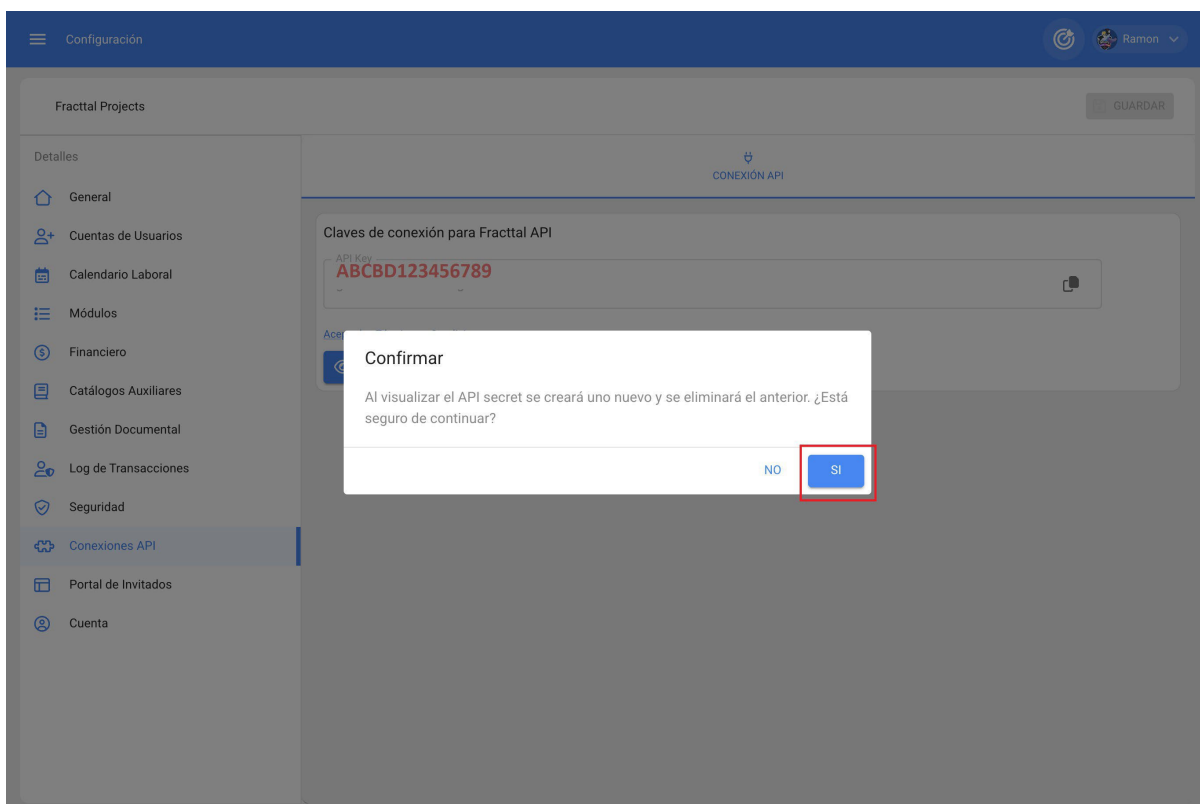

Finalmente, cuando la generación del secreto de la API es confirmada, este es presentado e disponibilizado para utilización en el código del usuario.

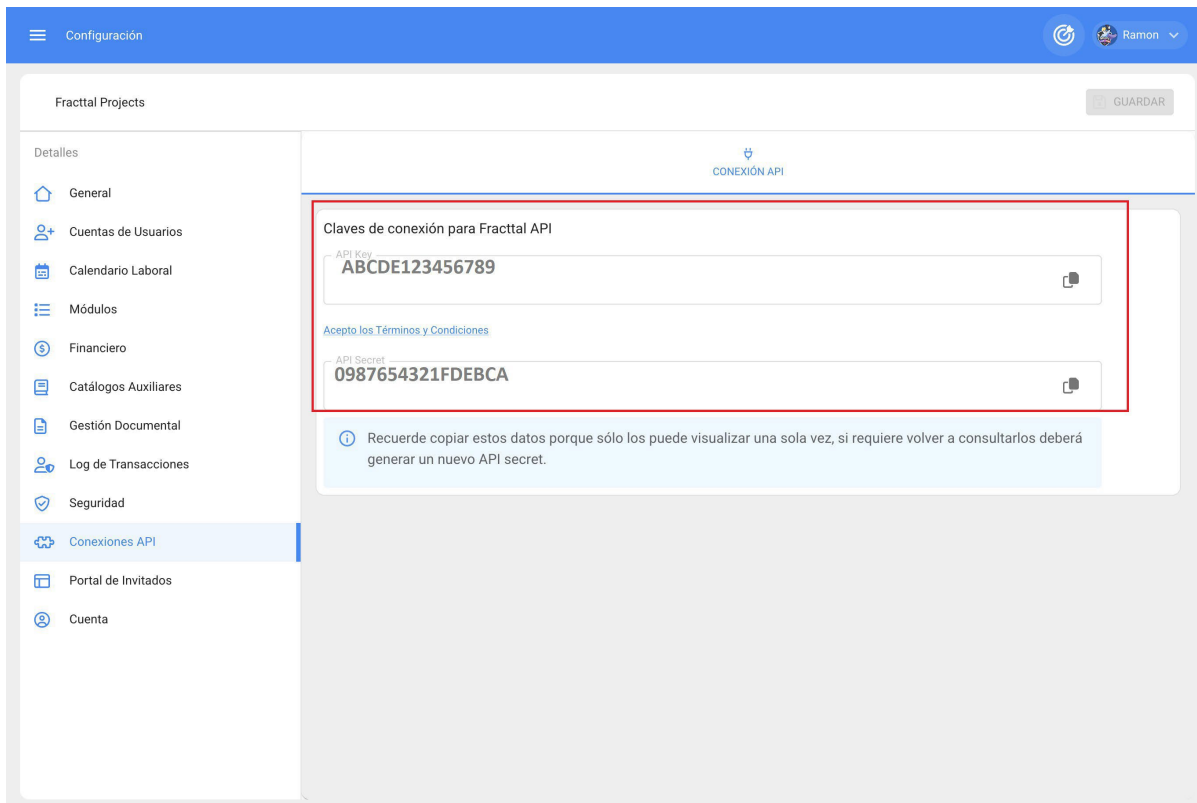

Conta Fractal One

 help.fractal.com/pt/articles/6014436-account

Neste sub-módulo terá a informação associada ao tipo de plano que contratou na Fractal, bem como poderá validar os Add-Ons ou complementos adicionais que foram adicionados ao plano contratado.

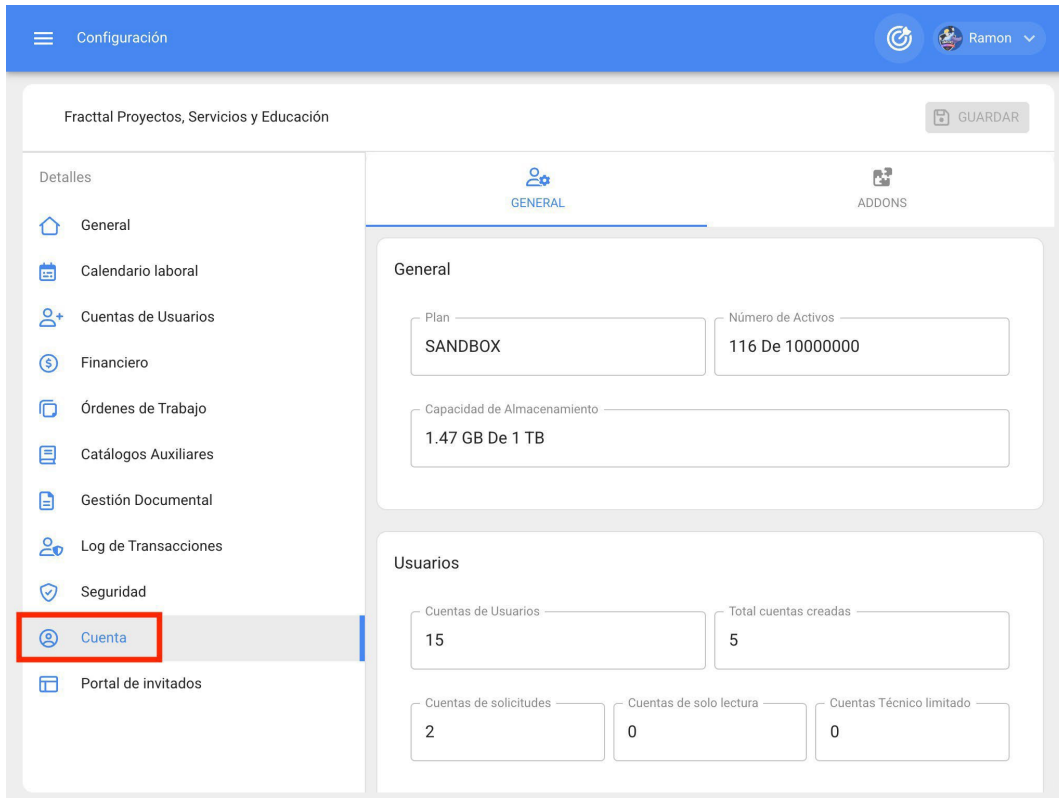

The screenshot displays the 'Configuración' (Configuration) page for a Fractal account. The page is titled 'Fractal Proyectos, Servicios y Educación' and includes a 'GUARDAR' (Save) button. The left sidebar lists various configuration categories, with 'Cuenta' (Account) highlighted in a red box. The main content area is divided into two tabs: 'GENERAL' and 'ADDONS'. The 'GENERAL' tab is active and shows the following details:

- General:**
 - Plan: SANDBOX
 - Número de Activos: 116 De 10000000
 - Capacidad de Almacenamiento: 1.47 GB De 1 TB
- Usuarios (Users):**
 - Cuentas de Usuarios: 15
 - Total cuentas creadas: 5
 - Cuentas de solicitudes: 2
 - Cuentas de solo lectura: 0
 - Cuentas Técnico limitado: 0

Como partilhar e importar uma lista de tarefas?

 help.fractal.com/pt/articles/6008390-how-to-share-and-import-a-task-plan

Para partilhar:

Para partilhar uma lista de tarefas, basta seleccionar a lista de tarefas e clicar na opção "Compartilhar lista de tarefas" e o sistema gerará um código de importação que pode ser partilhado com uma base diferente na Fractal.

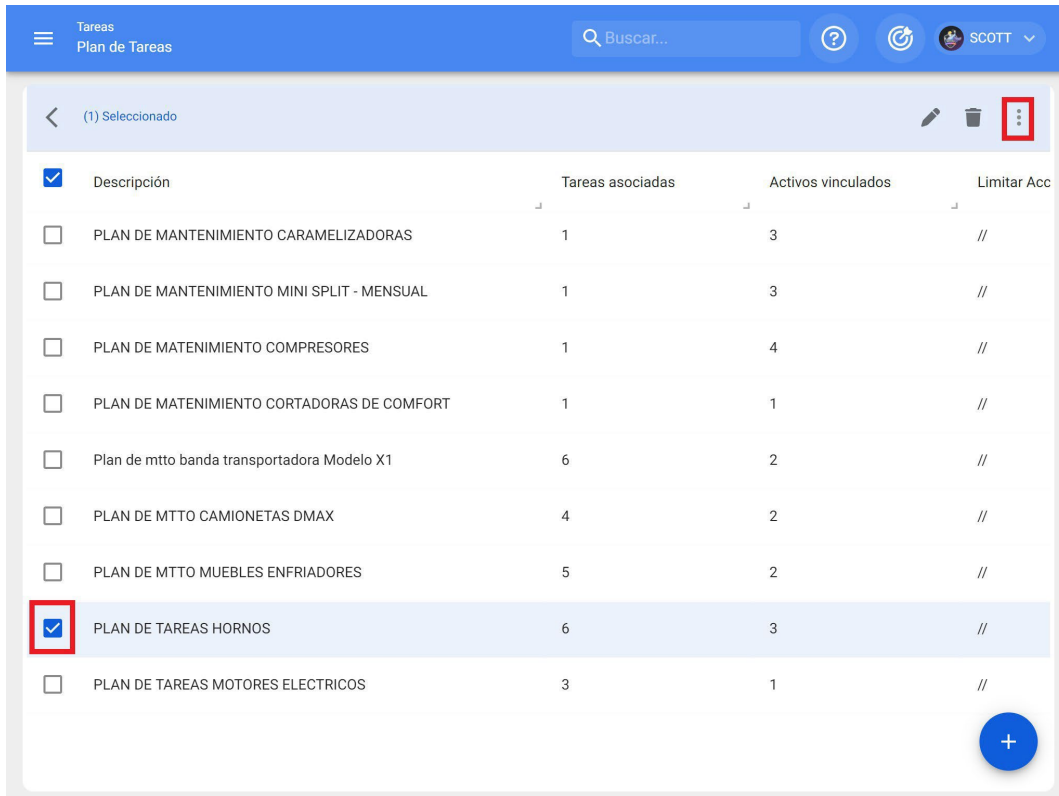

The screenshot shows the 'Tareas' section of the Fractal interface. At the top, there is a search bar and a user profile for 'SCOTT'. Below the search bar, a table lists various task plans. The table has four columns: 'Descripción', 'Tareas asociadas', 'Activos vinculados', and 'Limitar Acc'. The row for 'PLAN DE TAREAS HORNOS' is selected, indicated by a blue highlight and a checkmark in the first column. A red box highlights the 'Compartilhar' icon in the top right corner of the table area.

<input checked="" type="checkbox"/>	Descripción	Tareas asociadas	Activos vinculados	Limitar Acc
<input type="checkbox"/>	PLAN DE MANTENIMIENTO CAMELIZADORAS	1	3	//
<input type="checkbox"/>	PLAN DE MANTENIMIENTO MINI SPLIT - MENSUAL	1	3	//
<input type="checkbox"/>	PLAN DE MANTENIMIENTO COMPRESORES	1	4	//
<input type="checkbox"/>	PLAN DE MANTENIMIENTO CORTADORAS DE COMFORT	1	1	//
<input type="checkbox"/>	Plan de mtto banda transportadora Modelo X1	6	2	//
<input type="checkbox"/>	PLAN DE MTTO CAMIONETAS DMAX	4	2	//
<input type="checkbox"/>	PLAN DE MTTO MUEBLES ENFRIADORES	5	2	//
<input checked="" type="checkbox"/>	PLAN DE TAREAS HORNOS	6	3	//
<input type="checkbox"/>	PLAN DE TAREAS MOTORES ELECTRICOS	3	1	//

Tareas Plan de Tareas

Buscar...

(1) Seleccionado

Descripción	Tareas asociadas			
<input type="checkbox"/> PLAN DE MANTENIMIENTO ASCENSORES	6			
<input type="checkbox"/> PLAN DE MANTENIMIENTO CAMELIZADORAS	1			
<input type="checkbox"/> PLAN DE MANTENIMIENTO MINI SPLIT - MENSUAL	1			
<input type="checkbox"/> PLAN DE MANTENIMIENTO COMPRESORES	1			
<input type="checkbox"/> PLAN DE MANTENIMIENTO CORTADORAS DE COMFORT	1	1		//
<input type="checkbox"/> Plan de mto banda transportadora Modelo X1	6	2		//
<input type="checkbox"/> PLAN DE MTTO CAMIONETAS DMAX	4	2		//
<input type="checkbox"/> PLAN DE MTTO MUEBLES ENFRIADORES	5	2		//
<input checked="" type="checkbox"/> PLAN DE TAREAS HORNOS	6	3		//
<input type="checkbox"/> PLAN DE TAREAS MOTORES ELECTRICOS	3	1		//

- Imprimir
- Exportar
- Exportar masivamente
- Clonar Plan de Tareas
- Compartir plan de tareas**
- Importar plan compartido
- Actualizar costos

Tareas Plan de Tareas

Buscar...

(1) Seleccionado

Descripción	Tareas asociadas			
<input type="checkbox"/> PLAN DE MANTENIMIENTO ASCENSORES	6			
<input type="checkbox"/> PLAN DE MANTENIMIENTO CAMELIZADORAS	1			
<input type="checkbox"/> PLAN DE MANTENIMIENTO MINI SPLIT - MENSUAL	1			
<input type="checkbox"/> PLAN DE MANTENIMIENTO COMPRESORES	1			
<input type="checkbox"/> PLAN DE MANTENIMIENTO CORTADORAS DE COMFORT	1	1		//
<input type="checkbox"/> Plan de mto banda transportadora Modelo X1	6	2		//
<input type="checkbox"/> PLAN DE MTTO CAMIONETAS DMAX	4	2		//
<input type="checkbox"/> PLAN DE MTTO MUEBLES ENFRIADORES	5	2		//
<input checked="" type="checkbox"/> PLAN DE TAREAS HORNOS	6	3		//
<input type="checkbox"/> PLAN DE TAREAS MOTORES ELECTRICOS	3	1		//

Copia este código para importar en la compañía destino

3b6c0061-0c76-48ac-81fe-c2031427c41a

COPIAR CÓDIGO

Para importar:

Uma vez copiado o código, basta introduzir o código de importação na outra base de dados da Fracttal para onde se pretende importar a lista de tarefas, para que esta seja finalmente adicionada ao sistema.

The screenshot shows the 'Tareas Plan de Tareas' interface. At the top, there is a search bar and a user profile 'SCOTT'. Below, a list of tasks is displayed with checkboxes. A context menu is open over the list, with the option 'Importar plan compartido' highlighted in red. The list includes tasks like 'PLAN DE MANTENIMIENTO ASCENSORES', 'PLAN DE MANTENIMIENTO CARAMELIZADORAS', 'PLAN DE MANTENIMIENTO MINI SPLIT - MENSUAL', 'PLAN DE MANTENIMIENTO COMPRESORES', 'PLAN DE MANTENIMIENTO CORTADORAS DE COMFORT', 'Plan de mtto banda transportadora Modelo X1', 'PLAN DE MTTO CAMIONETAS DMAX', 'PLAN DE MTTO MUEBLES ENFRIADORES', 'PLAN DE TAREAS HORNOS', and 'PLAN DE TAREAS MOTORES ELECTRICOS'.

The screenshot shows the 'Importar plan compartido' dialog box. It prompts the user to enter the code of the shared plan. The code '3b6c0061-0c76-48ac-81fe-c2031427c41a' is entered in the input field and highlighted in red. Below the input field, there are two buttons: 'PEGAR CÓDIGO' and 'IMPORTAR PLAN COMPARTIDO', with the latter highlighted in red. The background shows the same task list as the previous screenshot.

Sugestões de planos de ação (Beta)

help.fractal.com/pt/articles/6865949-suggested-task-plans-beta

Quando se cria um ativo no módulo de catálogo, Fractal One faz uma recomendação de planos de manutenção criados pela nossa equipa de especialistas dentro da nossa Biblioteca de planos de manutenção para importar. Quando se digita o nome do bem ao criá-lo, Fractal One verifica a base de dados de planos disponíveis, sugerindo ao utilizador os planos que lhe podem ser úteis.

The screenshot displays the Fractal One interface for creating a new asset. A notification banner at the top asks, "Tenemos planes de mantenimiento sugeridos para este activo, ¿quieres verlos? Beta" (We have suggested maintenance plans for this asset, do you want to see them? Beta), with "SI" (Yes) and "NO" (No) buttons. The asset name "Tablero eléctrico" (Electrical panel) is entered in the "Nombre" field. The interface includes a sidebar with navigation options like "General", "Formulario Personalizado", "Estado de Salud", "Financiero", "Terceros", "Repuestos y Suministros", "Historiales", and "Adjuntos". The main form contains various fields for asset details: "Ubicado en ó es Parte de", "Fabricante", "Modelo", "Número de Serial", "TIPO DE RIESGO", "PESO DEL EQUIPO", "Código de Barras", "Prioridad", "Tipo", "Clasificación 1", "Clasificación 2", "Proveedor", "Fecha de Compra", and "Horas de uso promedio diario" (set to 24:00). A "Visible para todos" checkbox is also present. A "GUARDAR" (Save) button is located in the top right corner.

Se pretender ver os planos sugeridos, basta clicar na opção "SIM" e a plataforma enviá-lo-á para uma nova janela na qual verá tanto a lista de planos sugeridos (com a respectiva percentagem de compatibilidade) como a lista geral com todos os planos existentes na sua base.

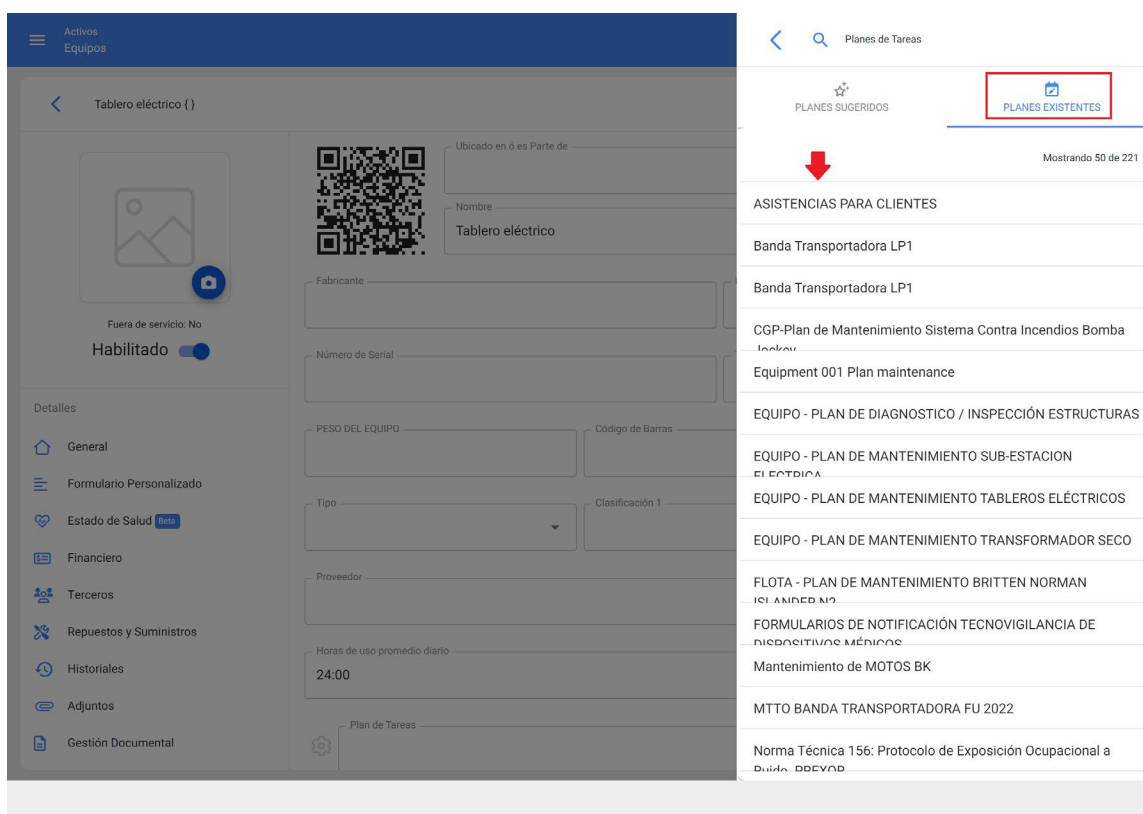
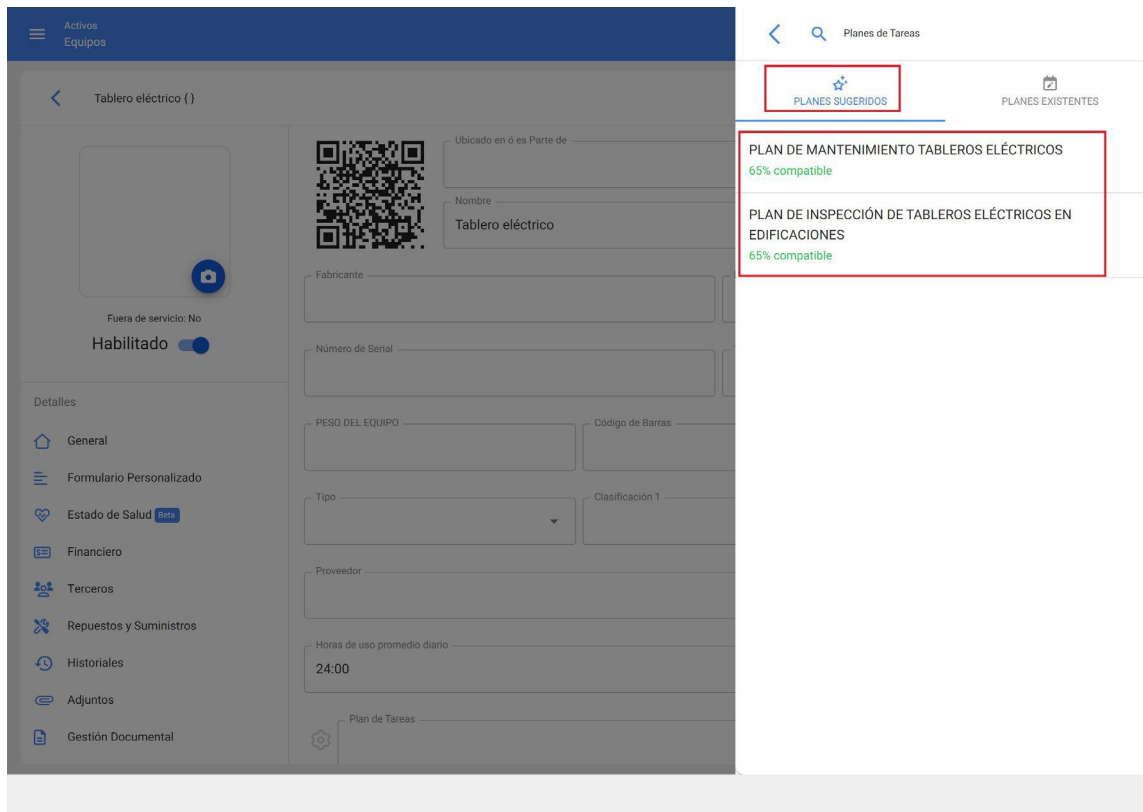

Ao escolher um dos planos, é-lhe imediatamente dada a opção de configurar o plano ligado ao ativo:

- ◆ Data do último emprego

- ◆ Configurar accionadores
- ◆ Configurar subtareas

The screenshot shows a software interface for managing assets. On the left, a sidebar menu includes options like 'General', 'Formulario Personalizado', 'Estado de Salud', 'Financiero', 'Terceros', 'Repuestos y Suministros', 'Historiales', 'Adjuntos', and 'Gestión Documental'. The main area displays the configuration for an asset named 'Tablero eléctrico'. It includes a QR code, a 'Habilitado' toggle switch, and various input fields for details such as 'Ubicado en ó es Parte de', 'Nombre', 'Fabricante', 'Número de Serial', 'PESO DEL EQUIPO', 'Código de Barras', 'Tipo', 'Clasificación 1', 'Proveedor', 'Horas de uso promedio diario' (set to 24:00), and 'Plan de Tareas'. On the right, a 'Vincular Activos' panel is visible, with a red box highlighting three tabs: 'ACTIVOS', 'CONFIGURAR ACCIONADORES', and 'CONFIGURAR SUBTAREAS'. Below these tabs, it shows 'Mostrando 1 de 1' and a list item for 'Tablero eléctrico {}' with a 'Código:' field. At the bottom right, a 'Fecha del Último Trabajo' field is set to '2023-01-03 14:23'.

Quando a configuração estiver concluída e o botão "Guardar" for clicado, o plano escolhido é ligado ao ativo criado.

Activos Equipos Join

Tablero eléctrico {} GUARDAR

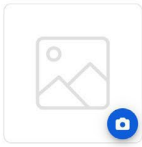

Fuera de servicio: No
Habilitado

Detalles

- [General](#)
- [Formulario Personalizado](#)
- [Estado de Salud Activo](#)
- [Financiero](#)
- [Terceros](#)
- [Repuestos y Suministros](#)
- [Historiales](#)
- [Adjuntos](#)
- [Gestión Documental](#)



Ubicado en ó es Parte de

Nombre Código

Fabricante Modelo

Número de Serial TIPO DE RIESGO

PESO DEL EQUIPO Código de Barras Prioridad

Tipo Clasificación 1 Clasificación 2

Proveedor Fecha de Compra

Horas de uso promedio diario Visible para todos

Plan de Tareas

PLAN DE INSPECCIÓN DE TABLEROS ELÉCTRICOS EN EDIFICACIONES

Proceso Realizado VERMAS

Manutenção aninhada : Fractal One

 help.fractal.com/pt/articles/6133529-maintenance-nannyng

A manutenção aninhada é uma função de iterações concebidas para tarefas que são cíclicas. Um exemplo deste tipo de manutenção pode ser encontrado nos veículos, onde certas actividades são executadas repetidamente de acordo com a quilometragem percorrida, e algumas dessas tarefas podem sobrepor-se.

Por conseguinte, com o suplemento de manutenção aninhado, é possível determinar em que parte de um ciclo de tarefas cada subtarefa deve ser executada e, assim, ter um melhor controlo do ciclo de manutenção completo.

Esta funcionalidade não se limita apenas à execução de tarefas, mas permite também configurar os recursos a utilizar, em função da iteração a executar no ciclo de manutenção,

Para mais informações, consultar os artigos:

- ♦ [Como funcionam as iterações de subtarefas?](#)
- ♦ [Como configurar recursos por iteração?](#)

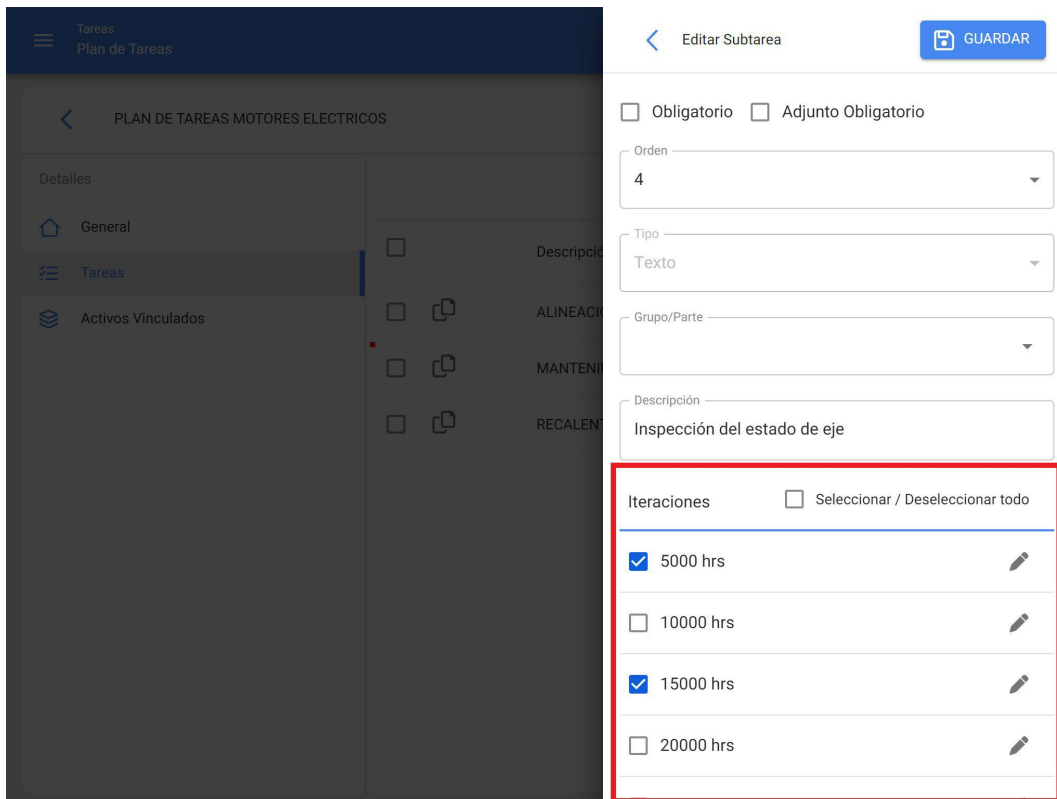

The screenshot displays the 'Editar Subtarea' (Edit Subtask) interface. On the left, a sidebar shows the navigation menu with 'Tareas' and 'Plan de Tareas' selected. The main content area is titled 'PLAN DE TAREAS MOTORES ELECTRICOS'. The right-hand panel contains the configuration form for a subtask. The form includes fields for 'Orden' (set to 4), 'Tipo' (set to Texto), and 'Grupo/Parte'. The description is 'Inspección del estado de eje'. Below these fields, the 'Iteraciones' (Iterations) section is highlighted with a red box. It features a 'Seleccionar / Deseleccionar todo' (Select / Deselect all) checkbox and a list of iteration intervals with checkboxes and edit icons:

Iteraciones	Seleccionar / Deseleccionar todo
<input checked="" type="checkbox"/> 5000 hrs	<input type="checkbox"/>
<input type="checkbox"/> 10000 hrs	<input type="checkbox"/>
<input checked="" type="checkbox"/> 15000 hrs	<input type="checkbox"/>
<input type="checkbox"/> 20000 hrs	<input type="checkbox"/>

Orçamentos : Fractal One

 help.fractal.com/pt/articles/6707688-budgets

Orçamentos



A funcionalidade de orçamento no Fractal One é utilizada para ligar uma OT a orçamentos que requerem aprovação antes de poderem ser executados. Desta forma, uma OT sujeita a aprovação de orçamento não pode ser editada até que um orçamento tenha sido adicionado e aprovado.

Para saber mais sobre este addon deixamos este artigo:

[Como completar uma OMC sujeita a aprovação orçamental?](#)

A sua pergunta foi respondida?

Personalização de Marca (Imagem Corporativa) | Fractal One

 help.fractal.com/pt/articles/6143311-custom-branding-corporate-image

Esta função permite-nos personalizar o sistema na sua versão "Web", modificando o URL de acesso, o logótipo que aparece ao iniciar a sessão e no menu principal.

Exemplo de modificação de URL.

URL convencional.

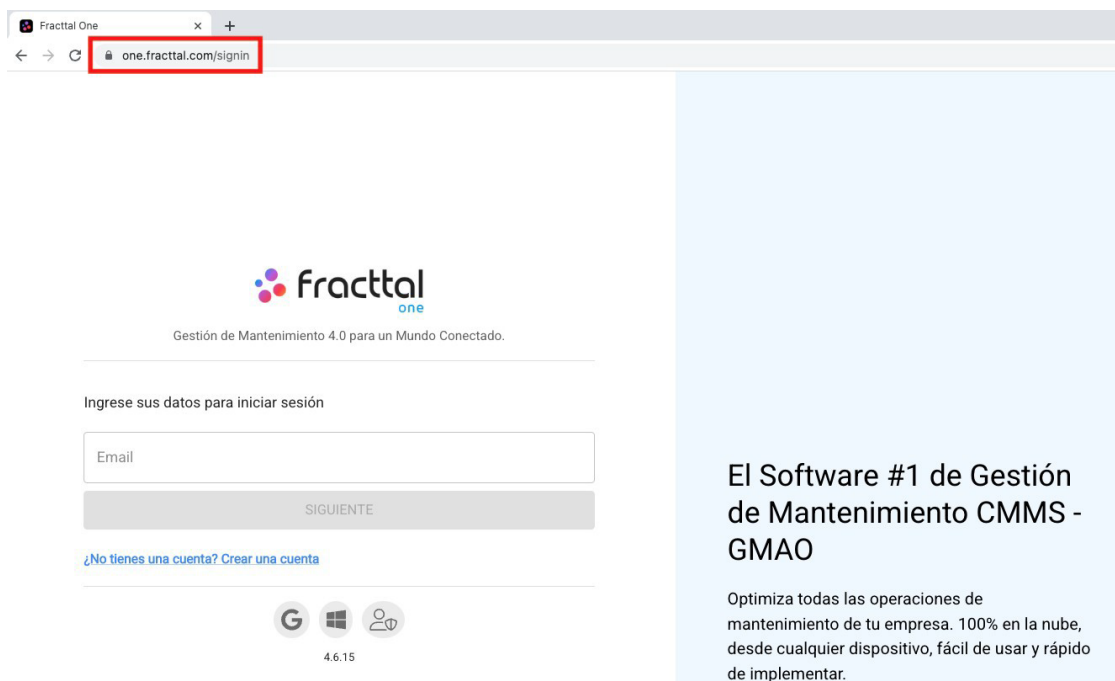

The screenshot shows a web browser window with the address bar containing the URL `one.fractal.com/signin`, which is highlighted with a red box. The page content includes the Fractal One logo, the text "Gestión de Mantenimiento 4.0 para un Mundo Conectado.", a login prompt "Ingrese sus datos para iniciar sesión", an email input field, a "SIGUIENTE" button, and a link for account creation. At the bottom, there are icons for Google, Windows, and a user profile, along with the version number "4.6.15". On the right side, there is a light blue sidebar with the text "El Software #1 de Gestión de Mantenimiento CMMS - GMAO" and a description of the software's capabilities.

URL personalizado.

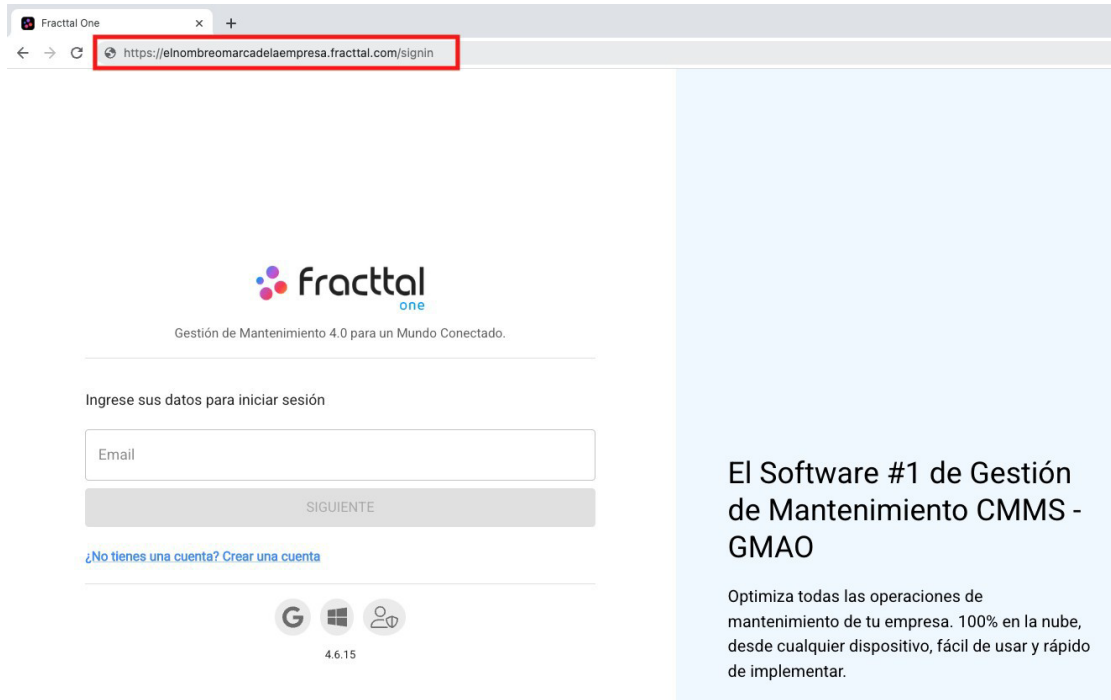

Exemplo de logótipo de início de sessão

Logótipo convencional.

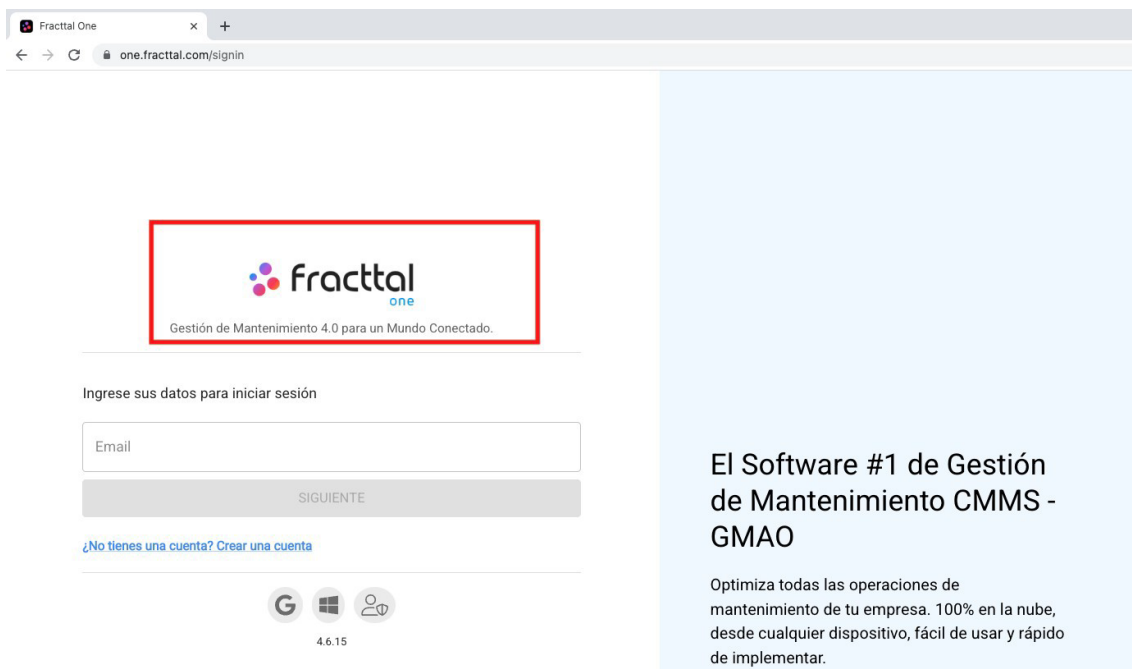

Logótipo personalizado

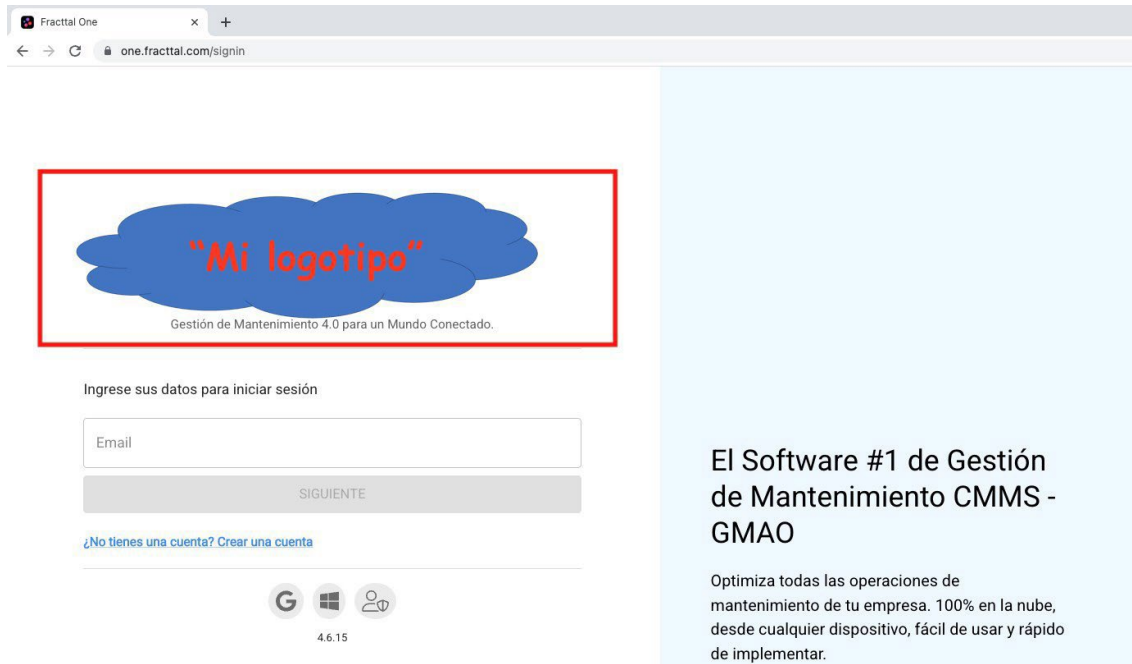

Logótipo convencional no menu principal.

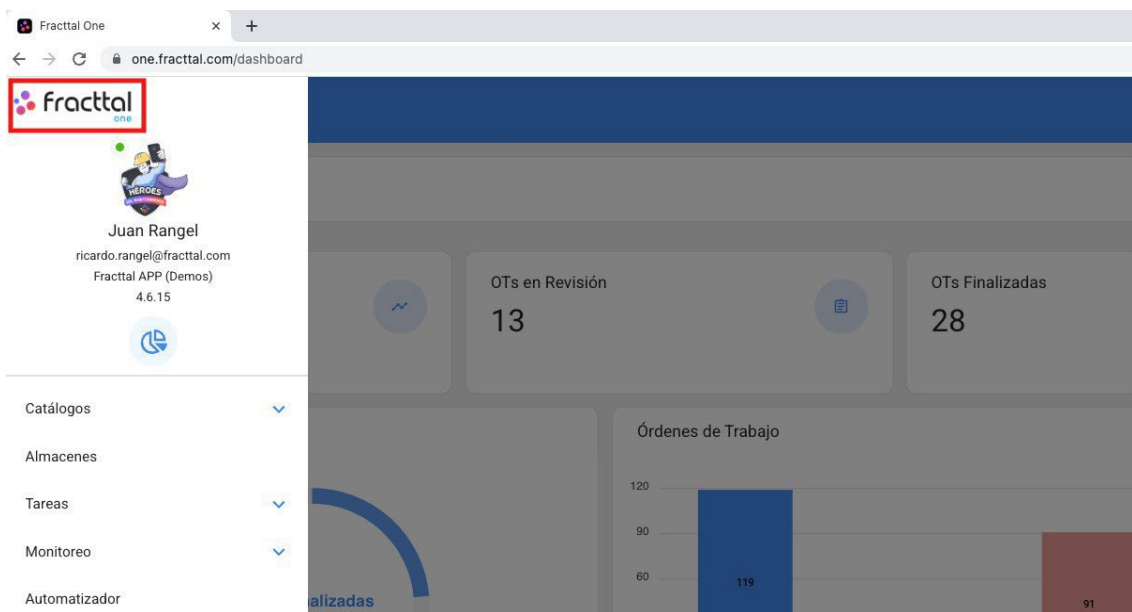

Logótipo personalizado no menu principal

Fractal One x +
one.fractal.com/dashboard

"Mi logotipo"



Juan Rangel
ricardo.rangel@fractal.com
Fractal APP (Demos)
4.6.15

Catálogos
Almacenes
Tareas
Monitoreo
Automatizador

OTs en Revisión
13

OTs Finalizadas
28

Órdenes de Trabajo



Categoría	Valor
Órdenes de Trabajo (Azul)	119
Órdenes de Trabajo (Rojo)	91

Portal de aplicações Fractal One

 help.fractal.com/pt/articles/5992108-applications-portal

Este Add-On consiste na criação de um portal de pedidos, onde se pode personalizar a forma como os pedidos de trabalho são visualizados e reportados na Fractal. O objetivo é poder adaptar cada um dos campos do módulo de pedidos à forma como os utilizadores da empresa reportam os seus pedidos.

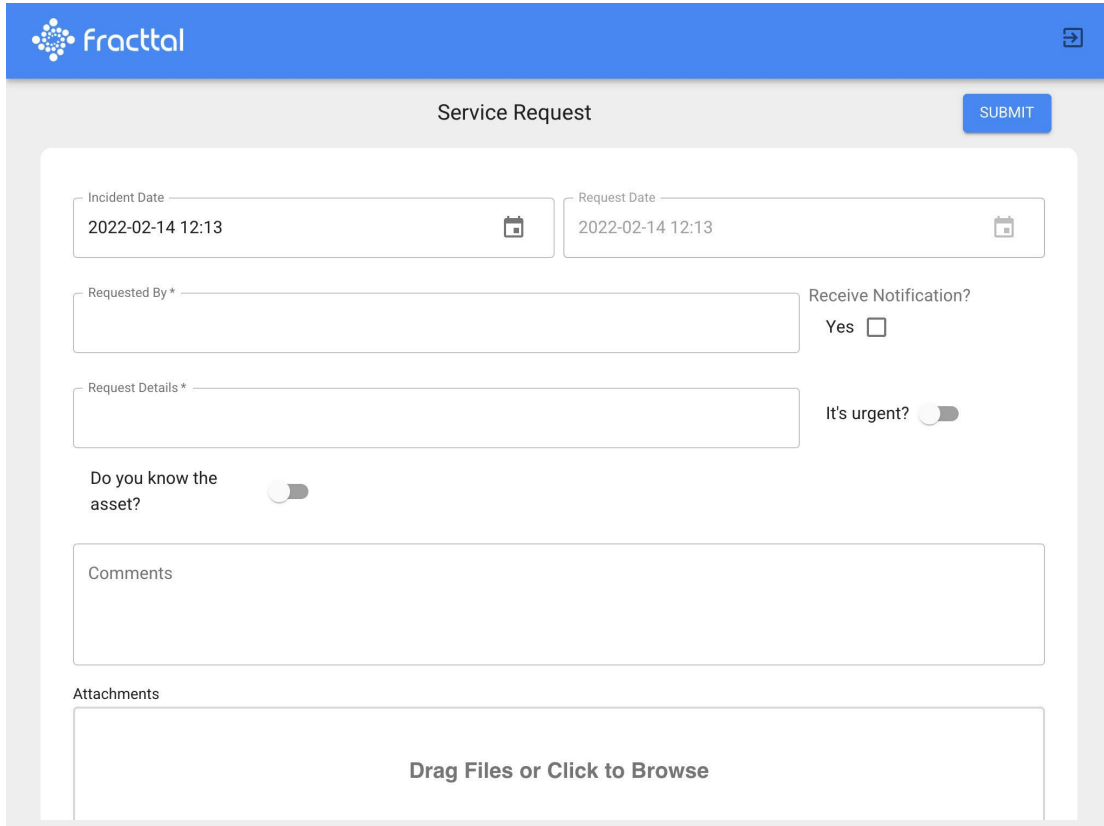

The screenshot shows a web form titled "Service Request" with a blue header containing the Fractal logo and a "SUBMIT" button. The form fields include:

- Incident Date:** 2022-02-14 12:13
- Request Date:** 2022-02-14 12:13
- Requested By ***: A text input field.
- Request Details ***: A text input field.
- Do you know the asset?**: A toggle switch, currently turned off.
- Receive Notification? Yes**: A checkbox, currently unchecked.
- It's urgent?**: A toggle switch, currently turned on.
- Comments**: A large text area.
- Attachments**: A section with the text "Drag Files or Click to Browse".

Com este add-on, poderá:

- Ter um URL personalizado para os utilizadores comunicarem pedidos.
- Personalize cada um dos campos do módulo de candidatura a emprego.
- Estabeleça os campos que os utilizadores verão quando fizerem relatórios de incidentes.
- Estabelecer respostas por defeito para facilitar a geração de pedidos pelos utilizadores que comunicam incidentes.

Registo de transacções (add-on) | Fractal One

 help.fractal.com/pt/articles/6133489-log-of-transactions-add-on

Este Add-On consiste na ativação do sub-módulo de registo de transacções no menu de configuração, onde serão registadas todas as acções realizadas por cada um dos utilizadores dentro da plataforma. Isto permitirá ter uma rastreabilidade completa de todas estas transacções registadas de acordo com a data e o endereço IP utilizado pelos utilizadores.

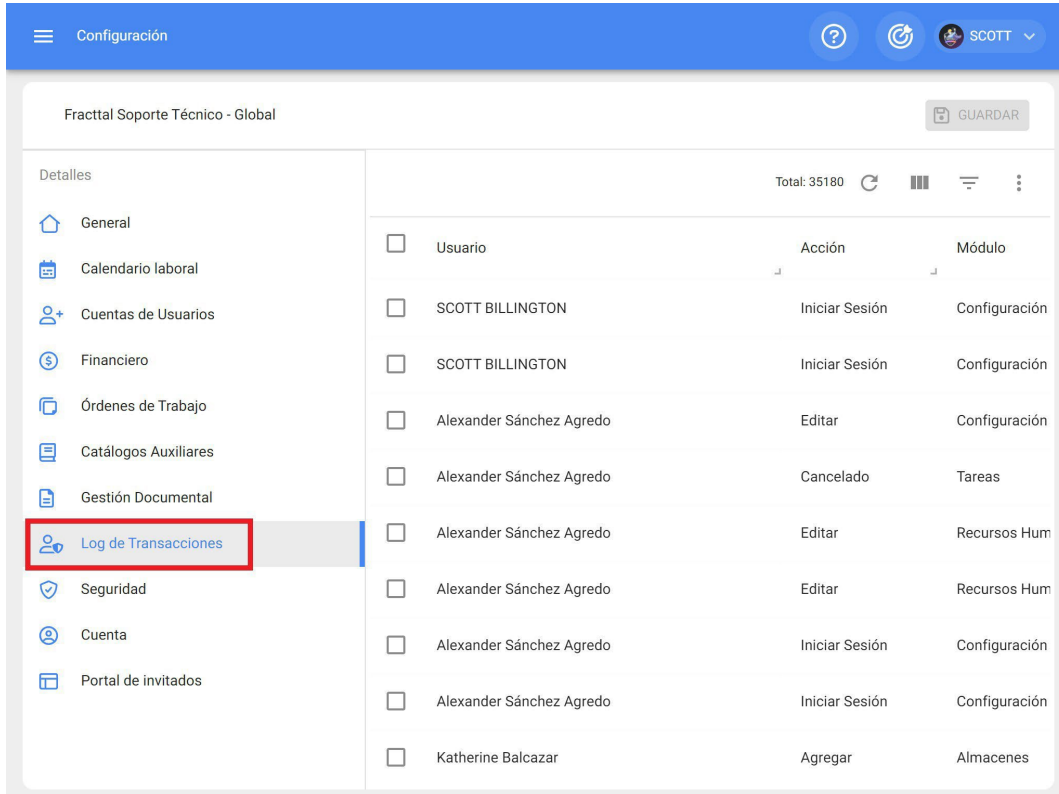

The screenshot displays the configuration interface for Fractal One. The top navigation bar is blue and contains a menu icon, the text 'Configuración', and user information for 'SCOTT'. The main content area is titled 'Fractal Soporte Técnico - Global' and includes a 'GUARDAR' button. On the left, a sidebar lists various configuration categories, with 'Log de Transacciones' highlighted in a red box. The main area shows a table of user actions with columns for 'Usuario', 'Acción', and 'Módulo'. The table contains 10 rows of data, each with a checkbox in the 'Usuario' column.

Usuario	Acción	Módulo
<input type="checkbox"/> Usuario		
<input type="checkbox"/> SCOTT BILLINGTON	Iniciar Sesión	Configuración
<input type="checkbox"/> SCOTT BILLINGTON	Iniciar Sesión	Configuración
<input type="checkbox"/> Alexander Sánchez Agredo	Editar	Configuración
<input type="checkbox"/> Alexander Sánchez Agredo	Cancelado	Tareas
<input type="checkbox"/> Alexander Sánchez Agredo	Editar	Recursos Hum
<input type="checkbox"/> Alexander Sánchez Agredo	Editar	Recursos Hum
<input type="checkbox"/> Alexander Sánchez Agredo	Iniciar Sesión	Configuración
<input type="checkbox"/> Alexander Sánchez Agredo	Iniciar Sesión	Configuración
<input type="checkbox"/> Katherine Balcazar	Agregar	Almacenes

API's avançadas : Fractal One

 help.fractal.com/pt/articles/6105380-api-s-advanced

Fractal API Advanced (ou APIs avançadas) são um conjunto de APIs que oferecem recursos avançados e são comercializadas como um complemento adicional.

Essas APIs permitem que o usuário execute ações que fazem parte do escopo ou da função da Fractal como um CMMS.

Estas APIs são:

[\(PUT\) Atualizar uma tarefa numa OT](#)

[\(POST\) Criar uma tarefa não programada](#)

[\(POST\) Criar uma ordem de trabalho](#)

[\(PUT\) Atualizar valores para subtarefas dentro de OTs](#)

[\(GET\) Procurar anexos de ordens de trabalho](#)

[\(GET\) Procurar anexos de candidaturas de emprego](#)

[\(GET\) Consultar anexos da lista de tarefas](#)

Nota: As APIs avançadas fazem parte do suplemento *APIs avançadas*.

Automator Basic vs Automator Pro

 help.fractal.com/pt/articles/6142756-automatiser-pro-vs-automatiser-basic

O módulo Automator é o módulo com o qual podemos gerar notificações personalizadas de vários eventos em diferentes módulos.

Com o automatizador básico, duas regras são activadas automaticamente:

- Notificar os utilizadores com perfil de administrador sobre novos pedidos.
- Notificar os gestores quando uma OT lhes é atribuída.

Automator Pro

Ativa uma série de funcionalidades dentro do módulo de automatização, para que o utilizador possa personalizar uma ou mais notificações automáticas seguindo algumas regras com condições.

Nota: Para observar esta funcionalidade, deve entrar diretamente no módulo automatizador, quando cria uma nova regra, os diferentes módulos, sub-módulos e eventos serão apresentados.

Como criar uma regra?

Para aceder ao módulo e criar regras, procedemos da seguinte forma. Aceda ao menu principal no canto superior esquerdo.

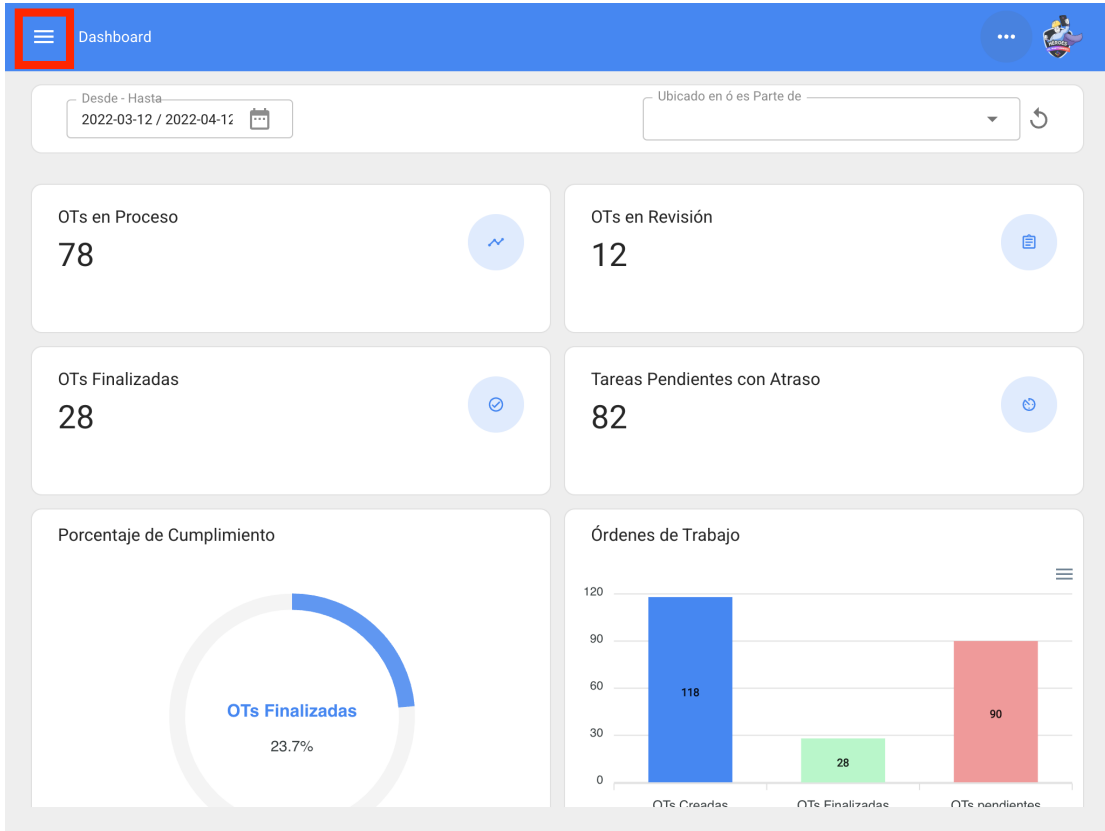

No menu principal, acceda ao módulo Automator.

Fractal one

Juan Rangel
 ricardo.rangel@fractal.com
 Fractal APP (Demos)
 4.6.13

- Catálogos
- Almacenes
- Tareas
 - Plan de Tareas
 - Órdenes de Trabajo
 - Presupuestos
- Monitoreo
- Automatizador**
- Inteligencia de Negocio
- Disco Virtual

Clique no símbolo de mais no canto inferior direito para criar uma nova regra.

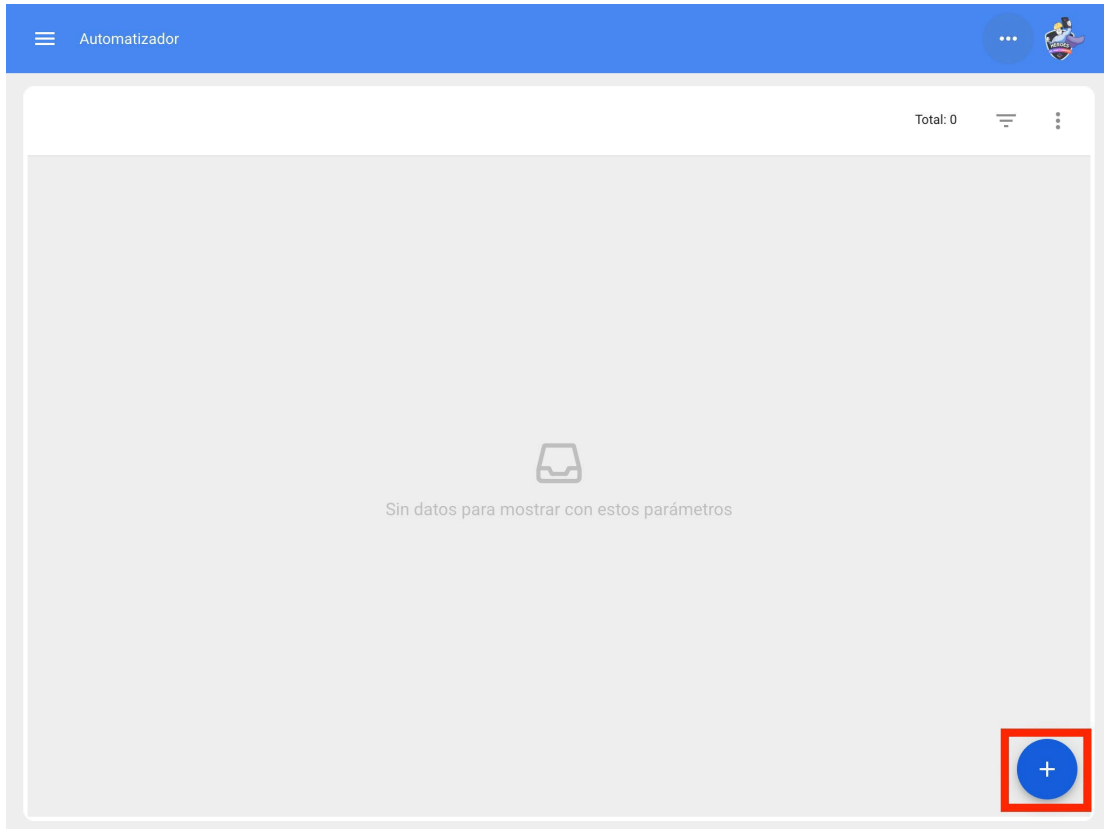

Será direcionado para o primeiro de três separadores que podemos configurar para a regra e, uma vez aí, seleccionaremos o "Módulo", o "Submódulo" e o "evento" que utilizaremos para a nossa regra.

The screenshot shows the 'Automatizador' interface. At the top, there is a blue header with a menu icon, the text 'Automatizador', and user information including a question mark icon, a refresh icon, and the name 'Juan'. Below the header, there is a navigation bar with a back arrow and a 'GUARDAR' button. The main form area contains three dropdown menus: 'Módulo', 'Submódulo', and 'Evento'. To the right of the 'Evento' dropdown is a text input field for 'Descripción'. Below this field, a red error message reads 'Descripción no puede estar en blanco'. At the bottom left of the form, there is a 'Habilitado' toggle switch, which is currently turned on.

Existem diferentes módulos com sub-módulos e eventos que são apresentados em seguida:

Activos - Localizações

Automatizador

General

Módulo: **Activos** Submódulo: **Ubicaciones**

Evento:
 Nueva Instalación
 Editar Instalación
 Eliminar Instalación

Descripción:
 Descripción no puede estar en blanco

Activos -Equipamento

Automatizador

General

Módulo: **Activos** Submódulo: **Equipos**

Evento:
 Nuevo Equipo
 Editar Equipo
 Eliminar Equipo

Descripción:
 Descripción no puede estar en blanco

Armazéns -Pedidos de compra

Automatizador

General

Módulo: Almacenes

Submódulo: Órdenes de Compra

Evento: Nueva Orden de Compra

Descripción: Descripción no puede estar en blanco

Armazéns -Existência

Automatizador

General

Módulo: Almacenes

Submódulo: Existencia

Evento: La existencia de un item está por debajo del nivel mínimo
La existencia de un item está por encima del nivel máximo

Descripción: Descripción no puede estar en blanco

Armazéns -Requisições

Automatizador

General

Módulo: Almacenes

Submódulo: Requisiciones de material

Evento: Nueva requisición de material

Descripción: Descripción no puede estar en blanco

Configuração -Gestão de documentos

Automatizador

General

Módulo: Configuración

Submódulo: Gestión Documental

Evento: Caducidad de una garantía
Caducidad de un documento

Descripción: Descripción no puede estar en blanco

Monitorização - Medidores

Automatizador

General

Módulo: **Monitoreo** Submódulo: **Medidores**

Evento: **Medidor lanzó una Tarea**

Descripción: Descripción no puede estar en blanco

Candidaturas a empleo - As minhas candidaturas

Automatizador

General

Módulo: **Solicitudes de Trabajo** Submódulo: **Mis solicitudes**

Evento: **Nueva Solicitud**
Cambio de estado
Finalizar una solicitud de trabajo

Descripción: Descripción no puede estar en blanco

Tarefas -Ordens de trabalho

Automatizador

General

Módulo: **Tareas** Submódulo: **Órdenes de Trabajo**

Evento: **Nueva OT**
 Orden de trabajo en revisión
 Orden de trabajo cancelada
 Orden de trabajo finalizada
 Tareas expiradas en Ots
 Orden de trabajo de revisión a proceso

Descripción: Descripción no puede estar en blanco

Tarefas - Tarefas pendentes

Automatizador

General

Módulo: **Tareas** Submódulo: **Tareas Pendientes**

Evento: **Tareas pendientes o con atraso**
 Edición Tarea pendiente no planificada
 Nueva tarea pendiente no planificada

Descripción: Descripción no puede estar en blanco

Tarefas -Orçamento

Automatizador

General

Módulo: **Tareas** Submódulo: **Presupuestos**

Evento: **Nuevo Presupuesto**
Presupuesto Aprobado

Descripción: Descripción no puede estar en blanco

Equipas - Programação da agenda

Automatizador

General

Módulo: **Teams** Submódulo: **Programación de Agenda**

Evento: **Nuevo agendamiento**

Descripción: Descripción no puede estar en blanco

Quando tivermos o evento a gerar, colocaremos em "Descrição" o nome da regra para a identificar na lista principal de regras criadas, clicaremos em guardar com o ícone que aparece no canto superior direito e em voltar com o ícone à esquerda.

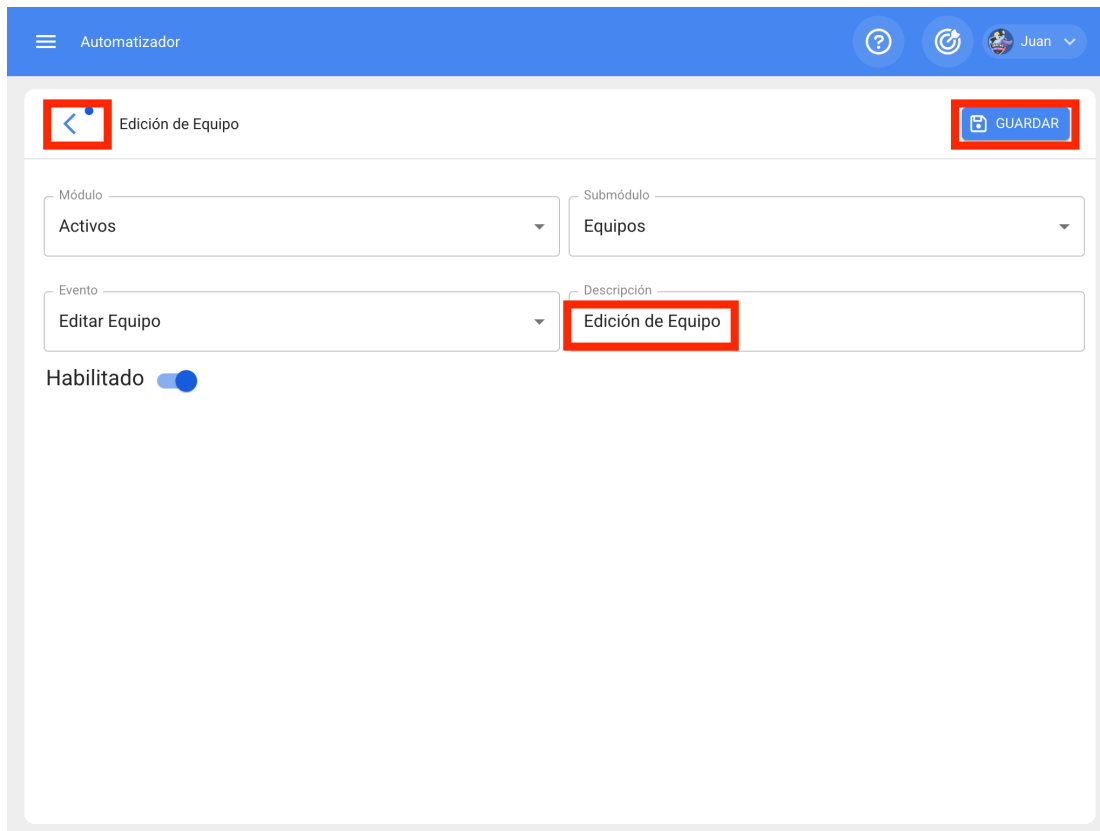

The screenshot shows the 'Automatizador' interface. At the top, there is a blue header with the text 'Automatizador' and a user profile 'Juan'. Below the header, the main content area is titled 'Edición de Equipo'. In the top left corner of this area, there is a back arrow icon. In the top right corner, there is a 'GUARDAR' button. The form contains several fields: 'Módulo' with the value 'Activos', 'Submódulo' with the value 'Equipos', 'Evento' with the value 'Editar Equipo', and 'Descripción' with the value 'Edición de Equipo'. Below these fields, there is a 'Habilitado' toggle switch which is currently turned on.

Agora vamos ao separador "Condições" e aí poderemos criar condições específicas que o evento deve cumprir para ser ativado, condições como localizações de activos iguais ou diferentes de uma especificada, códigos de activos que contenham alguns dados ou sejam iguais à condição, tipos de activos, prioridades, etc., podem ser criadas diferentes condições e dependendo da janela haverá algumas que têm mais ou menos condições.

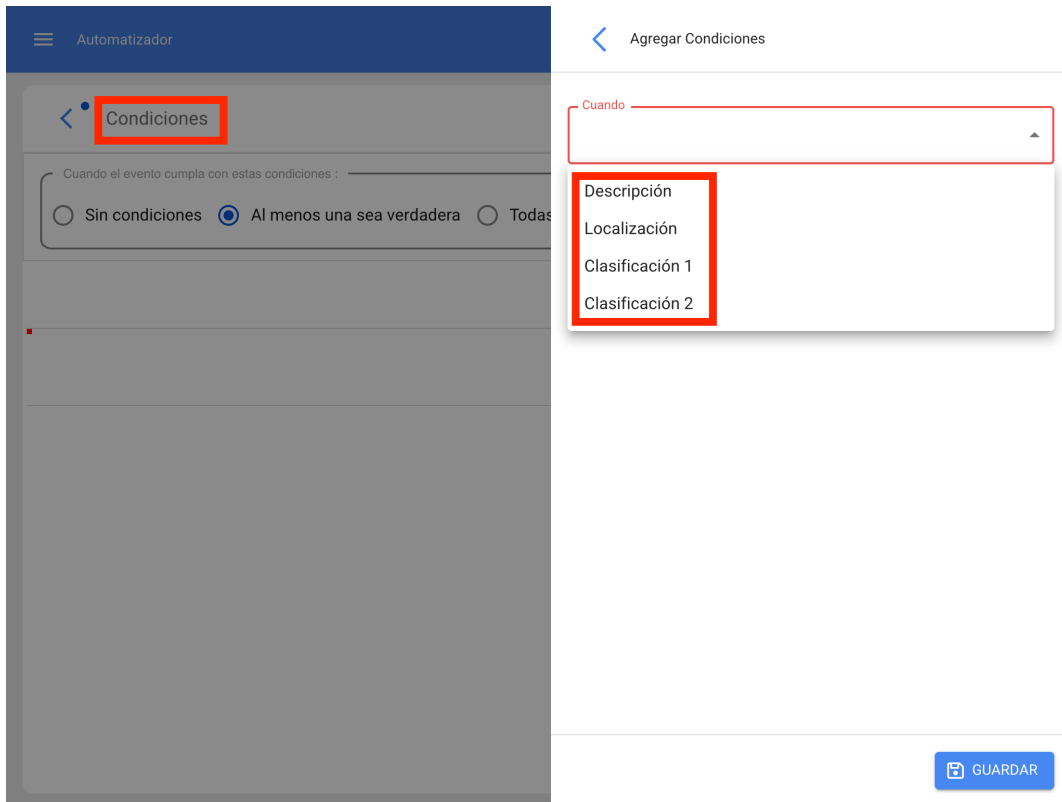
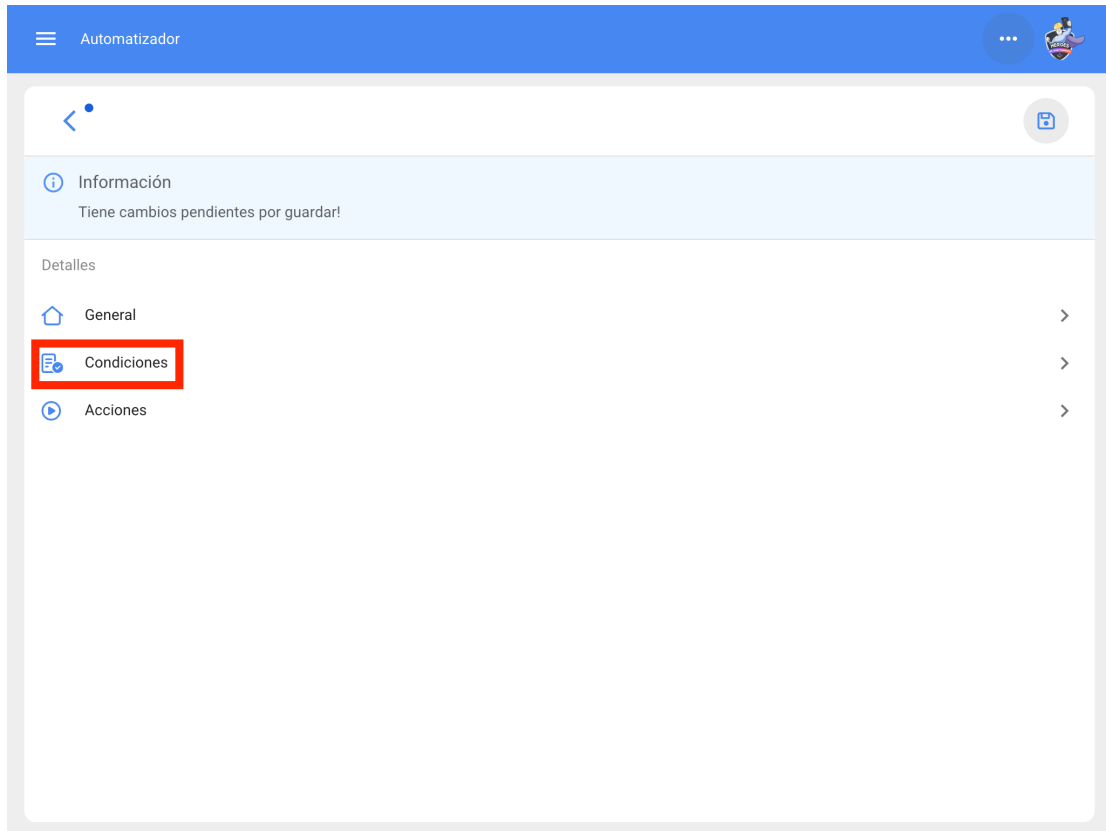

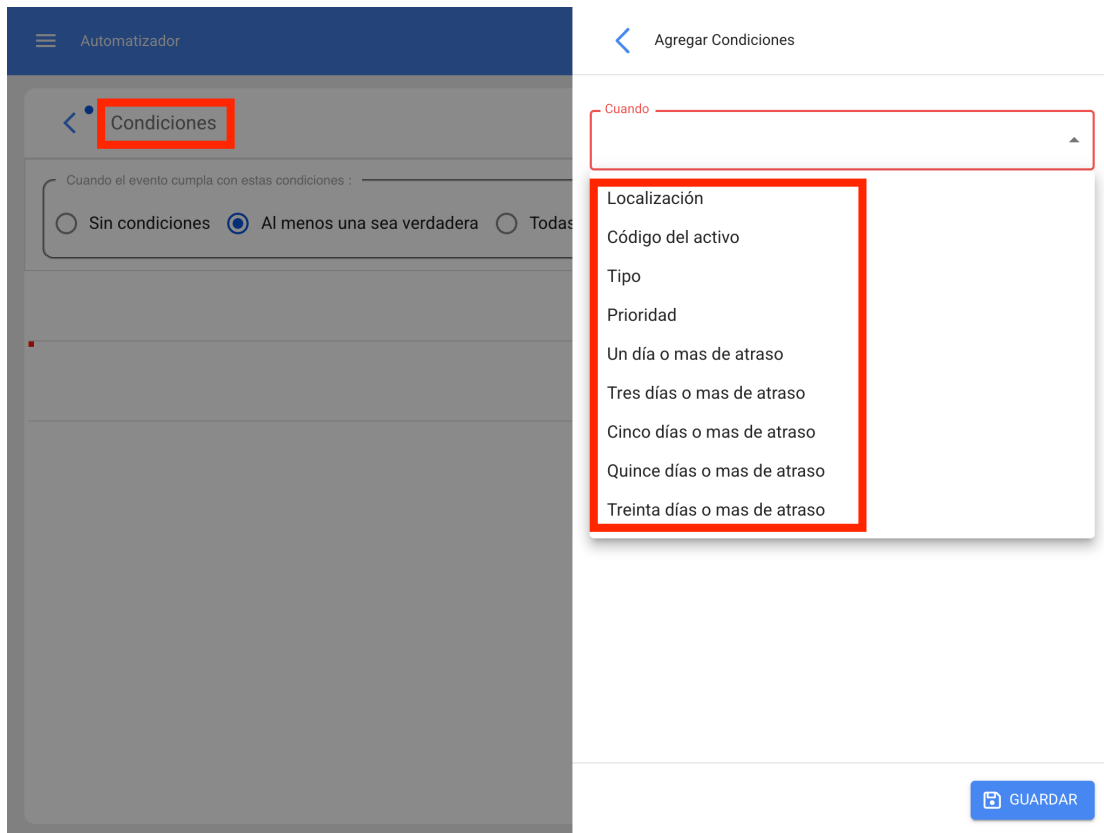

Finalmente no terceiro separador temos a ação, nesta opção configuramos o que a regra irá fazer neste evento quando for activada, principalmente teremos a opção de enviar a notificação via email para um endereço específico ou para um grupo de pessoas entre outros dependendo do evento.

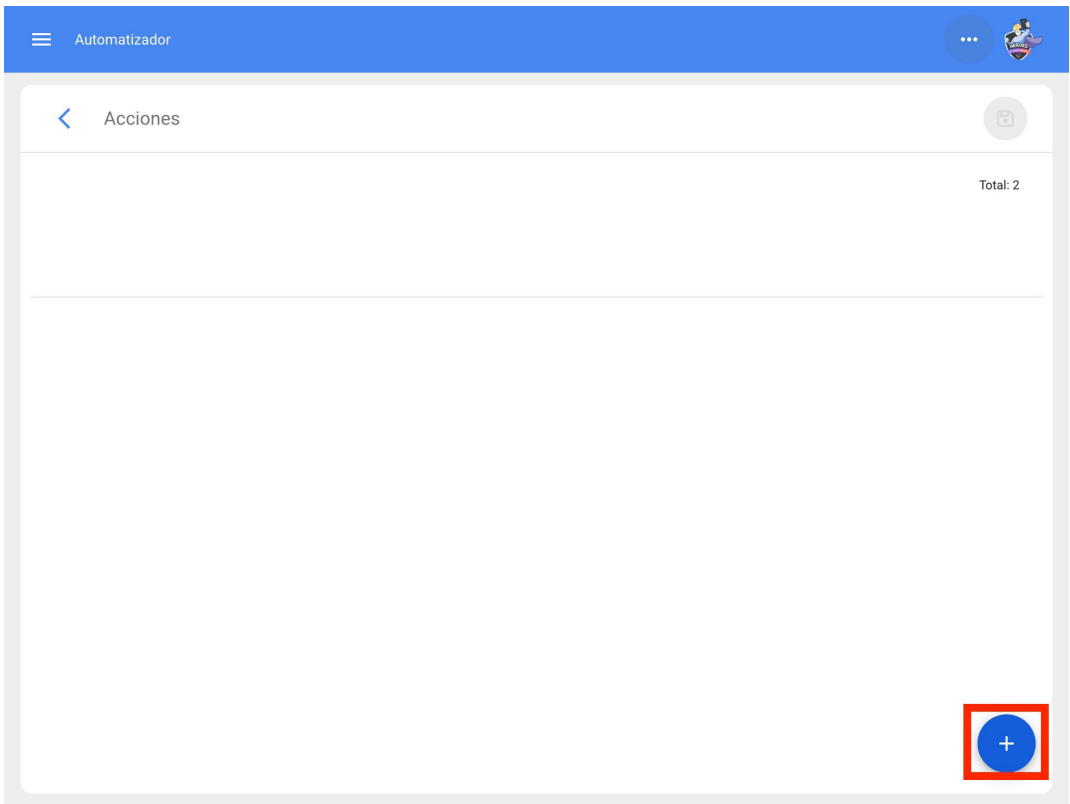
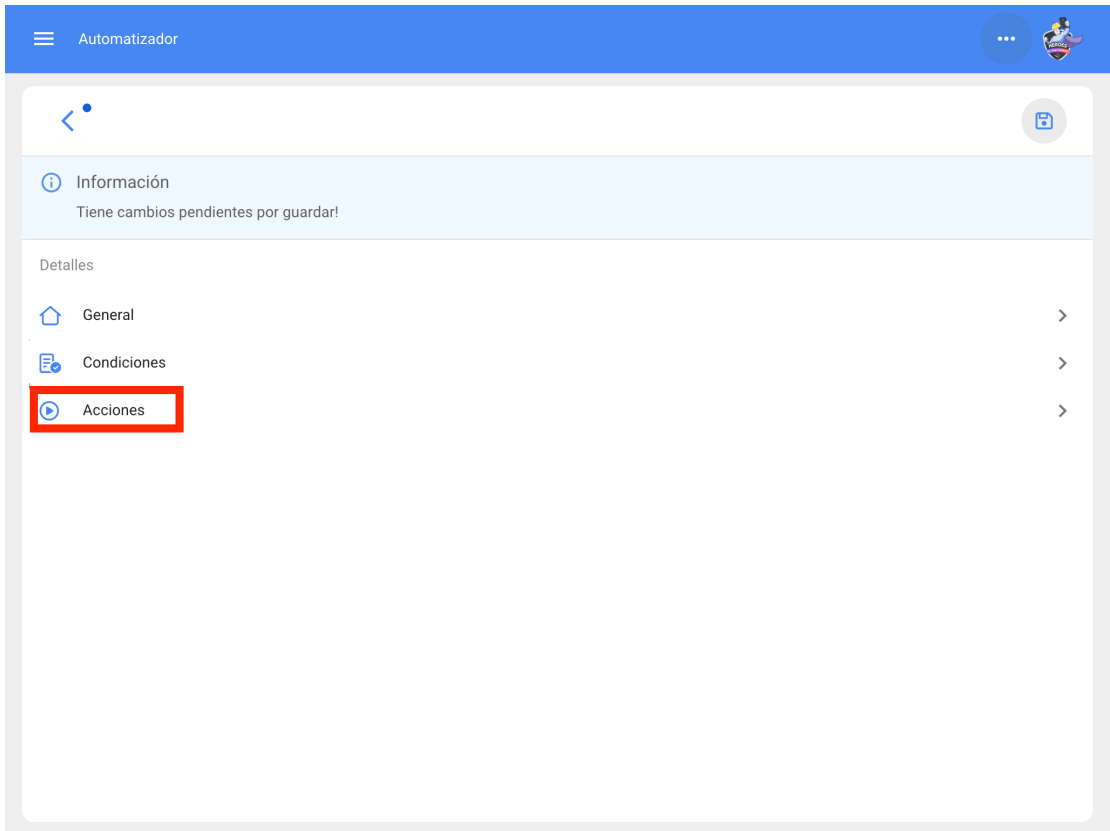

Automatizador

Acciones

< Agregar Acción

Acción

Enviar correo a la siguiente dirección de email:
Enviar correo al grupo de notificaciones

GUARDAR

Características do Fractal One Advanced Warehouse

help.fractal.com/pt/articles/6143019-advanced-storage-functionalities

Com a extensão "Advanced Warehouse Functionalities" são activadas funções adicionais no sistema, principalmente no módulo "Warehouse":

1. Opções suplementares na configuração geral de cada armazém.
2. Emitir automaticamente uma requisição de material dentro de um armazém.
3. Ativar o submódulo "pedidos de material" no módulo de pedidos.

1) Opções adicionais nas definições gerais:

Ao criar ou abrir qualquer um dos nossos armazéns, veremos três caixas de verificação adicionais com as seguintes opções:

- ◆ Permitir uma existência negativa.
- ◆ Pedido de autorização para requisições de material criadas. Pedido de
- ◆ aprovação para entradas de transferência.

Almacenes

ALM

Habilitado

Detalles

General

Existencia

Órdenes de Compra

Requisiciones de material

Entradas

Salidas

Historial de Movimientos

Código ALM-L Descripción ALM

Dirección

Ciudad

Departamento / Estado / Región

País

Código Área

Latitud

Longitud

Existencia controlada por integración externa

Visible para todos

Permitir existencia negativa

Solicitud de aprobación para las requisiciones de material creadas

Solicitud de aprobación para entradas por transferencia

GUARDAR

Permitir uma existência negativa:

Quando temos a opção "Permitir stock negativo" activada, esta permite-nos emitir material mesmo que não tenhamos a quantidade solicitada, uma situação que normalmente nos enviaria uma mensagem a dizer que "Não há stock suficiente no armazém", no entanto, com o addon armazéns avançados esta mensagem não aparecerá e o stock será refletido da seguinte forma:

The screenshot displays a mobile application interface for inventory management. At the top, there is a blue header with a menu icon and the text "Almacenes". Below the header, the screen shows a list of inventory items. The first item is "ACEITE MOBIL 600 W { ALA020 }" with a stock level of 40. The second item, "Aceite Mobil Súper 20W-50 MOBIL SUPER 20W-50 { REP001 }", is highlighted with a red box and shows a negative stock level of -10. The third item is "ACEITE MULTIGRADO ESSO { AC0040 }" with a stock level of 48. The fourth item is "aceite para motor doal 99000 743456 { garylop-0001 }" with a stock level of 0. The fifth item is "Aceite r14 YORK R14 LUBRICACION YO025149753XALEW00" with a stock level of 20. The interface also shows a total cost of \$ MXN 266,862.33 and a total quantity of 275. A blue button with a plus sign is visible at the bottom right.

Pedido de autorização para requisições de material criadas:

Por outro lado, com a opção 'Solicitar aprovação para requisições de material criadas' activada, será gerado um bloco relativo às saídas de material através de ordens de trabalho. Com isto, cada requisição de material deve ser aprovada manualmente antes da emissão do recurso solicitado: aparecerá um botão para a aprovar:

Almacenes

Requisiciones de material

Total: 886

Referencia: OT1396MX (No Entregado)
Responsable: Asistente 1 Curso Fractal
Aprobado: Si
Fecha de Entrega: 2019-09-26

Referencia: OT1371MX (No Entregado)
Responsable: Asistente 1 Curso Fractal
Aprobado: Si
Fecha de Entrega: 2019-09-18

Referencia: OT1436MX (No Entregado)
Responsable: Alexis Cruz
Aprobado: Si
Fecha de Entrega: 2019-10-02

Referencia: OT1437MX (No Entregado)
Responsable: Alexis Cruz
Aprobado: Si
Fecha de Entrega: 2019-10-02

Referencia: OT1438MX (No Entregado)
Responsable: Alexis Cruz
Aprobado: Si
Fecha de Entrega: 2019-10-02

Aprobar Requisición de material
Cambiar estado por entrega total
Cancelar Requisición de material

Clicando nesse botão, abre-se uma opção onde se detecta o utilizador que está a aprovar a requisição e dá-nos a possibilidade de introduzir um comentário sobre a aprovação. Ao clicar no botão guardar, a requisição fica finalmente aprovada e o processo de emissão do material pode continuar:

Almacenes

Aprobar Requisición de material

Requisiciones de material

Referencia: OT1396MX (No Entregado)
Responsable: Asistente 1 Curso Fractal
Aprobado: Si
Fecha de Entrega: 2019-09-26

Referencia: OT1371MX (No Entregado)
Responsable: Asistente 1 Curso Fractal
Aprobado: Si
Fecha de Entrega: 2019-09-18

Referencia: OT1436MX (No Entregado)
Responsable: Alexis Cruz
Aprobado: Si
Fecha de Entrega: 2019-10-02

Referencia: OT1437MX (No Entregado)
Responsable: Alexis Cruz
Aprobado: Si
Fecha de Entrega: 2019-10-02

Referencia: OT1438MX (No Entregado)
Responsable: Alexis Cruz
Aprobado: Si
Fecha de Entrega: 2019-10-02

Usuario: Juan Rangel

Comentarios

Pedido de aprovação de bilhetes por transferência:

Com a opção "Pedir aprovação para recibos por transferência" activada, é possível pedir a aprovação de recibos recebidos por transferência entre armazéns, o que é ativado no armazém de destino:

Almacenes

ALM

Habilitado

Mostrando 8 de 8

GUARDAR

Detalles

- General
- Existencia
- Órdenes de Compra
- Requisiciones de material
- Entradas**
- Salidas
- Historial de Movimientos

ID	Tipo de movimiento	Fecha de Entrega	Fecha de Movimiento	Documento
MOV-20-22	Transferencia Almacén	2023-04-18	2023-04-18	MOV-18SPC
MOV-18-22	Transferencia Almacén	2023-03-31	2023-03-31	MOV-13SPC
MOV-16-22	Ajuste Inventario	2023-03-31	2023-03-31	---
MOV-14-22	Transferencia Almacén	2023-03-29	2023-03-29	MOV-15-001
MOV-12-22	Compra	2023-03-24	2023-03-24	OC-3-22
MOV-11-22	Devolución de asignación	2023-03-24	2023-03-24	MOV-10-22
MOV-8-22	Compra	2023-03-14	2023-03-14	ref manual OC e
MOV-7-22	Inventario Inicial	2023-03-14	2023-03-14	---

+

2) Emitir automáticamente una requisición de material

Com este addon, está também disponível uma função no módulo "Automator", com a qual podemos efetuar saídas de armazém automaticamente quando recebemos uma requisición. Para o fazer, aceda ao menu principal no canto superior esquerdo.

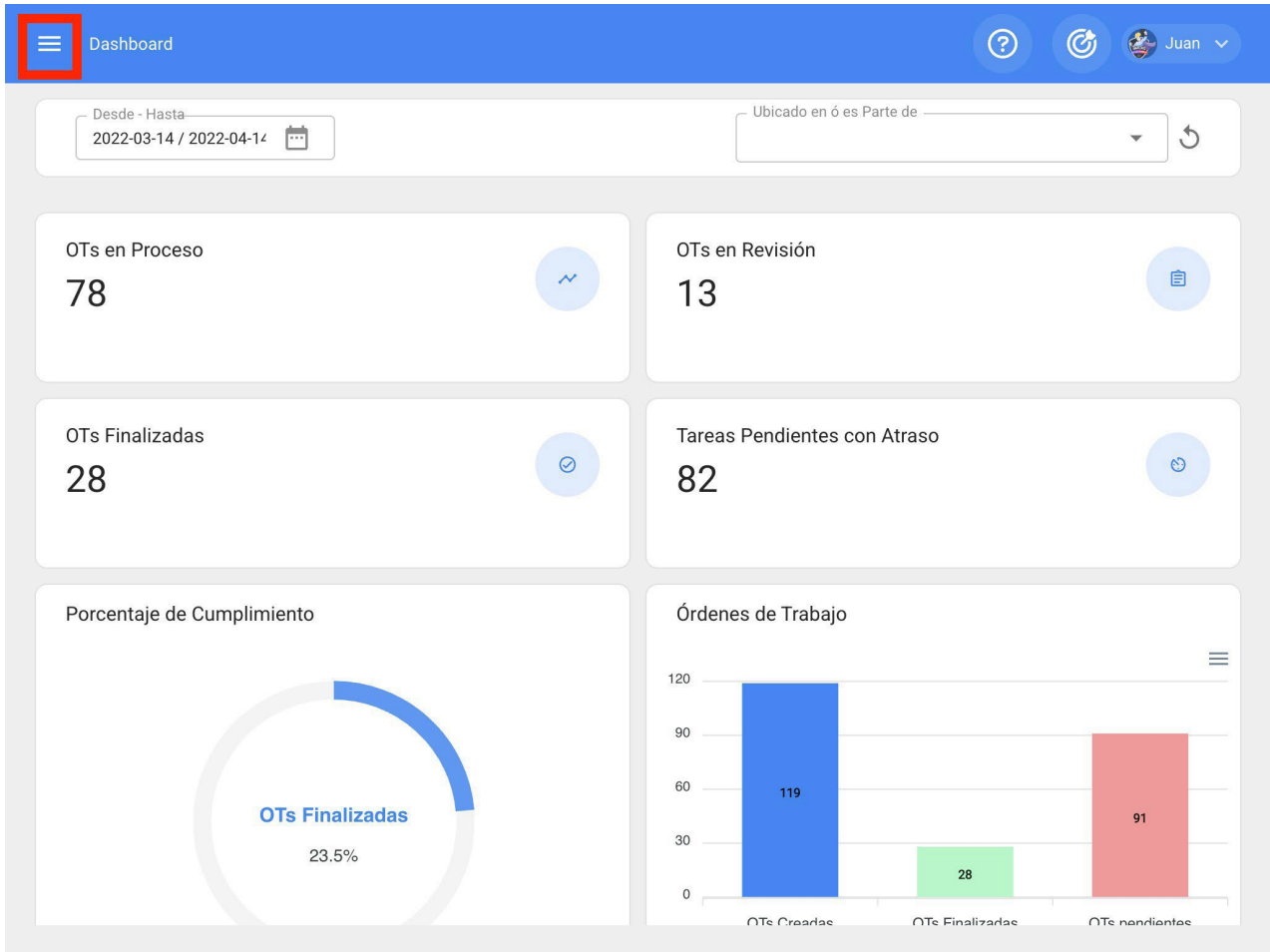

No menu principal, acceda ao módulo "Automator".

fractal one

HEROES

Juan Rangel
 ricardo.rangel@fractal.com
 Fractal APP (Demos)
 4.6.13

- Catálogos
- Almacenes
- Tareas
- Monitoreo
- Automatizador**
- Inteligencia de Negocio
- Disco Virtual
- Solicitudes

Commit: 33c85d9
 BuiltTime: 2022-04-08 15:04

Total: 2

Clique no símbolo de mais no canto inferior direito para criar uma nova regra.

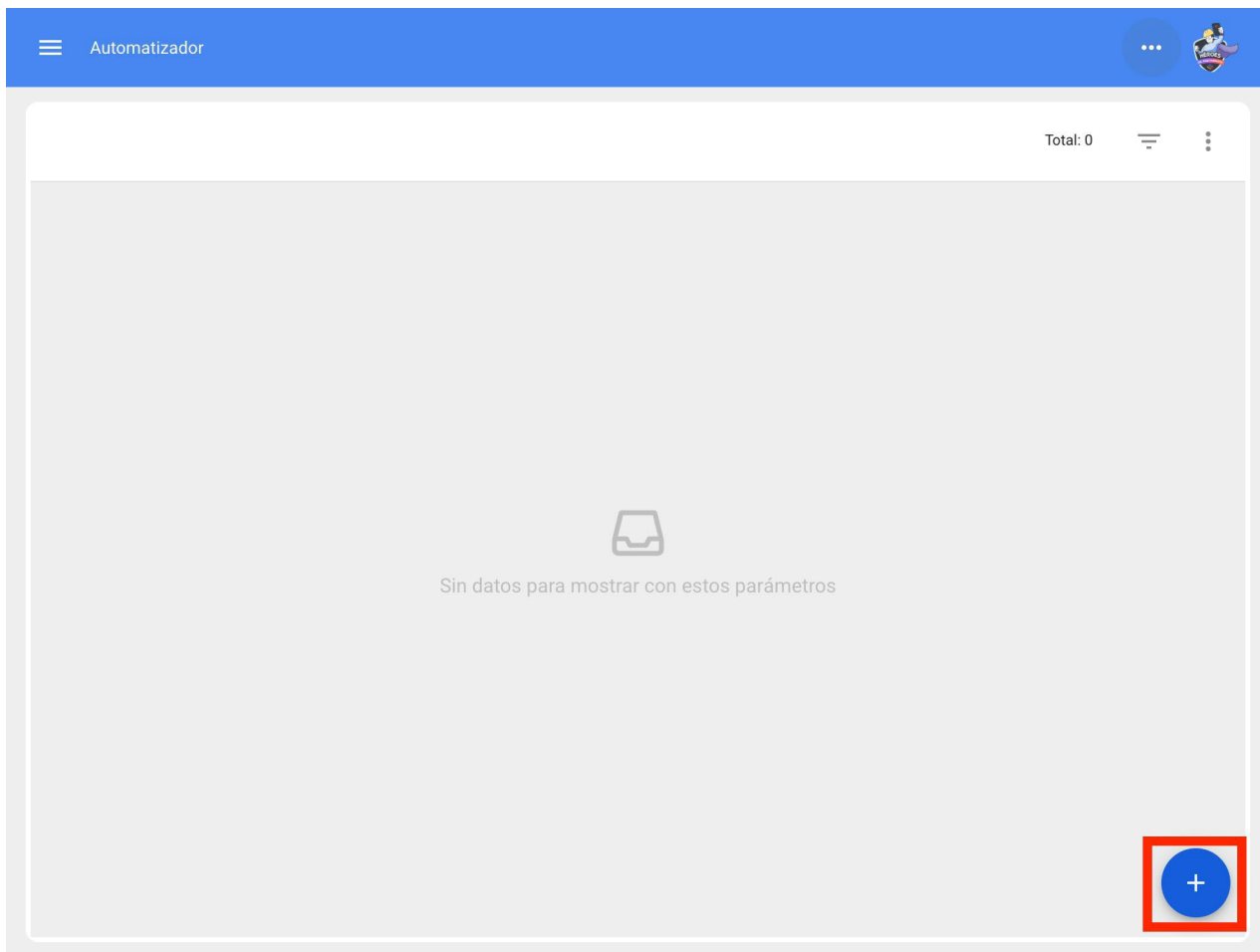

Assim, podemos configurar as nossas regras de automatização nos três separadores correspondentes:

Automatizador

?

🔄

Juan

<

GUARDAR

Módulo

Submódulo

Evento

Descripción

Descripción no puede estar en blanco

Habilitado

Aí seleccionaremos o "Module" (módulo), o "Sub-module" (submódulo) e o "Event" (evento) que utilizaremos para a nossa regra:

Módulo > Armazenagem > Submódulo: Requisições de material > Evento: Nova requisição de material

Automatizador

General

Módulo: Almacenes

Submódulo: Requisiciones de material

Evento: Nueva requisición de material

Descripción: Salida de almacén automática

Habilitado

Posteriormente, devem ser acrescentadas as condições da regra, se necessário:

Automatizador

Agregar Condiciones

Condiciones

Quando el evento cumpla con estas condiciones :

Sin condiciones Al menos una sea verdadera Todas

Quando

Descripción

Localización

Clasificación 1

Clasificación 2

GUARDAR

Nas acções da regra, adicionamos mais uma opção "Generate Warehouse Issue automatically", seleccionamos esta opção e seleccionamos a pessoa responsável pela emissão, para finalizar a criação da nossa emissão automática de requisições:

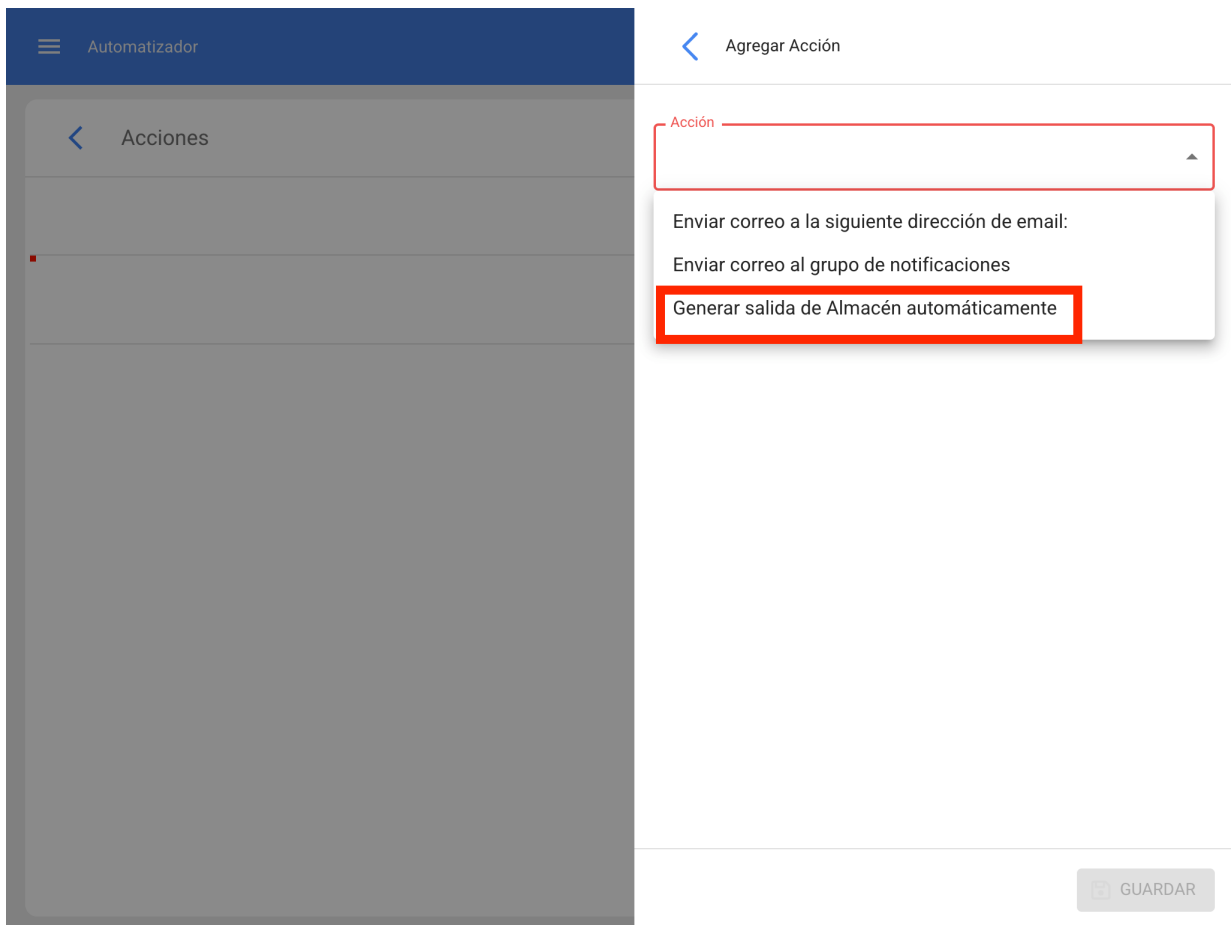

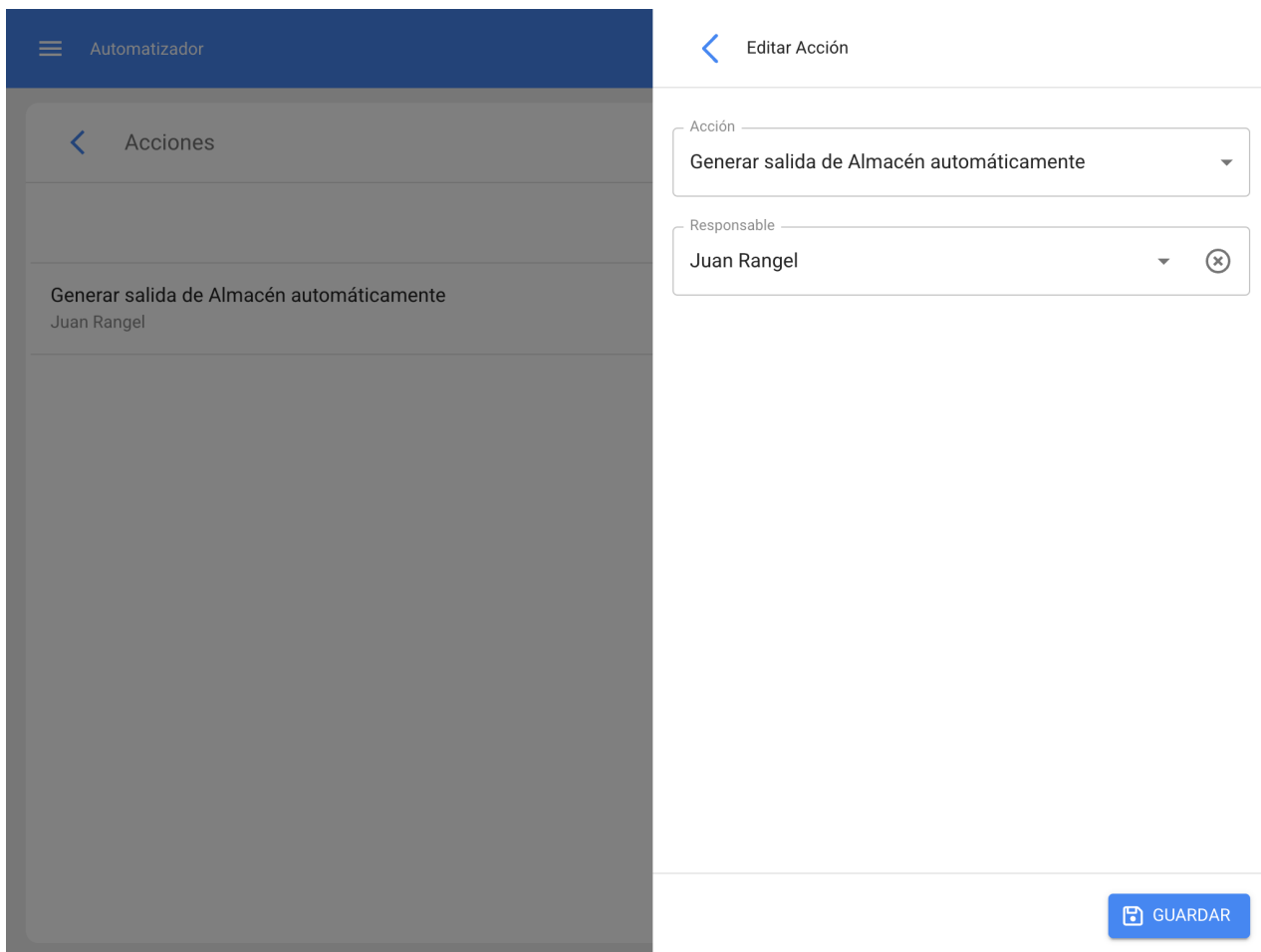

3) Pedidos de material

Esta extensión permite-nos ativar a função "Pedidos de material", com a qual poderemos gerar estes pedidos, que podemos depois utilizar para as ordens de compra.

Para efetuar um pedido de material, aceda ao menu principal do lado esquerdo:

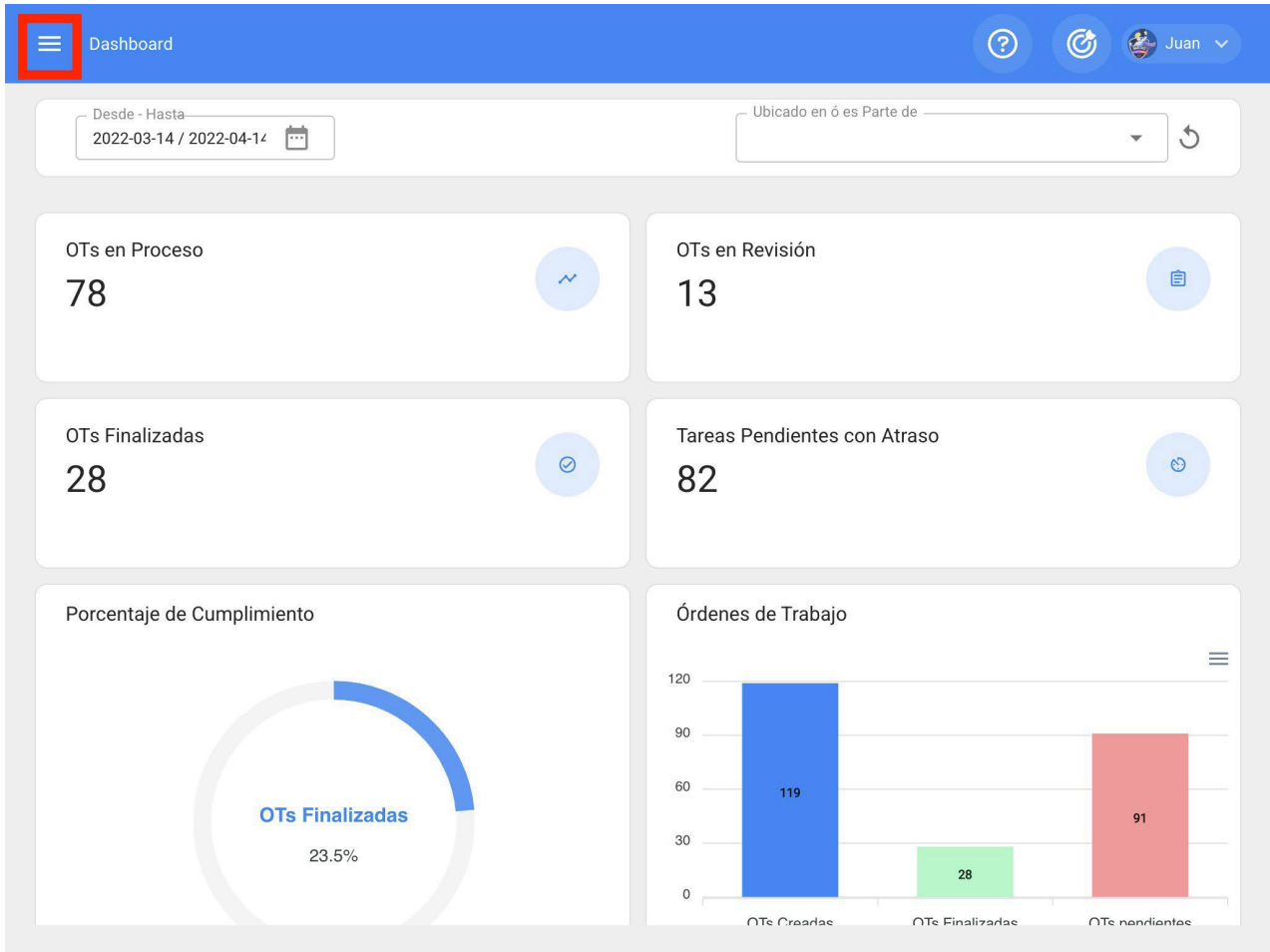

Acceder ao módulo "Pedidos" e introducir "Pedidos de material".

HEROES

Juan Rangel
 ricardo.rangel@fracttal.com
 Fracttal APP (Demos)
 4.6.13

- Catálogos
- Almacenes
- Tareas
- Monitoreo
- Automatizador
- Inteligencia de Negocio
- Disco Virtual
- Solicitudes
 - Solicitudes de Trabajo
 - Solicitudes de Material**

Commit: 33c85d9
 BuiltTime: 2022-04-08 15:04

Ubicado en ó es Parte de

Métrica	Valor
OTs en Revisión	12
Tareas Pendientes con Atraso	82

Órdenes de Trabajo

Categoría	Valor
OTs Creadas	118
OTs Finalizadas	28
OTs pendientes	90

Neste módulo, poderemos criar novos pedidos de material, nos quais poderemos colocar em stock tudo o que necessitamos para a sua compra.

Solicitudes de Material Mis Solicitudes

Solicitudes de Material Total: 45

ID: OC301	Estado: Cancelada	
Referencia:	Celaya oc producción	
Almacén destino:	OFICINA MATRIZ LEON GTO	
ID: OC201	Estado: Cancelada	
Referencia:	CEDIS CELAYA CA	
Almacén destino:	OFICINA MATRIZ LEON GTO	
ID: OC-3-MX	Estado: No Entregado	⊗
Referencia:	FALTANTES	
Almacén destino:	ALMACEN GENERAL FRACTTAL 2022	
ID: 1	Estado: No Entregado	⊗
Referencia:	Sisu yes	
Almacén destino:	Repuestos Prueba 627	
ID: OC83TEST	Estado: No Entregado	⊗
Referencia:	Refprueba	
Almacén destino:	01 ALMACEN MANTENIMIENTO - PRINCIPAL informativo	
ID: OC74TEST	Estado: Cancelada	+

< Nuevo(a) Solicitud de Material

Almacén destino Responsable Prioridad Fecha de Entrega 2022-04-12

Referencia Nota

Items

Debe agregar al menos un item.

< Nuevo(a) Solicitud de Material



Almacén destino 01 ALMACEN MA Responsable Juan Rangel {02...} Prioridad Muy Alta Fecha de Entrega 2022-04-20

Referencia Faltantes en Bodega Nota

Items



Aceite Mobil Súper 20W-50 MOBIL SUPER 20W-50 { REP001 }

Cantidad: 30

Unidad: LITRO

Cant. pendiente: 30



Empaques { C-PELA-00319 }

Cantidad: 20

Unidad: Pieza

Cant. pendiente: 20



Depois de gravar a requisição, esta aparecerá na lista de todas as requisições de material e pode ser ligada a um pedido de compra dentro desse armazém:

Solicitudes de Material

Mis Solicitudes

Total: 46

ID: OC90TEST Estado: No Entregado Referencia: Faltantes en Bodega Almacén destino: 01 ALMACEN MANTENIMIENTO - PRINCIPAL informativo	(x)
ID: OC301 Estado: Cancelada Referencia: Celaya oc producción Almacén destino: OFICINA MATRIZ LEON GTO	
ID: OC201 Estado: Cancelada Referencia: CEDIS CELAYA CA Almacén destino: OFICINA MATRIZ LEON GTO	
ID: OC-3-MX Estado: No Entregado Referencia: FALTANTES Almacén destino: ALMACEN GENERAL FRACTTAL 2022	(x)
ID: 1 Estado: No Entregado Referencia: Sisu yes Almacén destino: Repuestos Prueba 627	(x)
ID: OC83TEST Estado: No Entregado	(+) (x)

Aqui introduzimos as ordens de compra e geramos uma nova ordem de compra clicando em (+):

Almacenes

Habilitado

Detalles

- General
- Existencia
- Órdenes de Compra**
- Requisiciones de material
- Entradas
- Salidas
- Historial de Movimientos

Almacenes

Órdenes de Compra

Total: 71

BANDAS Y POLEAS ARCHUNDIA, S.A.
 Documento: 2220
 Estado: Cancelada
 Fecha de Entrega: 2019-08-27

DISTRIBUIDORA DE BALEROS INDUSTRIALES, S.A. DE C.V.
 Documento: REFRESCOS
 Estado: Cancelada
 Fecha de Entrega: 2019-05-15

ACEITES Y LUBRICANTES DEL CENTRO, S.A. DE C.V.
 Documento: OC20TEST
 Estado: Entrega Total
 Fecha de Entrega: 2019-08-15

ACEITES Y LUBRICANTES DEL CENTRO, S.A. DE C.V.
 Documento: OC22TEST
 Estado: Entrega Total
 Fecha de Entrega: 2019-08-15

AMAYRO DE MEXICO, S.A. DE C.V.
 Documento: EEEISA
 Estado: Entrega Total

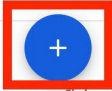

No campo referência/requisição de material, é possível procurar a requisição gerada na etapa anterior:

< Nuevo(a) Orden de Compra



Fecha de Entrega 2022-04-12	Proveedor	Referencia / Solicitud de Material	Centro de costo
--------------------------------	-----------	------------------------------------	-----------------

Documento no puede estar en blanco

Prioridad	Condiciones	Moneda Mexican Peso	Valor de Cambio \$ MXN 1
-----------	-------------	------------------------	-----------------------------

Nota

Items



Debe agregar al menos un item.

Sub total: \$ MXN 0.00
Total: \$ MXN 0.00

Nuevo(a) Orden de Compra

Referencia / Solicitud de Material Total: 6

Fecha de Entrega: 2022-04-12 Proveedor:
Prioridad: Condiciones: Moneda: Mexic

Nota

Items

OC37TEST
OC70TEST
OC69TEST
OC73TEST
OC83TEST
OC90TEST

Debe agregar al menos un item.

Sub total: \$ MXN 0.00
Total: \$ MXN 0.00

Todos os itens adicionados no Pedido aparecerão, e só teremos de adicionar os dados adicionais, como o fornecedor, as condições, etc., e até mesmo adicionar ou modificar os produtos seleccionados.



Fecha de Entrega 2022-04-12	Proveedor	Referencia / Solicitud de Material OC90TEST	Centro de costo
Prioridad	Condiciones	Moneda Mexican Peso	Valor de Cambio \$ MXN 1
Nota			

Items

Total: 2

Aceite Mobil Súper 20W-50 MOBIL SUPER 20W-50 { REP001 }	
Cantidad:	30
Costo unitario:	\$ MXN 165.00
Costo Total:	\$ MXN 5,742.00
Empaques { C-PELA-00319 }	
Cantidad:	20
Costo unitario:	\$ MXN 35.00
Costo Total:	\$ MXN 812.00
<hr/>	
Sub total:	\$ MXN 5,650.00
IVA 16 %:	\$ MXN 904.00
Total:	\$ MXN 6,554.00

Portal de visitantes : Fracttal One

 help.fracttal.com/pt/articles/5992103-guest-portal

Este Add-On consiste na criação de um portal de candidaturas externo, onde não é necessário ter uma conta de acesso à Fracttal para poder introduzir uma candidatura de emprego. Ao obter esta funcionalidade, será activada uma nova secção no módulo de configuração, onde poderá personalizar os campos que serão apresentados no portal externo.

Com este add-on, poderá:

Ter um URL personalizado que pode partilhar para que os utilizadores possam comunicar pedidos, sem necessidade de utilizar uma conta de início de sessão.

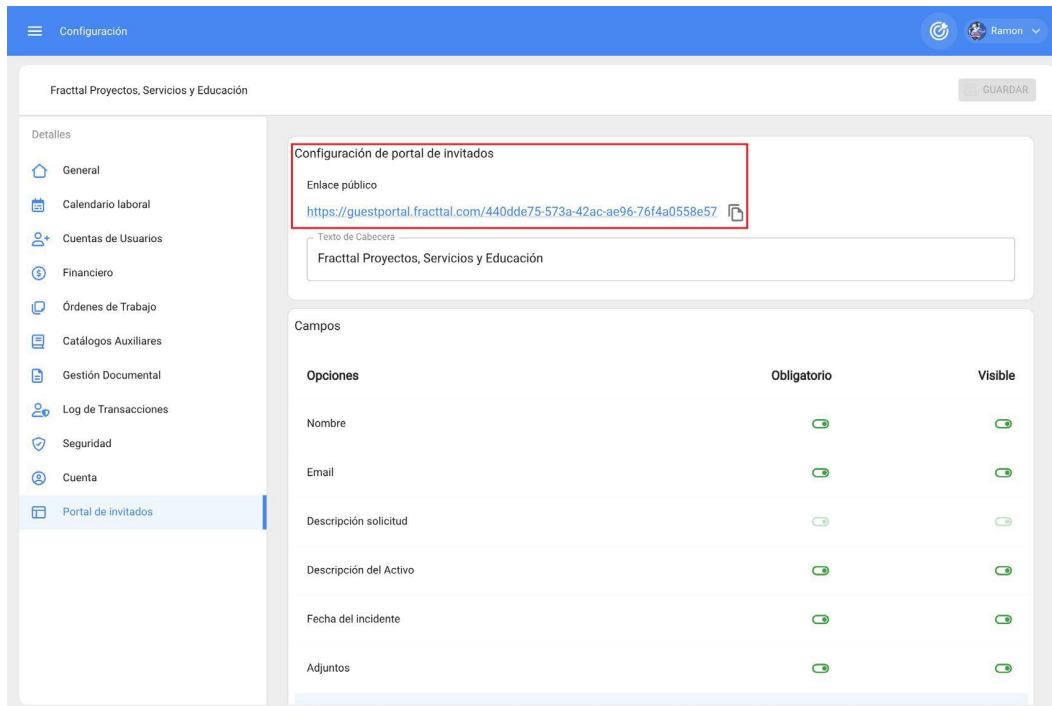

Configuración

Fracttal Proyectos, Servicios y Educación

GUARDAR

Detalles

- General
- Calendario laboral
- Cuentas de Usuarios
- Financiero
- Órdenes de Trabajo
- Catálogos Auxiliares
- Gestión Documental
- Log de Transacciones
- Seguridad
- Cuenta
- Portal de invitados

Configuración de portal de invitados

Enlace público

<https://guestportal.fracttal.com/440dde75-573a-42ac-ae96-76f4a0558e57>

Texto de Cabecera

Fracttal Proyectos, Servicios y Educación

Campos

Opciones	Obligatorio	Visible
Nombre	<input checked="" type="checkbox"/>	<input checked="" type="checkbox"/>
Email	<input checked="" type="checkbox"/>	<input checked="" type="checkbox"/>
Descripción solicitud	<input checked="" type="checkbox"/>	<input checked="" type="checkbox"/>
Descripción del Activo	<input checked="" type="checkbox"/>	<input checked="" type="checkbox"/>
Fecha del incidente	<input checked="" type="checkbox"/>	<input checked="" type="checkbox"/>
Adjuntos	<input checked="" type="checkbox"/>	<input checked="" type="checkbox"/>

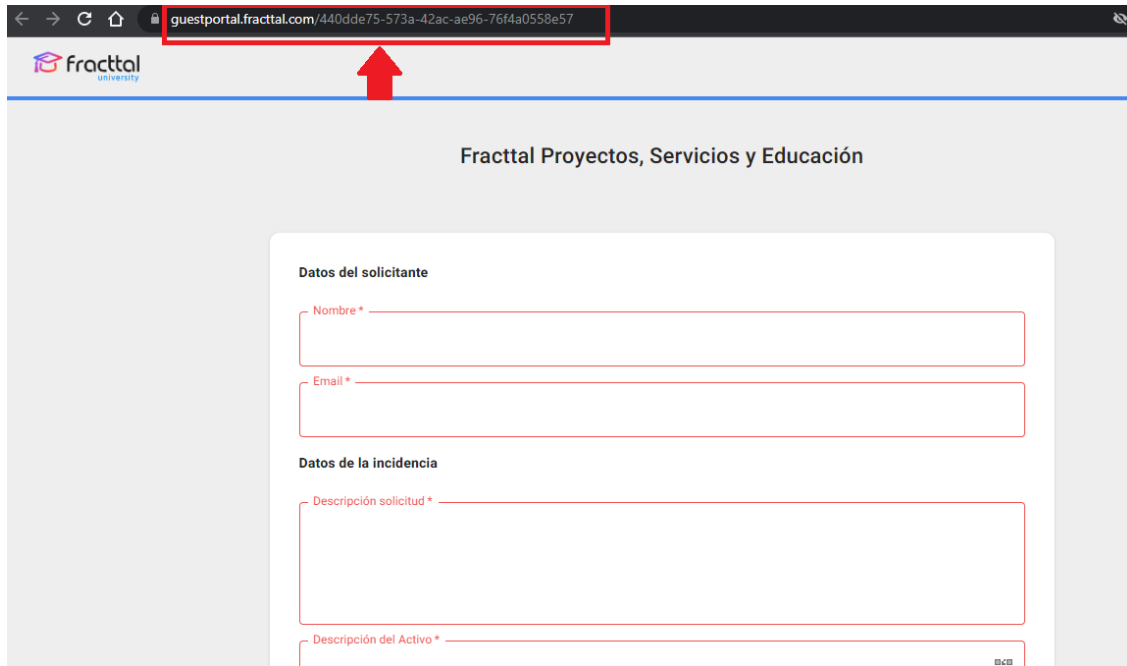

Establecer e personalizar os campos que serán apresentados aos utilizadores no portal de pedidos quando comunicarem um incidente.

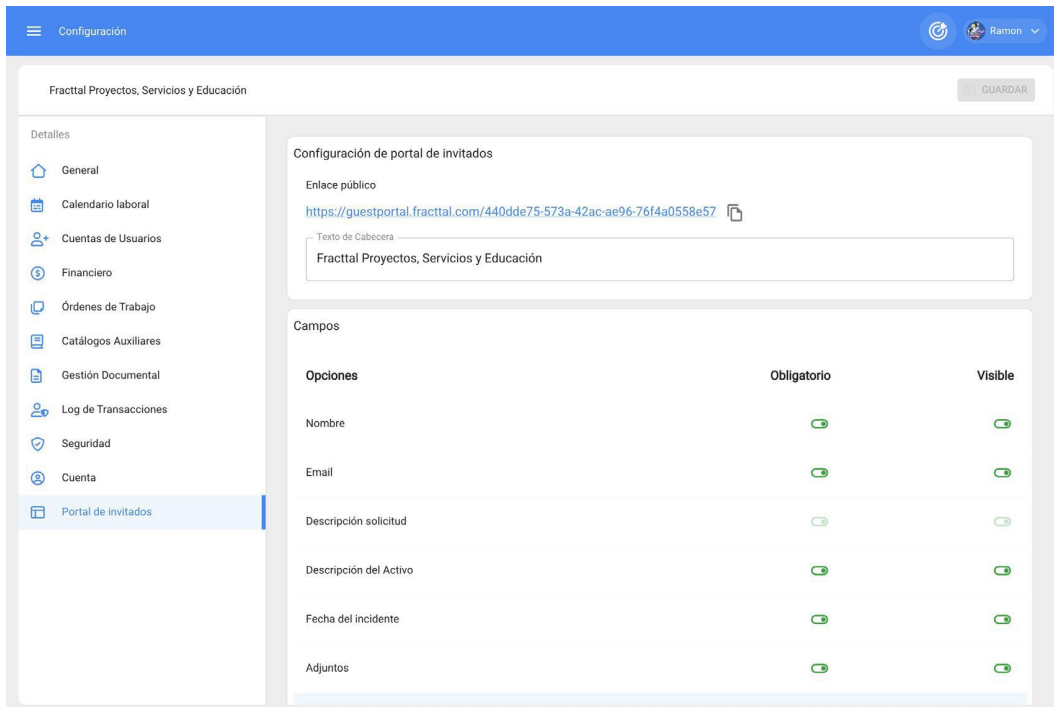

Configuración 🔄 Ramon

Fractal Proyectos, Servicios y Educación GUARDAR

Detalles

- 🏠 General
- 📅 Calendario laboral
- 👤 Cuentas de Usuarios
- 💰 Financiero
- 📄 Órdenes de Trabajo
- 📖 Catálogos Auxiliares
- 📁 Gestión Documental
- 👤 Log de Transacciones
- 🛡️ Seguridad
- 🔑 Cuenta
- 📅 Portal de Invitados

Email	🔴	🟢
Descripción solicitud	🔴	🟢
Descripción del Activo	🔴	🟢
Fecha del incidente	🔴	🟢
Adjuntos	🔴	🟢

📌 Personaliza el campo comentario de tus solicitudes de trabajo de Fractal

Comentarios + AGREGAR

		Campos	Tipo	Obligatorio
✎	🗑	Observaciones y detalles	Texto	Si
✎	🗑	¿El equipo se encuentra operativo?	Si / No	Si
✎	🗑	Identifique su N° de código	Número	Si

Fractal Proyectos, Servicios y Educación

Datos del solicitante

Nombre *

Email *

Datos de la incidencia

Descripción solicitud *

Descripción del Activo *

Fecha del Incidente *

Observaciones y detalles

¿El equipo se encuentra operativo? *

<input checked="" type="radio"/> SI	<input type="radio"/> NO	<input type="radio"/> N/A
-------------------------------------	--------------------------	---------------------------

Identifique su N° de código

Cargar imagen de la incidencia

Máximo de adjuntos permitido (3)

* Obligatorio

ENVIAR SOLICITUD



Todos os pedidos efectuados a partir do portal do hóspede podem ser geridos e eliminados a partir da Fracttal.

The screenshot displays a web application interface for managing requests. At the top, a blue header contains the text 'Tareas Solicitud de trabajo' and a user profile 'John'. Below the header, the main content area is titled 'El aire acondicionado no está enfriando'. On the left, a sidebar shows 'Nro Solicitud 154', 'Estado Solicitud' with 'Creada desde Portal de Invitados' selected, and a navigation menu with 'Información', 'Detalles', 'General', 'Estado Solicitud', and 'Adjuntos'. The main form contains the following fields: 'Creada por' (Portal de invitados), 'Fecha de creación' (2023-01-11 15:02), 'Descripción solicitud' (El aire acondicionado no está enfriando), '¿Conoce el activo?' (toggle on), 'Activo' (dropdown menu with 'NRG/ Banda transportadora/'), 'Observaciones' (Observaciones y detalles: El aire dejó de enfriar luego de que faltó la energía ayer en la tarde. ¿El equipo se encuentra operativo?: Si. Identifique su N° de código: 31. Asset Description: Banda Transportadora), and 'Fecha del incidente'.

Planeador virtual : Fractal One

help.fractal.com/articles/6142820-virtual-planner

O add-on de planeamento virtual permite a criação de duas regras adicionais no módulo "Automator", nomeadamente:

- Gerar uma OT automaticamente a partir de um novo pedido de trabalho. Gerar
- OTs automaticamente a partir de tarefas pendentes

Gerar ordens de trabalho a partir de novos pedidos de trabalho

Para poder generalizar as ordens de trabalho não planeadas provenientes de um pedido, é necessário fazer o seguinte

Aceda ao menu principal no canto superior esquerdo.

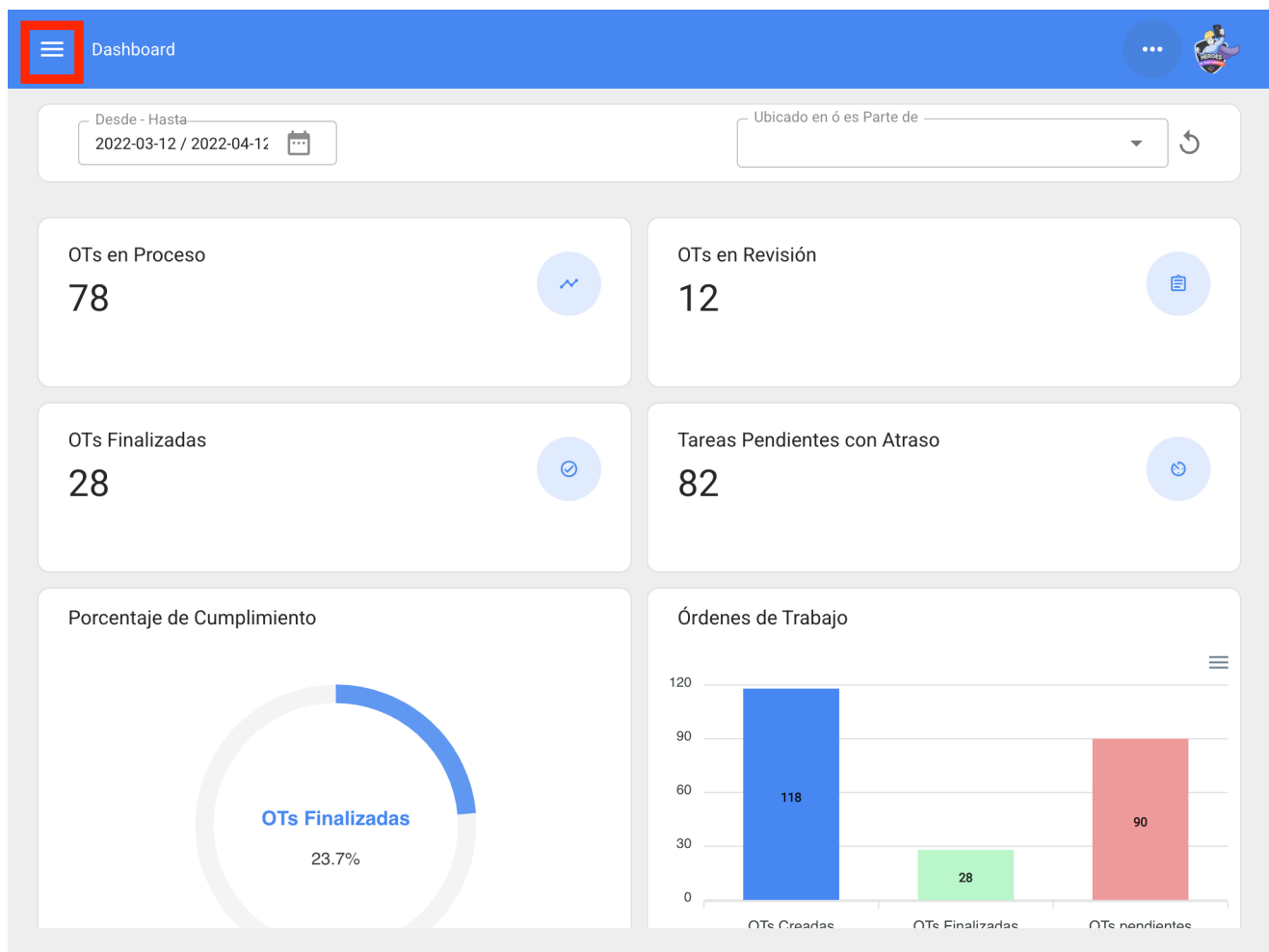

No menu principal, acceda ao módulo "Automator".



Juan Rangel

ricardo.rangel@fractal.com

Fractal APP (Demos)

4.6.13



Catálogos

Almacenes

Tareas

Monitoreo

Automatizador

Inteligencia de Negocio

Disco Virtual

Solicitudes

Commit: 33c85d9

BuiltTime: 2022-04-08 15:04

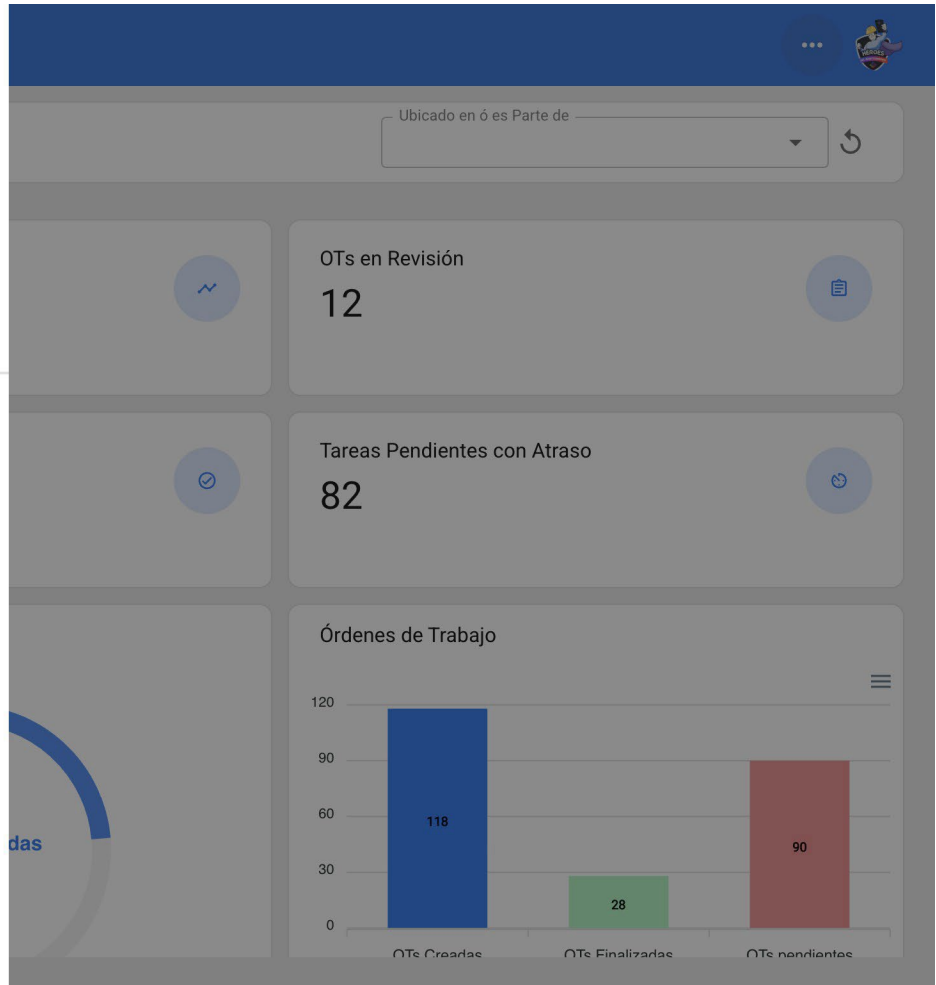

Clique no símbolo de mais no canto inferior direito para criar uma nova regra.

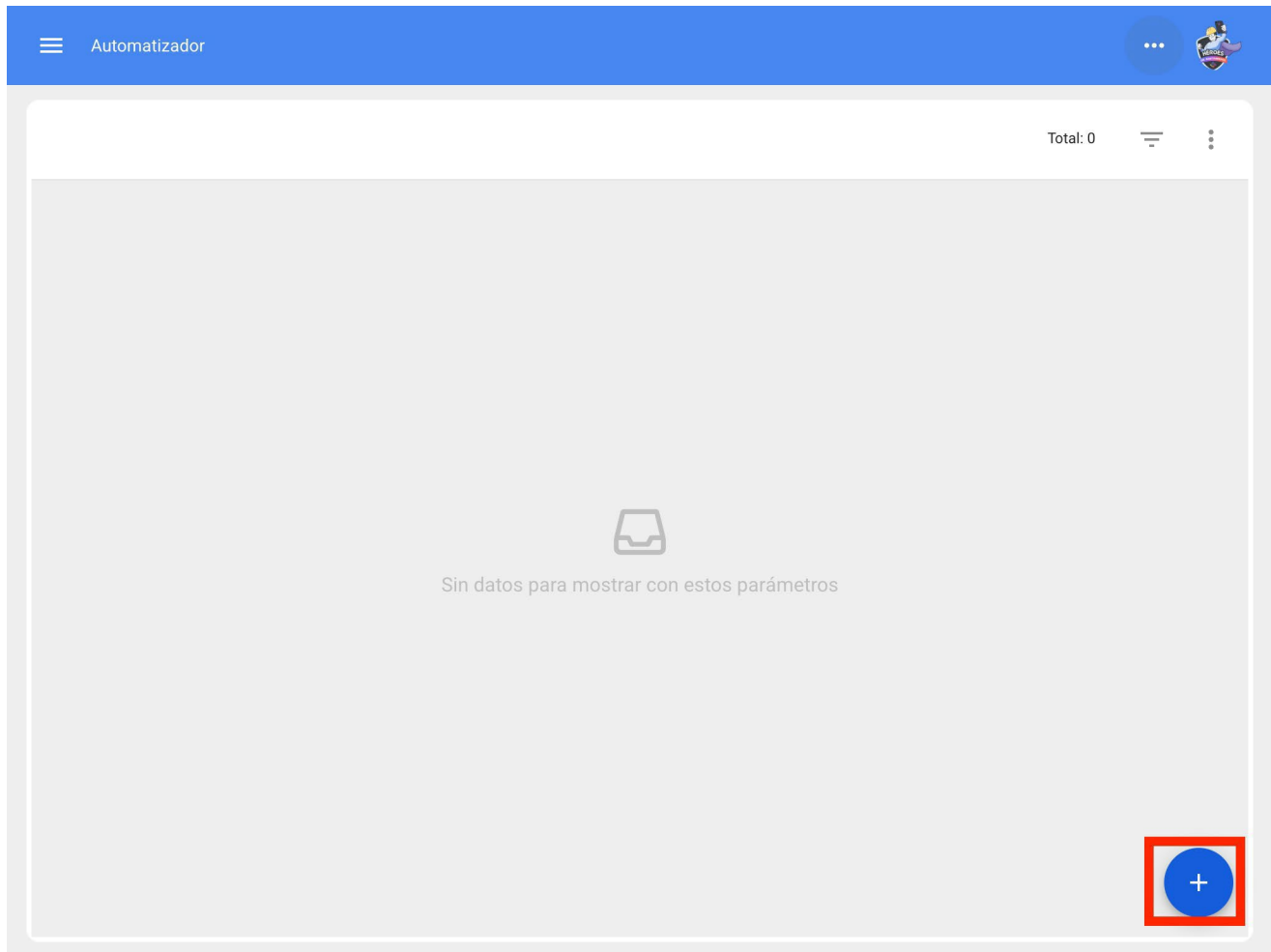

O sistema direcciona-nos para o primeiro de três separadores que podemos configurar para a regra. Uma vez lá, seleccionamos o "Módulo", o "Submódulo" e o "Evento" que vamos utilizar para a nossa regra.

Módulo: Aplicações Sub-módulo: As minhas aplicações Evento: Nova aplicação

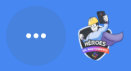

General

Módulo

Submódulo

Evento

Descripción

Descripción no puede estar en blanco

Habilitado

Automatizador

General

Módulo: Solicitudes de Trabajo

Submódulo: Mis solicitudes

Evento: Nueva Solicitud

Descripción

Descripción no puede estar en blanco

Habilitado

Colocaremos en "Descrição" o nome da regra para a identificar na lista principal de regras criadas, clicaremos em guardar com o ícone que aparece no canto superior direito e em voltar com o ícone à esquerda.

Automatizador

General

Módulo: Solicitudes de Trabajo

Submódulo: Mis solicitudes

Evento: Nueva Solicitud

Descripción: OT para tecnico en Aires Acondicionados

Habilitado

Aqui vamos para o segundo separador que podemos configurar para a regra e clicamos no separador "Condições".

Nesta opção poderemos criar condições específicas com o símbolo de mais que aparece no canto inferior direito, estas condições devem ser cumpridas para ativar a regra, no caso de não colocar qualquer condição a regra será activada quando chegar qualquer novo pedido independentemente do ativo ou da localização ou de qualquer característica especial.

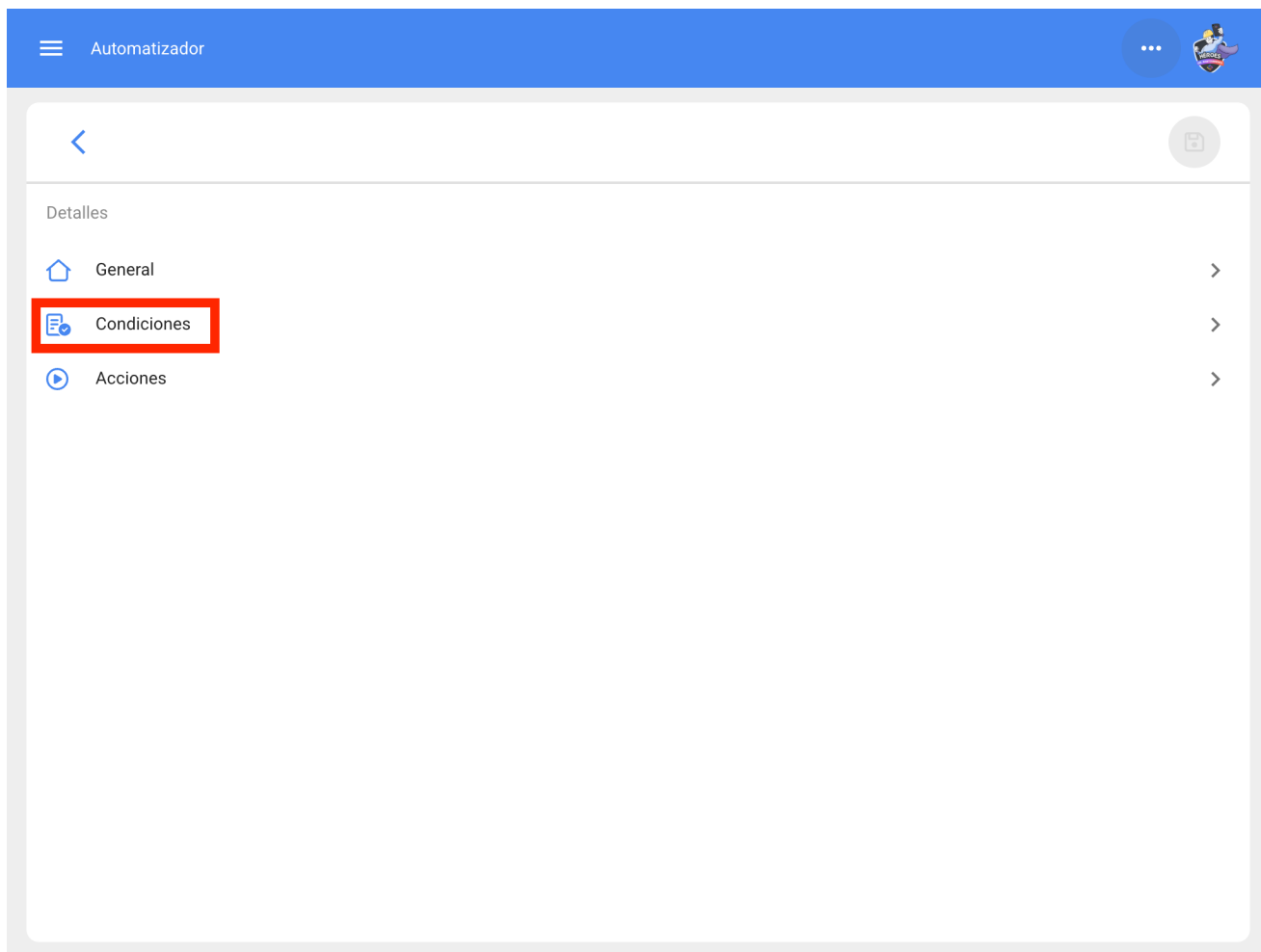

Clique no símbolo de mais e poderá ver as diferentes condições que podem ser configuradas para a ativação da regra.



Condiciones



Cuando el evento cumpla con estas condiciones :

- Sin condiciones
- Al menos una sea verdadera
- Todas sean verdaderas

Total: 0



Sin datos para mostrar con estos parámetros



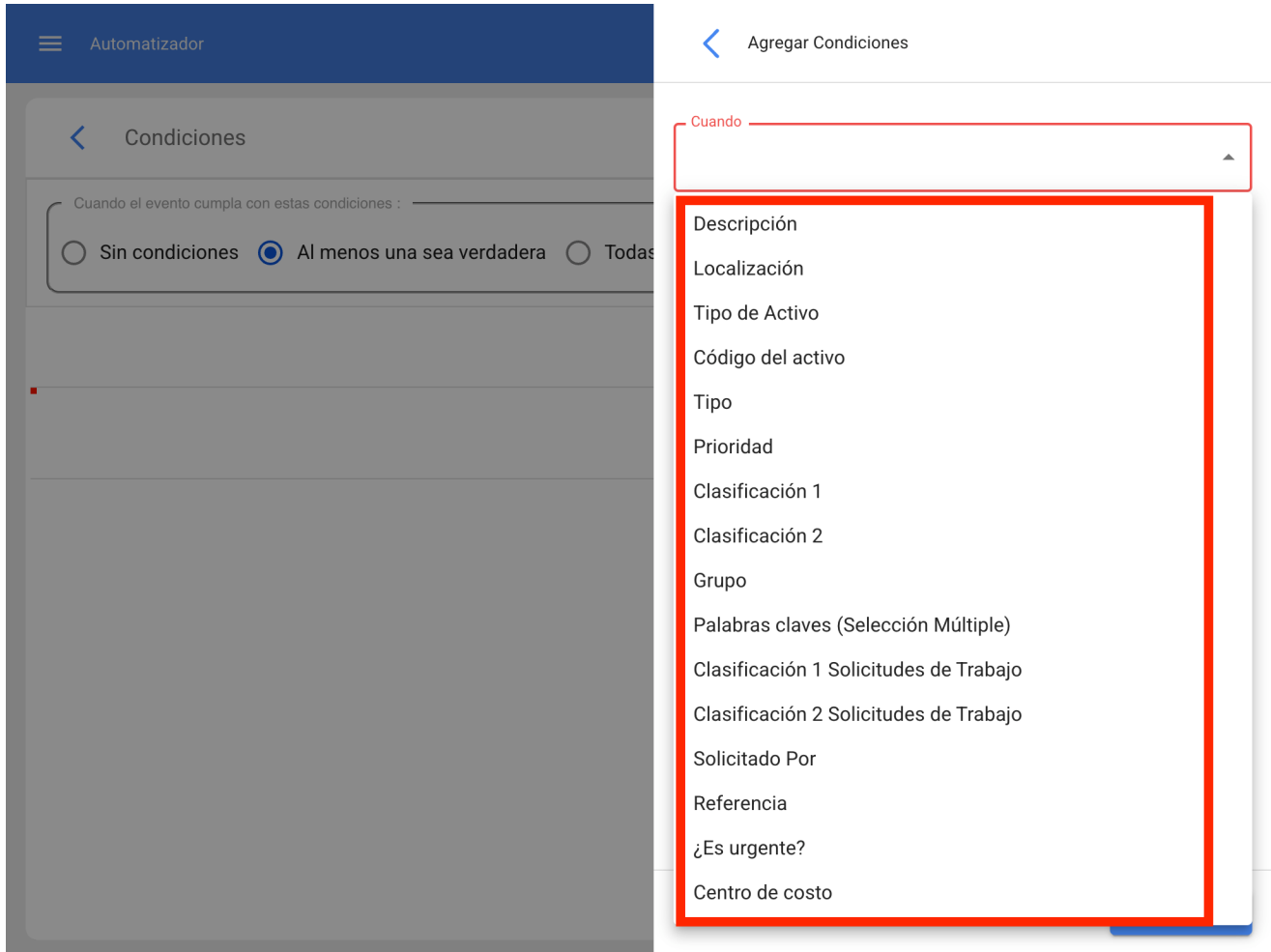

Por exemplo, podemos seleccionar que a localização do novo pedido provém de uma sucursal, área ou subárea específica ou que o tipo de equipamento é apenas um tipo específico.

Automatizador

Editar Condiciones

Condiciones

Quando el evento cumpla con estas condiciones :

Sin condiciones Al menos una sea verdadera Todas

Tipo
Aires Acondicionados

Localización
// Empresa Principal S.A. de C.V./ Planta 1/ Sucursal 2

Quando
Localización

Operación
Es igual a

Localización
// Empresa Principal S.A. de C.V./ Planta 1/ !

GUARDAR

Teremos no topo das condições 3 opções que funcionarão para o seguinte:

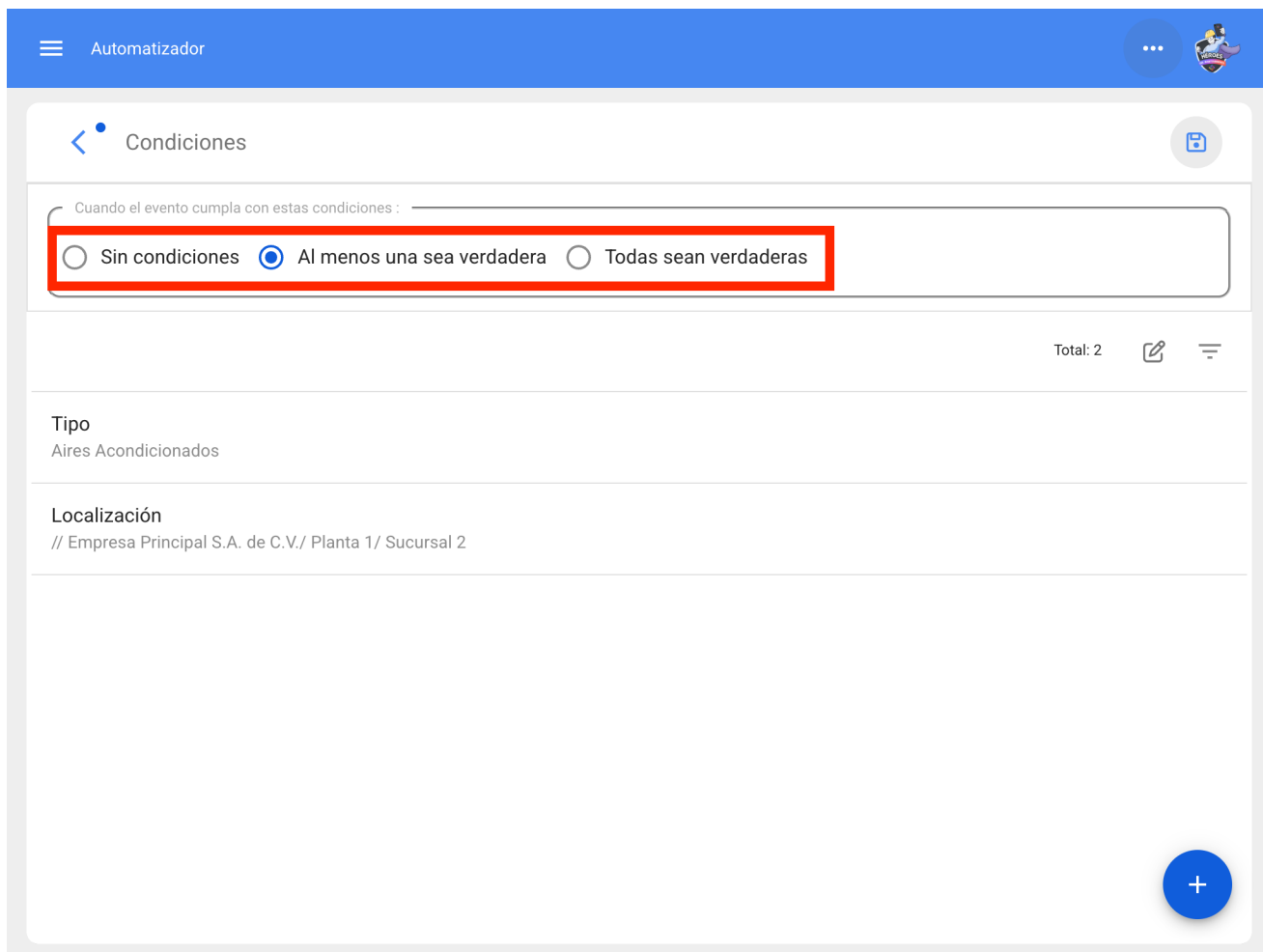

- ♦ **Sem condições:** Não se aplicam condições para a ativação da regra.
- ♦ **Pelo menos uma é verdadeira:** a nova aplicação deve ter uma das 2 condições nas suas propriedades para que a regra seja activada.
- ♦ **Todas são verdadeiras:** a nova aplicação nas suas propriedades tem de cumprir todas as condições especificadas, por exemplo, com base no nosso exercício mostrado na imagem, o ativo tem de ser do tipo "Ar condicionado" e pertencer ao local especificado "Ramo 2", caso contrário a regra não será activada nesse evento.

Automatizador

Condiciones

Quando el evento cumpla con estas condiciones :

Sin condiciones Al menos una sea verdadera Todas sean verdaderas

Total: 2

Tipo
Aires Acondicionados

Localización
// Empresa Principal S.A. de C.V./ Planta 1/ Sucursal 2

+

Depois de ter configurado a condição, clique no ícone de guardar e voltar. Vá para o último separador "Acções" e clique no símbolo de mais.



Detalles

-  General >
-  Condiciones >
-  Acciones >

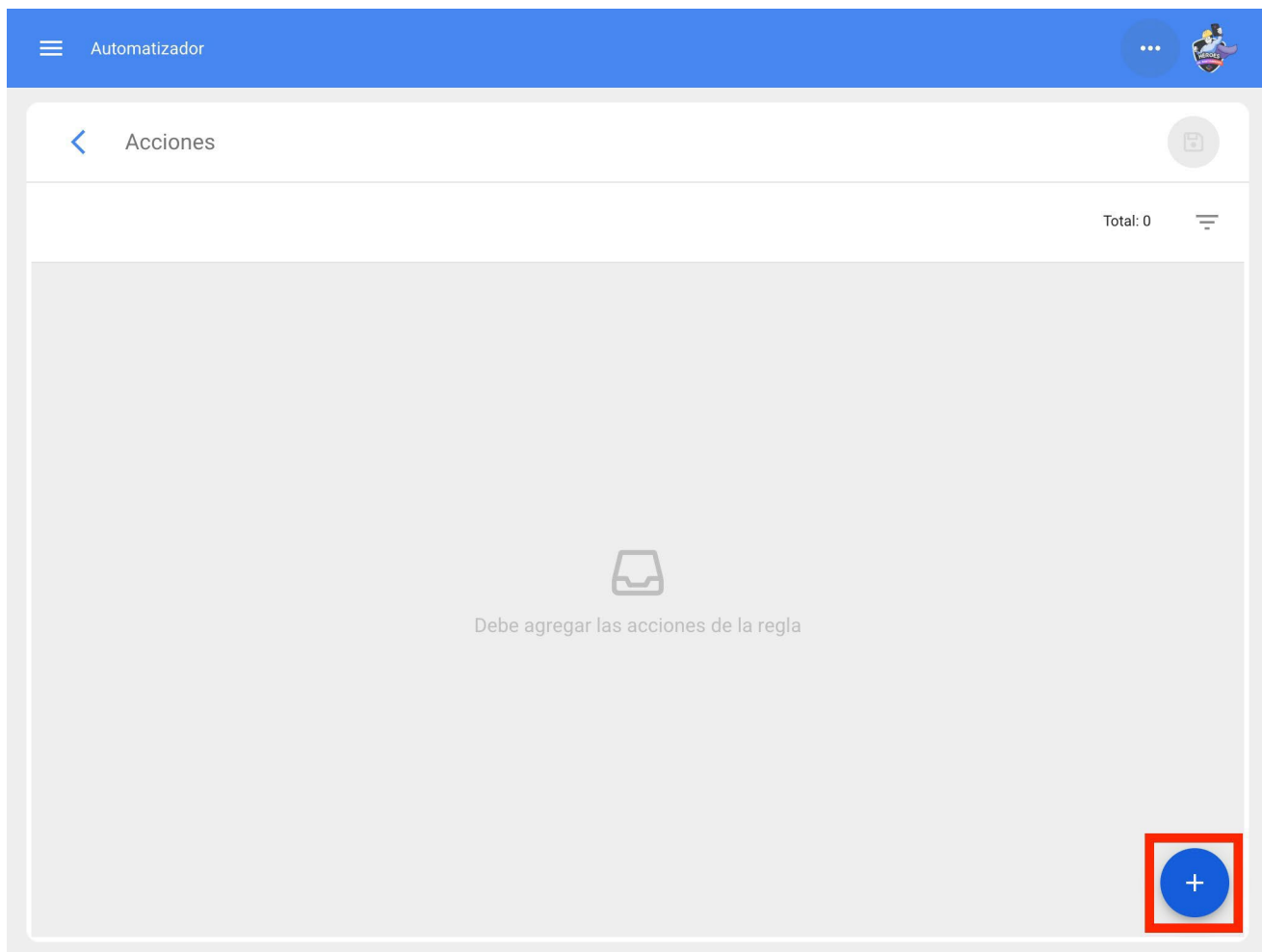

Aqui temos cinco açções à escolha e seleccionamos a que diz "Gerar ordem de trabalho com:".

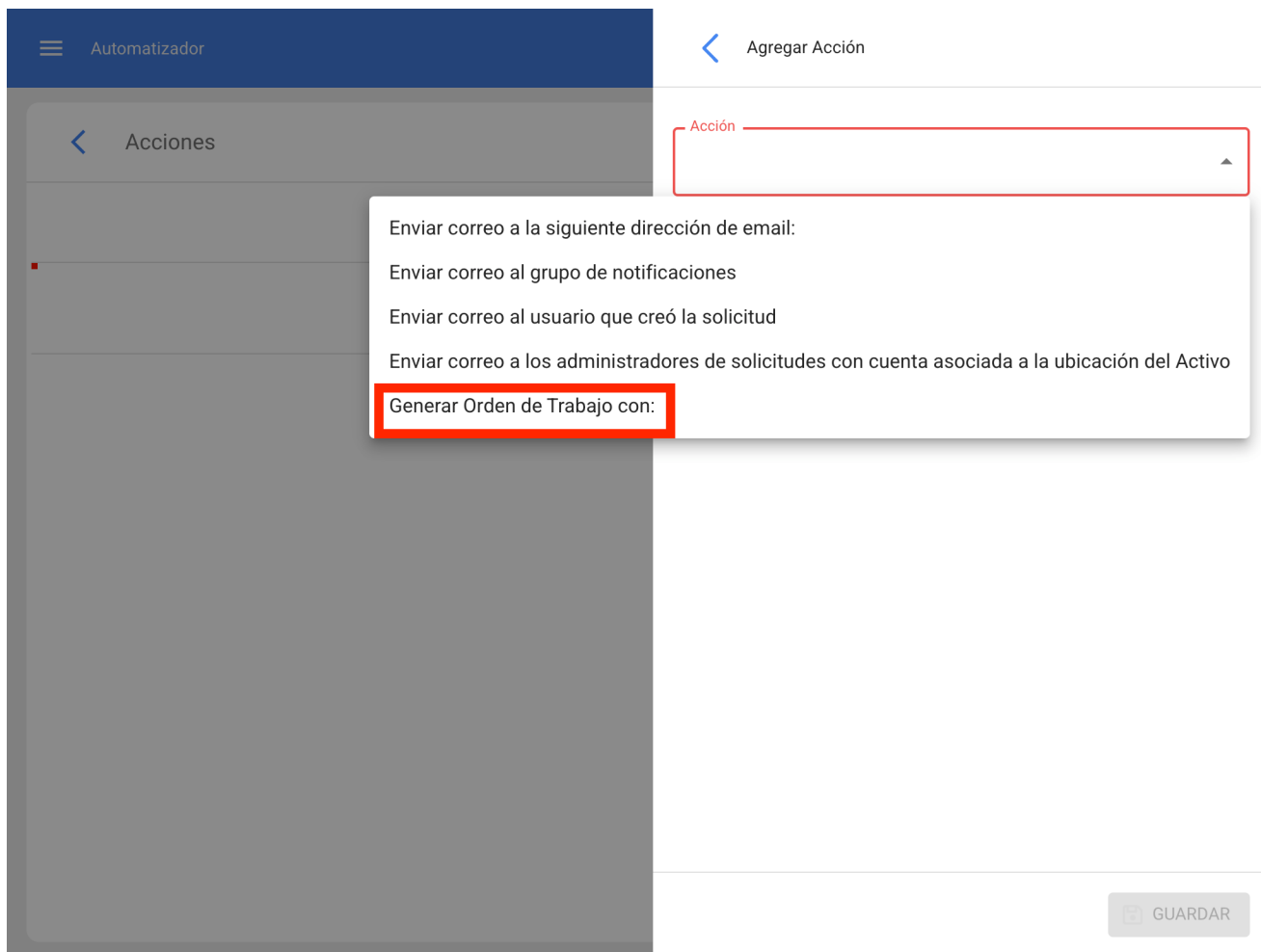

Indicaremos quem será o Responsável e o tipo de Tarefa que o Ot gerado pela regra terá.

Automatizador

Acciones

Generar Orden de Trabajo con:

Agregar Acción

Acción
Generar Orden de Trabajo con: ▼

Tipo de responsable
Recursos Humanos ▼

Responsable ▼

Tipo de tarea ▼

GUARDAR

Automatizador

Acciones

Generar Orden de Trabajo con:
Juan Rangel

Editar Acción

Acción
Generar Orden de Trabajo con:

Tipo de responsable
Recursos Humanos

Responsable
Juan Rangel

Tipo de tarea
CORRECTIVO

GUARDAR

Agora que temos a ação pronta, basta guardá-la e voltar à lista principal e teremos a regra para gerar automaticamente ordens de trabalho a partir de um novo pedido.

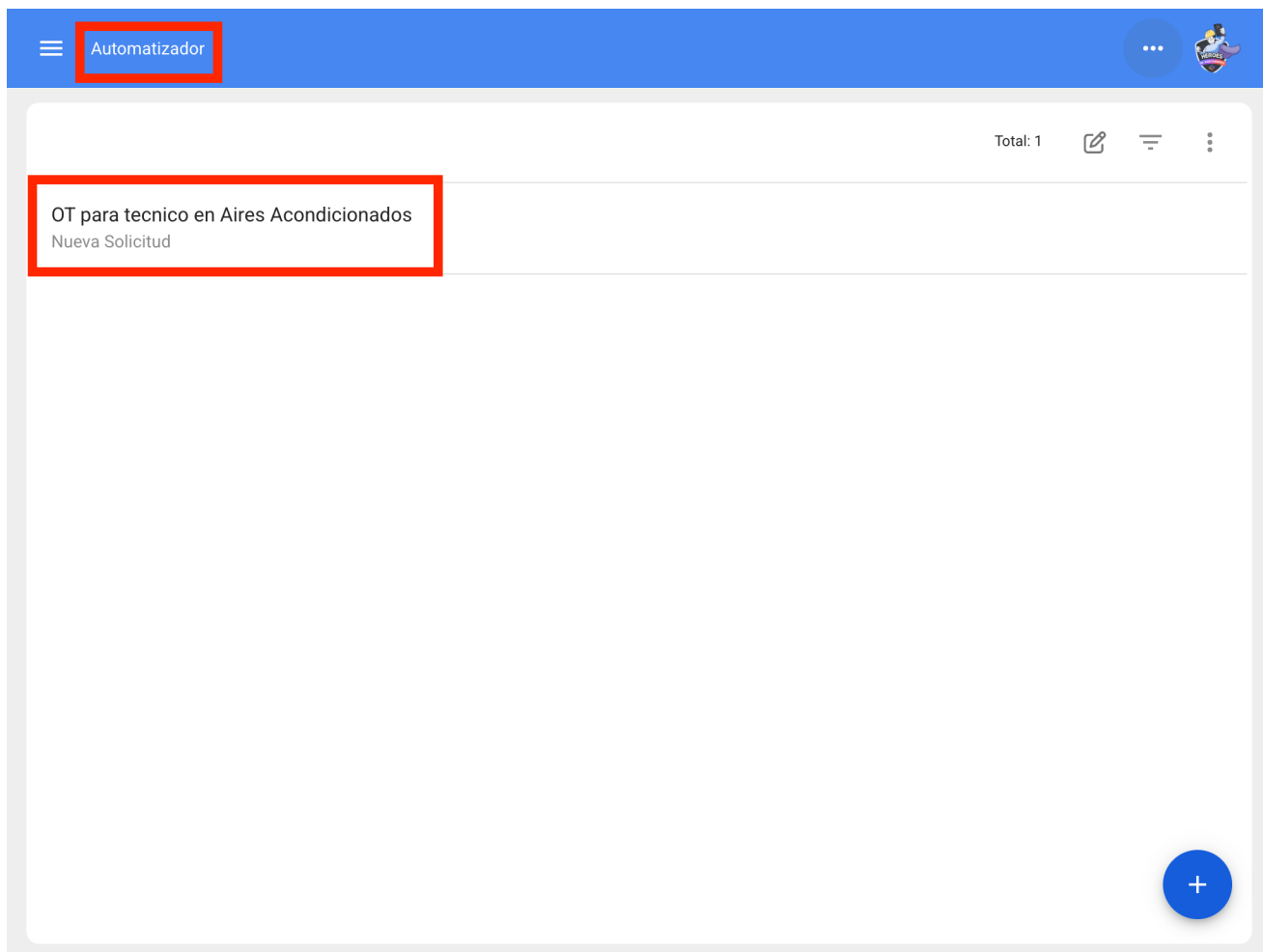

Gerar OT a partir de uma tarefa pendente

Para poder generalizar as ordens de trabalho provenientes de uma tarefa planeada, é necessário fazer o seguinte. Aceder ao menu principal no canto superior esquerdo.

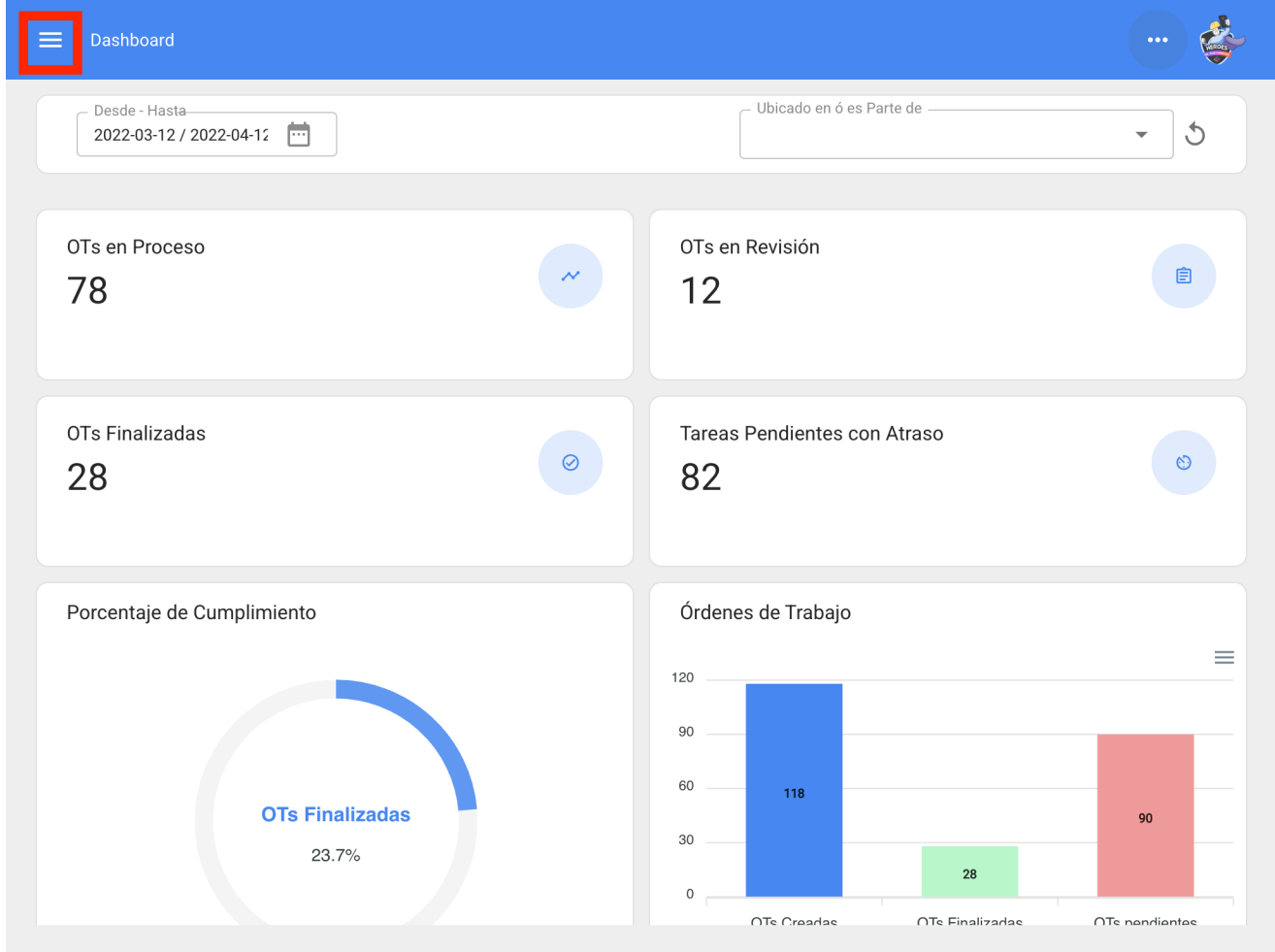

No menu principal, acceda ao módulo Automator.



Juan Rangel

ricardo.rangel@fractal.com

Fractal APP (Demos)

4.6.13



Catálogos

Almacenes

Tareas

Monitoreo

Automatizador

Inteligencia de Negocio

Disco Virtual

Solicitudes

Commit: 33c85d9

BuiltTime: 2022-04-08 15:04



Clique no símbolo de mais no canto inferior direito para criar uma nova regra.

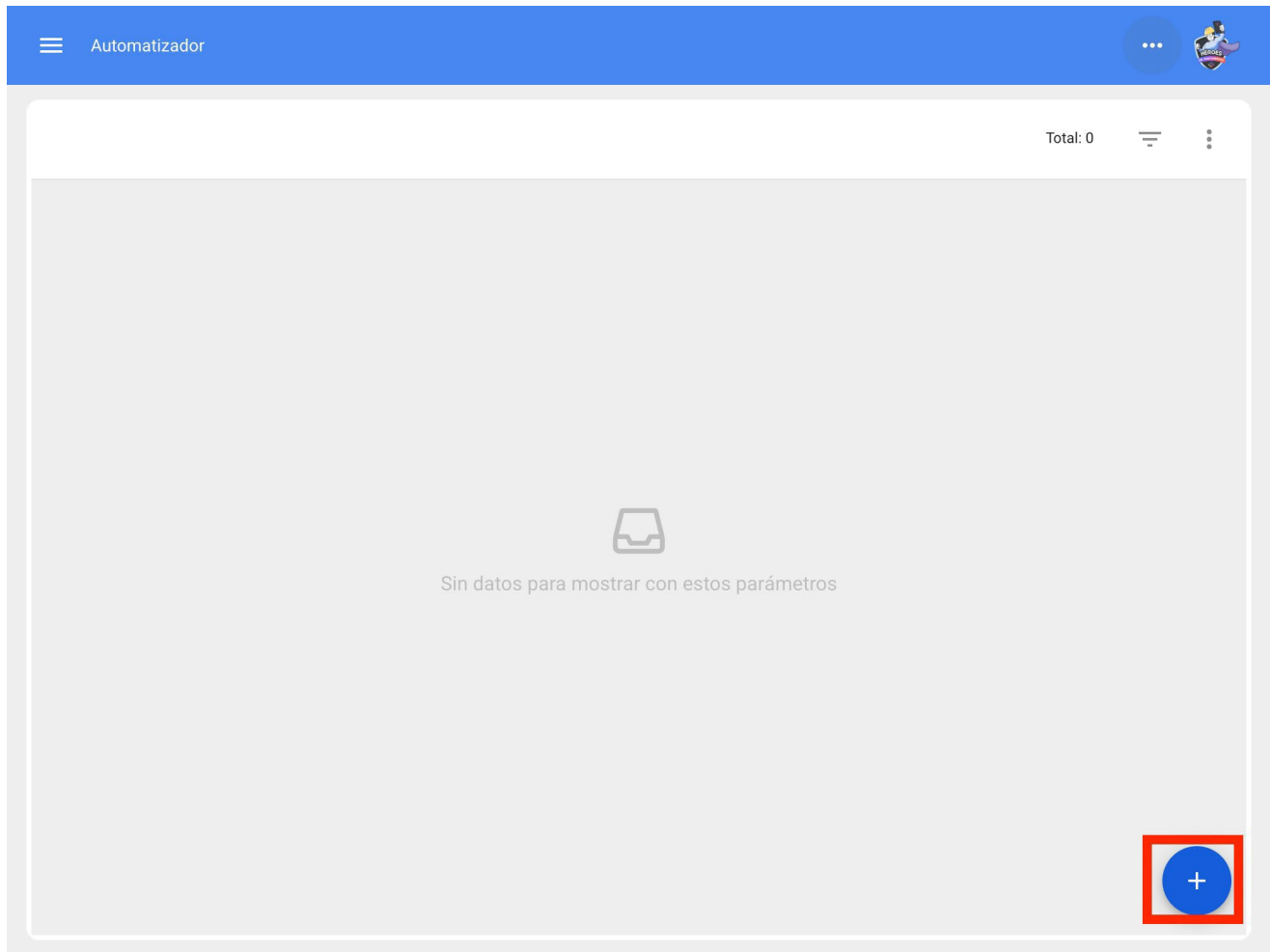

Será direccionado para o primeiro de três separadores que pode configurar para o relé.

Automatizador

General

Módulo

Submódulo

Evento

Descripción

Descripción no puede estar en blanco

Habilitado

Aí seleccionaremos o "Module" (módulo), o "Submodule" (submódulo) e o "event" (evento) que utilizaremos para a nossa regra, que será

Módulo: Tarefas Sub-módulo: Tarefas pendentes Evento: Tarefas pendentes ou em atraso

Automatizador

General

Módulo: Tareas

Submódulo: Tareas Pendientes

Evento: Tareas pendientes o con atraso

Descripción

Descripción no puede estar en blanco

Habilitado

Colocaremos em "Descrição" o nome da regra para a identificar na lista principal de regras criadas, clicaremos em guardar com o ícone que aparece no canto superior direito e em voltar com o ícone à esquerda.

The screenshot shows the 'Automatizador' (Automator) interface. At the top, there is a blue header with a menu icon and the text 'Automatizador'. Below the header, the main content area is titled 'General' and contains several configuration fields:

- Módulo:** A dropdown menu with 'Tareas' selected.
- Submódulo:** A dropdown menu with 'Tareas Pendientes' selected.
- Evento:** A dropdown menu with 'Tareas pendientes o con atraso' selected.
- Descripción:** A text input field containing 'OT Programada Aires Acondicionados', which is highlighted with a red rectangular border.
- Habilitado:** A toggle switch that is currently turned on (blue).

Aqui veremos os 3 separadores que podemos configurar para a regra e clicaremos no separador "Condições".

Nesta opção, pode criar condições específicas com o símbolo de mais no canto inferior direito. Estas condições têm de ser satisfeitas para ativar a regra; no caso de não definir qualquer condição, a regra será activada quando qualquer nova "Tarefa pendente" tocar, independentemente do ativo, da localização ou de qualquer outra condição específica.

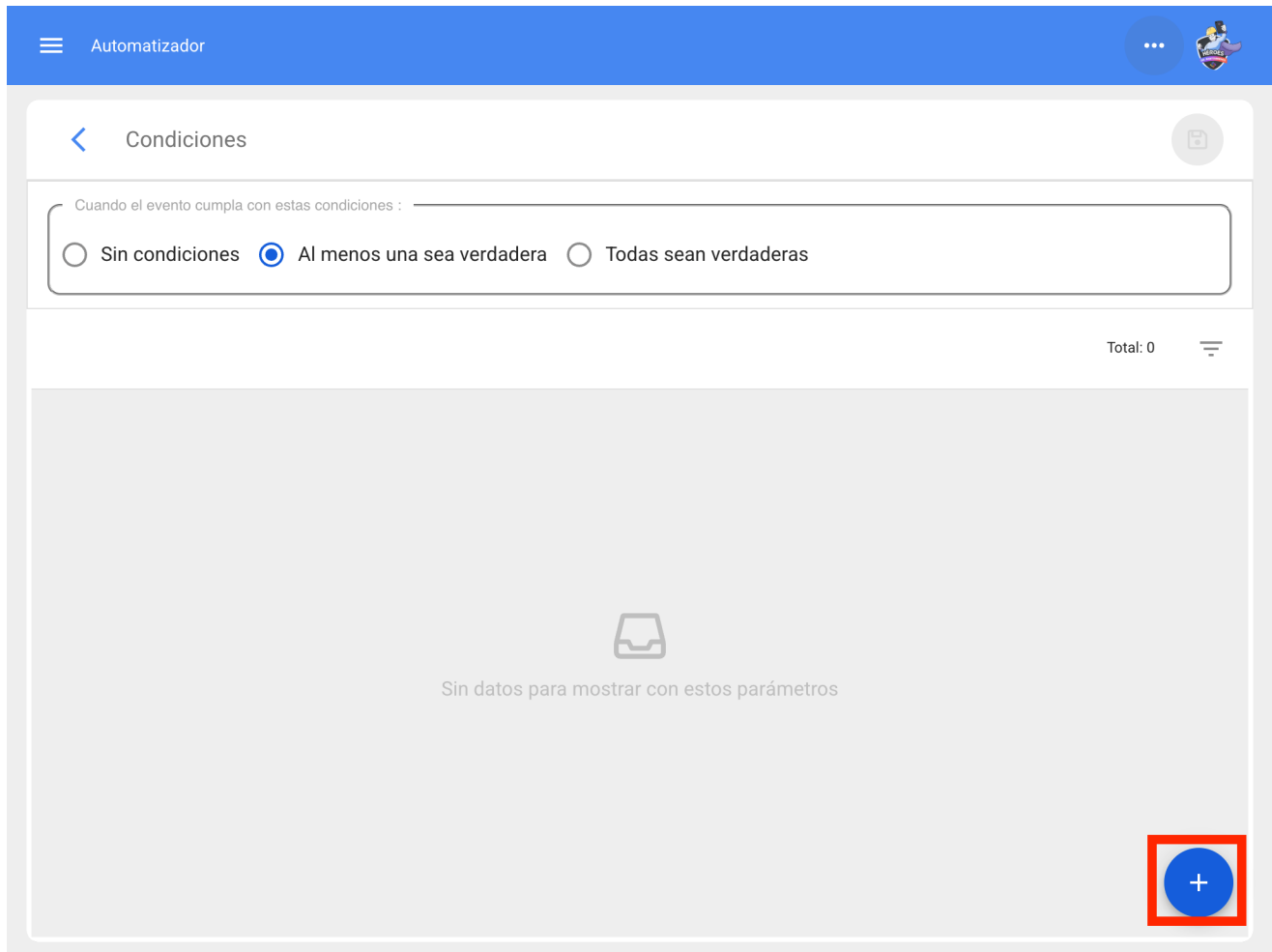

Na imagem seguinte, podemos ver as diferentes condições que podem ser configuradas para a ativação da regra.

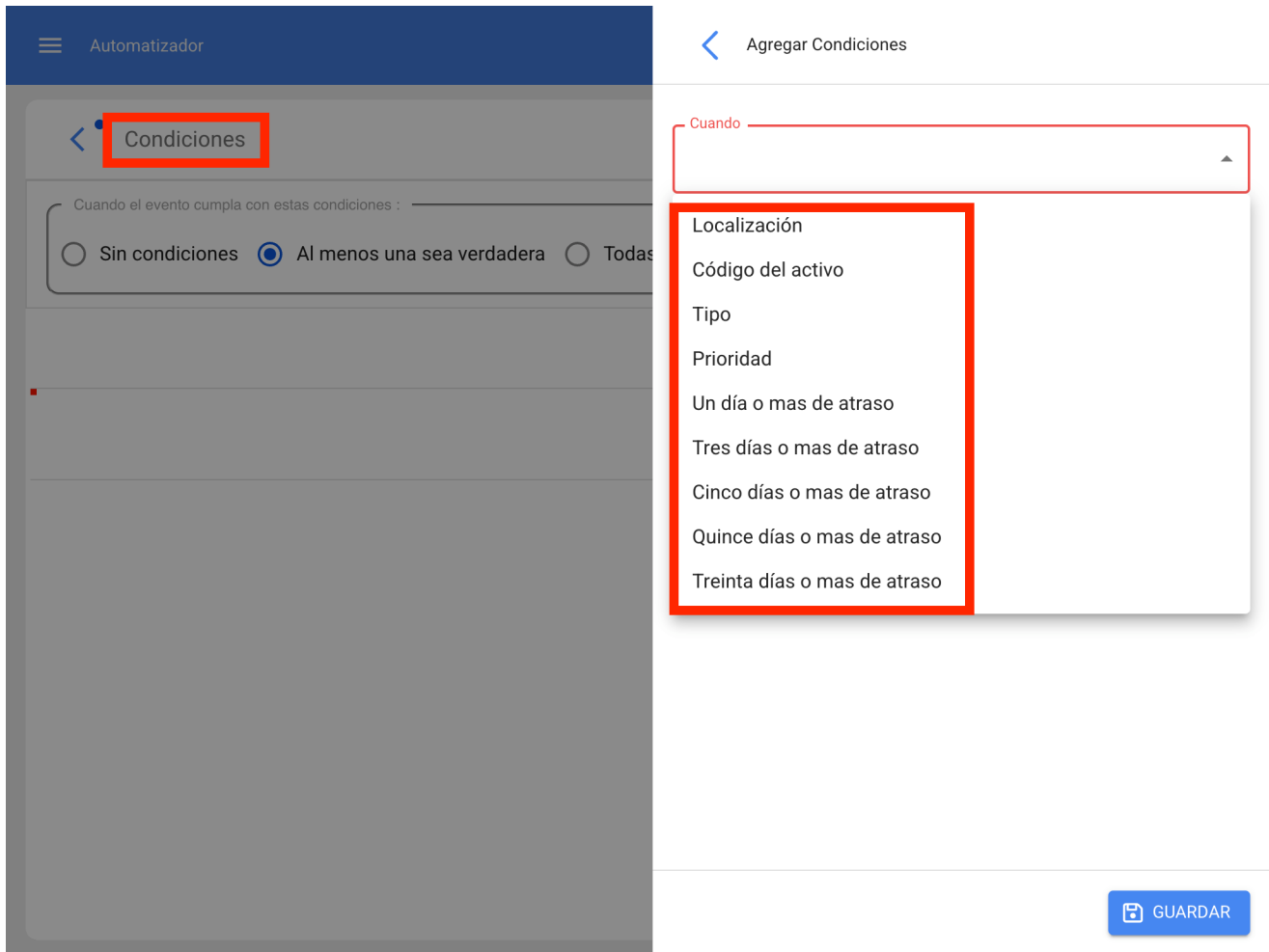

Por exemplo, podemos seleccionar que a localização do equipamento é uma sucursal, área ou subárea específica ou que o tipo de equipamento é apenas um ou ainda que a tarefa pendente tem um número x de dias de atraso.

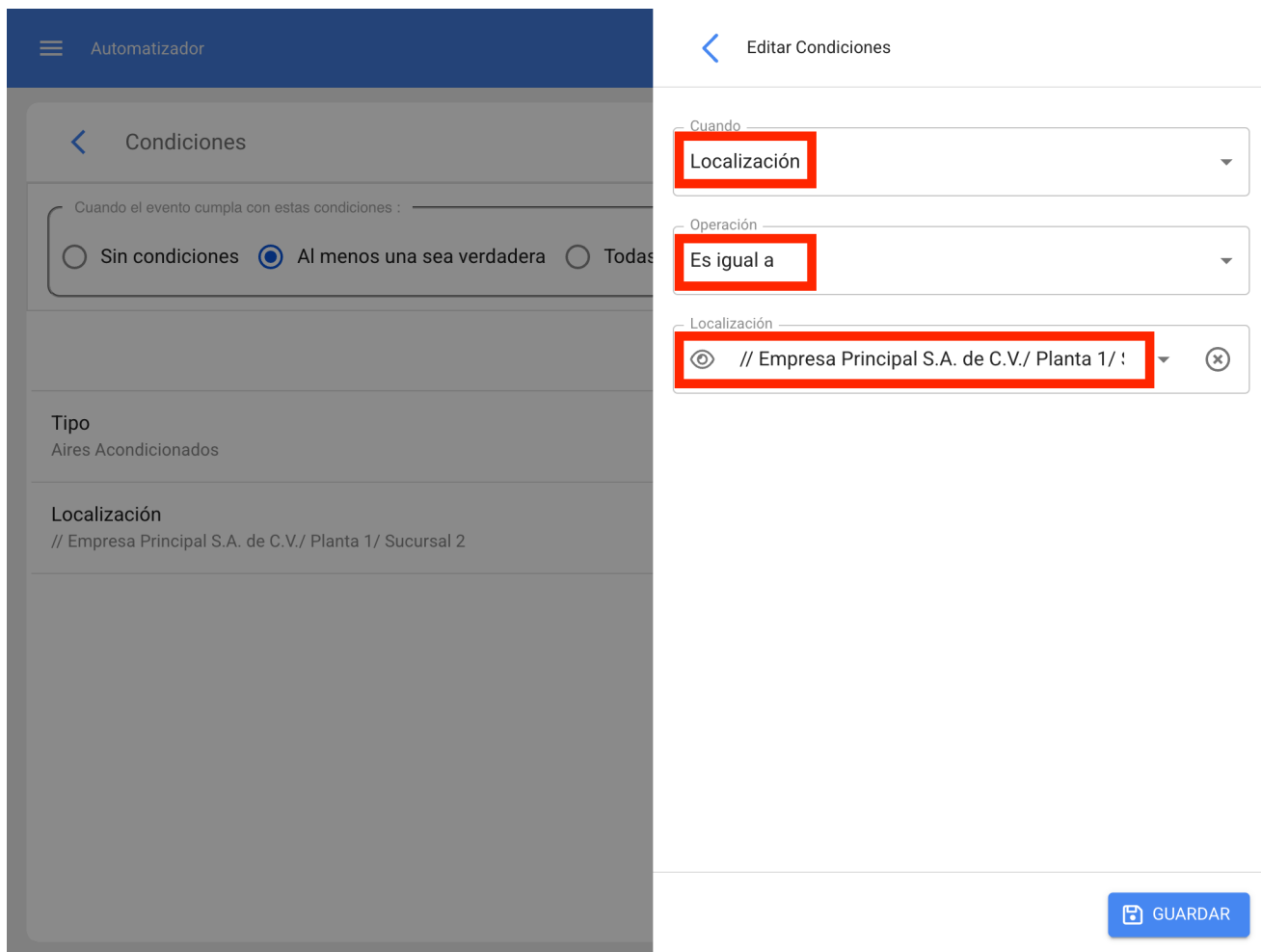

Teremos no topo das condições 3 opções que funcionarão para o seguinte:

- ♦ **Sem condições:** Não se aplicam condições para a ativação da regra.
- ♦ **Pelo menos uma é verdadeira:** a tarefa pendente deve ter nas suas propriedades uma das 2 condições para ativar a regra.
- ♦ **Todas são verdadeiras:** A Tarefa Pendente nas suas propriedades tem de cumprir todas as condições especificadas, por exemplo, com base no nosso exercício mostrado na imagem, o ativo teria de ser do tipo "Ar condicionado", pertencer ao local especificado "Filial 2" e estar "Três dias ou mais atrasado", caso contrário a regra não será activada nesse caso.

Automatizador

Condiciones

Cuando el evento cumpla con estas condiciones :

Sin condiciones Al menos una sea verdadera Todas sean verdaderas

Total: 3

Tipo	Bomba Agua
Tipo	Aires Acondicionados
Tres días o mas de atraso	

+

Depois de ter configurado a condição, clique no ícone de guardar e voltar. Vá para o último separador "Acções" e clique no símbolo de mais.



Detalles

-  General >
-  Condiciones >
-  Acciones >

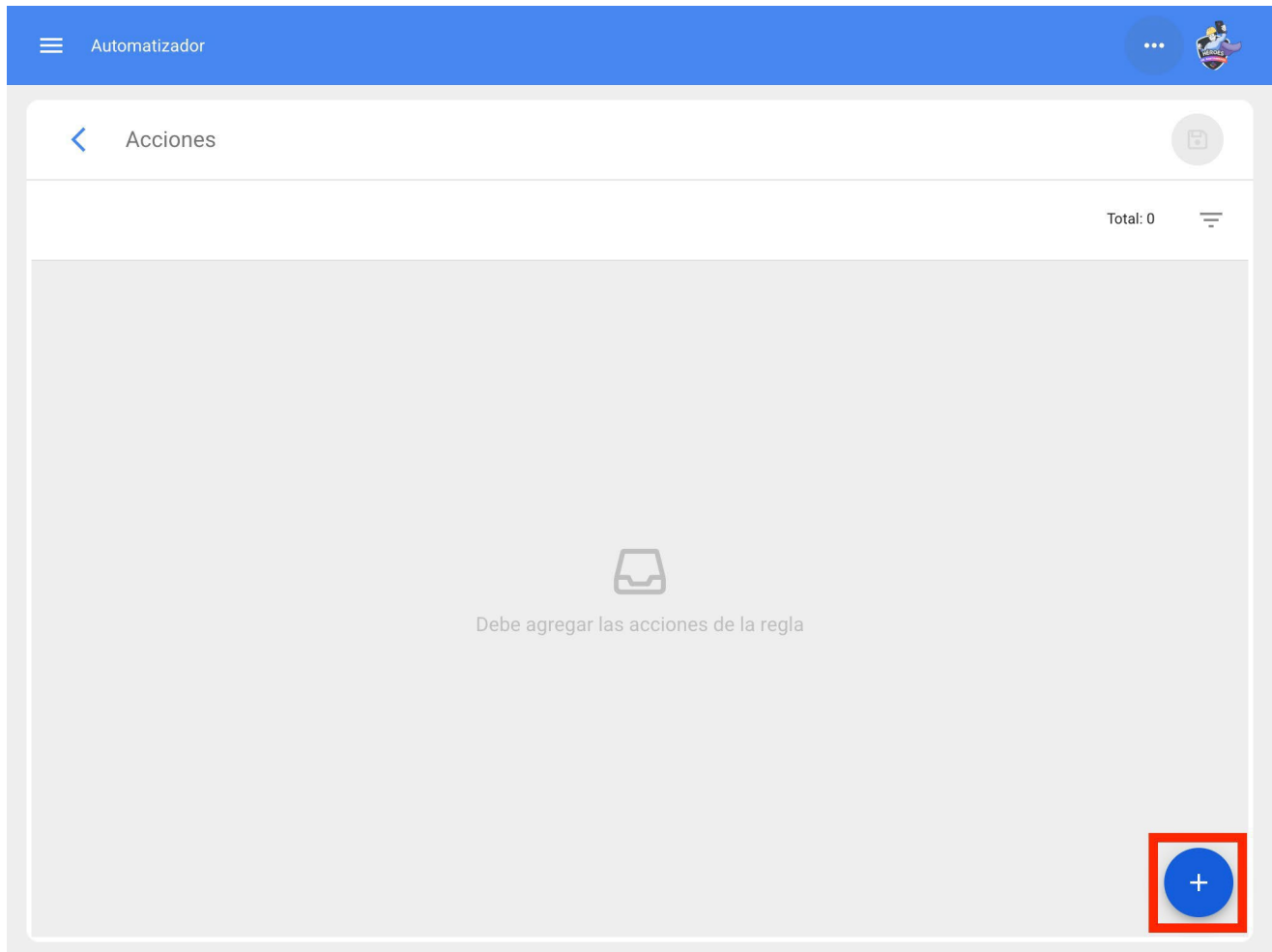

Aqui teremos 3 acções à escolha e seleccionaremos a que diz "Generate Work Order with:" (Gerar ordem de trabalho com:).

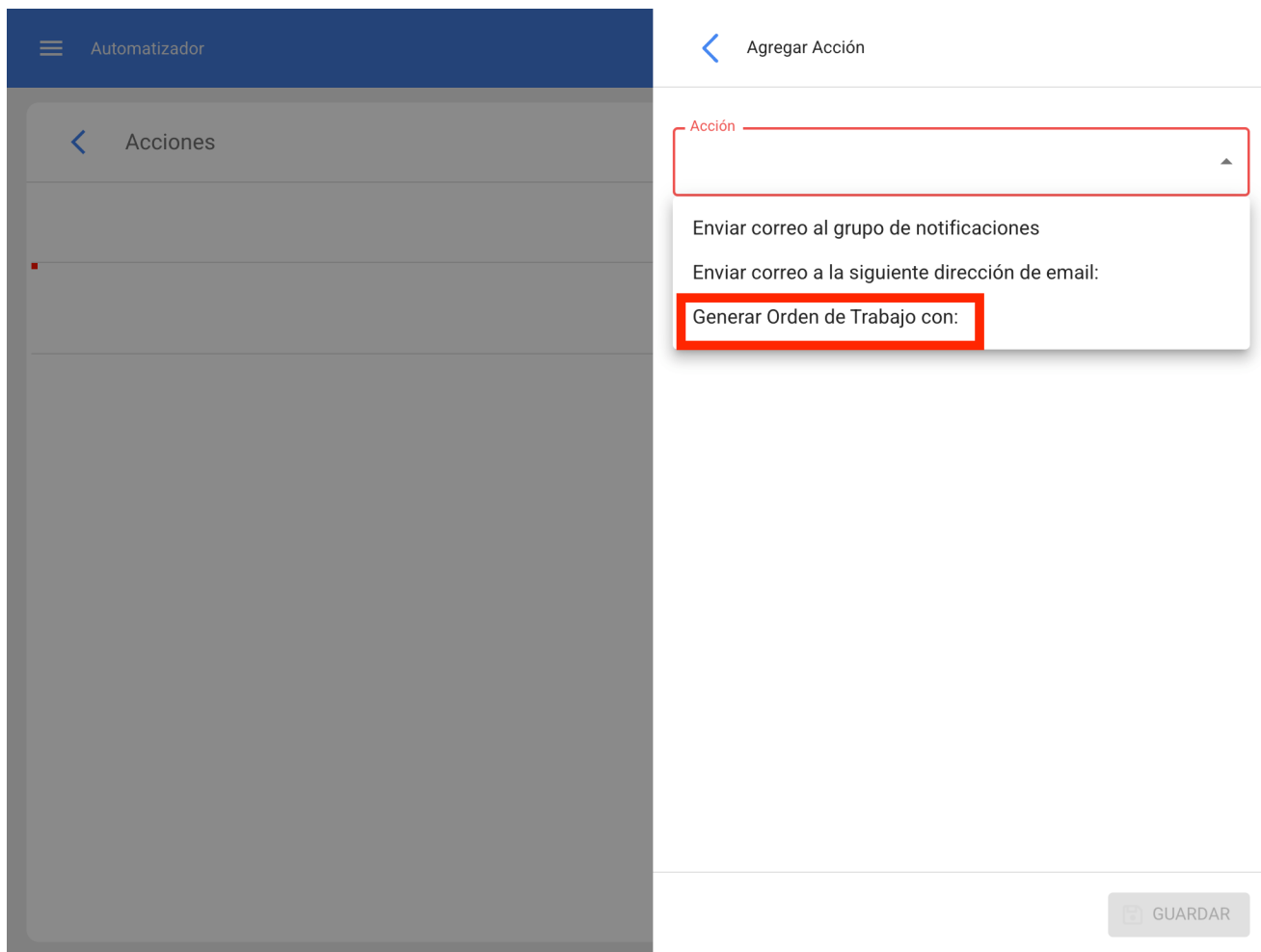

Indicaremos quem será o Responsável, Origem do Recurso de Inventário, Origem do Recurso de Recursos Humanos e Origem do Recurso de Serviços que terá o Ot gerado pela regra, estes dados são obrigatórios e podem ser editados no Ot se necessário ou no caso de não se aplicar o passo será omitido no momento da atribuição do Ot.

Automatizador

Acciones

Generar Orden de Trabajo con:

Agregar Acción

Acción
Generar Orden de Trabajo con: ▼

Tipo de responsable
Recursos Humanos ▼

Responsable ▼

Fuente del Recurso Inventario ▼

Fuente del Recurso Recursos Humanos ▼

Fuente del Recurso Servicios ▼

GUARDAR

Automatizador

Acciones

Generar Orden de Trabajo con:
Juan Rangel

Agregar Acción

Acción
Generar Orden de Trabajo con:

Tipo de responsable
Recursos Humanos

Responsable
Juan Rangel

Fuente del Recurso Inventario
001 ALMACEN MANTENIMIENTO - PRINCIPAL inf

Fuente del Recurso Recursos Humanos
Pedro Perez

Fuente del Recurso Servicios
ACEITES Y LUBRICANTES DEL CENTRO, S.A. DE C

GUARDAR

Agora que temos a ação pronta, só precisamos de a guardar e voltar à lista principal e teremos a regra para gerar automaticamente ordens de trabalho a partir de tarefas pendentes.



Total: 2   

OT para tecnico en Aires Acondicionados
Nueva Solicitud

OT Programada Aires Acondicionados
Tareas pendientes o con atraso



Contas de utilizador adicionais e Que tipos de utilizadores podem ser contratados no Fractal One?

help.fractal.com/pt/articles/6139762-additional-user-accounts-and-which-types-of-users-can-be-hired-at-fractal-one

Na Fractal existe uma diferenciação dos tipos de utilizadores da seguinte forma:

- ♦ **Utilizadores com perfis transaccionais:** são utilizadores com perfil de administrador, personalizado ou técnico. Cada vez que é criado um novo utilizador com um perfil transaccional, este é deduzido do número de utilizadores contratados.
- ♦ **Utilizadores com perfis não transaccionais:** são os utilizadores que têm um perfil só de leitura ou só de pedido. O número de utilizadores criados que estão associados a estes perfis é ilimitado.

Utilizadores com perfil técnico limitado: são utilizadores que têm um perfil criado especialmente para empresas que têm um grande número de técnicos que serão responsáveis pela execução das ordens de trabalho que lhes são atribuídas e que pretendem contratar estes perfis, geralmente em quantidade. Trata-se de um tipo de utilizador que é contratado adicionalmente.

Editar Cuenta de usuario

Tipo de usuario
Recursos Humanos

Nombre
Alexander Sanchez

Email
alexander.sanchez@fr...

Perfil
Administrador

Solo Mostrar Activos asociados a

Localización
//

Otras Opciones

Autenticación únicamente mediante Single Sign-On

Recibir por correo electrónico información de Fractal sobre funciones, actualizaciones, sugerencias, encuestas

Autenticación de dos pasos sin configurar

Administrador
Acceso completo sin restricciones.

Personalizado
Se les puede configurar grupo de permisos para realizar cualquier tipo de acción.

Técnico
Solo pueden acceder a las órdenes de trabajo que les han sido asignadas, además se les puede configurar grupo de permisos para realizar otras acciones.

Técnico limitado
Solo pueden acceder a las órdenes de trabajo que les han sido asignadas.

Sólo Lectura
Solo pueden visualizar, no tienen acceso a editar o eliminar.

Solicitudes
Solo pueden enviar solicitudes de trabajo y ver su estado.

GUARDAR

Contas SandBox | Fracttal One

 help.fracttal.com/pt/articles/6139699-accounts-sandbox

Todos gostariam de entrar na Fracttal e testar cada uma das suas funcionalidades, fazer alterações, criar novos registos, carregar activos, modificar contadores e verificar cada uma das alterações que fazemos para compreender melhor a utilização da plataforma.

Graças às contas SandBox, poderemos criar um ambiente de teste que não modificará a nossa base de dados real. Se quiser testar a funcionalidade do software sem afetar a sua base de dados real, a fim de aprender mais sobre todas as características do Fracttal, então uma conta SandBox é a escolha certa.

A Fracttal oferece contas Sandbox sem qualquer informação pré-carregada para que possa ter uma base de dados limpa e começar a aprender Fracttal a partir do zero. Se quiser aprender e praticar numa base de dados real mas não quiser afectá-la, podemos carregar informação de uma base de dados "espelho" onde as suas acções de teste não alterarão a base de dados real.

Fractal BI e diferenças entre as versões Pro e Corp

help.fractal.com/pt/articles/6139249-fractal-bi-and-differences-between-version-pro-and-corp

O Fractal BI é uma ferramenta que permite uma visualização mais gráfica da atividade de manutenção de forma a ter uma melhor interpretação e análise da informação registada na plataforma.

Dependendo da versão contratada, podem ser criados diferentes painéis de controlo e widgets.

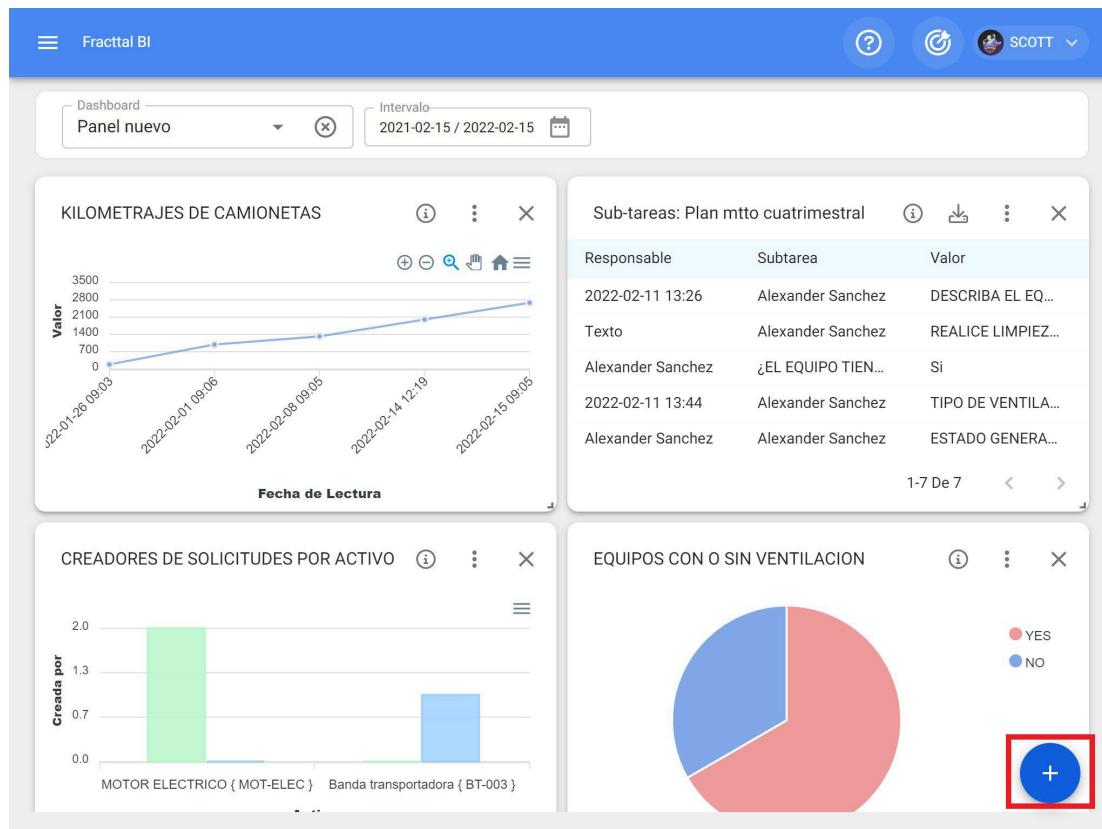

A versão Pro permite a criação de 6 widgets e 4 dashboards, onde é possível personalizar os diferentes gráficos obtidos a partir de fontes de dados associadas a tarefas, contadores, planos de tarefas, pedidos de trabalho e ordens de trabalho. Por outro lado, a versão Corp permite aos nossos clientes a criação de 15 widgets e dashboards ilimitados, com exemplos incluídos.

Fractal Teams e Como criar e configurar um horário?

help.fractal.com/pt/articles/6008341-fractal-teams-and-how-to-create-and-configure-a-timetable

Equipas fractais

Esta funcionalidade permite aos planeadores ter um maior controlo sobre a atribuição e distribuição das horas de trabalho que são definidas como recursos humanos agregados dentro de uma ordem de trabalho (pessoal técnico).

The screenshot displays the 'Recursos Humanos' (Human Resources) section for 'SCOTT BILLINGTON'. The interface is divided into a left sidebar and a main content area. The sidebar contains a profile picture of a person in a blue uniform and a yellow hard hat, with the text 'HÉROES DEL MANTENIMIENTO' and 'Habilitado' (Enabled) with a toggle switch. Below the profile, there is a 'Detalles' (Details) section with a list of menu items: 'General', 'Formulario Personalizado', 'Asignaciones', 'Adjuntos', 'Gestión Documental', and 'Teams'. The main content area is titled 'HORARIOS' (SCHEDULES) and features a 'FUERA DE OFICINA' (OUT OF OFFICE) icon and a 'DOCUMENTACIÓN' (DOCUMENTATION) icon. A 'GUARDAR' (SAVE) button is located in the top right corner. The main content area contains a 'Habilitado' toggle switch, a 'Zona horaria UTC' dropdown menu, and a 'Total: 0' indicator. A message below the dropdown menu reads 'La zona horaria es obligatoria no puede estar en blanco' (The time zone is mandatory, it cannot be blank). At the bottom of the main content area, there is a message 'Sin datos para mostrar con estos parametros' (No data to show with these parameters) and a blue circular button with a white plus sign.

Como criar e configurar um horário de equipa?

Para começar a utilizar o Teams, a primeira coisa a fazer é criar os horários associados a esta funcionalidade. Para isso, acesse o módulo de Configuração - Catálogos Auxiliares:

Configuración

Fractal Soporte Técnico - Global

GUARDAR

Detalles

- General
- Calendario laboral
- Cuentas de Usuarios
- Financiero
- Órdenes de Trabajo
- Catálogos Auxiliares**
- Gestión Documental
- Log de Transacciones
- Seguridad
- Cuenta
- Portal de invitados

Tipo

Catálogo de Fallas

TIPOS DE FALLA CAUSAS DE FALLA MÉTODOS DE DETECCIÓN

Total: 44

<input type="checkbox"/>	Descripción ↑
<input type="checkbox"/> <input checked="" type="checkbox"/>	ALTA TEMPERATURA
<input type="checkbox"/> <input checked="" type="checkbox"/>	ALTERNADOR QUEMADO
<input type="checkbox"/> <input checked="" type="checkbox"/>	BATERIA DESCARGADA
<input type="checkbox"/> <input checked="" type="checkbox"/>	BOMBA QUEMADA
<input type="checkbox"/> <input checked="" type="checkbox"/>	CABLE ALIMENTACIÓN ELÉCTRICA DAÑADO
<input type="checkbox"/> <input checked="" type="checkbox"/>	CERRADURA DAÑADA
<input type="checkbox"/> <input checked="" type="checkbox"/>	CHUMACFRA DAÑADA

+

Em seguida, seleccione a opção "Recursos Humanos" como tipo de catálogo auxiliar e clique no separador "Horário".

Configuración

Fractal Soporte Técnico - Global

Recursos Humanos

ASIFICACIÓN 1 CLASIFICACIÓN 2 VALOR HORA ORDINARIA

HORARIOS

Total: 21

Habili...	Nomb...	Tipo de h	Programación ↑	Días...
Si	HORA...	Normal	Lunes,Martes,Jueves,Viernes,Sábado,	0
Si	HORA...	Normal	Lunes,Miércoles,Martes,Jueves,Viernes,	0
Si	Team...	Normal	Lunes,Martes,Miércoles,Jueves,Viernes,	0
Si	Horar...	Normal	Lunes,Martes,Miércoles,Jueves,Viernes,	0
Si	HORA...	Normal	Lunes,Martes,Miércoles,Jueves,Viernes,	0

+

Depois, clique no símbolo de adição para abrir uma nova janela, onde os parâmetros do horário devem ser definidos.

Configuración

Fractal Soporte Técnico - Global

Recursos Humanos

ASIFICACIÓN 1 CLASIFICACIÓN 2 VALOR HORA ORDINARIA HORARIOS

Total: 21

Habili...	Nomb...	Tipo de h	Programación ↑	Días...
Si	HORA...	Normal	Lunes,Martes,Jueves,Viernes,Sábado,	0
Si	HORA...	Normal	Lunes,Miércoles,Martes,Jueves,Viernes,	0
Si	Team...	Normal	Lunes,Martes,Miércoles,Jueves,Viernes,	0
Si	Horar...	Normal	Lunes,Martes,Miércoles,Jueves,Viernes,	0
Si	HORA...	Normal	Lunes,Martes,Miércoles,Jueves,Viernes,	0

+

Os parâmetros configuráveis para definir um novo horário são descritos abaixo:

- ♦ **Ativado:** Opção para ativar ou desativar o horário em questão.
- ♦ **Descrição:** Nome para identificar o horário a ser criado.
- ♦ **Tipo de horário:** Opção para definir o tipo de horário (atualmente só está disponível uma opção).
- ♦ **Dias úteis:** Opção que permite escolher os dias úteis associados a este calendário.
- ♦ **Calendário:** Opção que permite que o intervalo de tempo definido para o horário seja apresentado em formato de calendário.
- ♦ **Adicionar:** Opção para adicionar os diferentes blocos de horas associados ao horário em questão.

Depois de completar os parâmetros para a configuração do horário, é necessário adicionar os blocos de horas associados. Para tal, basta clicar na opção adicionar:

Habilitado

Descripción
HORARIO DE PERSONAL PLANTA DE ENSAMBLE

Tipo de horario
Normal

Días laborales
Lunes, Martes, Jueves, Miércoles, Viernes

i Jornada laboral



CALENDARIO

+ AGREGAR

Habilitado	Nombre	Fecha inicial	Hora de Inicio	Fecha Final	Hora de Finalización	Total
------------	--------	---------------	----------------	-------------	----------------------	-------

Debe agregar al menos un item.

Uma vez clicado, abre-se uma janela onde deve ser definido o nome, bem como a hora de início e de fim do bloco:

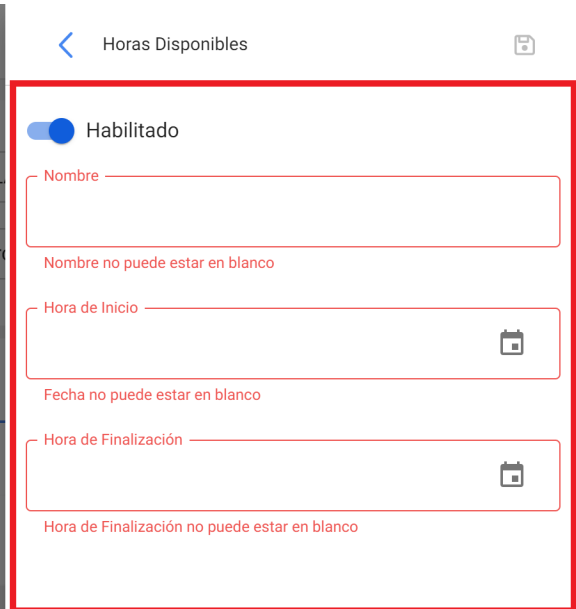
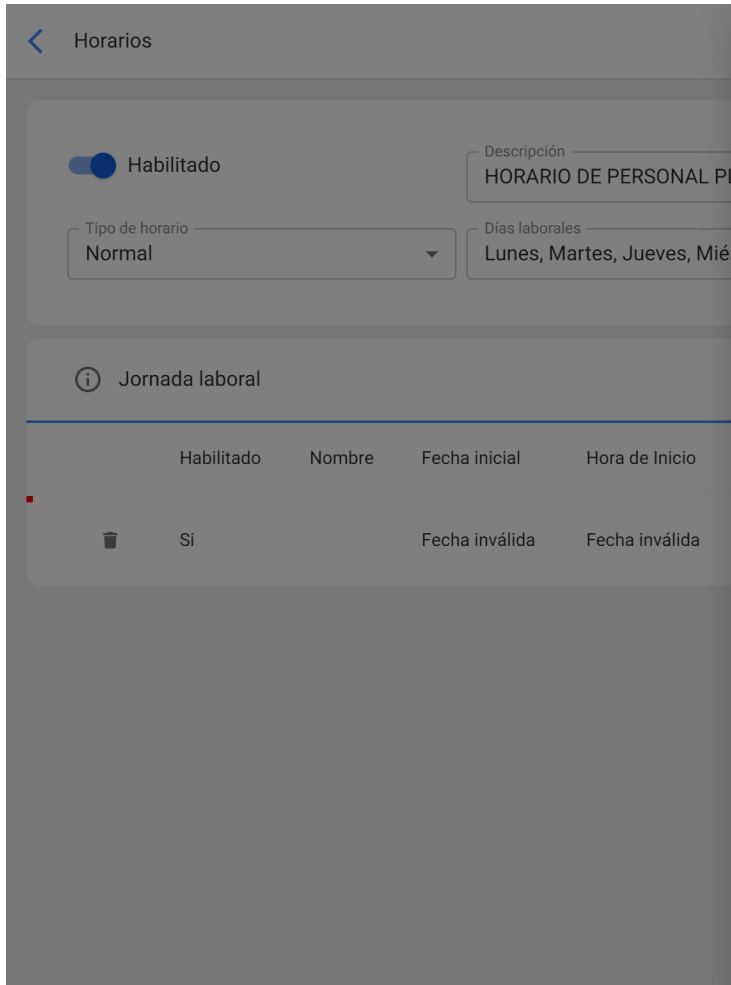

Por fim, uma vez adicionados os parâmetros e os blocos de horas associados ao calendário, basta clicar na opção guardar.

Habilitado

Descripción
HORARIO DE PERSONAL PLANTA DE ENSAMBLE

Tipo de horario
Normal

Días laborales
Lunes, Martes, Jueves, Miércoles, Viernes

i Jornada laboral

CALENDARIO + AGREGAR

	Habilitado	Nombre	Fecha inicial	Hora de Inicio	Fecha Final	Hora de Finalización	Total
	Si	tarde	2022-02-04	13:01	2022-02-04	17:00	00D 03H 59mins
	No	almuerzo	2022-02-04	12:01	2022-02-04	13:00	00D 00H 59mins
	Si	mañana	2022-02-04	08:00	2022-02-04	12:00	00D 04H 00mins

Nota: Este procedimiento para adicionar novos horários de equipa também pode ser feito a partir do módulo "Recursos Humanos-Equipas" de forma semelhante.

Como associar um recurso humano a um calendário de equipa?

help.fractal.com/pt/articles/6008355-associate-a-human-resource-to-a-teams-schedule

Uma vez estabelecidos os horários associados à função equipas, basta entrar no módulo "Catálogos-Recursos Humanos" e seleccionar o perfil da pessoa a quem vamos associar a função equipas.

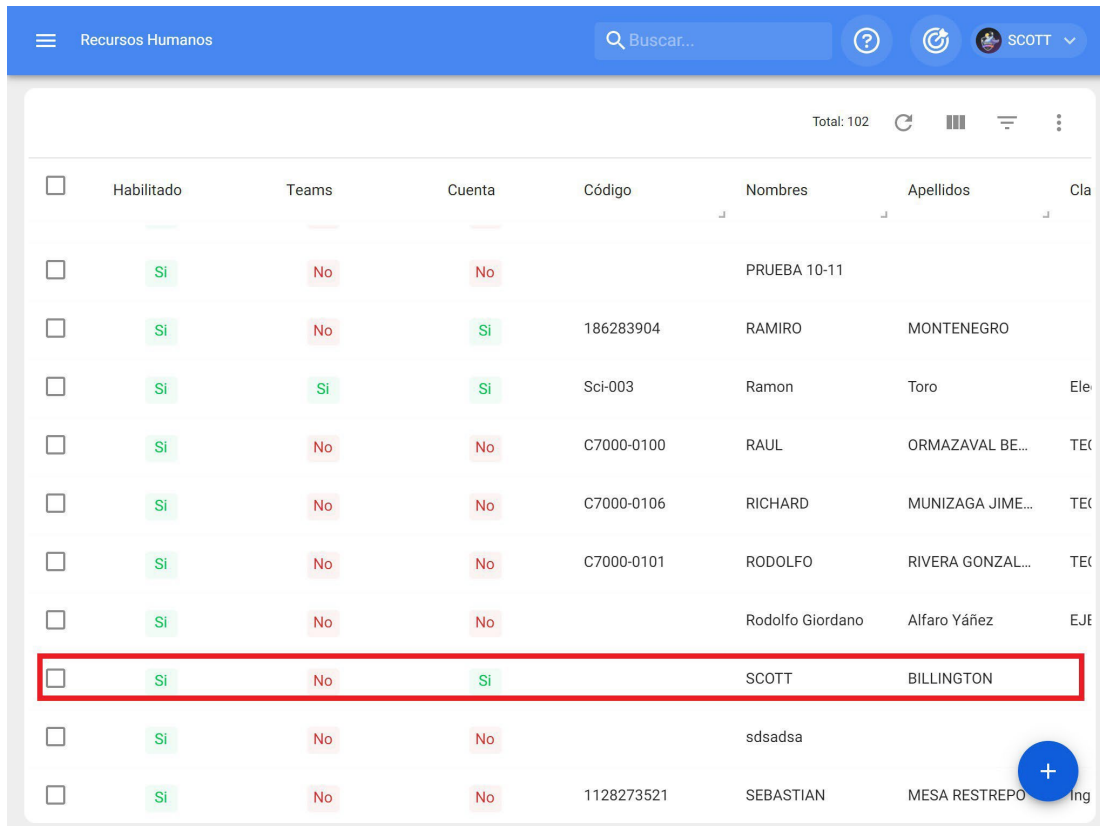

The screenshot shows the 'Recursos Humanos' interface. At the top, there is a search bar labeled 'Buscar...' and a user profile for 'SCOTT'. Below the search bar, a table lists 102 users. The table has columns for 'Habilitado', 'Teams', 'Cuenta', 'Código', 'Nombres', 'Apellidos', and 'Cia'. The user 'SCOTT BILLINGTON' is highlighted with a red box. A blue '+' button is visible in the bottom right corner of the table area.

<input type="checkbox"/>	Habilitado	Teams	Cuenta	Código	Nombres	Apellidos	Cia
<input type="checkbox"/>	Si	No	No		PRUEBA 10-11		
<input type="checkbox"/>	Si	No	Si	186283904	RAMIRO	MONTENEGRO	
<input type="checkbox"/>	Si	Si	Si	Sci-003	Ramon	Toro	Ele
<input type="checkbox"/>	Si	No	No	C7000-0100	RAUL	ORMAZAVAL BE...	TEC
<input type="checkbox"/>	Si	No	No	C7000-0106	RICHARD	MUNIZAGA JIME...	TEC
<input type="checkbox"/>	Si	No	No	C7000-0101	RODOLFO	RIVERA GONZAL...	TEC
<input type="checkbox"/>	Si	No	No		Rodolfo Giordano	Alfaro Yáñez	EJE
<input type="checkbox"/>	Si	No	Si		SCOTT	BILLINGTON	
<input type="checkbox"/>	Si	No	No		sdsadsa		
<input type="checkbox"/>	Si	No	No	1128273521	SEBASTIAN	MESA RESTREPO	Ing

Depois de introduzir o perfil do utilizador em questão, clique no submódulo "Equipas":

Recursos Humanos

SCOTT

SCOTT BILLINGTON

GUARDAR

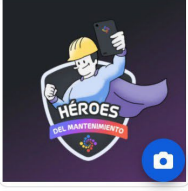

Habilitado

Detalles

- General
- Formulario Personalizado
- Asignaciones
- Adjuntos
- Gestión Documental
- Teams**

Nombres: SCOTT

Apellidos: BILLINGTON

Código: _____

Email: mariyakatirkina789@gm

Clasificación 1: _____

Clasificación 2: _____

Dirección: CARLOS SILVA VILDOSOL

Ciudad: SANTIAGO

Departamento / Estado / Región: REGION METROPOLITAN

Pais: CHILE

Código Área: 2



Recursos Humanos

SCOTT

SCOTT BILLINGTON

GUARDAR

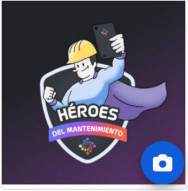

Habilitado

Detalles

- General
- Formulario Personalizado
- Asignaciones
- Adjuntos
- Gestión Documental
- Teams**

HORARIOS | FUERA DE OFICINA | DOCUMENTACIÓN

Habilitado

Zona horaria UTC: _____

La zona horaria es obligatoria no puede estar en blanco

Total: 0

Sin datos para mostrar con estos parametros



Neste submódulo, encontrará as seguintes opções:

- ◆ **Horas:** Opção onde se pode definir o fuso horário (de acordo com o local onde se encontra a pessoa em questão), bem como as diferentes horas da equipa que podem ser associadas ao perfil do utilizador.
- ◆ **Fora de serviço:** Opção em que podem ser estabelecidas horas fora de serviço para a indisponibilidade e bloqueio de horários associados aos recursos humanos.
- ◆ **Documentos:** Opção onde podem ser acrescentadas restrições ou indisponibilidades de acordo com a validade da documentação associada ao recurso humano.

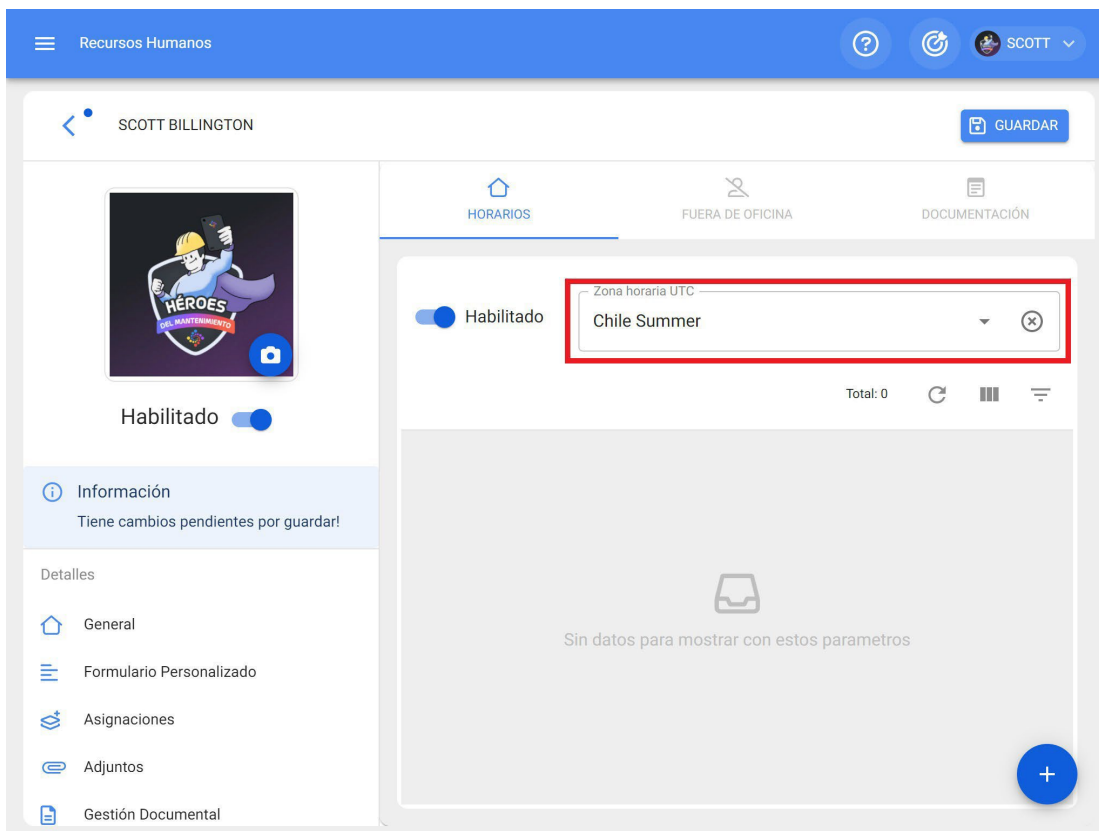

Depois de o fuso horário do perfil de RH ter sido definido e guardado, o horário da equipa associado deve ser selecionado. Para tal, clique na opção adicionar e, em seguida, seleccione o fuso horário correspondente.

Recursos Humanos

SCOTT BILLINGTON

GUARDAR

HORARIOS FUERA DE OFICINA DOCUMENTACIÓN

Habilitado

Zona horaria UTC Chile Summer

Total: 0

Sin datos para mostrar con estos parametros

+

Recursos Humanos

SCOTT BILLINGTON

HORARIOS

Habilitado

Zona horaria UTC Chile Summer

(1) Seleccionado FINALIZAR

- Teams Fracttal
Tipo de hor... Normal
Programaci... Lunes,Martes,Miércoles,Jueves,Vie...
Días activos:
Días no acti...
- Horario técnicos tipo A
Tipo de hor... Normal
Programaci... Lunes,Martes,Miércoles,Jueves,Vie...
Días activos:
Días no acti...
- HORARIO ADALBERT MALAGUERA
Tipo de hor... Normal
Programaci... Lunes,Martes,Miércoles,Jueves,Vie...
Días activos:
Días no acti...
- HORARIO DE PERSONAL PLANTA DE ENSA...
Tipo de hor... Normal
Programaci... Lunes,Martes,Jueves,Miércoles,Vie...
Días activos:
Días no acti...

+

Por fim, basta clicar em guardar e verificar se o calendário das equipas está ativado.

Recursos Humanos

SCOTT BILLINGTON

GUARDAR

HORARIOS FUERA DE OFICINA DOCUMENTACIÓN

Habilitado

Información
Tiene cambios pendientes por guardar!

Detalles

- General
- Formulario Personalizado
- Asignaciones
- Adjuntos
- Gestión Documental

Zona horaria UTC
Chile Summer

Total: 1

	Descripción	Tipo de h...	Program...
<input type="checkbox"/>			
<input type="checkbox"/>	HORARIO DE PERSONAL...	Normal	Lunes,M...

+

O que é um serviço externo e como adicioná-lo?

help.fractal.com/pt/articles/6008365-what-is-office-outside-and-how-to-add-it

A ausência do serviço é um espaço ou bloco de tempo em que o recurso humano não estará disponível para ser atribuído como recurso humano numa tarefa. Por exemplo, a ausência do serviço pode ser implementada para atribuir licenças, feriados, consultas médicas, etc.

Para adicionar uma pessoa fora do escritório, é necessário entrar no submódulo de equipas que se encontra no perfil de Recursos Humanos do utilizador em questão (este perfil de utilizador deve estar previamente associado a um horário de equipas).

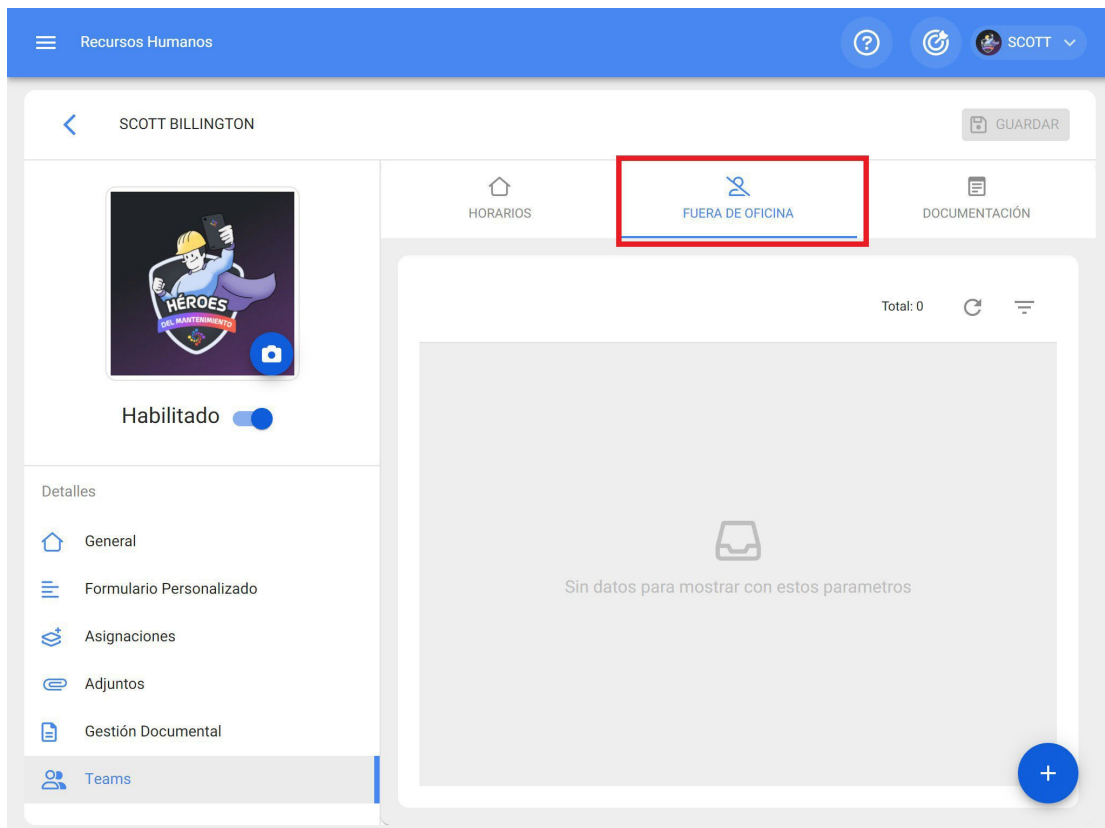

Em seguida, clique na opção adicionar para abrir uma nova janela onde pode adicionar a descrição, o tipo e as datas associadas ao serviço externo que pretende adicionar.

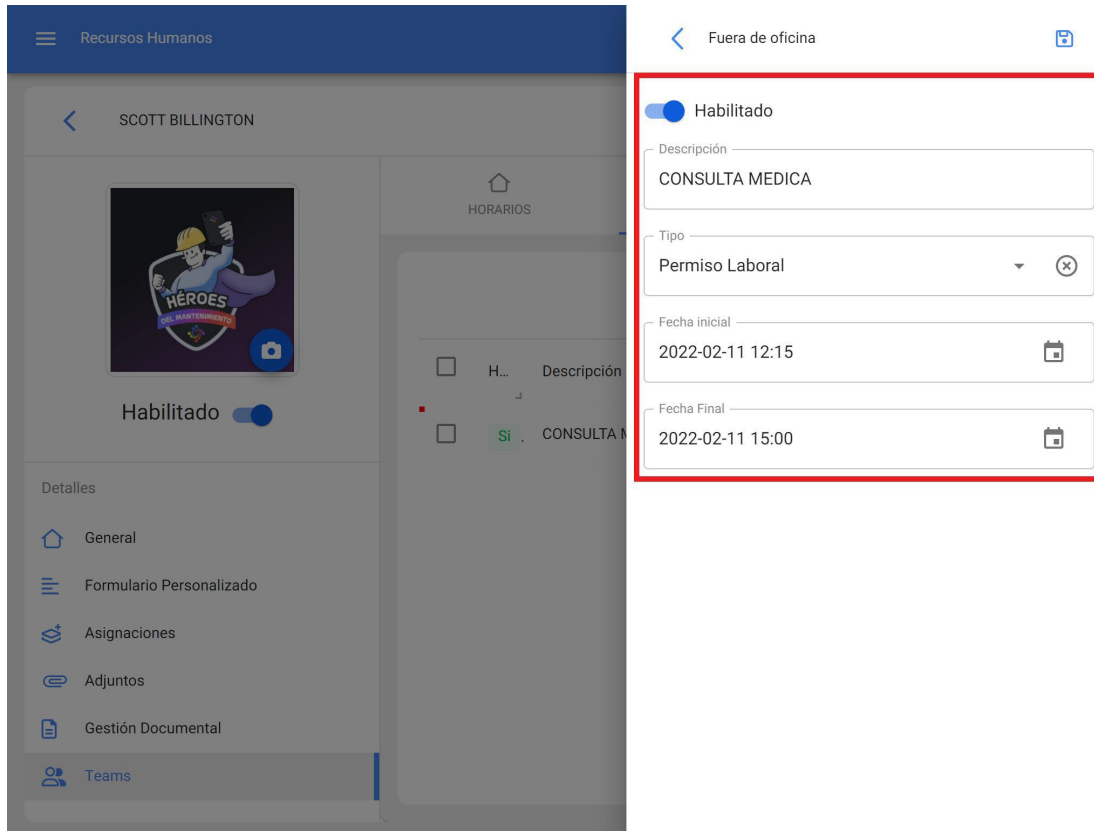

Por fim, ao clicar em "Guardar", o horário de folga da pessoa em questão será definido.

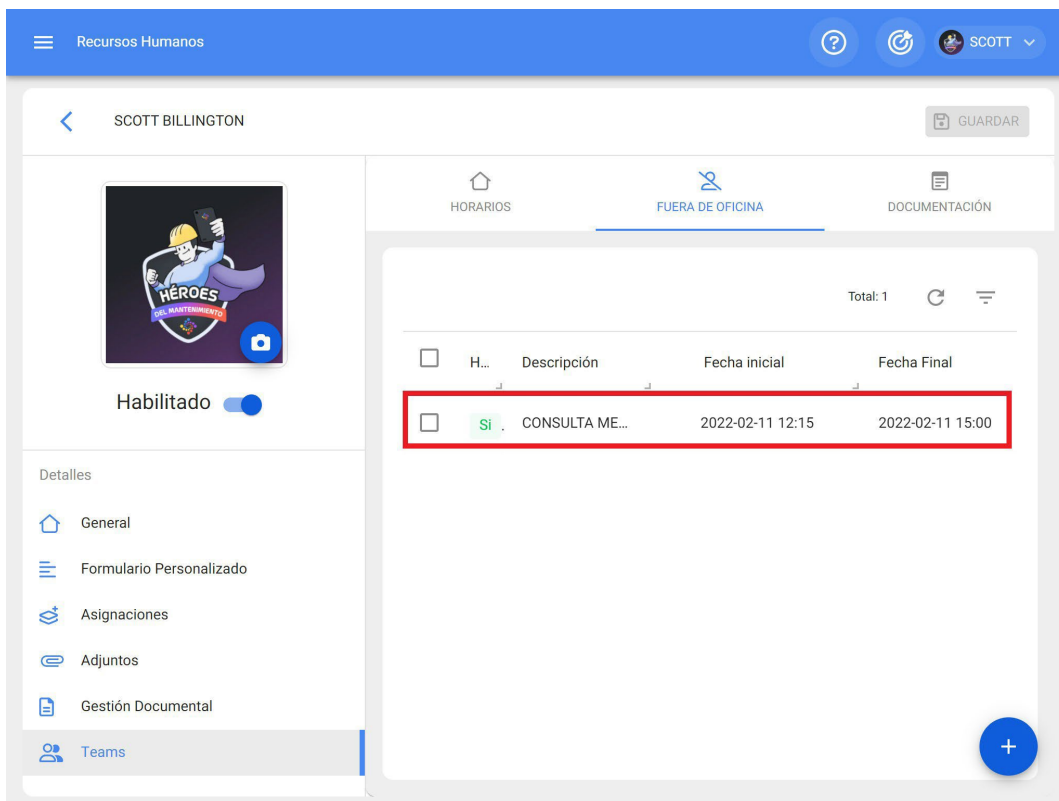

O que é a documentação das equipas e como adicioná-la?

help.fractal.com/pt/articles/6008367-what-is-the-teams-documentation-and-how-to-add-it

Ao contrário da gestão documental de outros módulos, a documentação das equipas gera restrições na execução das actividades, pelo que, se um recurso humano tiver um documento caducado, não poderá executar a tarefa até que esse documento seja renovado. Por exemplo, pode ser utilizado para documentações que são restritivas para a execução de determinadas actividades.

Para adicionar documentação às equipas, é necessário entrar no submódulo "Documentação" que se encontra no perfil de RH do utilizador em questão (este perfil de utilizador deve estar previamente associado a um horário de equipas).

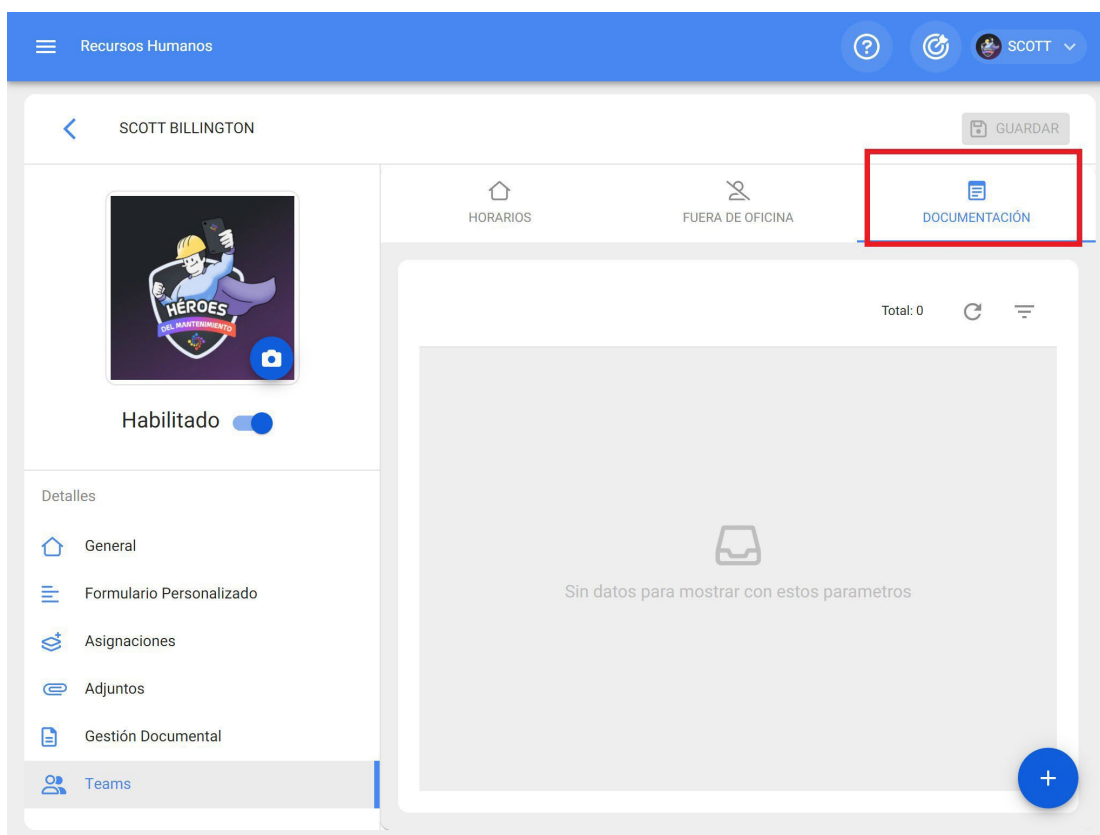

Em seguida, clique na opção adicionar para abrir uma nova janela onde pode adicionar a descrição e o intervalo de datas associado à documentação que pretende adicionar.

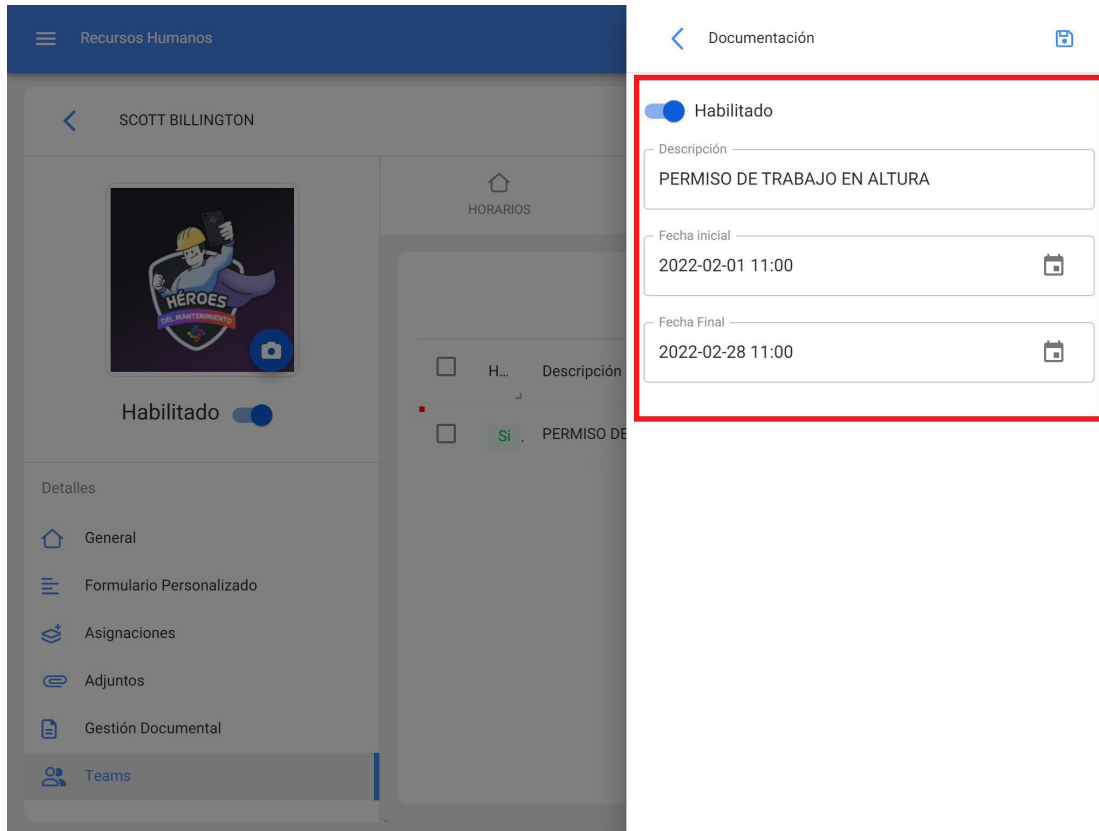

Por fim, ao clicar em guardar, a documentação associada à pessoa em questão será estabelecida.

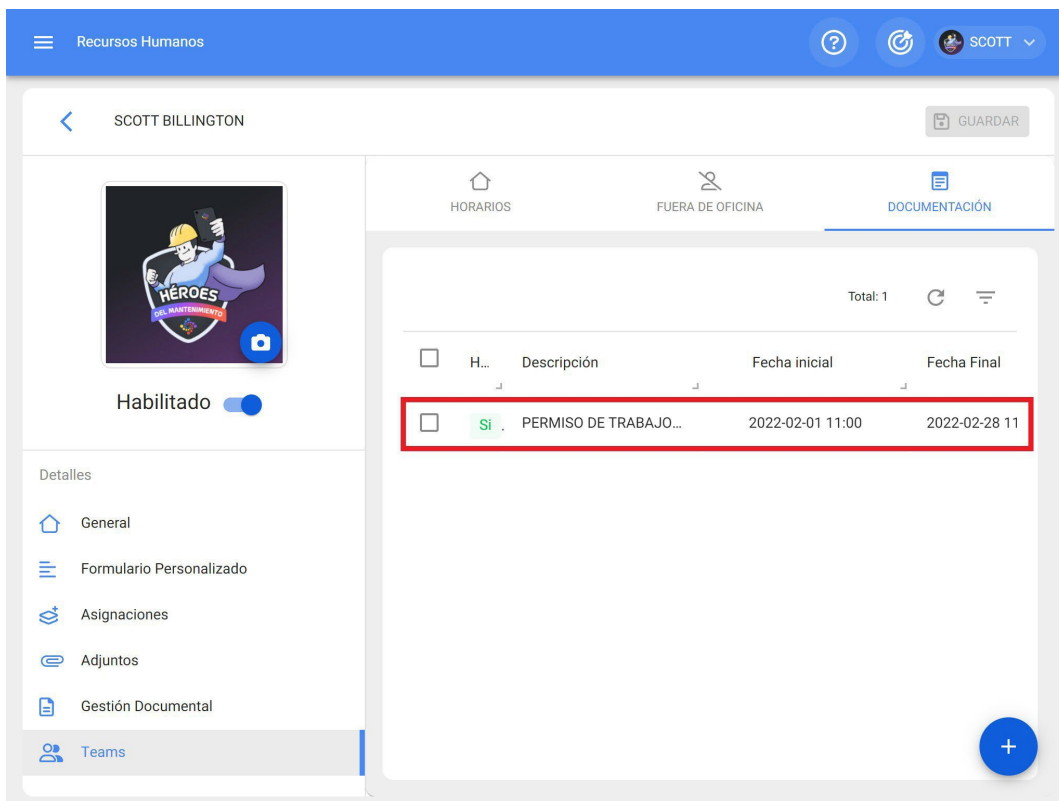

Como atribuir ou ligar um recurso humano a uma tarefa através de equipas?

help.fracttal.com/pt/articles/6008368-how-to-assign-or-link-a-human-resource-to-a-task-through-teams

Depois de ativar e ligar as agendas do Teams nos perfis de utilizador de RH, só falta atribuir esses utilizadores como recursos a uma tarefa.



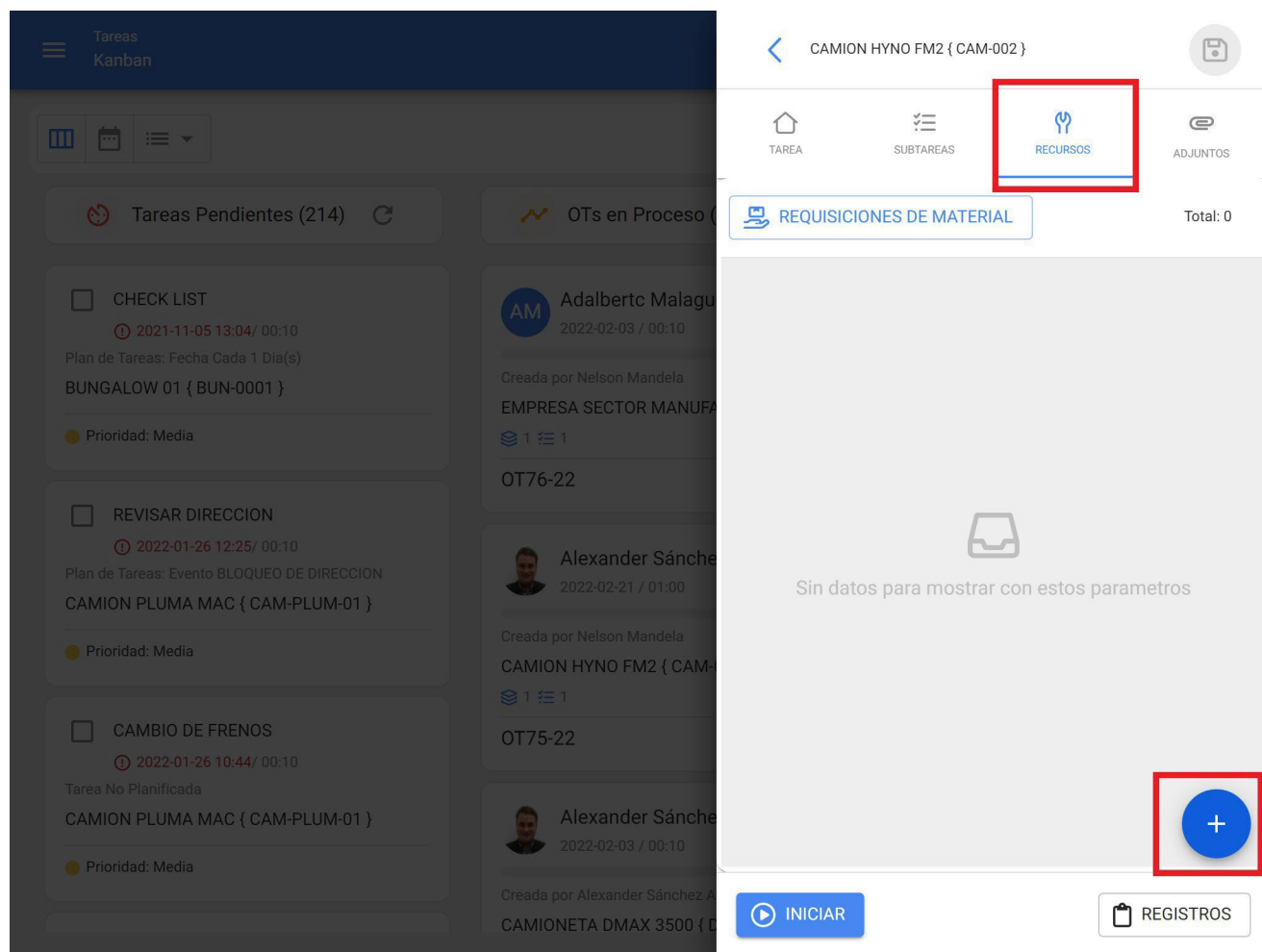

Para tal, uma vez gerada uma OT (tanto planeada como não planeada), basta ir ao submódulo de recursos e clicar na opção adicionar.

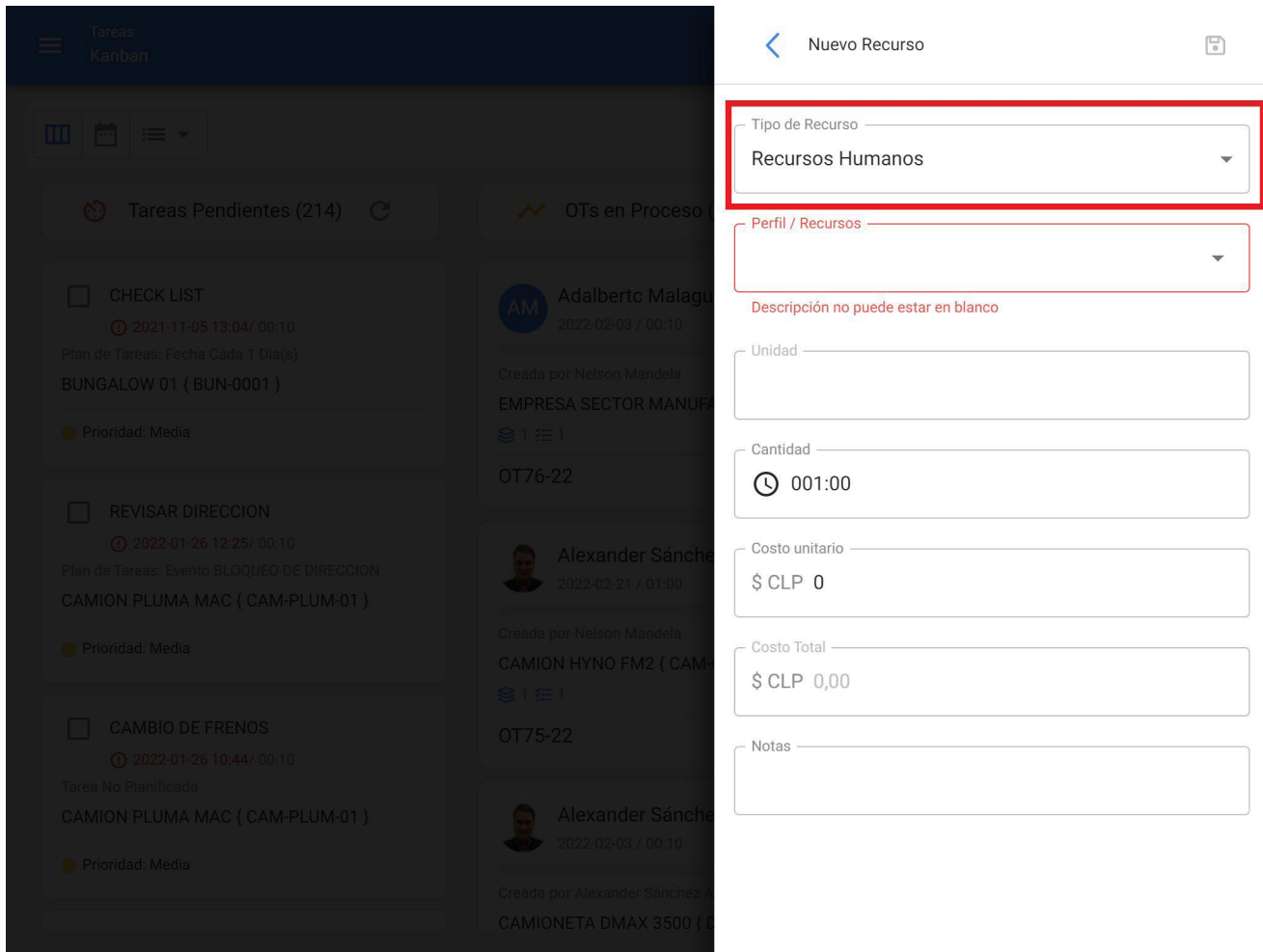



De seguida, abre-se uma janela para configurar o recurso que queremos adicionar. Neste caso, temos de seleccionar "Recursos Humanos" como tipo de recurso.



Posteriormente, temos de selecionar o perfil e o nome específico do utilizador que queremos adicionar como recurso. Aqui notamos que os recursos humanos que têm um horário de equipa ligado terão uma opção para visualizar o seu horário em formato de calendário.









Tareas Pendientes (214)  OTs en Proceso 

CHECK LIST
 2022-11-05 13:04:00:00
 Plan de Tareas: Tarea CABLE (BUN-01)
 BUNGALOW 01 (BUN-0001)
 Prioridad: Media

REVISAR DIRECCION
 2022-01-26 12:25:00:00
 Plan de Tareas: Tarea SUBJULIO DE DIRECCION
 CAMION PLUMA MAC (CAM-PLUM-01)
 Prioridad: Media

CAMBIO DE FRENSOS
 2022-01-26 10:44:00:00
 Tarea No Planificada
 CAMION PLUMA MAC (CAM-PLUM-01)
 Prioridad: Media

 Adalberto Malaga
 2022-07-04 / 08:10
 Creado por Nelson Mancilla
 EMPRESA SECTOR MANUFACTURERA
 OT76-22

 Alexander Sánchez
 2022-02-21 / 07:00
 Creado por Nelson Mancilla
 CAMION HYUN FM2 (CAM-PLUM-01)
 OT75-22

 Alexander Sánchez
 2022-02-04 / 08:10
 Creado por Alexander Sánchez
 CAMIONETA DMAX 3500 (CAM-PLUM-01)



 Buscar personas

Total: 1 

SCOTT BILLINGTON 

 Perfil: SUPERVISOR MECANICO

 Valor Hora Ordinaria: \$ CLP 3.000,00

SCOTT BILLINGTON							
	31 lun.	01 mar.	02 mié.	03 jue.	04 vie.	05 sáb.	06 dom.
0:00	0:00 - 8:00 No disponible	0:00 - 8:00 No disponible	0:00 - 8:00 No disponible	0:00 - 8:00 No disponible	0:00 - 8:00 No disponible	0:00 - 23:59 No disponible	0:00 - 23:59 No disponible
1:00							
2:00							
3:00							
4:00							
5:00							
6:00							
7:00							
8:00							
9:00							
10:00							
11:00							
12:00	12:00 - 13:01 No disponible	12:00 - 13:01 No disponible	12:00 - 13:01 No disponible	12:00 - 13:01 No disponible	12:00 - 13:01 No disponible		
13:00							

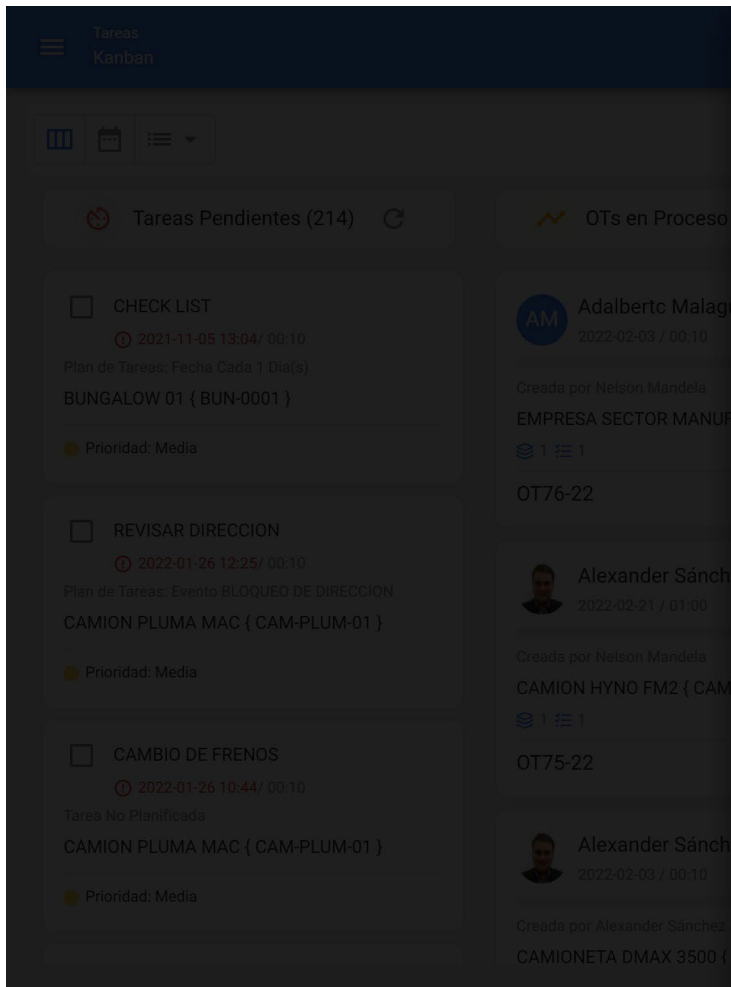

Nuevo Recurso

Tipo de Recurso
Recursos Humanos

Perfil / Recursos
SUPERVISOR MECANICO

Recurso Humano
SCOTT BILLINGTON

fecha y hora de programación

Unidad
Hora

Horas extra

Cantidad
001:00

Costo unitario
\$ CLP 3.000

Costo Total
\$ CLP 3.000,00

Depois de selecionado o recurso humano, é necessário definir a data e a hora em que a atividade será executada.

The image shows a 'Nuevo Recurso' (New Resource) form in a software application. The form is partially overlaid on a Kanban board. The Kanban board shows several tasks with their respective dates and priorities. The 'Nuevo Recurso' form includes the following fields:

- Tipo de Recurso:** Recursos Humanos
- Perfil / Recursos:** SUPERVISOR MECANICO
- Recurso Humano:** SCOTT BILLINGTON
- fecha y hora de programación:** 2022-02-04 14:00 (highlighted with a red box)
- Unidad:** Hora
- Horas extra:**
- Cantidad:** 001:00
- Costo unitario:** \$ CLP 3.000
- Costo Total:** \$ CLP 3.000,00

Finalmente, depois de adicionar os restantes parâmetros e clicar na opção de guardar, será activada uma opção que lhe permitirá visualizar em formato de calendário a atividade programada para o recurso humano de acordo com a data e a hora definidas.

Programación de Agenda

HOY

viernes, 4 de febrero de 2022

Recursos	00	01	02	03	04	05	06	07	08	09	10	11	12	13	14	15	16	17	18	19	20	21	22	23
SCOTT BILLINGTON SUPERVISOR MECANICO TAREA: MANTENIMIENTO MENSUAL ASIGNADO 2022-02-04 14:00	No disponible												No		MANT			No disponible						

Nota: Tenha em atenção que a atribuição e visualização de horários em equipas só se aplica aos utilizadores que são adicionados como recursos a tarefas.

Excluindo os gestores da OT (caso o gestor da OT seja o executor da tarefa, deve ser adicionado como um recurso humano à tarefa em questão).

Como apresentar todas as tarefas agendadas em equipas num calendário?

help.fracttal.com/pt/articles/6008369-how-to-display-in-a-calendar-all-tasks-scheduled-in-teams

Uma opção muito útil na plataforma é a possibilidade de visualizar globalmente um calendário com todas as actividades que foram associadas à função das equipas. Para tal, basta aceder à vista de calendário das OTs.

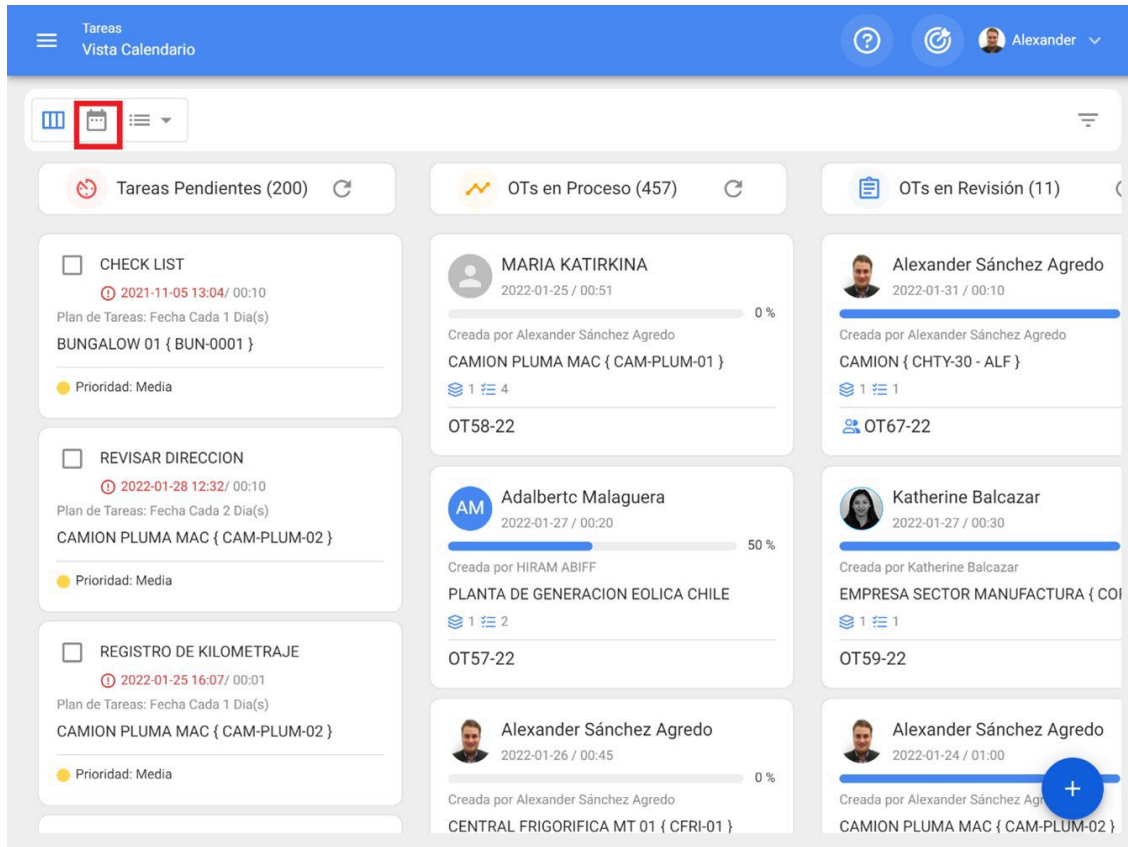

The screenshot displays the 'Vista Calendario' (Calendar View) interface. At the top, there's a navigation bar with 'Tareas' and 'Vista Calendario' on the left, and user profile 'Alexander' on the right. Below the navigation bar, there are three main sections: 'Tareas Pendientes (200)', 'OTs en Proceso (457)', and 'OTs en Revisión (11)'. The 'Tareas Pendientes' section lists three tasks: 'CHECK LIST' (due 2021-11-05), 'REVISAR DIRECCION' (due 2022-01-28), and 'REGISTRO DE KILOMETRAJE' (due 2022-01-25). The 'OTs en Proceso' section shows progress bars for team members: MARIA KATIRKINA (0%), Adalberto Malaguera (50%), and Alexander Sánchez Agredo (0%). The 'OTs en Revisión' section shows progress bars for Alexander Sánchez Agredo (0%) and Katherine Balcazar (0%).

Em seguida, seleccione as opções de calendário e active a visualização dos calendários das equipas.

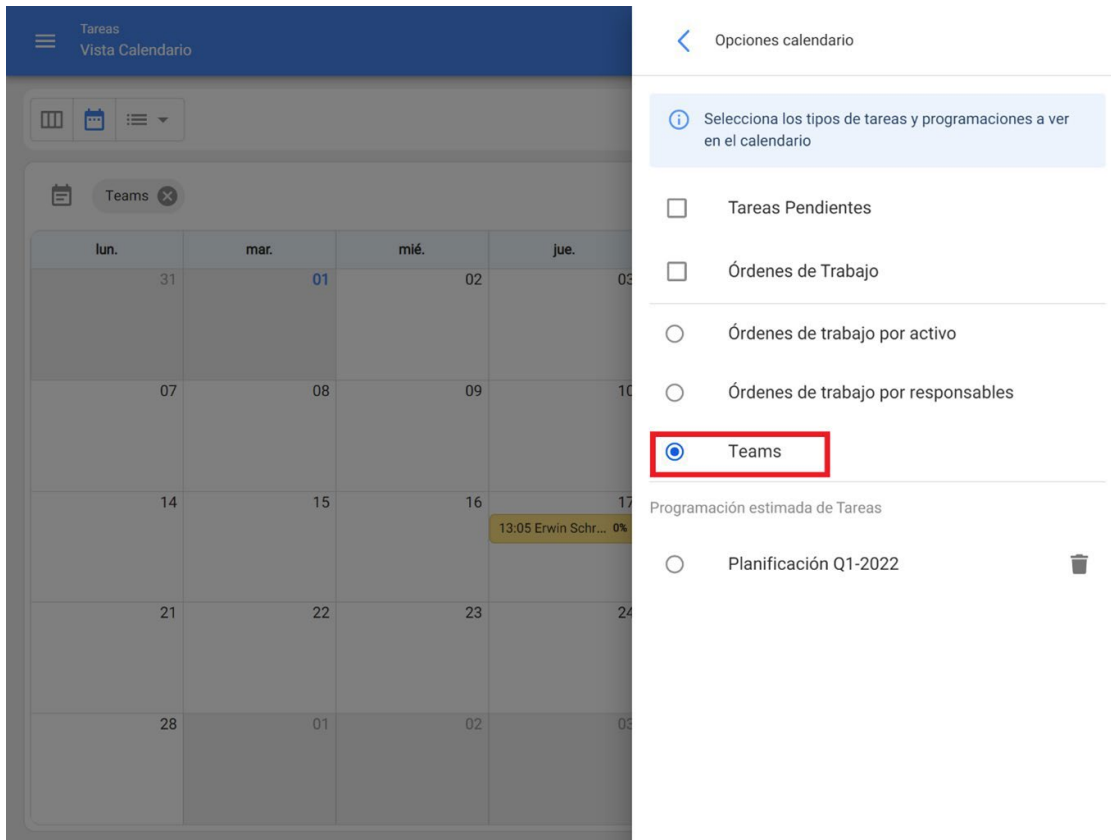
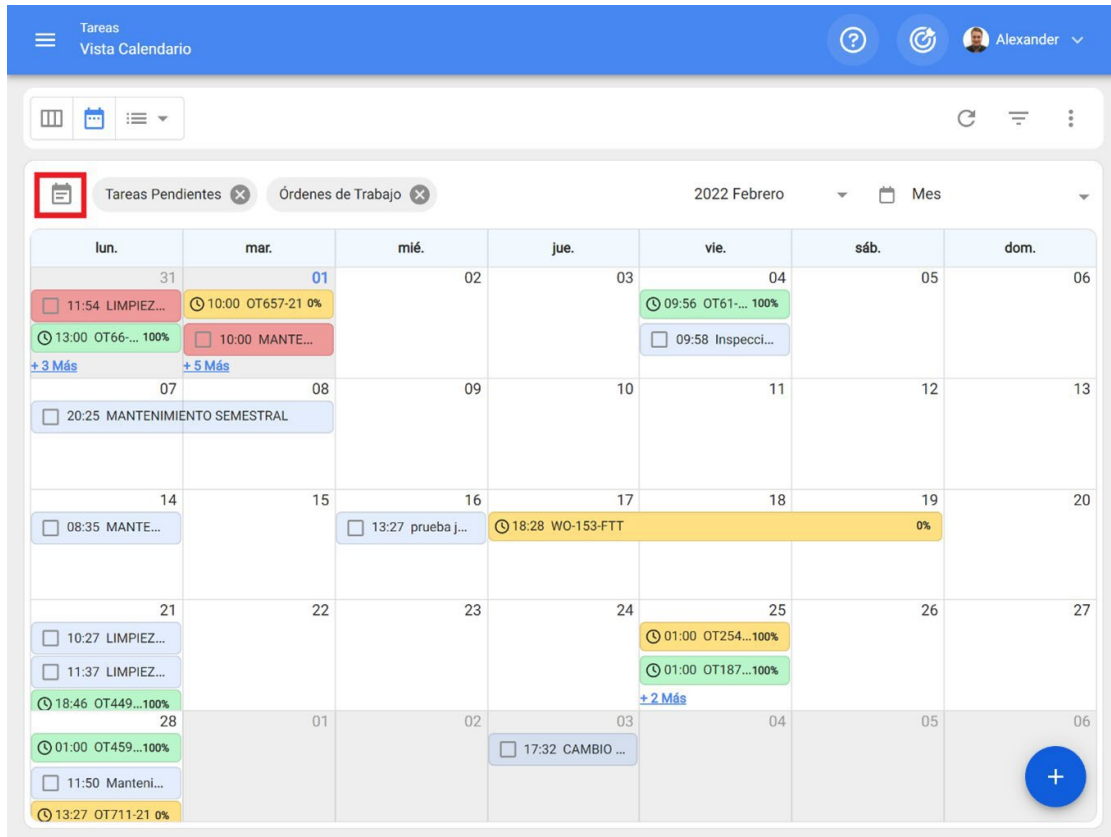

Uma vez selecionada esta opção, poderá finalmente visualizar todas as atividades que foram agendadas pelas equipas.

Tareas
Vista Calendario

Alexander

Teams

2022 Enero

Mes

lun.	mar.	mié.	jue.	vie.	sáb.	dom.
27	28	29	30	31	01	02
		13:00 Erwin Schr... 1%	09:30 Eddy... 1%			
		+ 4 Más	13:00 Erwin Schr... 1%			
03	04	05	06	07	08	09
13:00 Erwin Schr... 0%				13:00 Erwin Schr... 0%		
+ 13 Más						
10	11	12	13	14	15	16
10:00 Adalbert Cr... 0%	15:00 Teams Fra... 0%	13:00 Erwin Schr... 0%	14:00 Kath Bache... 0%			
		14:00 Nikola Tesla 0%	15:31 Teams Fra... 0%			
17	18	19	20	21	22	23
	15:00 Kath Bache... 0%	14:00 Kath Bache... 0%	16:00 Erwin Schr... 0%			
24	25	26	27	28	29	30
31	01	02	03	04	05	06

Nota: Se necessário, a visualização do calendário pode ser ainda mais personalizada utilizando os filtros da plataforma.

Como funciona o Predictto? | Fractal One

 help.fractal.com/pt/articles/6065426-as-it-works-predictto

Este guia foi desenvolvido para o ajudar a utilizar e compreender o **Predictto**, a ferramenta de manutenção preditiva da **Fractal**. Está dividido em duas partes principais: em primeiro lugar, explicamos os conceitos básicos da análise preditiva e os diferentes modelos que pode calcular com o **Predictto**; e, em seguida, mostramos-lhe como navegar no sítio Web do **Predictto** e utilizar as ferramentas que este tem disponíveis para si.

Análise preditiva e previsão

Na Predictto, queremos ajudá-lo a tomar as melhores decisões para o seu sistema de gestão da manutenção. Para tal, utilizamos análises avançadas para criar modelos preditivos e fornecer previsões sobre o estado futuro dos seus activos. Os nossos algoritmos utilizam Machine Learning em combinação com modelos estatísticos para lhe fornecer uma previsão completa, matematicamente fundamentada, mas simples de compreender, para que possa tomar decisões informadas relativamente aos seus planos de manutenção de activos.

Modelos de fiabilidade

Em primeiro lugar, é necessário esclarecer o que é a fiabilidade: também designada por probabilidade de sobrevivência, a fiabilidade estima a probabilidade de um ativo funcionar sem falhas desde o início do seu funcionamento até um determinado momento. A fiabilidade vai diminuindo ao longo do tempo, à medida que o ativo chega ao fim da sua vida útil.

Os modelos de fiabilidade descrevem o comportamento dos sistemas e são construídos utilizando ferramentas matemáticas e estatísticas para mostrar, explicar e prever a capacidade de esses sistemas funcionarem sem falhas ao longo do tempo.

A Predictto recomenda a utilização de modelos de fiabilidade para os activos que são mais susceptíveis a falhas e que não dispõem de monitorização contínua. Isto porque os modelos de fiabilidade utilizam registos de falhas (obtidos a partir do histórico de ordens de trabalho do ativo) como dados de treino.

Modelos de degradação

Em termos simples, os modelos de degradação permitem estimar a forma como o estado de um ativo evolui ao longo do tempo através da análise de variáveis físicas e/ou químicas relevantes medidas ao longo do tempo. Utilizar a aprendizagem automática e a análise

Desta forma, podemos prever os valores destas variáveis no futuro, e fazer um prognóstico do estado do equipamento.

No Predictto, utilizamos um algoritmo que permite estabelecer um modelo probabilístico do comportamento de uma ou mais variáveis ao longo do tempo, utilizando medições dessas variáveis como dados de treino. Com este algoritmo é possível estimar o comportamento das variáveis no futuro, e assim fazer previsões do estado do ativo ao longo do tempo. Estas previsões têm um grau de fiabilidade associado, uma vez que assentam numa análise de base matemática. Por conseguinte, não fazemos uma previsão cega, mas fornecemos-lhe uma previsão fiável.

É importante referir que, para efetuar este tipo de análise, é necessário dispor de dados de monitorização, quer de contadores ligados à Fractal, quer de outros contadores externos integrados na sua conta Predictto.

O que posso encontrar no Predictto?

 help.fractal.com/pt/articles/6065436-what-can-i-find-in-predictto

Modelos preditivos

Nesta secção, pode encontrar todos os modelos preditivos calculados para diferentes dispositivos. São indicados o nome do agrupamento de dados (atribuído pelo utilizador), o tipo de análise utilizado no modelo, a data de criação ou cálculo do modelo e as datas de início e fim dos dados considerados, bem como a quantidade de dados utilizados.

Ao clicar no botão VER DIAGNÓSTICOS, acederá à página de *Diagnósticos* do seu modelo, onde serão apresentadas informações detalhadas do modelo de previsão. Para mais informações sobre esta secção, consulte a secção sobre **modelos preditivos**.

DataLab

Nesta secção pode realizar testes, carregando ficheiros com medições de uma variável monitorizada durante um período de tempo, ou registos de avarias. Estes dados podem ser associados a um ativo novo ou existente, permitindo calcular modelos preditivos com dados carregados por si através do **ModelLab**.

ModelLab

Nesta secção, pode selecionar os parâmetros que lhe permitirão calcular um novo modelo preditivo. É importante que esteja claro qual o tipo de análise que pretende utilizar, pelo que o convidamos a rever a primeira parte deste guia, caso ainda não o tenha feito. Para mais informações sobre como construir o modelo a calcular, consulte a secção **Criação de um modelo preditivo** neste guia. Os modelos já calculados podem ser encontrados na secção **Modelos preditivos**. Além disso, nesta secção, pode sincronizar as informações dos seus activos com a Fractal e também com fontes externas (como contadores) que tenha associado à sua conta Predictto.

O Laboratório Predictto: DataLab

help.fractal.com/pt/articles/6065443-el-laboratorio-de-predictto-datalab

Carregar o meu historial de medições

Nesta parte do guia, mostrar-lhe-emos como experimentar o Predictto com as suas medições históricas, sem necessidade de estabelecer uma ligação a fontes externas. Para o fazer, basta seguir estes passos simples no DataLab.

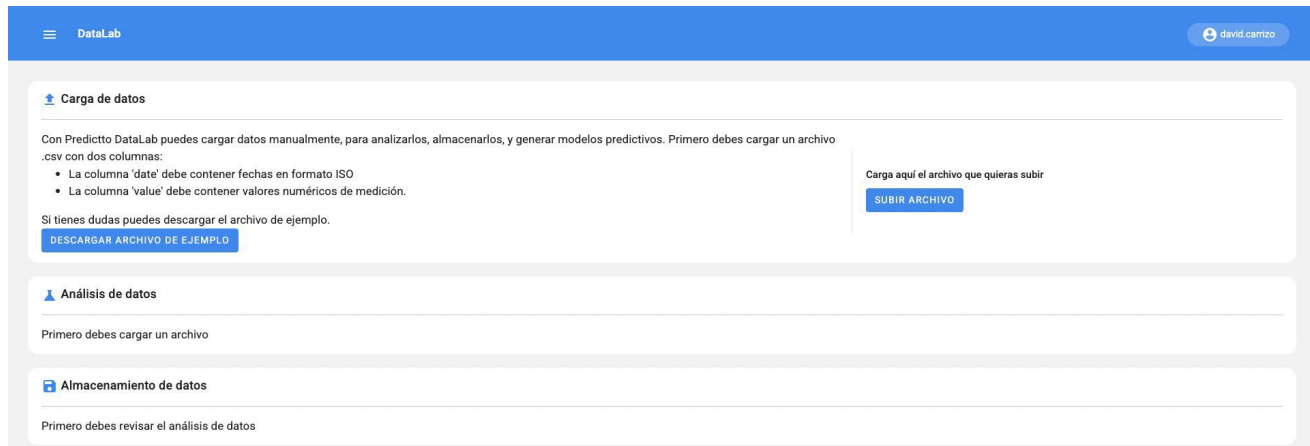

The screenshot shows the DataLab interface with a blue header. The main content area is titled 'Carga de datos' and contains instructions for uploading data. It includes a 'SUBIR ARCHIVO' button and a 'DESCARGAR ARCHIVO DE EJEMPLO' button. Below this, there are sections for 'Análisis de datos' and 'Almacenamiento de datos'.

O ficheiro deve ter 2 colunas: "data" e "valor" (pode descarregar o ficheiro de exemplo para ter uma ideia). Uma vez carregado o ficheiro, será apresentada uma tabela com os dados, podendo escolher os valores máximo e mínimo que pretende para fazer uma análise rápida.

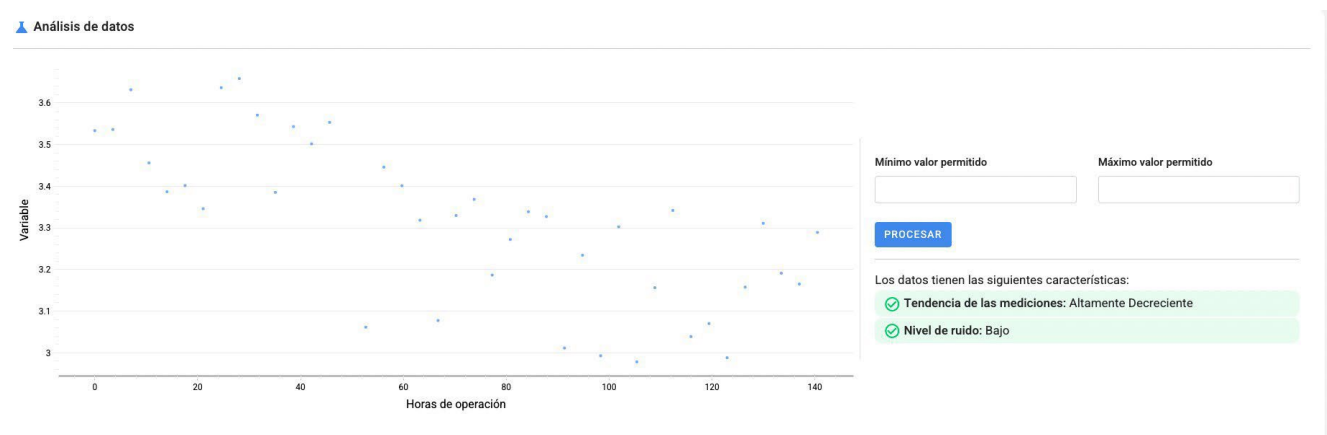

The screenshot shows the 'Análisis de datos' section of the DataLab interface. It features a scatter plot with 'Horas de operación' on the x-axis (ranging from 0 to 140) and 'Variable' on the y-axis (ranging from 3.0 to 3.6). The plot shows a downward trend in the data points. To the right of the plot, there are input fields for 'Mínimo valor permitido' and 'Máximo valor permitido', a 'PROCESAR' button, and a list of characteristics: 'Tendencia de las mediciones: Altamente Decreciente' and 'Nivel de ruido: Bajo'.

Por fim, se desejar armazenar os dados na nuvem Predictto, pode associá-los a um ativo através de um contador ou criar um novo, consoante a sua intenção ao carregar o ficheiro.

Almacenamiento de datos GUARDAR DATOS

Seleccionar medidor

TMed-2 – Medición RMS - Radial GUARDAR NUEVO MEDIDOR

Carregar o meu historial de falhas

Nesta parte do guia, vamos mostrar-lhe como experimentar o Predictto com os seus registos históricos de falhas, sem necessidade de estabelecer uma ligação a fontes externas. Para o fazer, basta seguir os seguintes passos simples no DataLab.

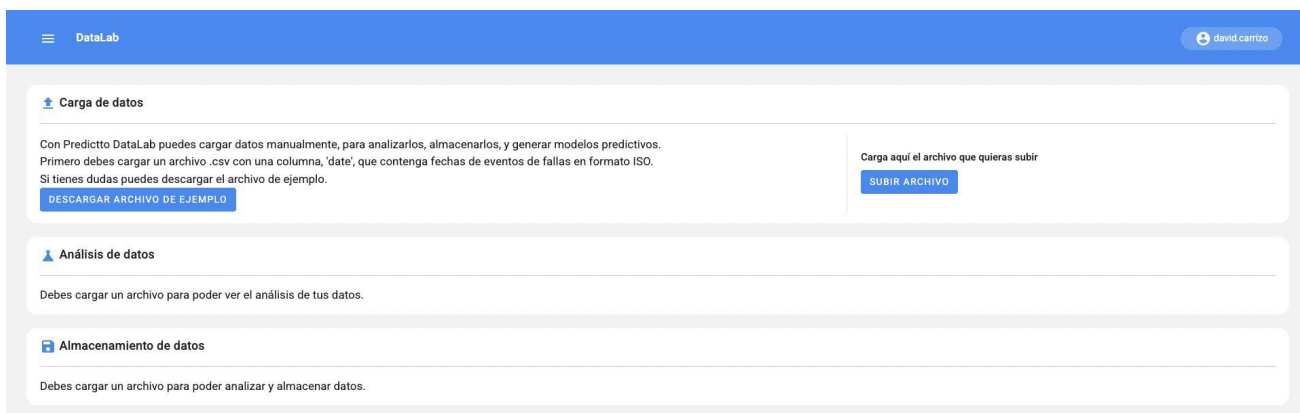

O ficheiro deve ter uma coluna: "data" (pode descarregar o ficheiro de exemplo para ter uma ideia). Uma vez carregado o ficheiro, será apresentado um gráfico de barras com os dados, podendo escolher as datas de início e fim, e ordenar o histograma nos períodos que desejar (períodos de 1,2,5,15,30 ou mais dias).

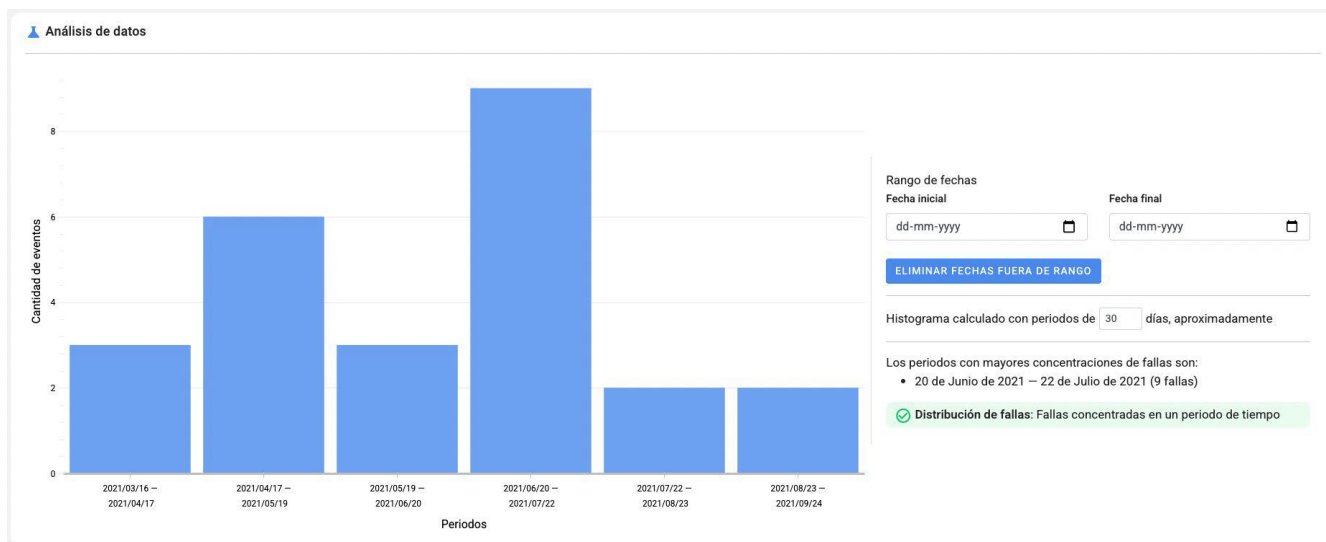

Por fim, se pretender armazenar os dados na nuvem Predictto, pode associá-los a um ativo através de um modo de falha ou criar um novo, consoante a sua intenção ao carregar o ficheiro. Antes de armazenar os dados, deve indicar a data de origem do ativo.

Almacenamiento de datos

GUARDAR DATOS

Modo de falla de activo

Equipo1 / Amortiguador-1 / Falla Amortiguador

Fecha de origen

dd-mm-yyyy

REGISTRAR NUEVO MODO DE FALLA

Como são criados os modelos preditivos no Predictto?

help.fractal.com/pt/articles/6065564-how-predictive-models-are-created-in-predictto

Criar um modelo de previsão

Nesta parte do guia, vamos mostrar-lhe como criar um modelo preditivo, passo a passo:

The screenshot shows the Predictto interface with the following elements:

- 1**: ModelLab header.
- 2**: Analysis type dropdown menu.
- 3**: Date range input fields.
- 4**: Assets and parts tree view.
- 5**: FILTER DATA button.
- 6**: Models calculation table header.
- 7**: SAVE AND ANALYZE button.

Measurer (ID)	Description	Unit	Asset (Code)	Measurements
<input type="checkbox"/> TMed-1	Medición RMS - Radial	Vel. vibración (mm/s)	Rodamiento-1	500
<input type="checkbox"/> TMed-1-x	Medición RMS - Axial	Vel. vibración (mm/s)	Rodamiento-1	500
<input type="checkbox"/> TMed-2	Medición RMS - Radial	Vel. vibración (mm/s)	Rodamiento-2	531
<input type="checkbox"/> TMed-2-x	Medición RMS - Axial	Vel. vibración (mm/s)	Rodamiento-2	500
<input type="checkbox"/> TMed-3	Medición RMS - Radial	Vel. vibración (mm/s)	Rodamiento-3	500
<input type="checkbox"/> TMed-3-x	Medición RMS - Axial	Vel. vibración (mm/s)	Rodamiento-3	500
<input type="checkbox"/> TMed-4	Medición RMS - Radial	Vel. vibración (mm/s)	Rodamiento-4	500
<input type="checkbox"/> TMed-4-x	Medición RMS - Axial	Vel. vibración (mm/s)	Rodamiento-4	500
<input type="checkbox"/> TMed-5	Medición RMS - Radial	Vel. vibración (mm/s)	Rodamiento-5	500
<input type="checkbox"/> TMed-5-x	Medición RMS - Axial	Vel. vibración (mm/s)	Rodamiento-5	500

1. O primeiro passo é ir à secção *ModelLab* no Predictto.
2. Aí, terá de seleccionar o tipo de análise que pretende realizar a partir do menu pendente no canto superior esquerdo. Não se esqueça de consultar as informações do artigo "[O que posso encontrar no Predictto](#)", para saber qual a análise que melhor se adapta às suas necessidades.
3. Posteriormente, se desejar, pode seleccionar um intervalo de datas, para que o seu modelo considere apenas os dados obtidos dentro desse intervalo.
4. Na árvore de selecção encontrará todos os tipos de aparelhos, aparelhos e partes de aparelhos que registou na nossa plataforma. É importante notar que, se escolher um tipo de análise que utilize informações do contador (como o cálculo de modelos de degradação), a árvore de selecção só lhe mostrará os dispositivos que têm um ou mais contadores ligados.
5. Depois de ter seleccionado os parâmetros de filtragem indicados nas etapas 3 e 4, prima o botão "Filtrar".

6. Agora, deve seleccionar a fonte dos dados que irão alimentar o seu modelo. Se tiver seleccionado uma análise de modelo de degradação na etapa 2, a tabela do lado direito do ecrã mostrará todos os contadores ligados aos aparelhos e peças seleccionados na etapa 4. Deve assinalar a caixa "seleccionar" do contador que pretende alimentar o seu modelo. Lembre-se de que, se tiver seleccionado um intervalo de datas no passo 3, o modelo apenas considerará as medições efectuadas dentro desse intervalo.
7. Finalmente, dê um nome ao conjunto de dados que escolheu para alimentar o seu modelo. É importante que seja um nome descritivo, uma vez que irá precisar dele mais tarde para identificar o modelo e consultar os diagnósticos dele derivados. Depois de ter escrito o nome, clique em "Save and Analyse".

Ao seguir os passos acima, terá criado um modelo de previsão. Dependendo da quantidade de dados utilizados para alimentar o modelo, o tempo de cálculo pode variar. Os nossos algoritmos são otimizados para reduzir ao mínimo este tempo de espera possível, e estamos constantemente a trabalhar para melhorar neste domínio.

Uma vez calculado o modelo, pode encontrá-lo na secção *Dispositivos*, onde lhe mostraremos uma lista de todos os modelos existentes associados à sua conta, incluindo o que acaba de criar. Ao clicar no nome que deu ao agrupamento de dados utilizado para alimentar o seu modelo, pode consultar os **resultados** e **diagnósticos** derivados do mesmo.

Seleção múltipla

É possível seleccionar vários contadores ao mesmo tempo, o que irá gerar um modelo preditivo para cada um deles. Desta forma, pode criar muitos modelos com menos passos e em menos tempo. Para fazer a seleção múltipla, terá de utilizar o botão 'ctrl' ('command' no macOS) e seleccionar mais do que um ativo.

Cálculo de modelos

2 medidores seleccionados, se crearán 2 modelos predictivos distintos.

	Medidor (ID)	Descripción	Unidad	Activo (Código)	Mediciones	
<input checked="" type="checkbox"/> 	DEMO-HID-1		Vel. vibración (mm/s)	Rodamiento-M1	1000	
<input checked="" type="checkbox"/> 	DEMO-HID-2		Vel. vibración (mm/s)	Rodamiento-M2	1000	
<input type="checkbox"/> 	DEMO-HID-3		Vel. vibración (mm/s)	Rodamiento-M3	1000	
<input type="checkbox"/> 	DEMO-HID-4		Vel. vibración (mm/s)	Rodamiento-M4	1000	
<input type="checkbox"/> 	DEMO-HID-5		Vel. vibración (mm/s)	Rodamiento-M5	1000	

Nombre del grupo de datos a analizar:

 GUARDAR Y ANALIZAR

Modelação preditiva : Fractal One

 help.fractal.com/pt/articles/7068199-predictive-models

Visões dos modelos de previsão

1. **Vista de modelos** (Vista predefinida): É apresentada uma lista de todos os modelos preditivos calculados e armazenados na sua conta, incluindo informações como o nome atribuído ao conjunto de dados de treino, a data de criação do modelo, o tipo de análise utilizado, entre outros.
2. **Vista ordenada por activos**: Agrupa os modelos de acordo com os activos que registou na sua conta Predictto. Revela, em particular, o modelo com a maior criticidade prevista para cada um deles.
3. **Vista ordenada de peças**: Semelhante à vista ordenada de activos, com a qualidade de agrupar os modelos de acordo com as peças de activos registadas no Predictto.



Indicadores de acesso rápido

No lado direito da lista, pode ver um indicador sob a forma de uma esfera que mostra o estado crítico do ativo; o verde indica que ainda há tempo para efetuar a manutenção e o vermelho indica que não há tempo ou que o momento ideal para efetuar a manutenção já passou.

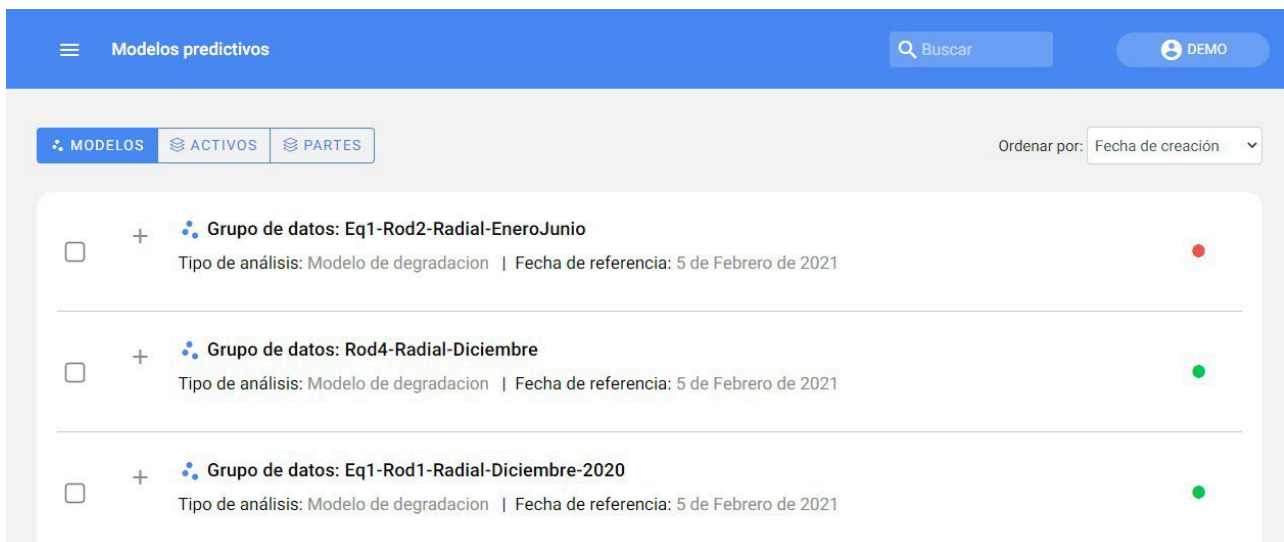
A screenshot of the Predictto web interface. At the top, there is a blue header with a hamburger menu icon, the text 'Modelos predictivos', a search bar with the text 'Buscar', and a 'DEMO' button. Below the header, there are three navigation buttons: 'MODELOS' (active), 'ACTIVOS', and 'PARTES'. To the right of these buttons is a dropdown menu for 'Ordenar por:' with 'Fecha de creación' selected. The main content area shows a list of three model entries. Each entry has a checkbox on the left, a plus sign, a blue scatter plot icon, a title, and a status indicator on the right. The first entry is 'Grupo de datos: Eq1-Rod2-Radial-EneroJunio' with a red status indicator. The second is 'Grupo de datos: Rod4-Radial-Diciembre' with a green status indicator. The third is 'Grupo de datos: Eq1-Rod1-Radial-Diciembre-2020' with a green status indicator. Each entry also includes the text 'Tipo de análisis: Modelo de degradacion | Fecha de referencia: 5 de Febrero de 2021'.

Além disso, é importante mencionar que os indicadores rápidos se baseiam em informações contidas nos **diagnósticos**.

Eliminación e recálculo de vários modelos

É possível seleccionar vários modelos para eliminar ou recalculer com um único clique. Se clicar na opção **Recalcular**, os parâmetros de análise definidos da primeira vez serão mantidos, mas serão incluídos os dados mais recentes recolhidos do medidor que foi seleccionado quando o modelo foi criado.

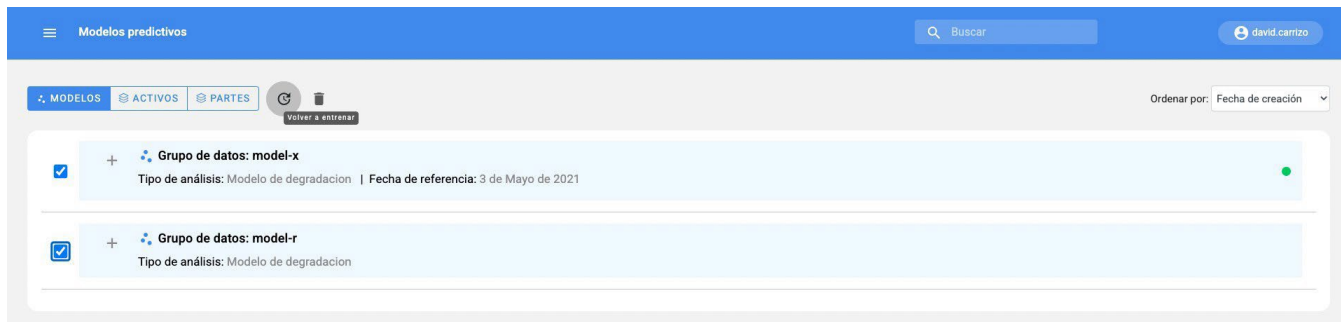

Ver diagnóstico

Para obter mais informações sobre os resultados da análise, basta clicar no botão "Ver diagnóstico".

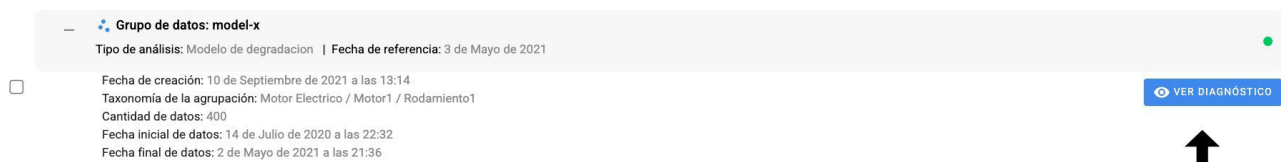

Se quiser saber mais sobre as ferramentas aí existentes, consulte a secção **Ferramentas de diagnóstico** abaixo.

Ferramentas de diagnóstico Fractal One

help.fractal.com/pt/articles/6065681-diagnostic-tools

Como é que os modelos são interpretados?

Nesta secção poderá visualizar informações detalhadas sobre a previsão pretendida, bem como os seus indicadores, gráficos, entre outros.

Diagnósticos: Modelo de degradación
Motor Electrico / Motor1 / Rodamiento1

David Carrizo

Características del modelo

Grupo de datos: model-x Fecha inicial: 14/Jul/2020 - 22:32 Fecha final: 02/May/2021 - 21:36 [EDITAR](#) [ELIMINAR](#)

Fecha de creación: 10/Sep/2021 - 13:14

Error de ajuste: 2,453%

Cantidad de datos (n): 400

Configuración de valores límite

Mínimo:

Máximo: 7,1

Límite eje x: 5300

[ACTUALIZAR](#)

Historial de versiones

Fecha de creación	Datos (n)
10/Sep/2021 - 13:14	400
21/Jul/2021 - 16:56	277

Pronósticos

RESUMEN DE PRONÓSTICO

Horas de operación registradas: 3990 (02/May/2021)	Horas hasta límite mínimo: -	Horas hasta límite máximo: 1097	Confiabilidad al último registro: 100%
--	------------------------------	---------------------------------	--

Pronóstico de las mediciones

Confiabilidad del dispositivo

Interpretação de um modelo de degradação

Os modelos de degradação permitem estudar o estado de um ativo ao longo do tempo. Na Predictto, apresentamo-los de forma simplificada através de dois gráficos: o primeiro apresenta a evolução de uma variável crítica ao longo do tempo, e o segundo a fiabilidade do equipamento no mesmo período de tempo.

No primeiro gráfico, intitulado "Previsão da medição", pode observar a evolução da variável medida durante as horas de funcionamento do ativo. Os pontos cor de laranja representam os dados reais de medição da variável; a linha azul escura é o ajuste encontrado pelo nosso algoritmo; e o sombreado azul claro representa o intervalo de confiança dos valores futuros. Ou seja, em termos simples, no futuro, é muito provável que a variável assuma o valor da linha azul central, mas, na realidade, pode encontrar-se em qualquer lugar dentro da sombra cinzenta.

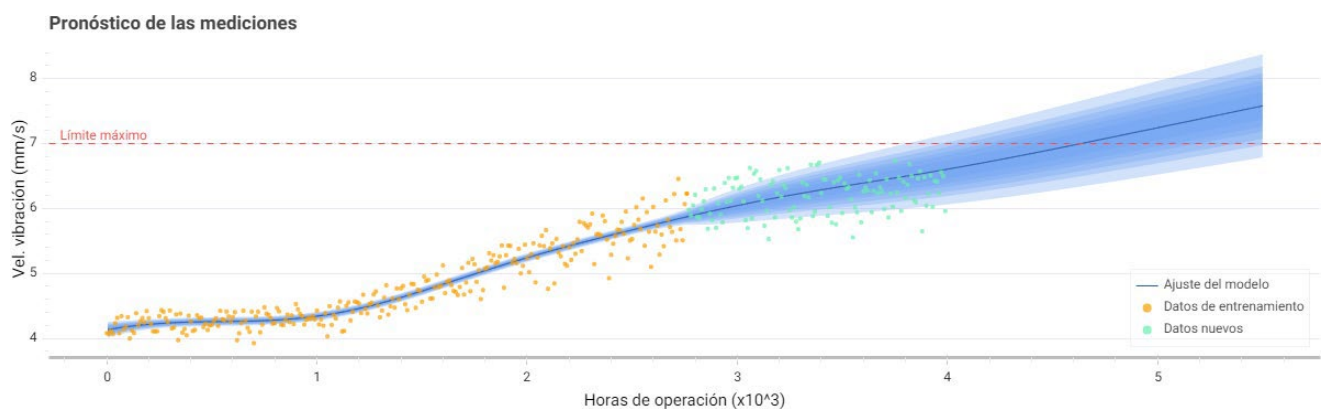

Agora, que utilidade tem esta informação para si? Bem, as variáveis monitorizadas podem ter limites dentro dos quais se considera que o ativo tem um desempenho satisfatório. Estes limites podem ser dados por uma norma ou ser definidos pelo utilizador de acordo com os seus conhecimentos e experiência anteriores.

Com este gráfico é possível saber quando é que a variável em estudo vai atingir esse limite, assinalado com uma linha horizontal vermelha. Por defeito, para a análise de vibrações este valor limite corresponde ao estabelecido pela norma ISO 10816-3 para a velocidade de vibração; no entanto, pode alterar este valor em qualquer altura para outro limite (máximo ou mínimo) que considere mais adequado, no painel de configuração que aparece à esquerda dos gráficos. Na mesma forma referida anteriormente, também se pode editar o valor limite do eixo x, ou seja, até que ponto no tempo se pretende que seja feita a previsão da variável.

A partir do exposto, podemos obter informações sobre a fiabilidade do equipamento, como mostra o segundo gráfico.



À medida que a variável atinge o limiar definido, observamos uma diminuição da fiabilidade do ativo, atingindo 0% de fiabilidade quando o nosso modelo determina como absolutamente certo que a variável ultrapassará o limiar (ou seja, quando toda a sombra cinzenta ultrapassa o limiar).

Como pode ver, o nosso modelo não só lhe diz quando é que o seu ativo vai falhar, como também lhe fornece a probabilidade de falha ao longo do tempo.

Interpretação de um modelo de fiabilidade

Os modelos de fiabilidade permitem estudar o estado de um ou mais activos ao longo do tempo. No Predictto, apresentamo-lo de forma simplificada através das seguintes barras: fiabilidade, risco do sistema, falhas acumuladas e custos. De seguida, veremos alguns conceitos importantes relacionados com Weibull:

1. **Mediana (m):** Corresponde ao ponto no tempo em que a probabilidade é de 50%, pelo que é uma medida de tendência central que é fácil de localizar a partir de dados disponíveis ou de ferramentas de escritório.
2. **R2m:** O valor de probabilidade localizado na curva de fiabilidade de m mais 50% da curva de fiabilidade.
3. **Probabilidade de falha:** Refere-se à percentagem de ocorrência de falhas, permitindo conhecer os momentos de maior e menor risco, bem como os períodos em que o sistema requer atenção especial por parte da operação e manutenção.
4. **Fiabilidade:** Refere-se à probabilidade de o(s) ativo(s) funcionar(em) em condições pré-estabelecidas.

5. **Taxa de falha:** Refere-se à probabilidade de ocorrência de uma falha, tendo em consideração que o ativo pode ou não ter falhado anteriormente. Este parâmetro é fundamental para tipificar os processos de falha. Além disso, corresponde ao inverso do tempo entre falhas (MTBF), sendo um dos parâmetros de referência mais conhecidos na indústria da manutenção e da fiabilidade.

6. **Taxa cumulativa de avarias:** refere-se ao número estimado de avarias que o sistema apresenta depois de sujeito a políticas de reparação mínima. Esta variável permite estimar o número de falhas para um intervalo de tempo definido do ciclo de vida do sistema.

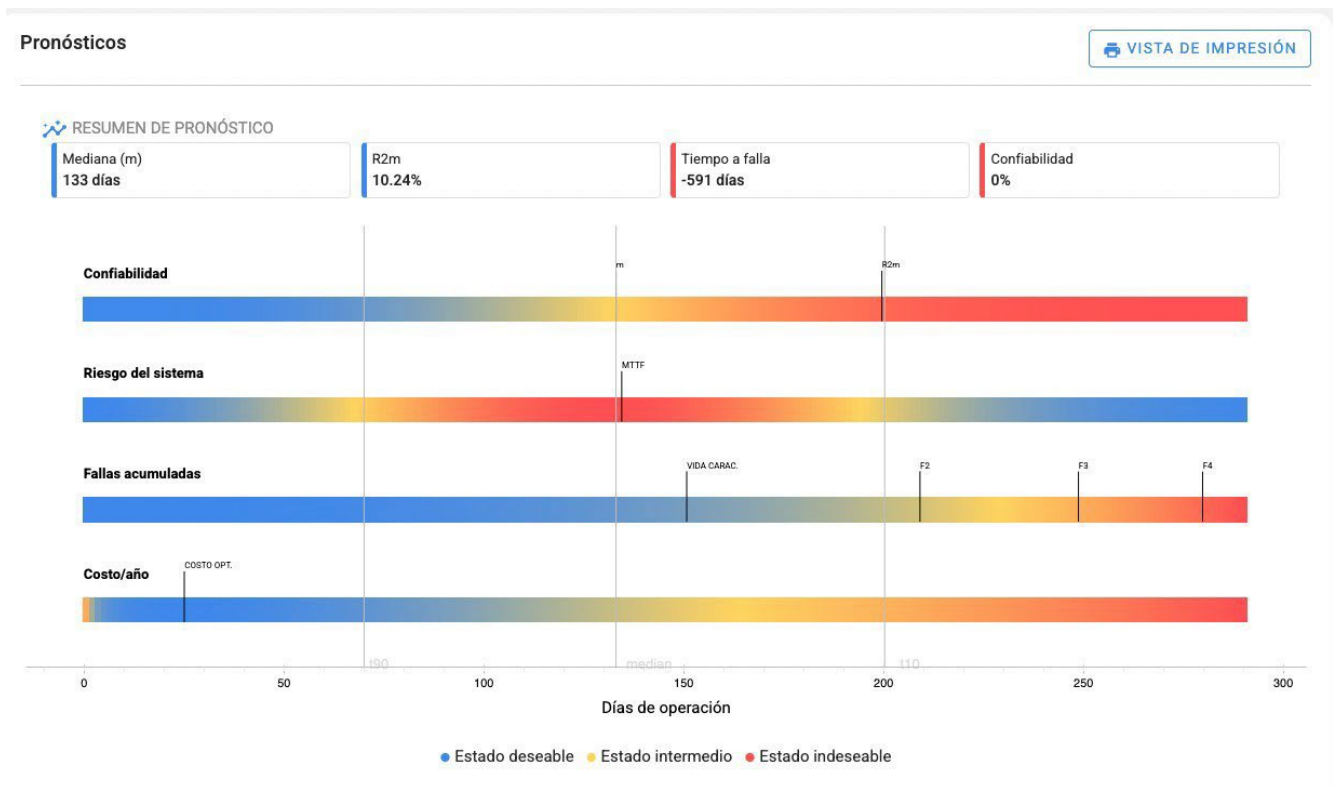

As ferramentas acima referidas acrescentam valor preditivo aos dados de falha recolhidos, permitindo a caracterização do comportamento dos dados de falha do sistema recolhidos. Uma vez obtidos os parâmetros, é possível determinar o comportamento das variáveis críticas.

1. **Processos acidentais:** Os processos com um R2m igual a 0,3535 ou 35,35%; têm uma taxa de falha constante. As falhas são acidentais por natureza e estatisticamente imprevisíveis.
2. **Processos de sino:** Os processos com um R2m inferior a 0,3535 ou 35,35%; têm uma taxa de falha crescente com um comportamento de tendência central. As falhas são previsíveis e adequadas para esquemas de manutenção preventiva.

3. **Processos em cascata:** Também designados por processos de mortalidade infantil, são os que têm um R2m superior a 0,3535 ou 35,35%; têm uma taxa de falha decrescente e o seu comportamento tem uma elevada probabilidade de falha no seu período de tempo inicial. As falhas são altamente previsíveis e adequadas para esquemas de proteção de garantia.

Recálculo dos modelos

Para recalcular um diagnóstico, aceda ao botão Editar; encontrará as opções para alterar o nome, modificar os parâmetros de treino e recalculá-lo (Treino) com um único clique, incluindo os dados mais recentes.



Lembre-se que também pode efetuar vários retreinamentos a partir da secção de modelos preditivos.

Indicadores e resumo das previsões

Poderá visualizar os indicadores do seu modelo; as horas que faltam até à falha e a fiabilidade do ativo. Estes indicadores são acompanhados de cores representativas, semelhantes às cores de um semáforo, para avaliar rapidamente o estado do seu ativo em estudo. Além disso, se assinalar a caixa de cada diagnóstico, será apresentada uma explicação resumida em linguagem natural do que estes indicadores indicam, bastando passar o rato sobre cada um deles, como na imagem de referência.

RESUMEN DE PRONÓSTICO

Horas de operación registradas
4641 (04/Ago/2021)

Horas hasta límite mínimo
—

Horas hasta límite máximo
1593

Confiabilidad al último registro
100%

El pronóstico indica que el límite máximo se alcanzará a las 1593 horas de operación aproximadamente (entre 755 y 2798) a partir del 04/ago./2021.

Nota: Se o indicador "Horas até ao limite máximo" for negativo, está a indicar o número de horas que passaram desde que uma manutenção era devida. Para além disso, é importante mencionar que os indicadores rápidos na tabela dos modelos realizados se baseiam nesta informação.

Versões do modelo

Os grupos de dados que têm o mesmo nome e correspondem ao mesmo ativo devem ser considerados como versões diferentes do mesmo modelo. É possível consultar as diferentes versões de um modelo no âmbito do diagnóstico do modelo.

Calendário estático em ordens de trabalho

help.fractal.com/pt/articles/6426135-static-calendar-on-work-orders

A vista de calendário dá-nos uma visão geral confortável das nossas actividades "Tarefas e ordens de trabalho" num formato de calendário, no qual podemos ver as diferentes actividades atribuídas e a atribuir, bem como os seus diferentes estados que serão identificados com cores.

Para visualizar as nossas ordens de trabalho e tarefas pendentes no modo de calendário, temos de introduzir as seguintes secções

1.-Menu principal

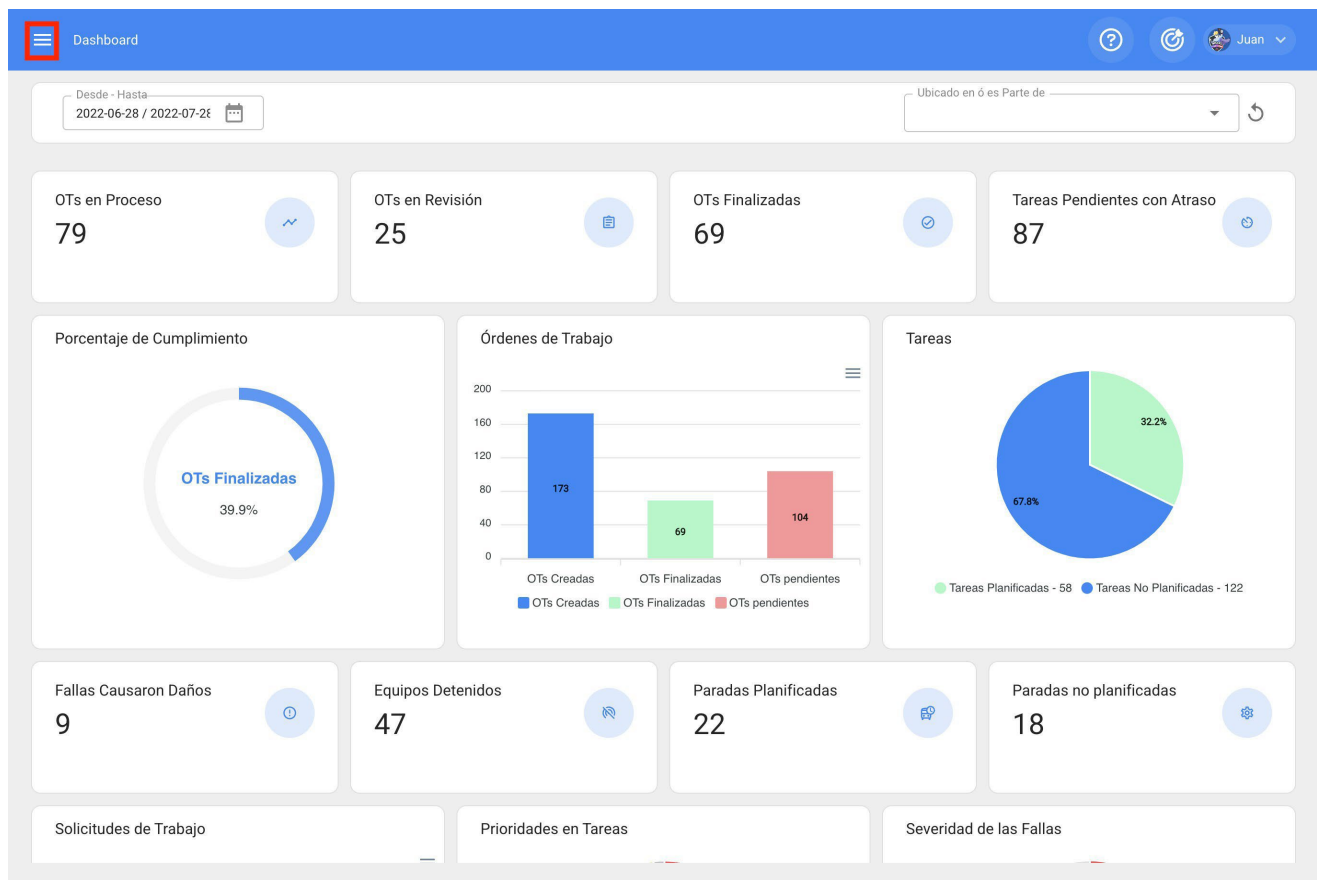

2 - Dentro dos nossos módulos, vamos para Tareas => Ordens de trabalho

Fractal One

Juan Rangel
ricardo.rangel@fractal.com
FRACTAL MX
4.6.42

- Catálogos
- Almacenes
- Tareas
 - Plan de Tareas
 - Órdenes de Trabajo**
 - Presupuestos
- Monitoreo
- Automatizador
- Inteligencia de Negocio
- Disco Virtual
- Solicitudes

Commit: baabb3f
BuiltTime: 2022-07-27 17:07

The dashboard displays several key metrics and charts:

- OTs en Revisión:** 25
- OTs Finalizadas:** 69
- Tareas Pendientes con Atraso:** 87
- Órdenes de Trabajo:** A bar chart showing 173 OTs Creadas, 69 OTs Finalizadas, and 104 OTs pendientes.
- Tareas:** A pie chart showing 67.8% Tareas Planificadas (58) and 32.2% Tareas No Planificadas (122).
- Equipos Detenidos:** 47
- Paradas Planificadas:** 22
- Paradas no planificadas:** 18

Additional sections include Prioridades en Tareas and Severidad de las Fallas.

3 - No submódulo das ordens de trabalho, clicar no ícone do calendário ao lado do ícone da vista Kanban.

The screenshot displays a task management dashboard with a calendar view selected. The top navigation bar includes 'Tareas' and 'Kanban' options, along with a user profile 'Juan'. The main area is organized into four columns representing different task stages:

- Tareas Pendientes (497):** Contains four task cards, all titled 'LIMPIEZA MENSUAL'. Each card shows a due date (e.g., 2022-08-29) and a priority of 'Media'.
- OTs en Proceso (2586):** Contains four task cards with assignees like 'Yim Cardozo', 'vucan', and 'Aaron Cortes'. Progress bars are shown at 0%.
- OTs en Revisión (175):** Contains four task cards with assignees like 'Abraham Dias', 'Aaron Cortes', 'entrenamiento 5 FRACTTAL', and 'Curso 7'. Progress bars are shown at 100%.
- OTs Finalizadas (2595):** Contains four task cards with assignees like 'JAIME ROBLEDO', 'vucan', 'cmidence', and 'Adan Mayen'. Progress bars are shown at 100%.

A red box highlights the calendar icon in the top left corner of the interface.

Aqui veremos as nossas tarefas atribuídas e não atribuídas numa vista de calendário com um filtro inicial por mês, que podemos ver no canto superior direito.

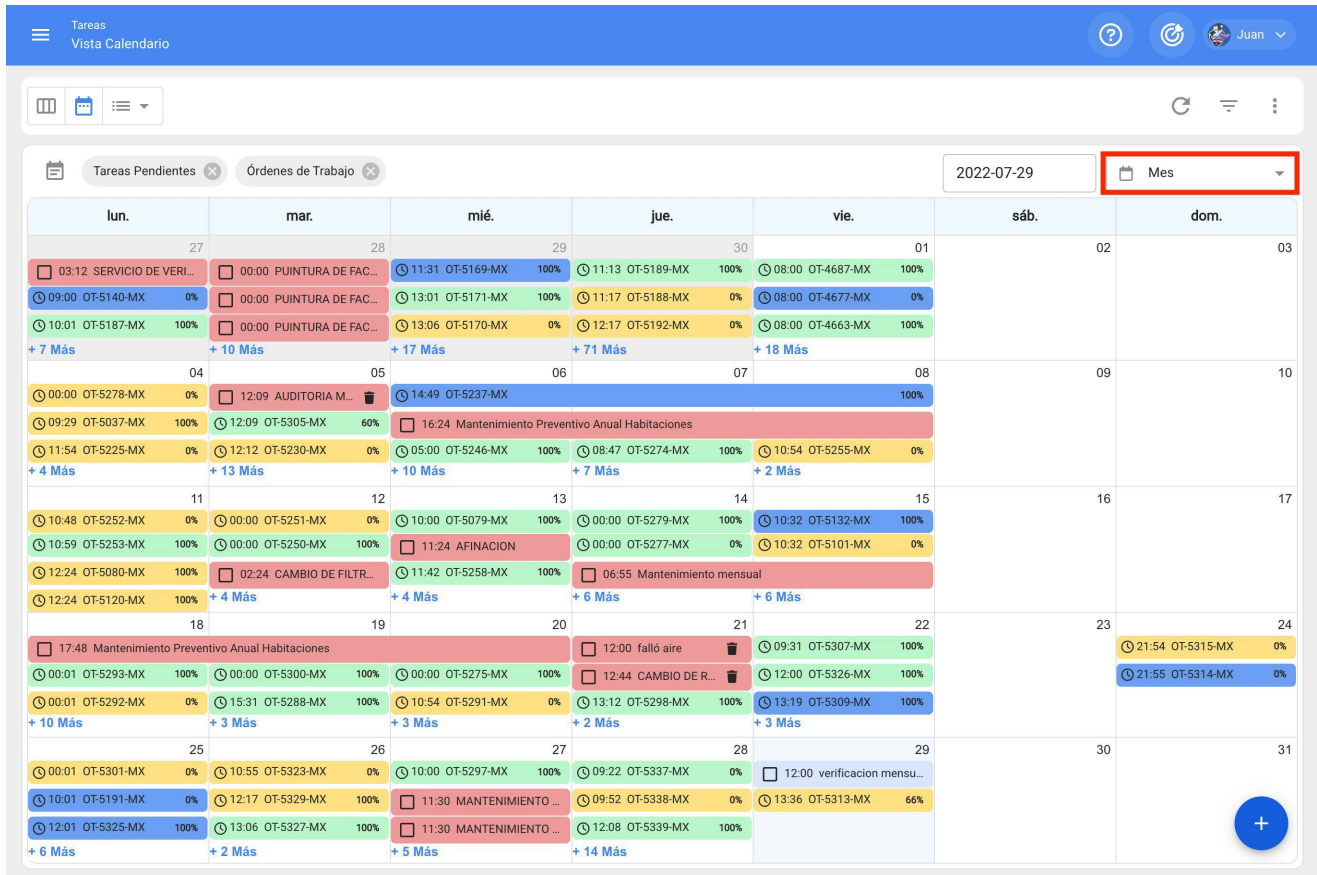

Pode ver as tarefas com cores diferentes: Vermelho:

- Tarefas pendentes.
- Amarelo: Ordens de trabalho em processamento.
- Azul: Ordens em revisão.
- Verde: encomendas concluídas

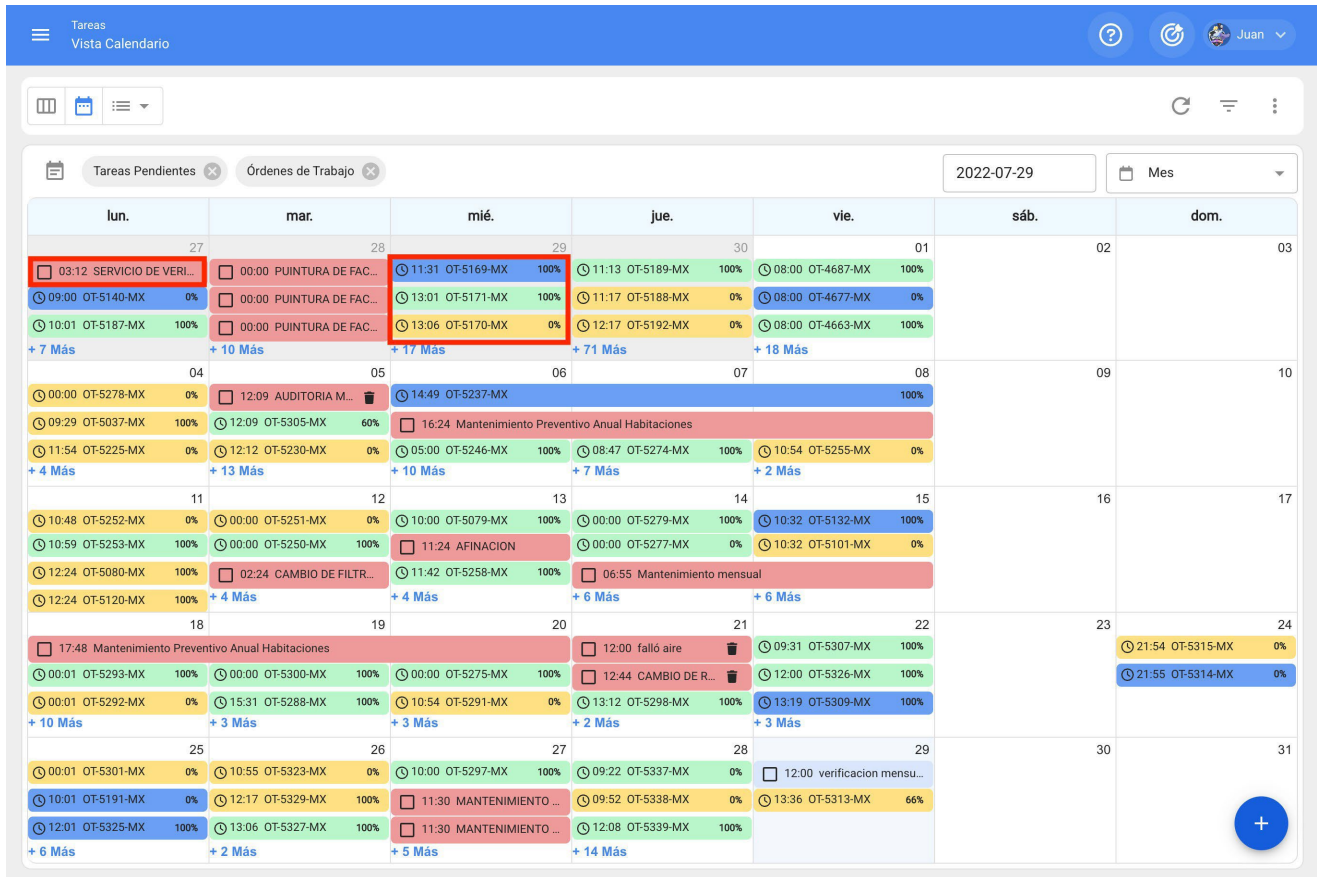

A visão também pode ser visualizada em formato de dia, semana, agenda e cronologia.

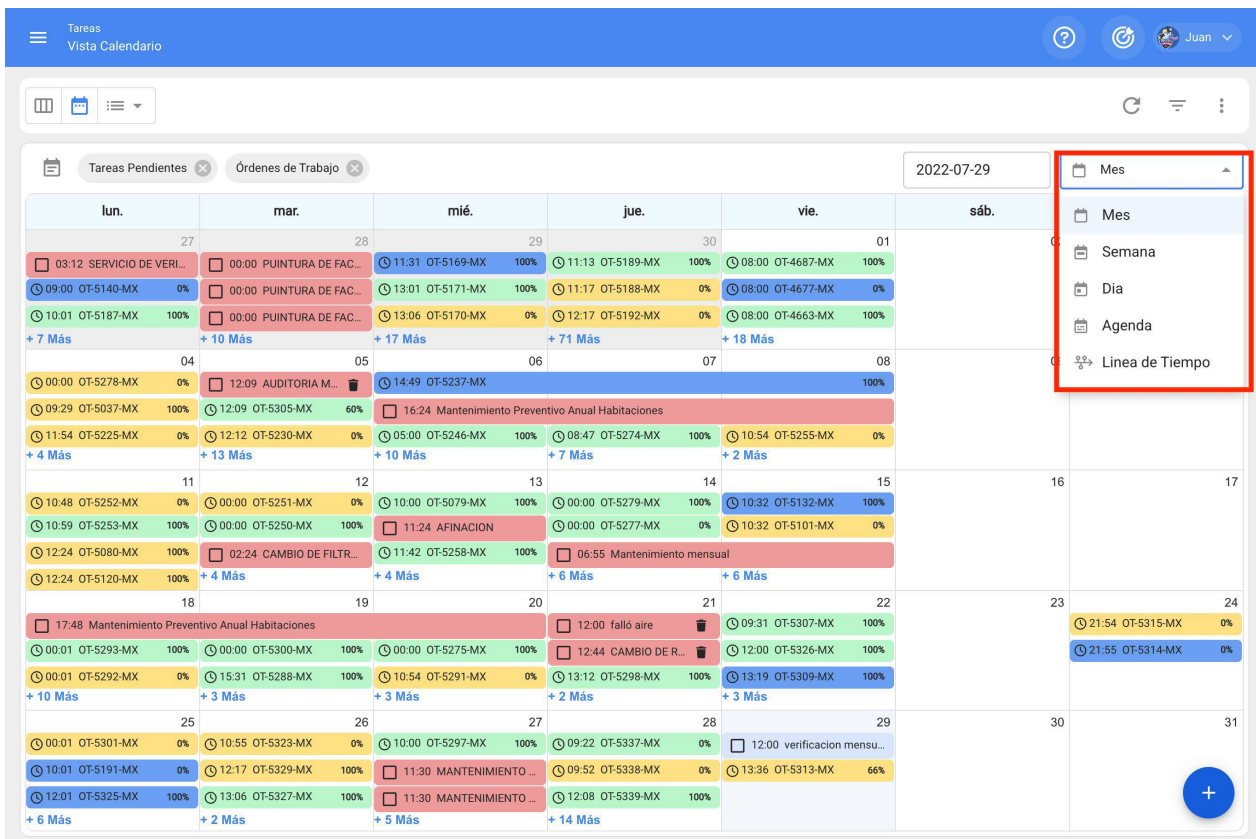

Vista Semana.

Pode ver as tarefas e ordens de trabalho pendentes da semana atual com a possibilidade de editar o filtro de datas.

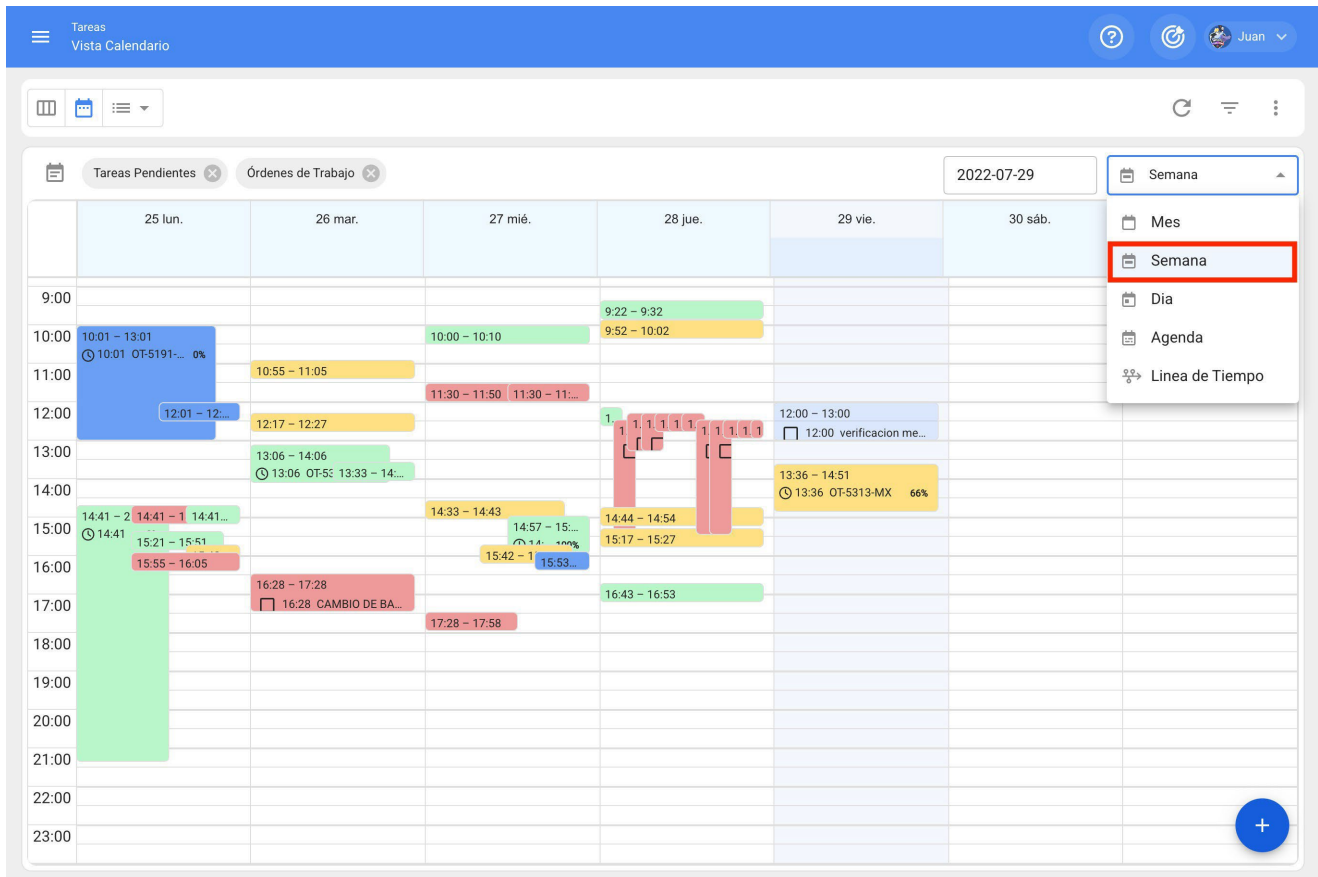

Vista Día.

Pode ver as tarefas e ordens de trabalho pendentes do dia atual com a possibilidade de editar o filtro de datas.

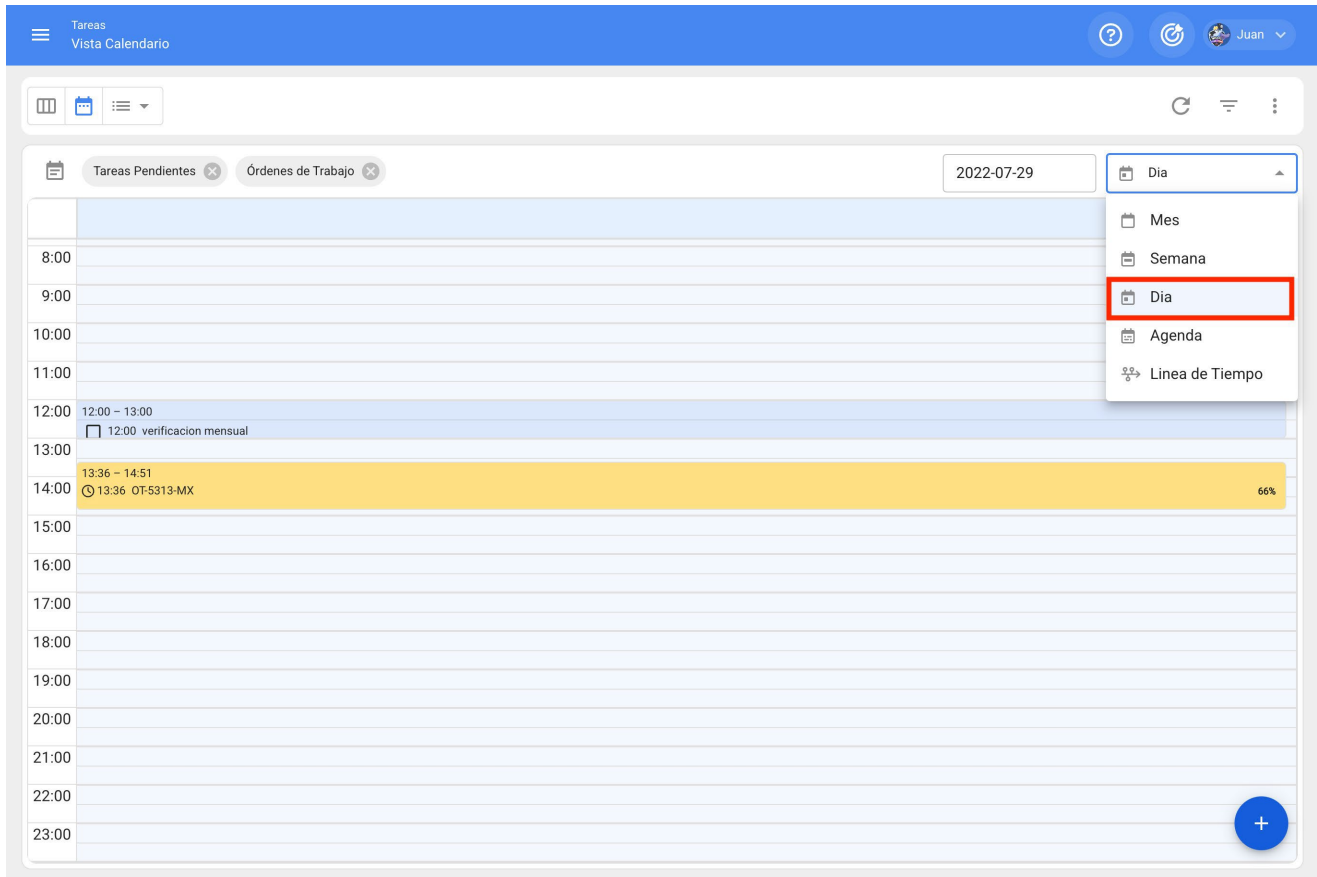

Vista da agenda.

Pode ver as tarefas e ordens de trabalho pendentes desde uma semana até ao dia da revisão em formato de lista, com a possibilidade de editar o filtro de datas.

Função de calendário estático.

As actividades podem ser projectadas para o período necessário e armazenadas em um ou mais calendários estáticos que podem ser reproduzidos conforme necessário.

Para gerar o calendário estático, clique no ícone do calendário no canto superior direito e, em seguida, clique em "novo" para começar a criar o calendário estático.

The screenshot displays a project management interface with a static calendar and its configuration options. The calendar shows tasks for various dates, with a red box highlighting the calendar icon in the top left. The configuration panel on the right, titled "Opciones calendario", includes a list of task types and a "Programación estimada de Tareas" section with a red box around the "+ NUEVO(A)" button.

Opciones calendario

Selecciona los tipos de tareas y programaciones a ver en el calendario

- Tareas Pendientes
- Órdenes de Trabajo
- Órdenes de trabajo por activo
- Órdenes de trabajo por responsables
- Teams

Programación estimada de Tareas

+ NUEVO(A)

Vamos adicionar o nome do nosso calendário estático e o intervalo de datas a projetar.

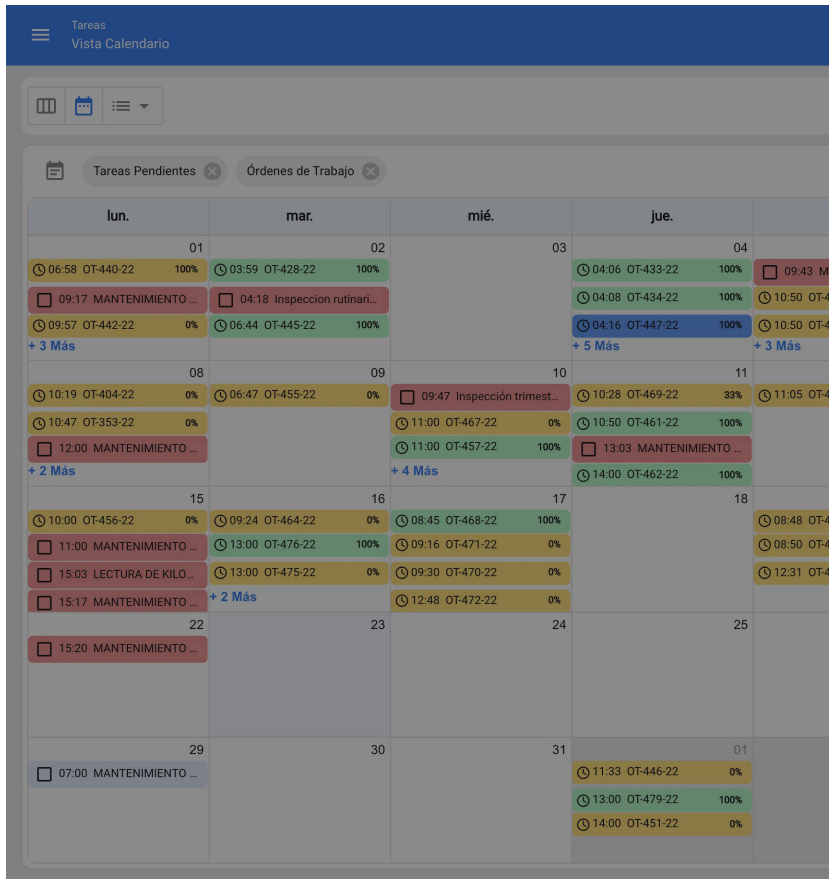

Programación estimada

En esta opción, se crea un nuevo calendario que contiene las programaciones estimadas de tus tareas en los planes de mantenimiento y aplica para el rango de tiempo seleccionado

Descripción

Fecha de Inicio

2022-01-01

Fecha de finalización

2022-12-31

Como se sigue.

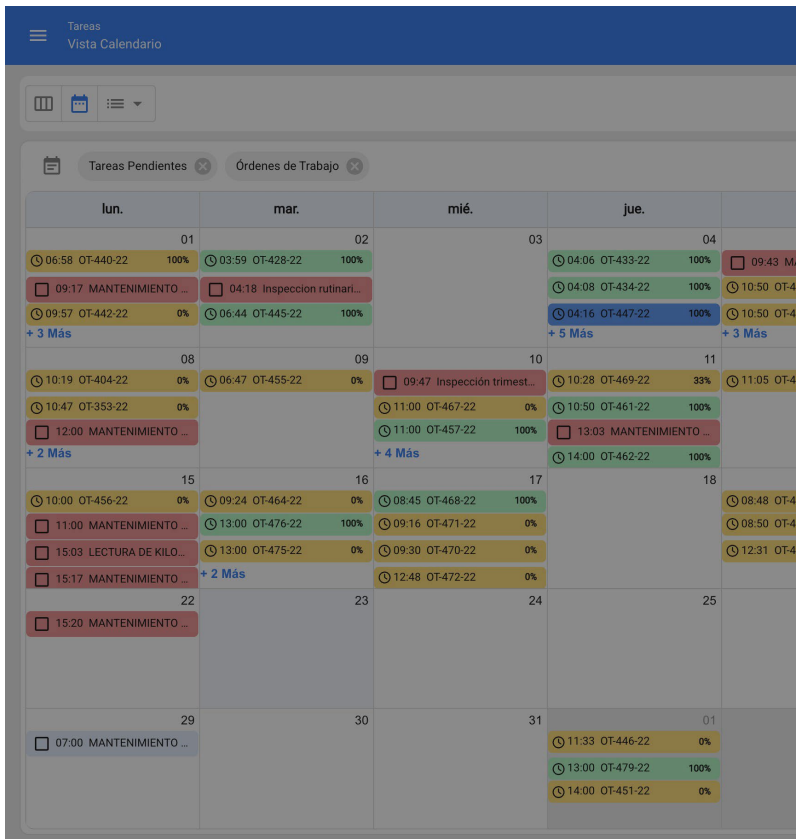

Programación estimada

En esta opción, se crea un nuevo calendario que contiene las programaciones estimadas de tus tareas en los planes de mantenimiento y aplica para el rango de tiempo seleccionado

Descripción

Actividades de Septiembre

Fecha de Inicio

2022-09-01

Fecha de finalización

2022-09-30

Guardamos a configuração e podemos agora reproduzir o nosso calendário estático para ver as nossas actividades do período guardado.

The screenshot displays a software interface for task scheduling. On the left, a calendar grid shows tasks for various dates from Monday to Friday. Each task is represented by a colored bar with a clock icon, a time range, and a completion percentage. For example, on Monday (01), there is a task '06:58 OT-440-22' at 100% completion. On the right, a sidebar titled 'Opciones calendario' (Calendar Options) is visible. It contains a search bar with the instruction 'Selecciona los tipos de tareas y programaciones a ver en el calendario'. Below this, there are several options with checkboxes: 'Tareas Pendientes' (checked), 'Órdenes de Trabajo' (checked), 'Órdenes de trabajo por activo', 'Órdenes de trabajo por responsables', and 'Teams'. At the bottom of the sidebar, under 'Programación estimada de Tareas', there is an option for 'Actividades de Septiembre' (September Activities) for the period '2022-09-01 - 2022-09-30', which is highlighted with a red box and a play button icon.

Este calculará as nossas actividades a apresentar.

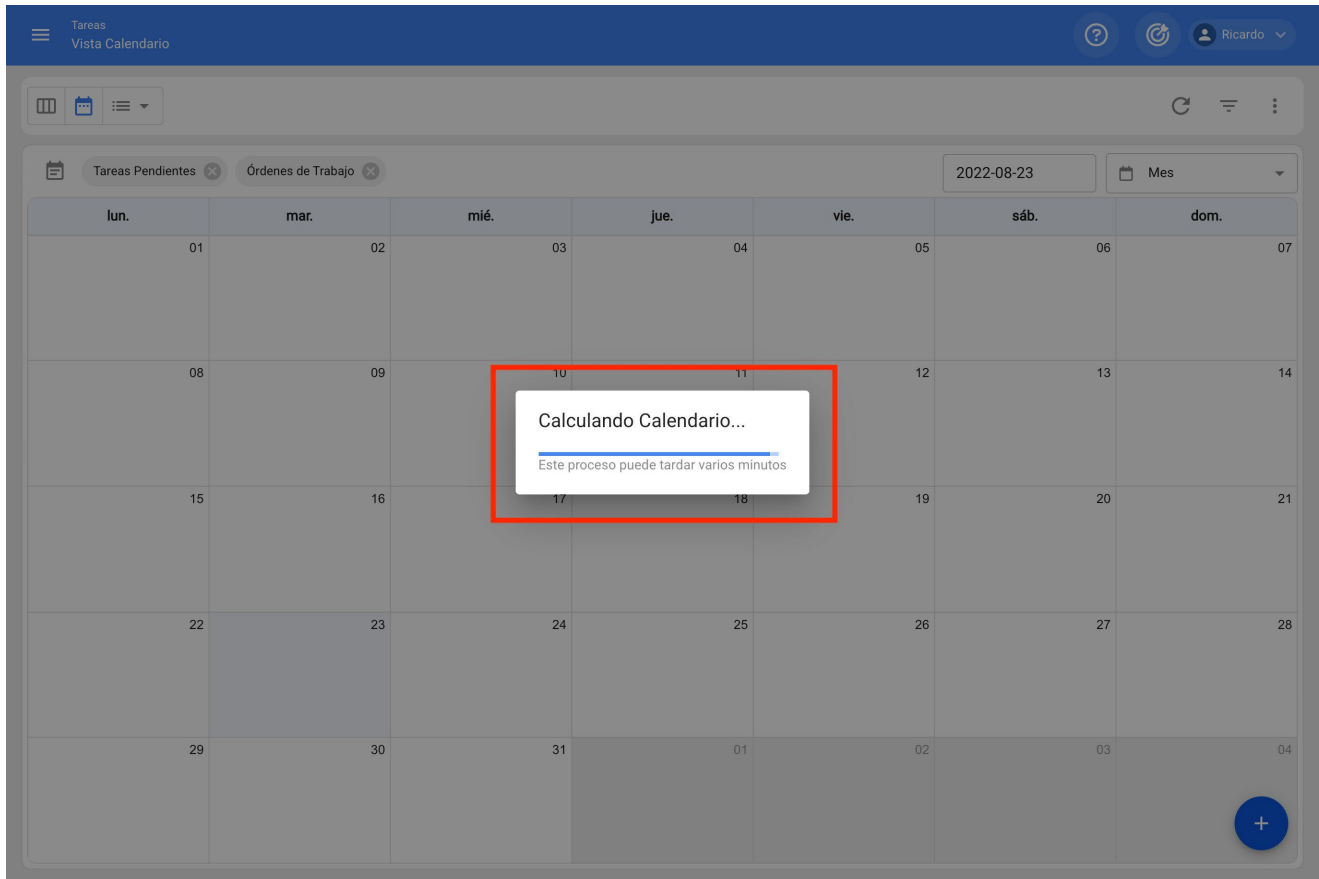

Por fim, poderemos ver a projeção das nossas actividades no calendário estático para o período seleccionado.

Tareas Vista Calendario Ricardo

Tareas Pendientes Órdenes de Trabajo 2022-09-23 Mes

lun.	mar.	mié.	jue.	vie.	sáb.	dom.
29	30	31	01	02	03	04
			02:20 Registro de presión ... 02:20 MANTENIMIENTO M... 02:20 REVISION DIARIA + 30 Más	02:20 REVISION DIARIA 02:20 REVISION DIARIA 02:20 REVISION DIARIA + 14 Más		
05	06	07	08	09	10	11
02:20 REVISION DIARIA 02:20 MANTENIMIENTO M... 02:20 REVISION DIARIA + 37 Más	02:20 Inspeccion rutinaria ... 02:20 REVISION DIARIA 02:20 TAREA 12 + 27 Más	02:20 REVISION DIARIA 02:20 REVISION DIARIA 02:20 REVISION DIARIA + 13 Más	02:20 Registro de presión ... 02:20 REVISION DIARIA 02:20 REVISION DIARIA + 29 Más	02:20 REVISION DIARIA 02:20 REVISION DIARIA 02:20 REVISION DIARIA + 15 Más		
12	13	14	15	16	17	18
02:20 REVISION DIARIA 02:20 REVISION DIARIA 02:20 REVISION DIARIA + 23 Más	02:20 Inspeccion rutinaria ... 02:20 REVISION DIARIA 02:20 TAREA 12 + 27 Más	02:20 REVISION DIARIA 02:20 REVISION DIARIA 02:20 REVISION DIARIA + 13 Más	02:20 Registro de presión ... 02:20 REVISION DIARIA 02:20 REVISION DIARIA + 25 Más	02:20 REVISION DIARIA 02:20 REVISION DIARIA 02:20 REVISION DIARIA + 15 Más		
19	20	21	22	23	24	25
02:20 REVISION DIARIA 02:20 REVISION DIARIA 02:20 REVISION DIARIA + 22 Más	02:20 Inspeccion rutinaria ... 02:20 REVISION DIARIA 02:20 TAREA 12 + 27 Más	02:20 REVISION DIARIA 02:20 REVISION DIARIA 02:20 REVISION DIARIA + 13 Más	02:20 Registro de presión ... 02:20 REVISION DIARIA 02:20 REVISION DIARIA + 28 Más	02:20 REVISION DIARIA 02:20 REVISION DIARIA 02:20 REVISION DIARIA + 14 Más		
26	27	28	29	30	01	02
02:20 REVISION DIARIA 02:20 REVISION DIARIA 02:20 REVISION DIARIA + 22 Más	02:20 Inspeccion rutinaria ... 02:20 REVISION DIARIA 02:20 TAREA 12 + 27 Más	02:20 REVISION DIARIA 02:20 REVISION DIARIA 02:20 REVISION DIARIA + 13 Más	02:20 CAMBIO DE FILTRO ... 02:20 Registro de presión ... 02:20 REVISION DIARIA + 24 Más	02:20 REVISION DIARIA 02:20 REVISION DIARIA 02:20 REVISION DIARIA + 15 Más		

Como posso alterar o super administrador da minha conta Fractal?

help.fractal.com/pt/articles/6493550-how-to-change-my-fractal-account-superadministrator

IMPORTANTE: Este procedimento só pode ser executado diretamente pela pessoa que detém atualmente o utilizador SUPER_ADMIN ou SUPER_ADMIN da conta.

Se for necessário alterar o super administrador da conta, é necessário efetuar o seguinte procedimento:

1. Verificar se a pessoa (recurso humano ou contacto dentro de uma empresa subcontratada) que vai ser o novo SUPER_ADMIN não está adicionada no catálogo correspondente. Ou seja, não deve ser adicionada no módulo Recursos Humanos ou Terceiros.

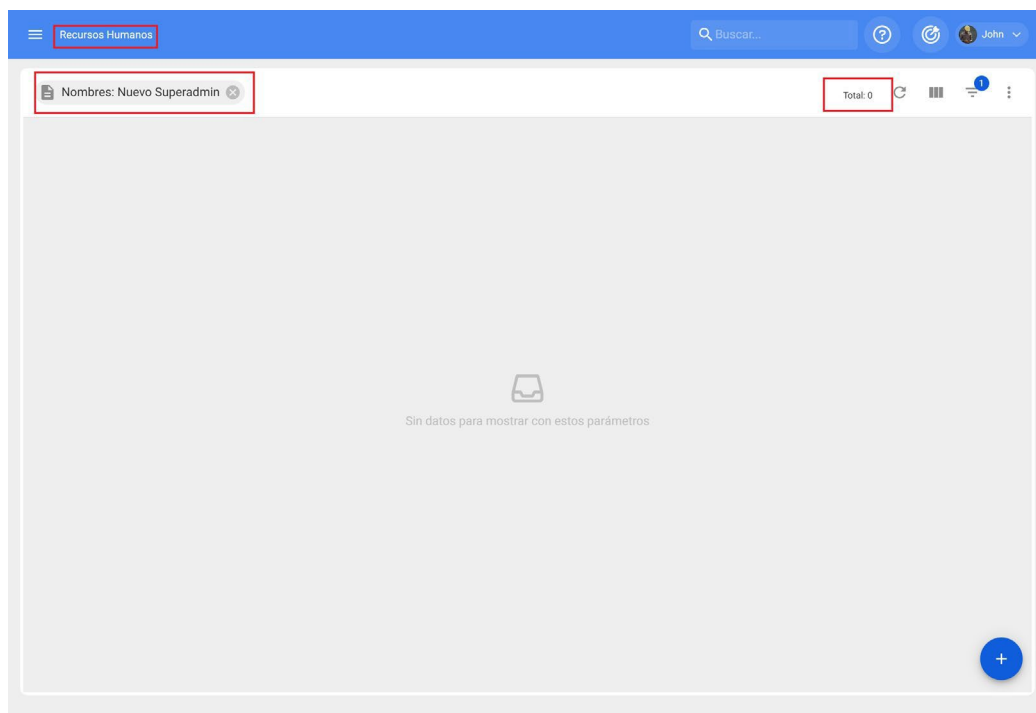

2. Uma vez verificado, validar se o novo e-mail a atribuir como SUPER_ADMIN está escrito corretamente.

3. Depois, com a conta SUPER_ADMIN, deve entrar no módulo de Recursos Humanos para editar o perfil, onde deve substituir os dados (Nome, Apelido e E-mail) do SUPER_ADMIN atual pelos dados da pessoa que pretende designar como novo SUPER_ADMIN da plataforma. Depois disso, as alterações efectuadas devem ser guardadas.

Recursos Humanos

John Smith

Habilitado

Detalles

- General
- Formulario Personalizado
- Asignaciones
- Adjuntos
- Gestión Documental
- Teams

Nombre: John

Apellidos: Smith

Código: BD-ELA-RH-001

Email: antiguo.super_admin@email.com

Clasificación 1: Projetos

Clasificación 2: Supervisor

Dirección: Parelheiros

Ciudad: São Paulo

Departamento / Estado / Región: SP

País: Brasil

Código Área: 04880-620

Latitud: -23,8029124

Longitud: -46,7344591

Valor Hora Ordinaria: Auxiliar mantt

Horario laboral: Comercial

Mapa: Parelheiros, São Paulo

Recursos Humanos

John Smith

Habilitado

Detalles

- General
- Formulario Personalizado
- Asignaciones
- Adjuntos
- Gestión Documental
- Teams

Nombre: NUEVO

Apellidos: SUPER_ADMIN

Código: BD-ELA-RH-001

Email: nuevo.super_admin@email.com

Clasificación 1: Projetos

Clasificación 2: Supervisor

Dirección: Parelheiros

Ciudad: São Paulo

Departamento / Estado / Región: SP

País: Brasil

Código Área: 04880-620

Latitud: -23,8029124

Longitud: -46,7344591

Valor Hora Ordinaria: Auxiliar mantt

Horario laboral: Comercial

Mapa: Parelheiros, São Paulo

GUARDAR

4. Imediatamente a seguir (com a mesma conta SUPER_ADMIN), deve entrar no módulo Definições>Contas de utilizador para identificar o perfil de utilizador que editou (ou seja, o perfil SUPER_ADMIN).

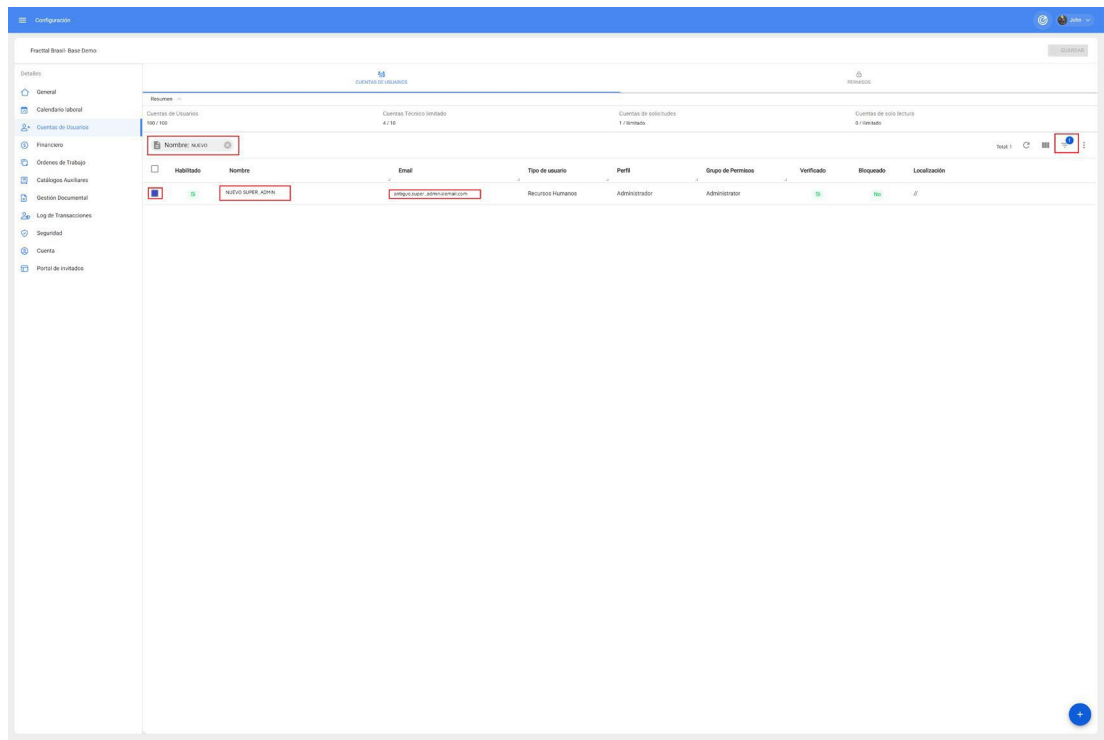

Nota: Este aparecerá com o nome e apelido criados no ficheiro de Recursos Humanos editado nos passos anteriores, mas com o endereço eletrónico do antigo SUPER_ADMIN.

5. De seguida, deve entrar no perfil identificado no passo 4 (o do SUPER-ADMIN) para editar o e-mail, para isso, basta substituir o e-mail pelo novo e-mail de quem será o novo SUPER_ADMIN.

Editar Cuenta de usuario GUARDAR

Tipo de usuario
Recursos Humanos Habilitado

Nombre
NUEVO SUPER_ADMIN

Email
nuevo.super_admin@email.com

Perfil
Administrador

Solo Mostrar Activos asociados a
Localización
//

Otras Opciones

- Autenticación únicamente mediante Single Sign-On
- Recibir por correo electrónico información de Fractal sobre funciones, actualizaciones, sugerencias, encuestas y ofertas promocionales
- Autenticación de dos pasos sin configurar

6. Por fim, basta clicar em guardar e o sistema enviará um e-mail para definir a palavra-passe para o novo acesso SUPER_ADMIN à plataforma.

Como ligar o Fractal One ao Power BI?

help.fractal.com/pt/articles/6551836-how-to-connect-fractal-one-with-power-bi

Para se ligar ao Power BI é necessário aceder à Fractal, ir ao módulo de **configuração >> segurança >> ligação API** e gerar os dados da chave API.

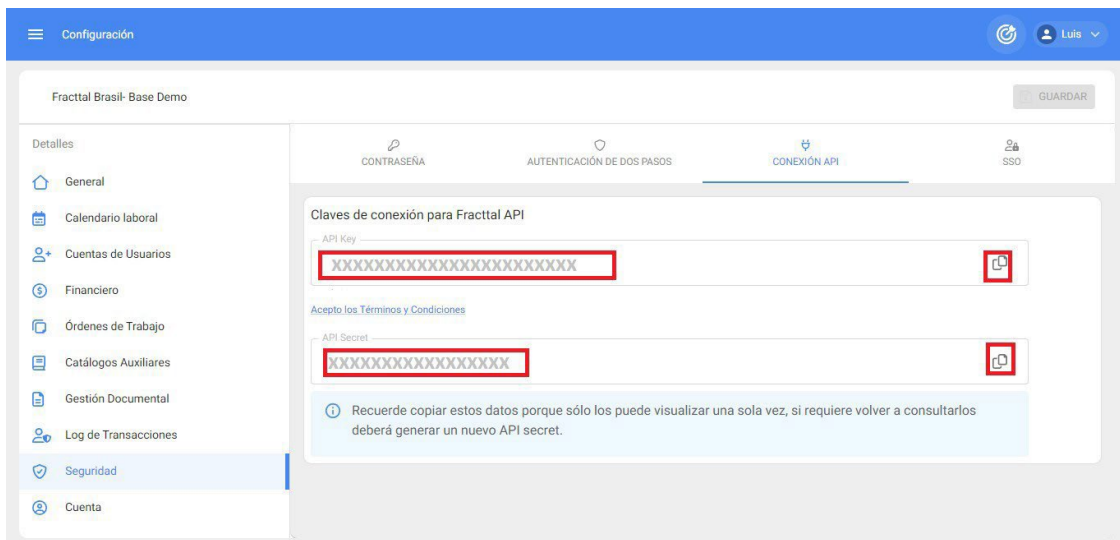
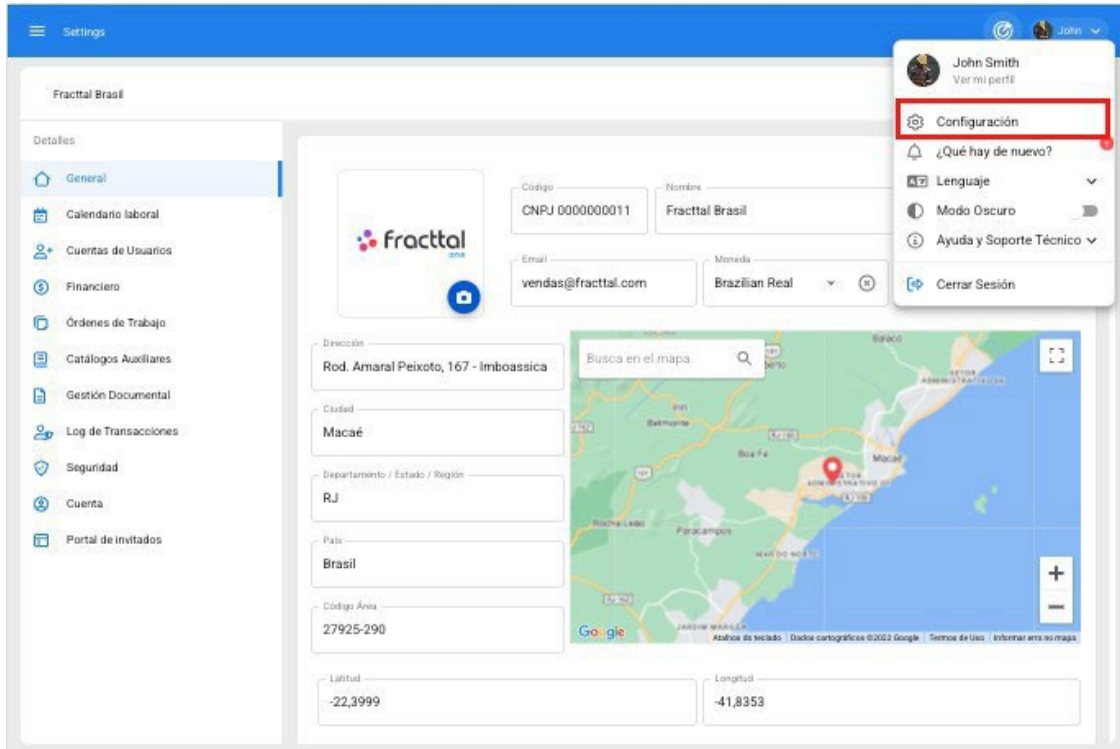

NOTA: Uma vez gerada a informação, esta deve ser guardada num bloco de notas, pois se for gerada novamente, por razões de segurança, a API secreta será alterada.

Ligação direta

1. Iniciar sessão no **Power BI Desktop** > clicar em **Obter dados** > **Web**

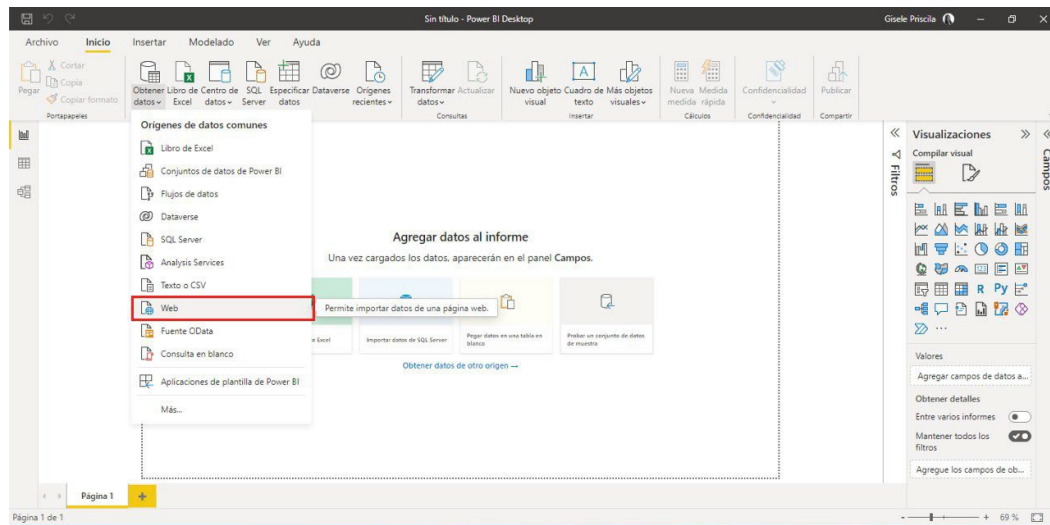

2. Abre-se uma janela a pedir a informação "FROM WEB", devemos introduzir o URL da consulta da API que vamos efetuar e clicar em 'aceitar'.

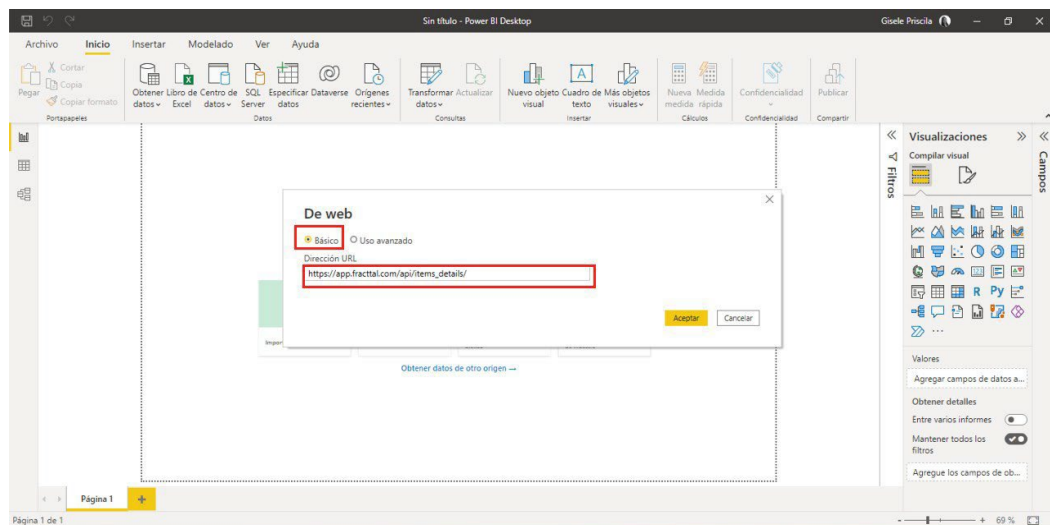

NOTA: Para aceder aos URLs das APIs, pode ir a:
<https://help.fractal.com/pt-BR/collections/3287833-fractal-api>

- Em seguida, ir a **"BÁSICO"**, no campo "username" introducir os dados da Fracttal **"API Key"**, no campo "password" introducir os dados da Fracttal **"API Secret"**, seleccionar a API que vamos consultar e finalmente seleccionar **"Connect"**.

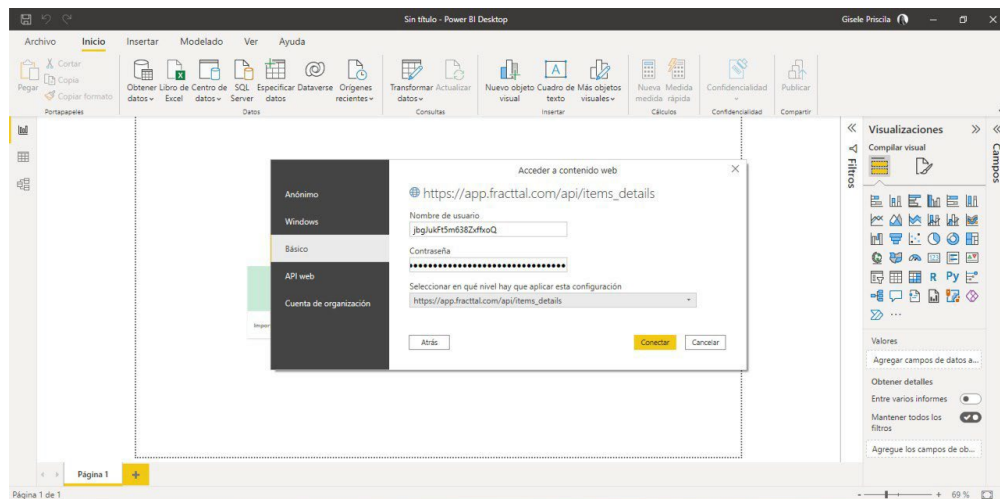
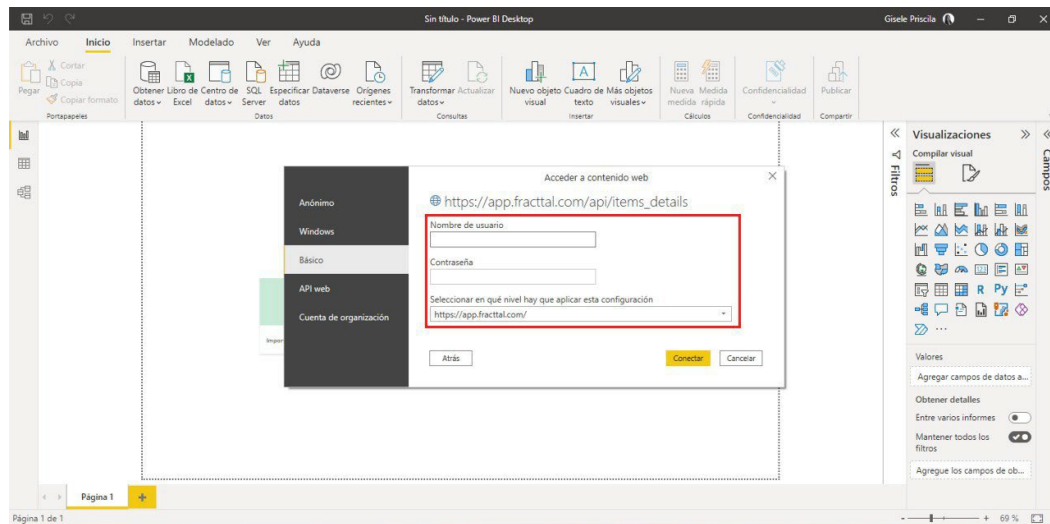

4. Quando a janela acima é carregada, mostra os detalhes da consulta efectuada.

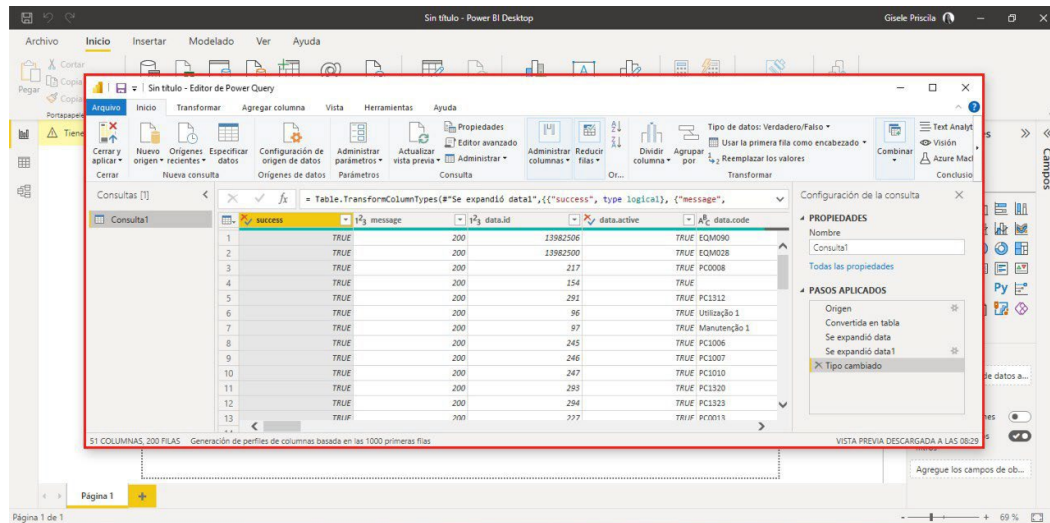

Nota: Também pode interessar-lhe o seguinte artigo

[Como actualizar automaticamente um relatório PowerBi?](#)

Como criar uma conta Fracttal One gratuita (Fracttal One Free)?

help.fracttal.com/pt/articles/6110489-how-to-create-a-free-account-in-fracttal-one-fracttal-one-free

A nossa versão gratuita do Fracttal One, Free, oferece uma forma leve do nosso Fracttal One CMMS/GMAO, numa solução 100% baseada na nuvem, acessível a partir de qualquer local e dispositivo com a mesma qualidade, segurança e infraestrutura das nossas soluções Fracttal.

O Fracttal One Free inclui a capacidade de registar activos ilimitados, tais como equipamentos e localizações, técnicos e recursos humanos, acesso à criação de tarefas planeadas e não planeadas, gestão de ordens de trabalho, inteligência empresarial e muito mais. É uma solução ideal para dar o primeiro passo das folhas de cálculo e até mesmo da caneta e do papel, para poder gerir verdadeiramente.

Para criar uma conta no Fracttal One Free, é necessário clicar no botão seguinte. [Iniciar sessão no Fracttal One](#)

Ao fazer o login, o sistema exibirá o site de login do Fracttal One, então basta clicar na opção '*Don't have an account? Criar uma conta*' e seguir os passos:

Screenshot of the Fracttal One login page. The page features the Fracttal One logo and tagline "Gestión de Mantenimiento 5.0 para un Mundo Conectado." Below this is a login form with an "Email" input field and a blue "SIGUIENTE" button. Underneath the form, there are social login options for Google, Windows, and Apple. A red arrow points to a link that says "¿No tienes una cuenta? Crear una cuenta". At the bottom, there is a "Solicitar Demo" button. On the right side, there is a preview of the software's dashboard on a mobile device, showing metrics like "OTs en Proceso" (5) and "Fallas Causaron Daños" (0). The top right of the page has a "SOPORTE TÉCNICO" button and social media icons for Facebook, Instagram, LinkedIn, and Twitter.

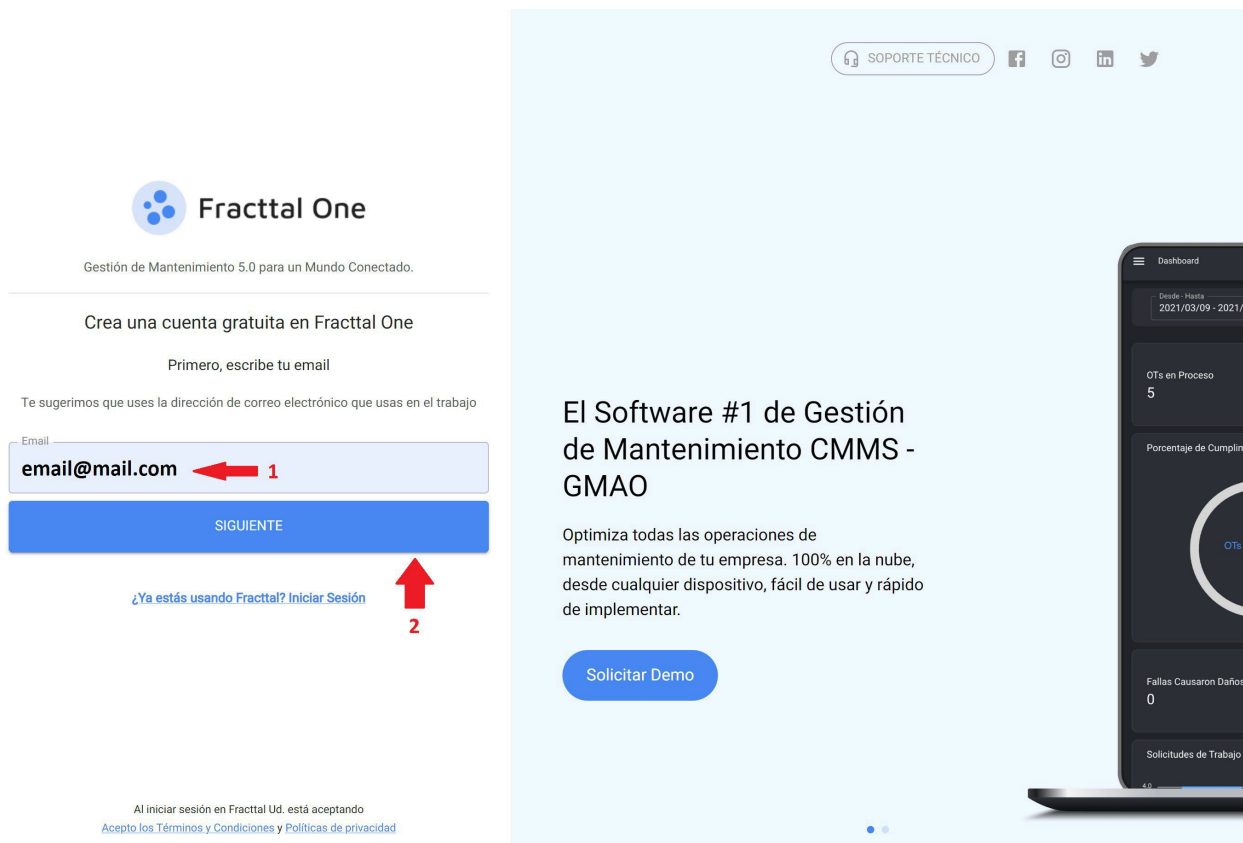

Em seguida, o sistema enviará una mensagem de correio eletrônico com instruções para continuar o processo de criação do seu utilizador Fractal Free:

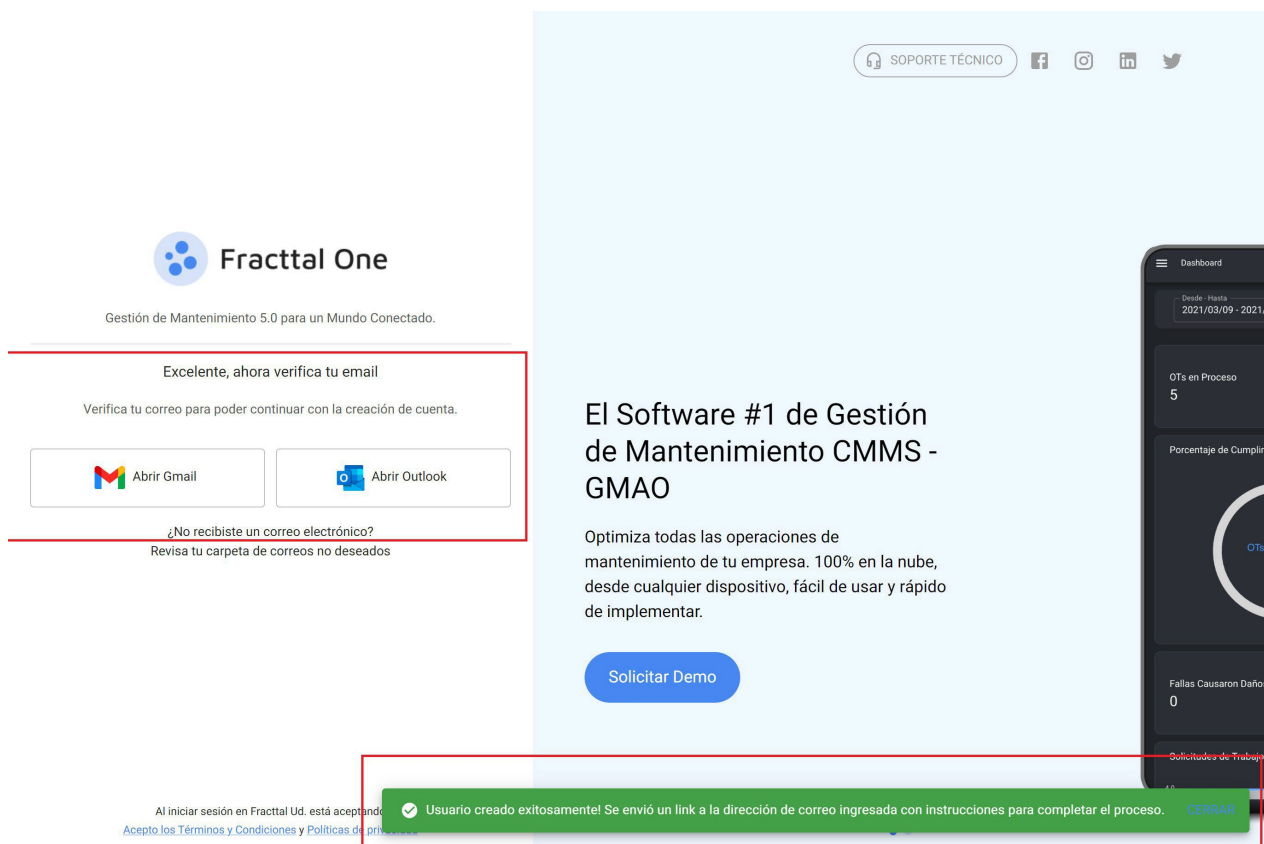

Na sua caixa de entrada (ou pasta de spam) receberá a seguinte mensagem de correio eletrônico, com a ligação para completar o processo de criação da sua conta Fractal Free, devendo clicar no botão azul "completar registro":

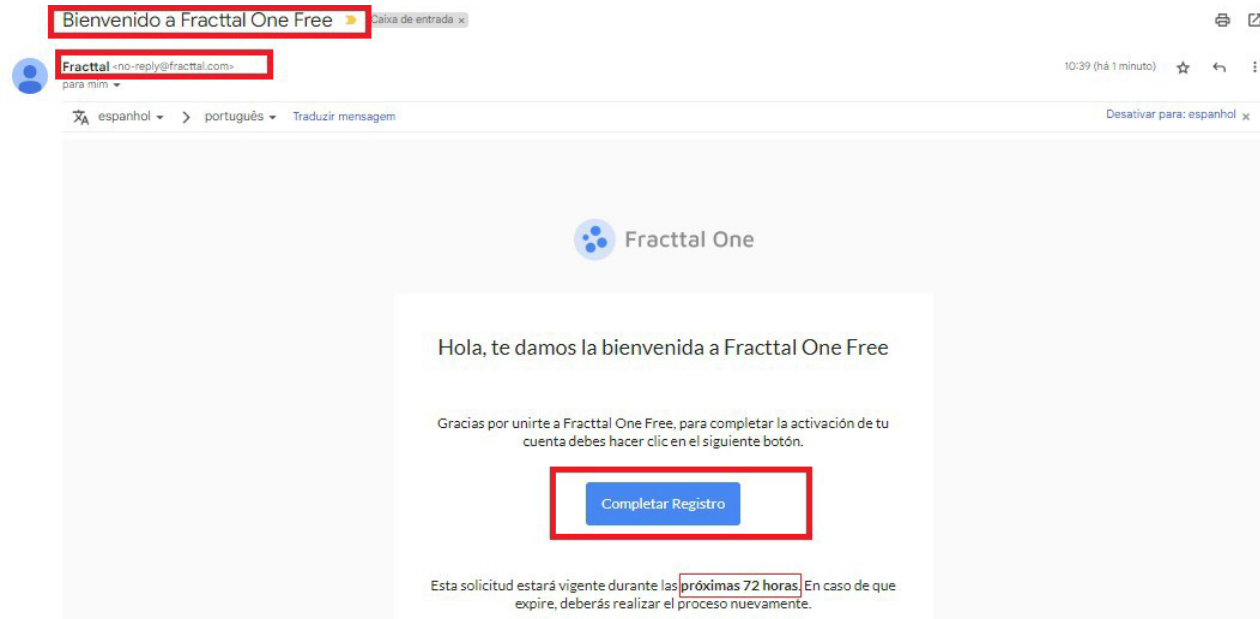

Para concluir o registo, é necessário introduzir os dados solicitados e clicar no botão seguinte *criar nova conta*:

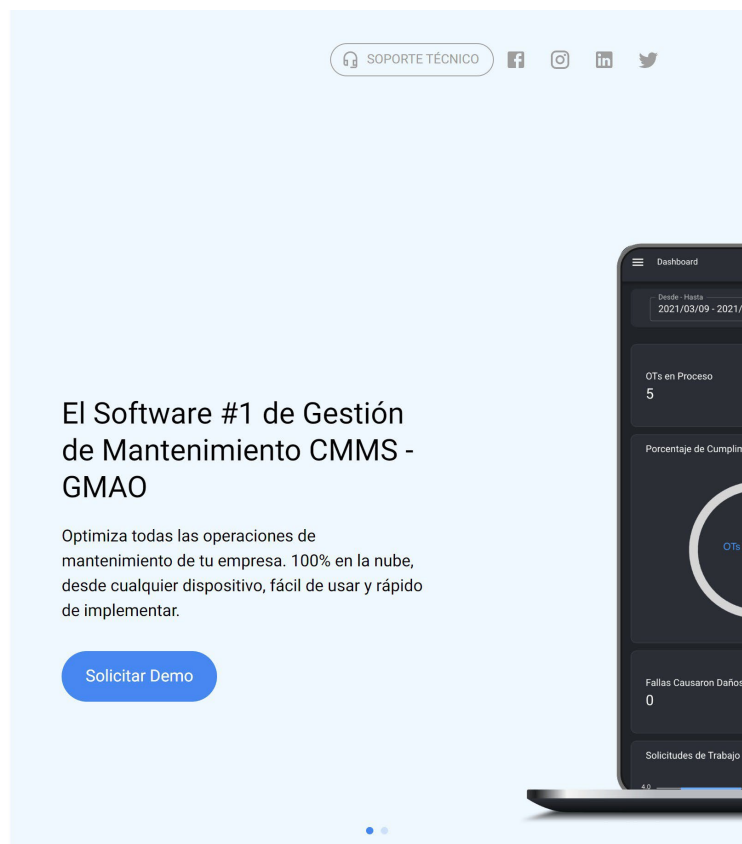

Com isto, poderá finalmente iniciar sessão no Fractal One Free, a sua conta gratuita, iniciando sessão no sítio com o seu endereço de correio eletrónico e a palavra-passe que criou.

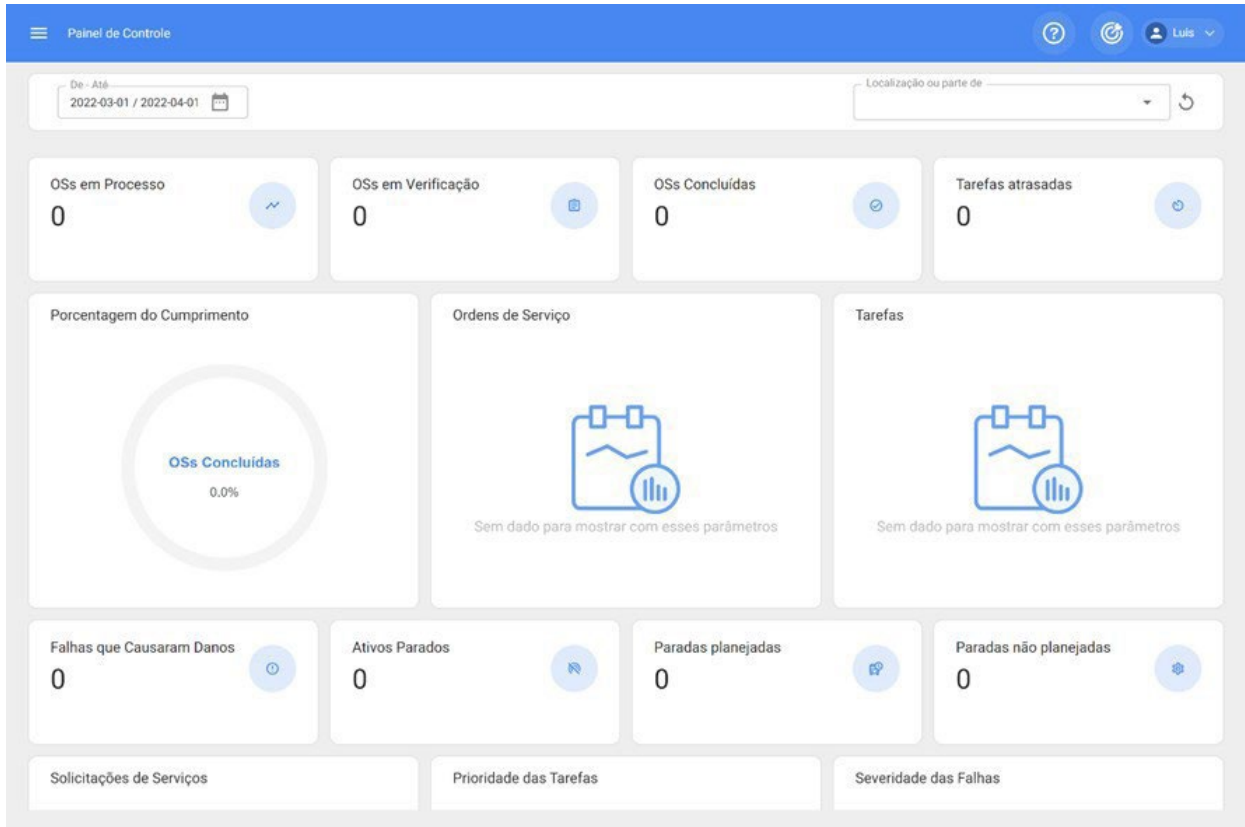

Como terminar subtarefas dentro de uma OT?

help.fractal.com/pt/articles/6475169-how-to-downgrade-sub-tasks-within-an-ot

As subtarefas modelam o passo-a-passo ou o procedimento de manutenção a ser executado pelos técnicos aquando da execução de uma OT. Estas subtarefas são criadas aquando da criação de uma tarefa, tal como explicado no passo 2 do seguinte artigo: [como adicionar um plano de tarefas](#)

Agora, uma vez que essa tarefa está dentro de uma OT, cada subtarefa deve ser completada para que a tarefa em si possa ser declarada "executada". Veremos neste artigo como cancelar o registo dos diferentes tipos de subtarefas.

Subtarefa do tipo GPS:

The screenshot displays the Fractal One mobile application interface. On the left, a Kanban board shows several task cards with details like 'Problemas na esteira', 'PREVENTIVA', 'LUBRIFICAÇÃO', and 'LUBRIFICAÇÃO'. On the right, a detailed view of a task card is shown. The task is titled 'Informe inicio del servicio *' and is part of a group 'Grupo/Parte: Inicio'. A red box highlights the 'Localización' field, which contains a location pin icon. A red arrow points to this icon. Below the location field, there is another section titled 'Relatar estado inicial del equipo y adjuntar foto. *' with a large empty text area. At the bottom of the task card, there are buttons for 'PARAR' and 'PAUSAR', and a timestamp '00:10:23'.

A subtarefa do tipo GPS é apresentada na OT como uma caixa com um indicador de geolocalização à direita. Para anular a subscrição deste tipo de tarefa, basta clicar neste indicador.

Nota: É necessário conceder permissão de GPS (localização) à Fractal One para que o registo seja efectuado:

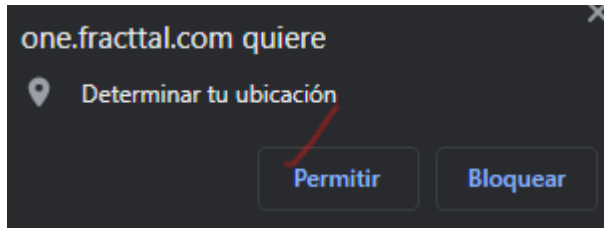

Quando clicado, o sistema registra automaticamente onde e quando essa subtarefa foi anulada:

Tipo de subtarefa Texto:

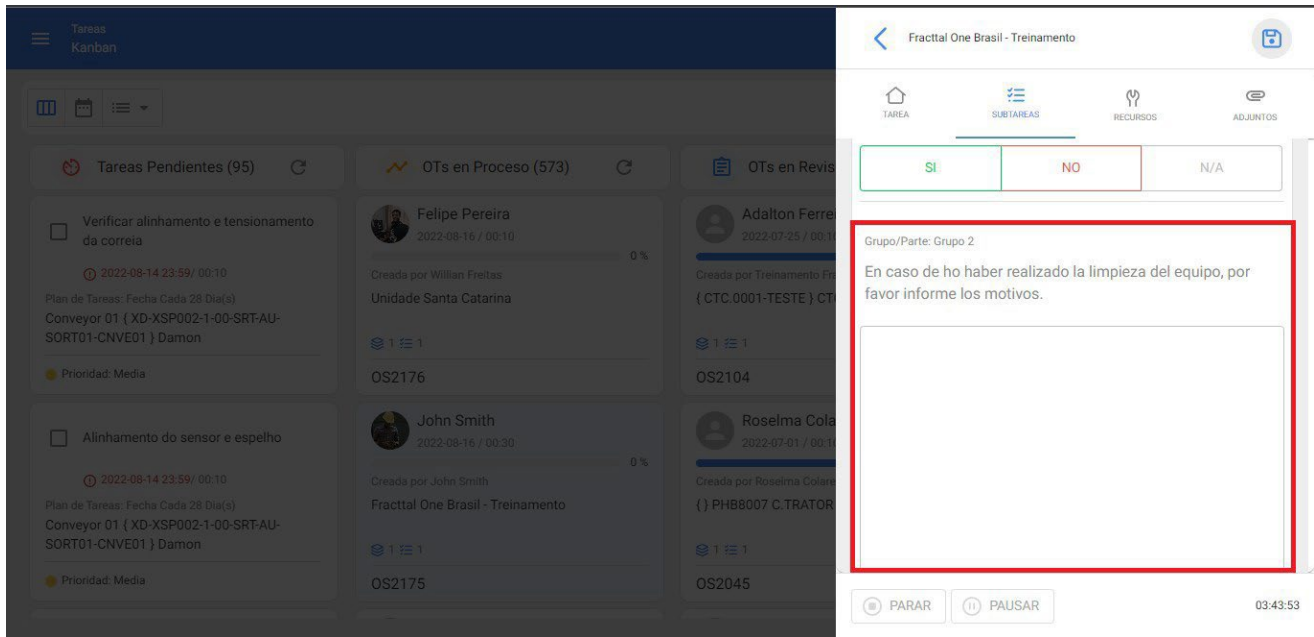

A subtarefa de tipo de texto é apresentada na OT como uma caixa a ser preenchida pelo técnico com as informações solicitadas na descrição, aceitando caracteres alfanuméricos.

Para terminar ou encerrar este tipo de subtarefas, é necessário adicionar um texto na caixa correspondente:

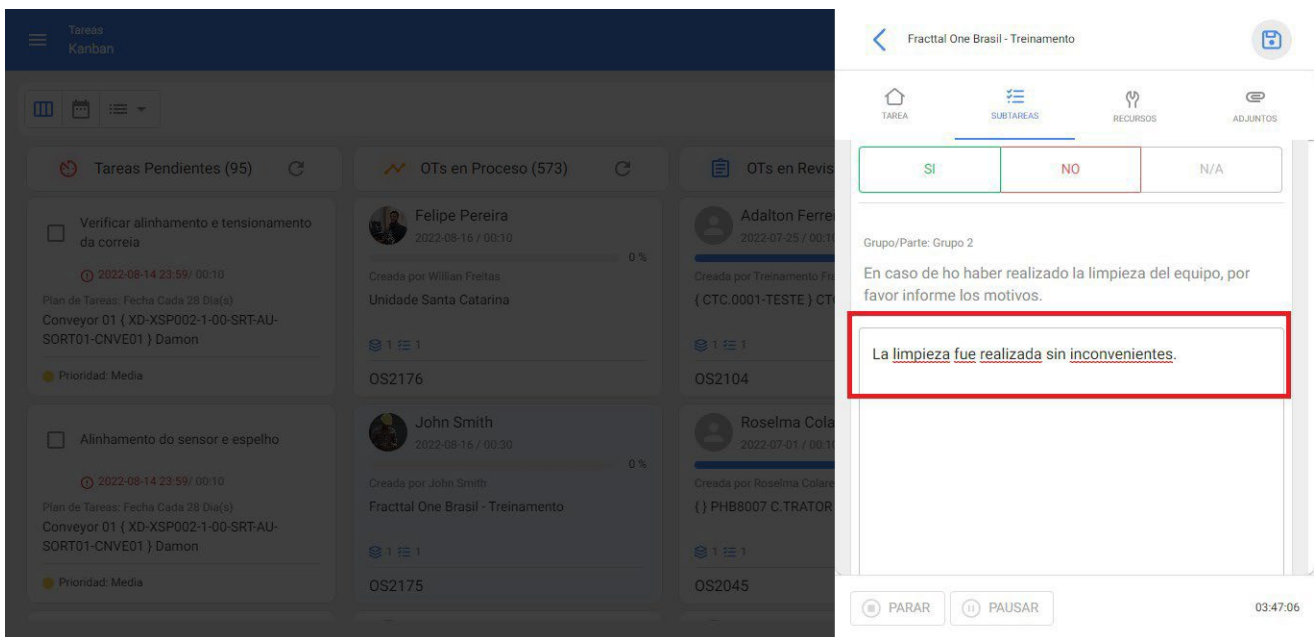

Tipo de subtarefa Número:

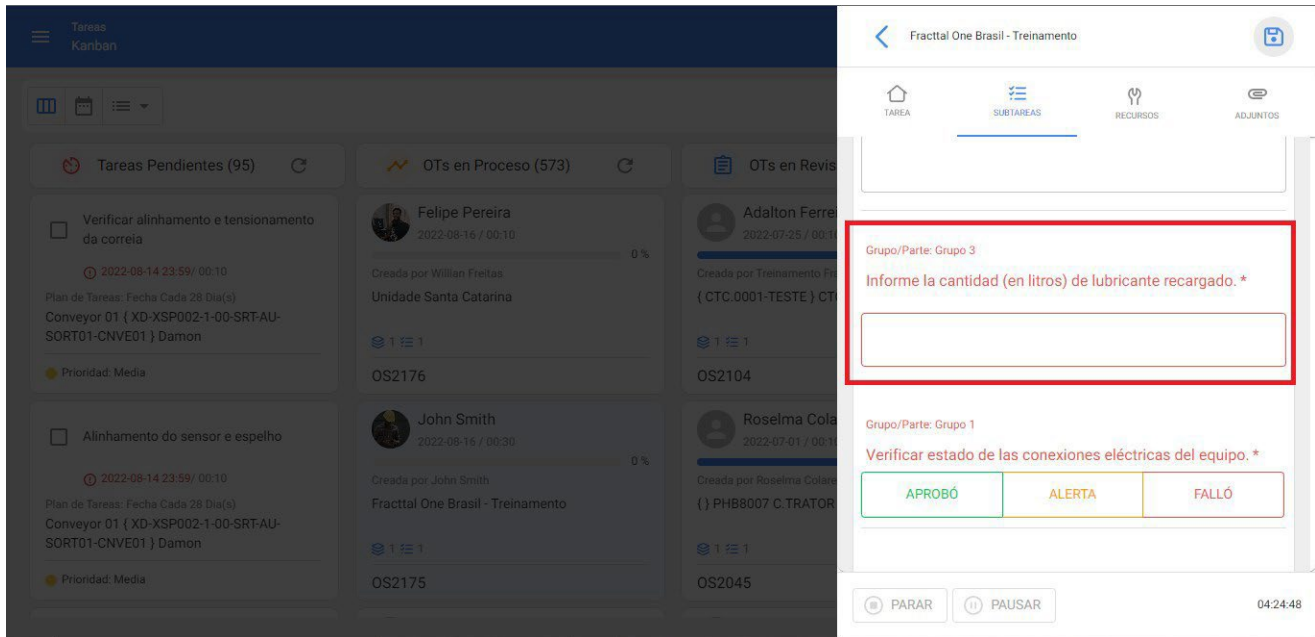

A subtarefa do tipo número é apresentada na OT como uma caixa a ser preenchida pelo técnico com as informações numéricas solicitadas na descrição, aceitando apenas números decimais.

Para finalizar ou terminar este tipo de subtarefas, é necessário adicionar a quantidade solicitada na caixa correspondente:

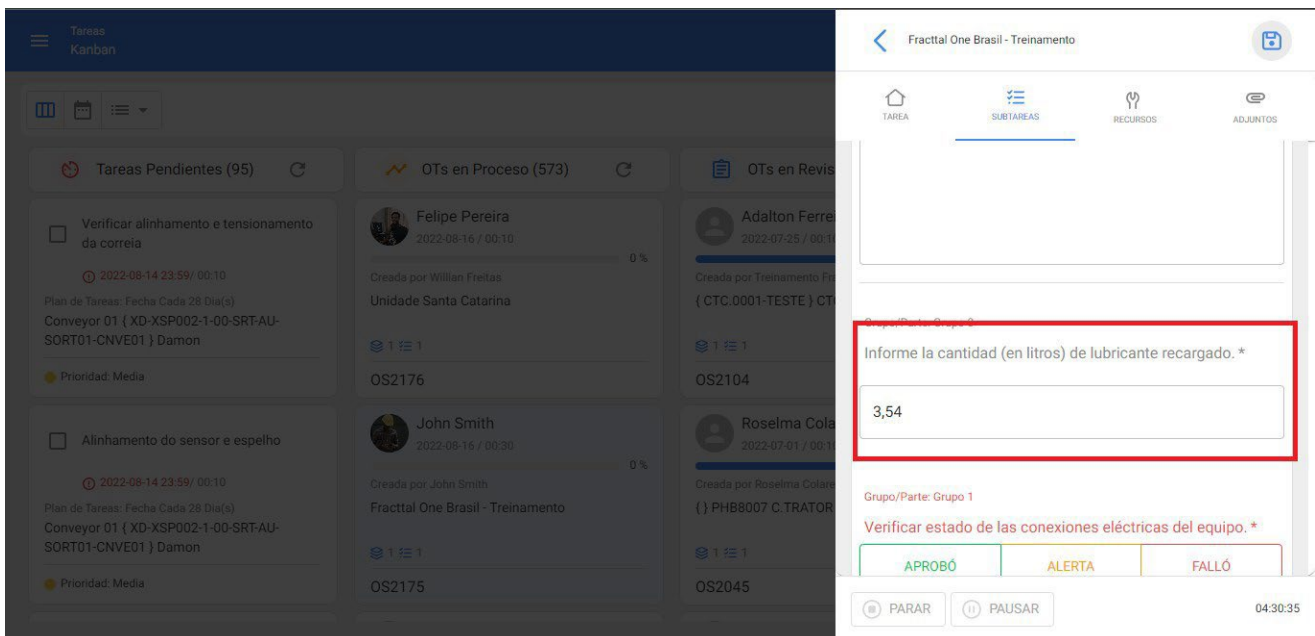

Tipo de subtarefa Verificação e tipo Sim/Não:

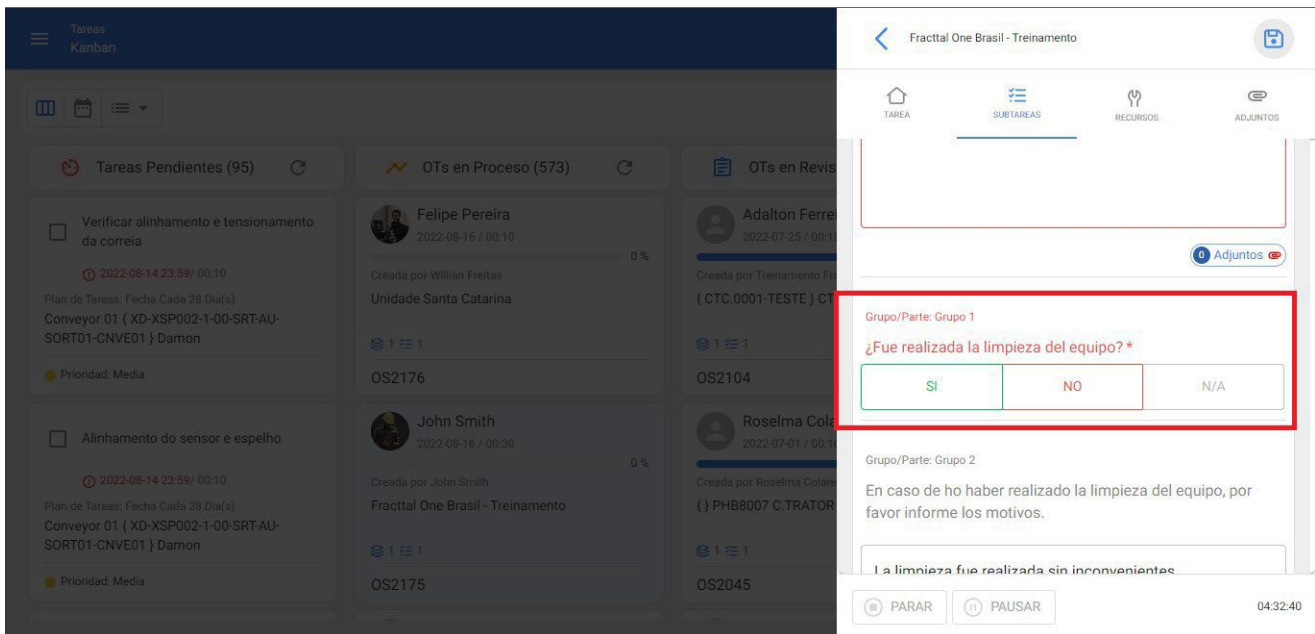
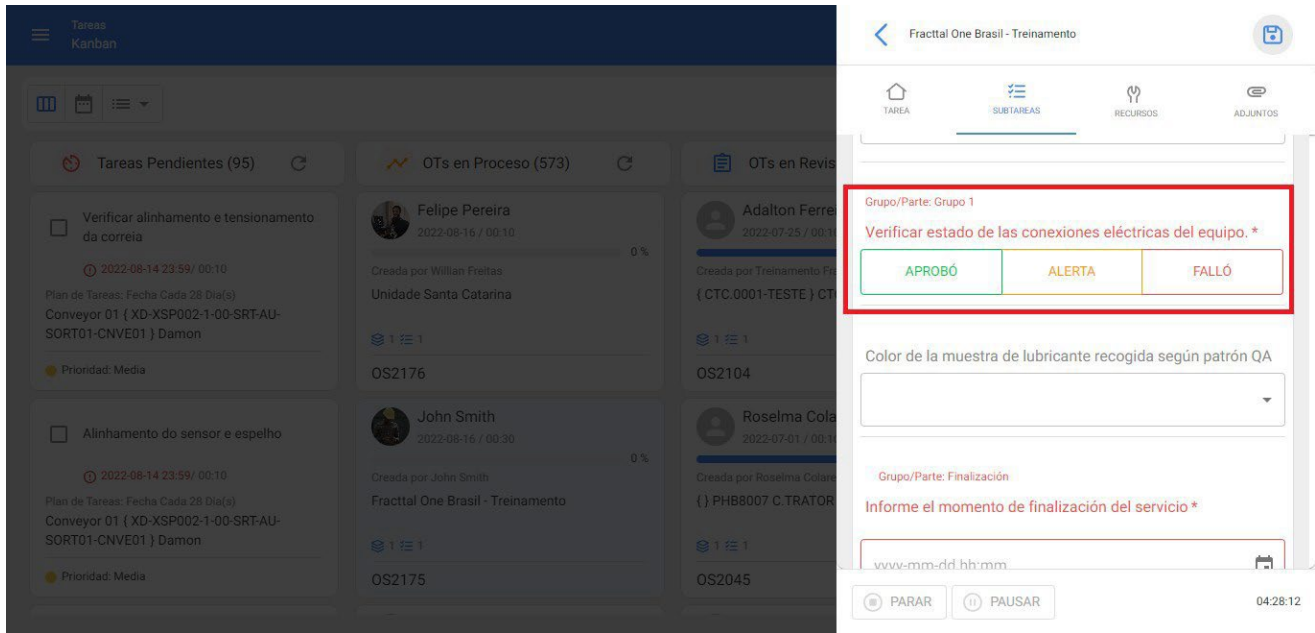

Este tipo de subtareas são apresentadas na OT como três opções possíveis a que o técnico deve responder de acordo com a informação solicitada na descrição, aceitando apenas uma opção.

Para terminar ou cancelar este tipo de subtareas, é necessário clicar na opção correspondente:

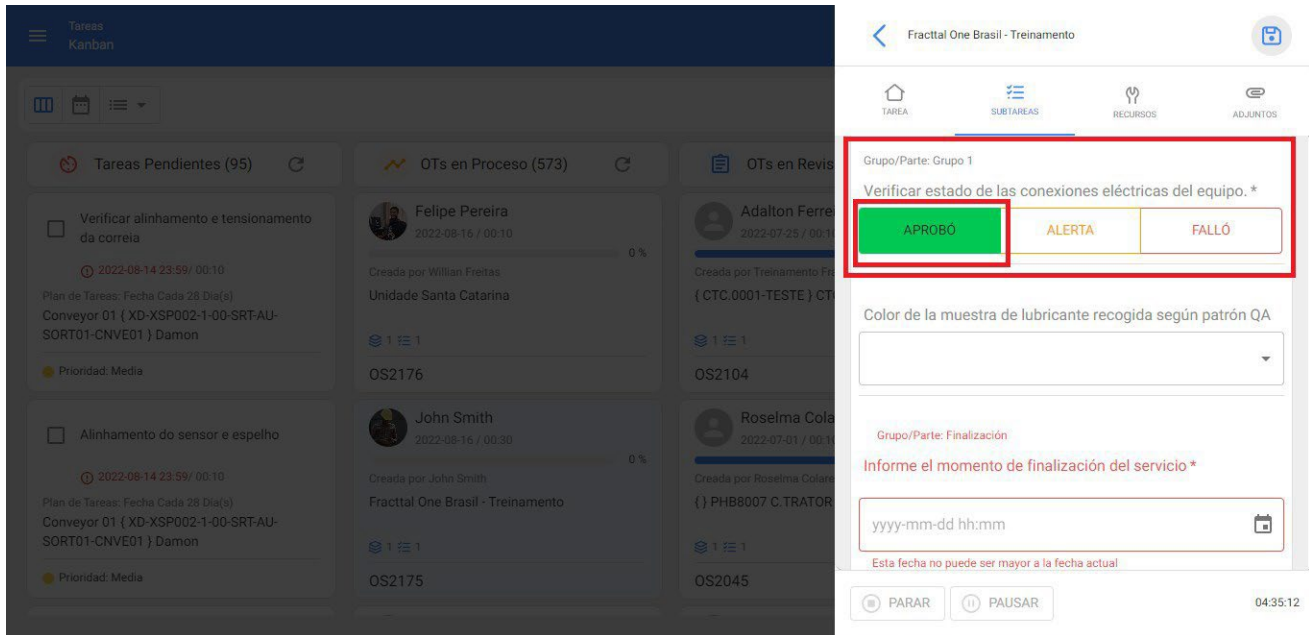

Lista de tipos de subtareas:

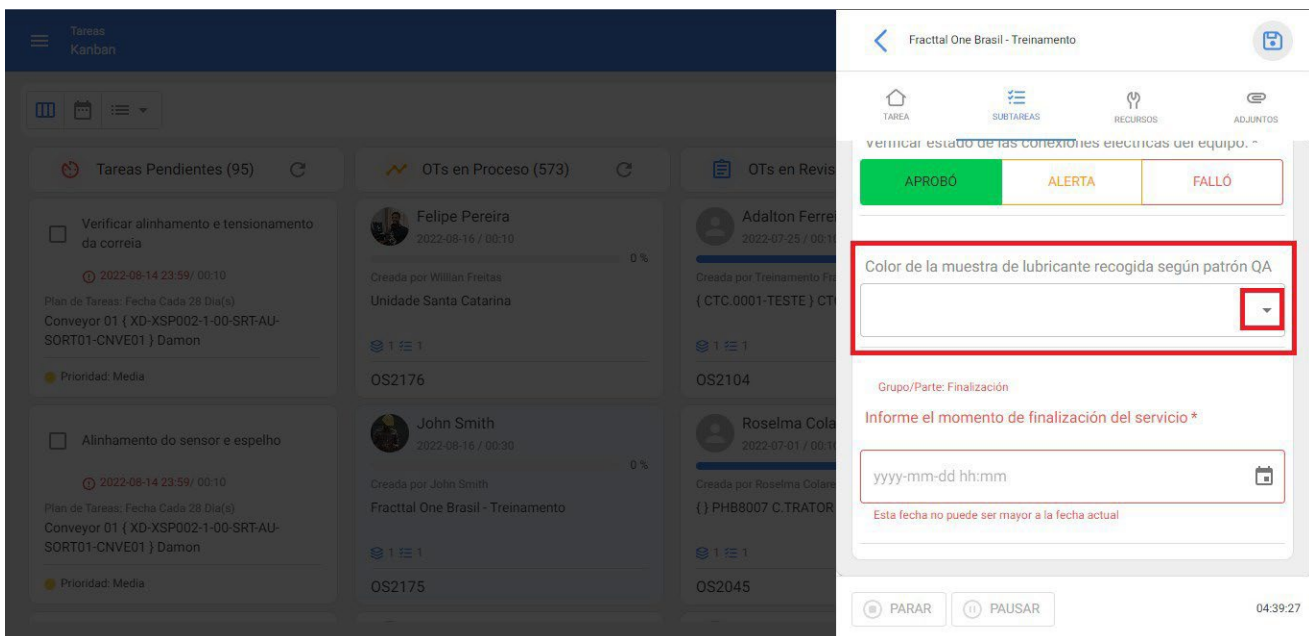

A subtarefa do tipo lista é exibida na OT como uma caixa com uma lista indicada pela seta à direita da caixa, que exibe uma lista de possíveis opções de resposta às informações solicitadas na descrição:

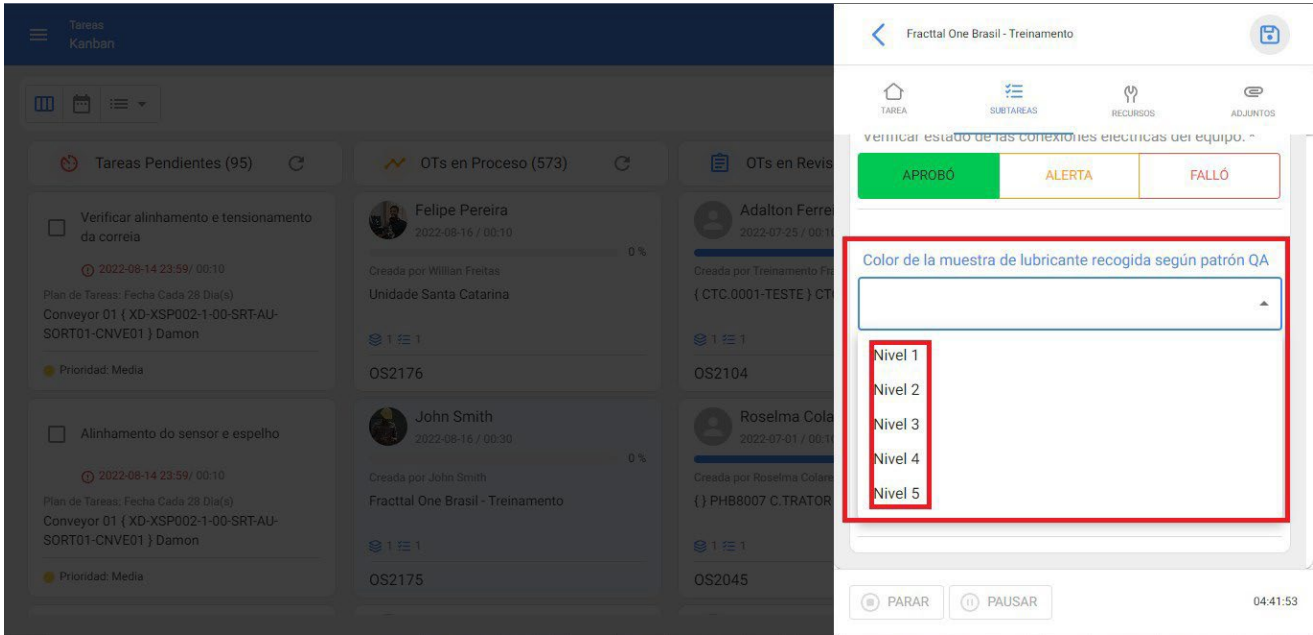

Para terminar ou cancelar este tipo de subtarefas, é necessário selecionar a opção correspondente na lista apresentada:

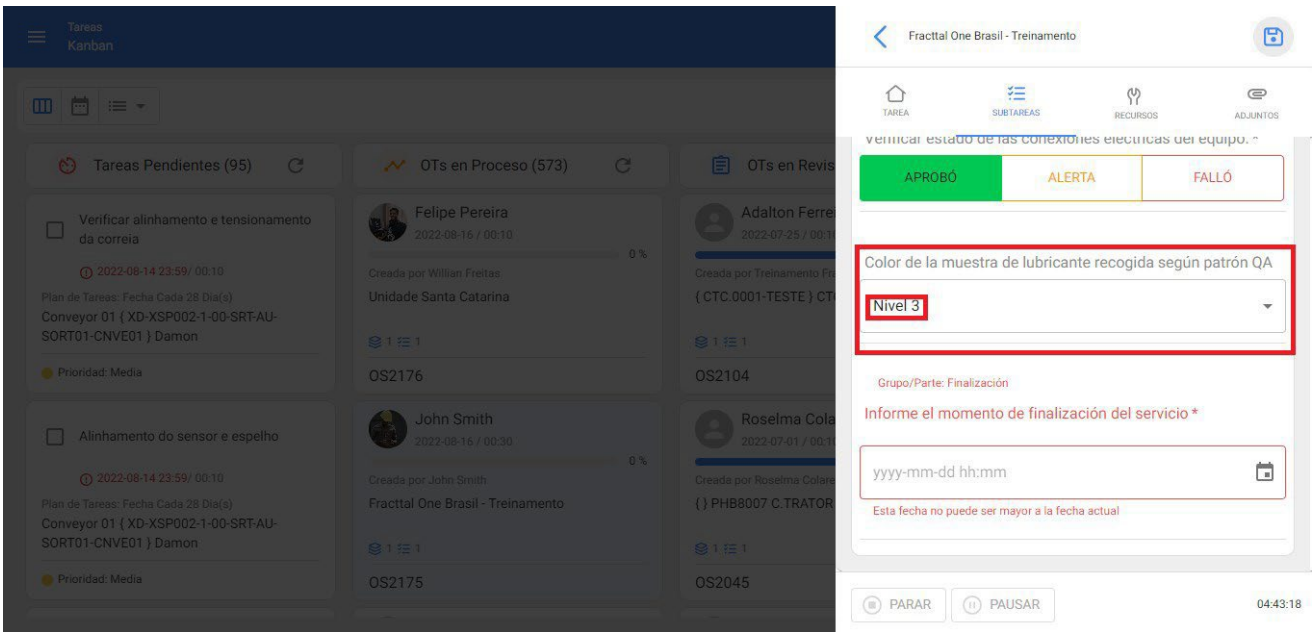

Tipo de subtarefa Data e hora:

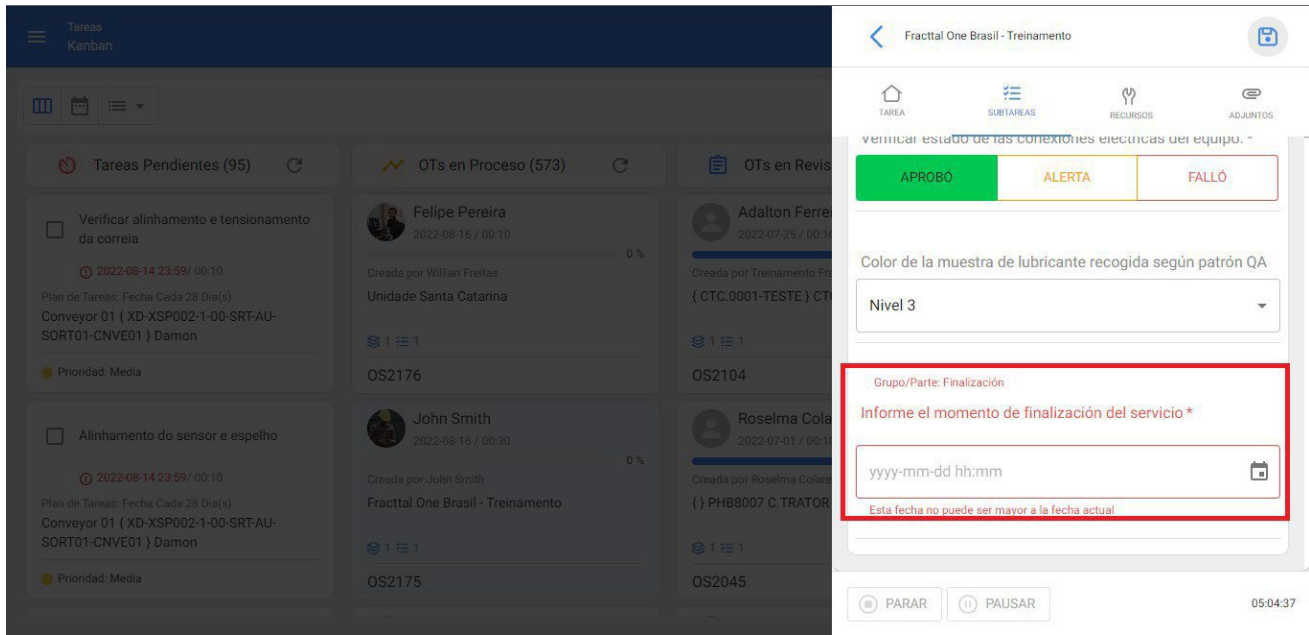

A subtarefa do tipo Data e Hora é exibida na OT como uma caixa a ser preenchida pelo técnico com a data e a hora solicitadas na descrição.

Para terminar ou cancelar este tipo de subtarefa, clicar no botão do indicador de calendário à direita da caixa:

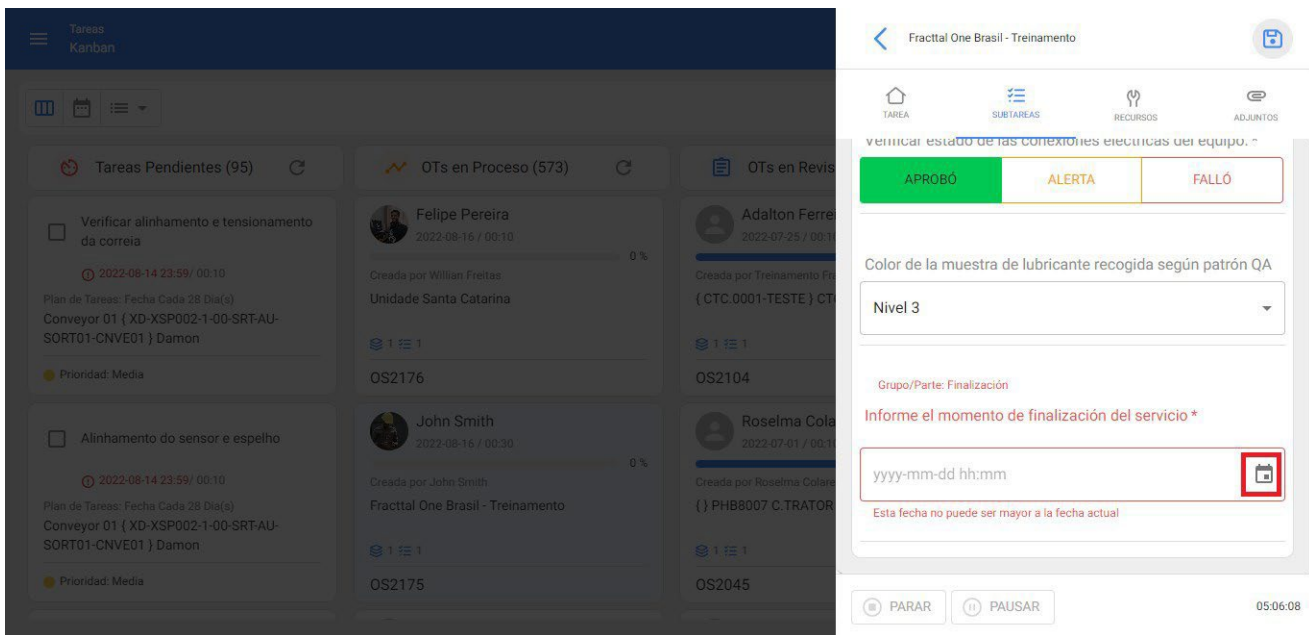

Quando se clica, é apresentado um calendário que indica o dia, o mês e o ano da data pretendida:

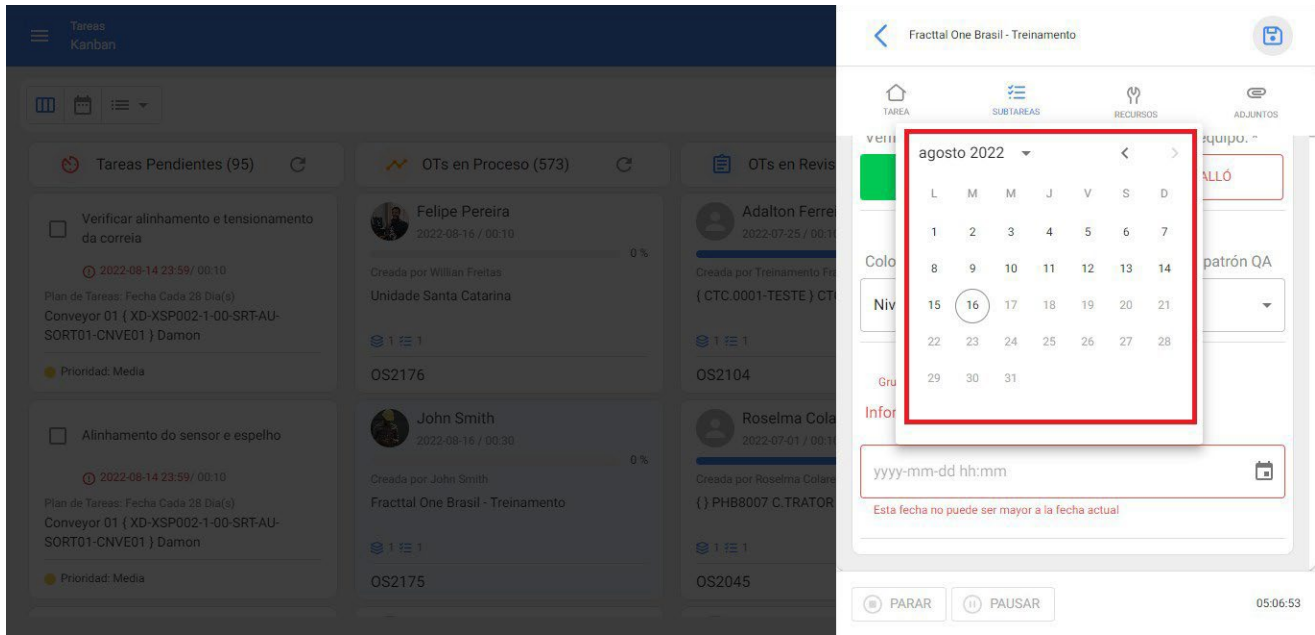

Quando a data é escolhida, é imediatamente apresentado um relógio para introduzir a hora e os minutos da data pretendida:

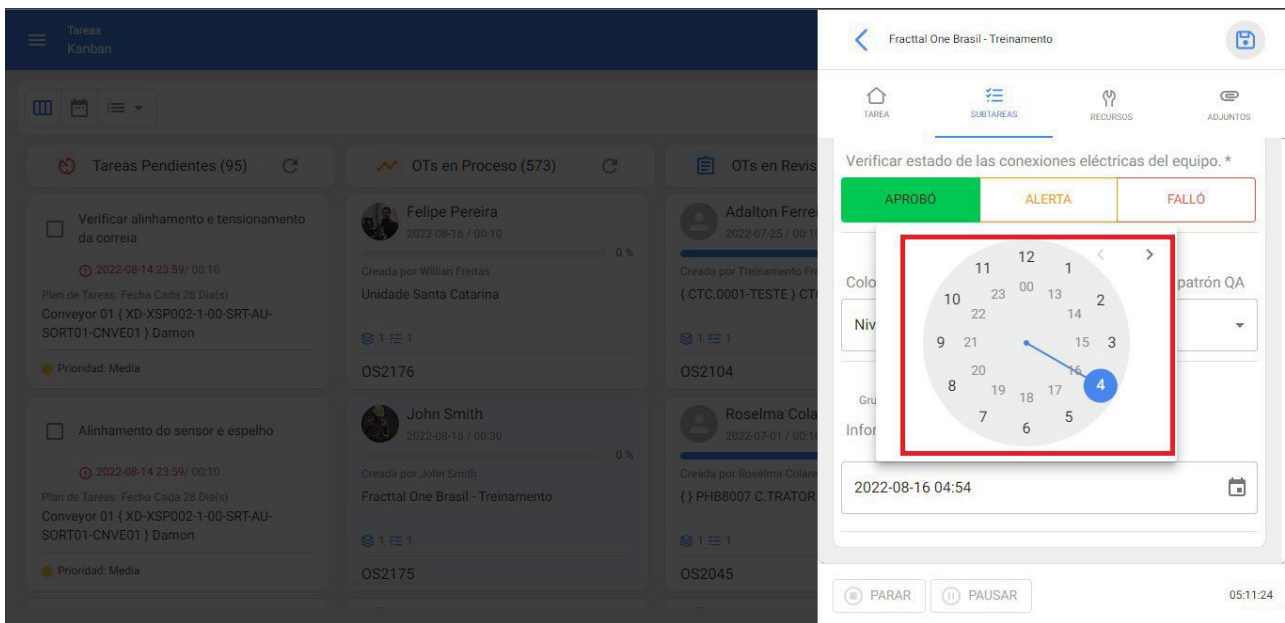

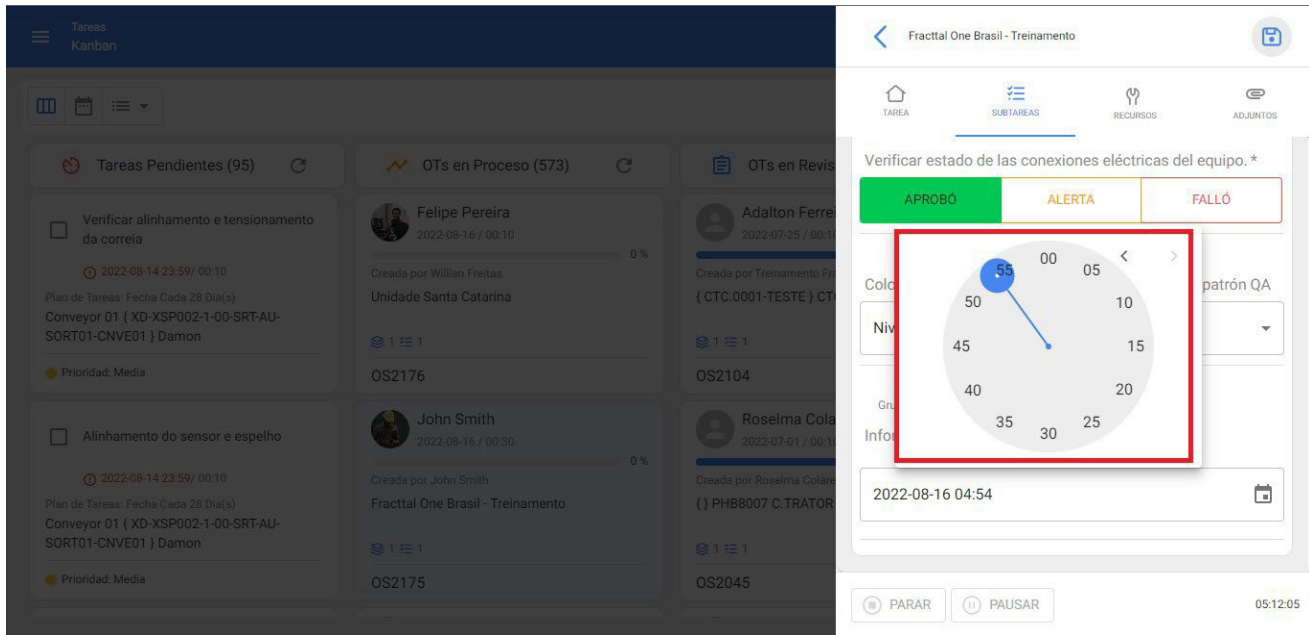

Regista a data e a hora comunicadas pelo técnico:

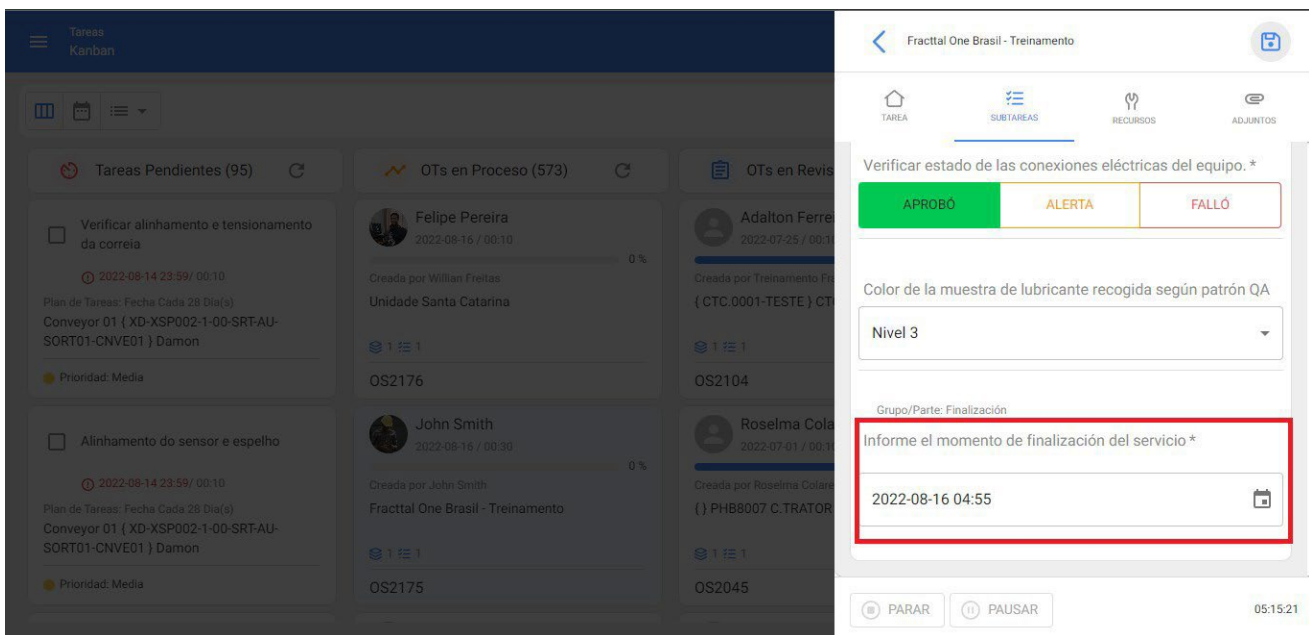

Subtarefa com anexo obrigatório:

Este tipo de subtarefa exige que um anexo seja anexado para que o registo seja anulado. Distingue-se das outras subtarefas pelo código de anexo no canto inferior direito da subtarefa:

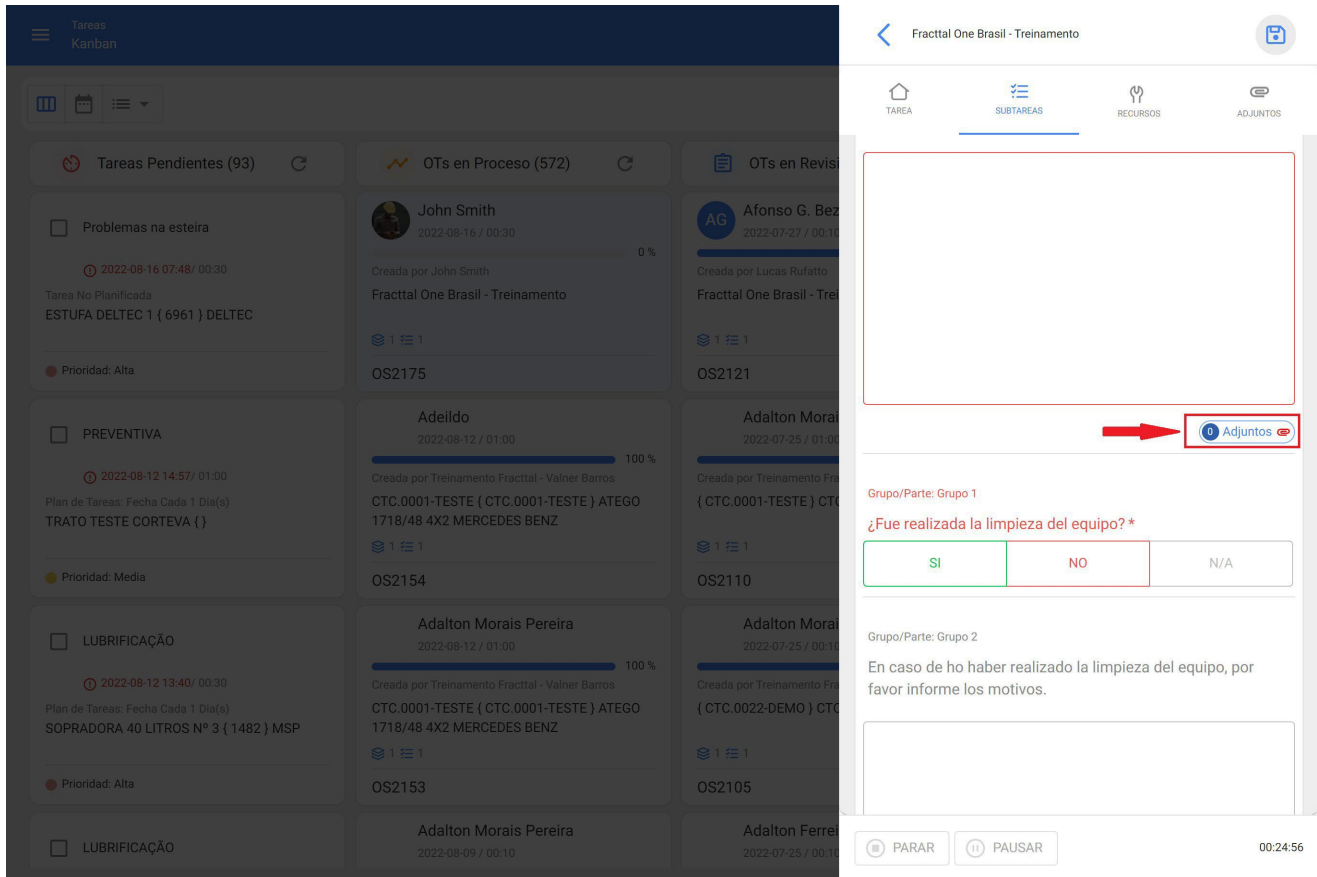

Para anexar um ficheiro, clique na opção "anexo", de modo a que o menu seguinte seja apresentado, e clique em (+) para anexar a informação correspondente:

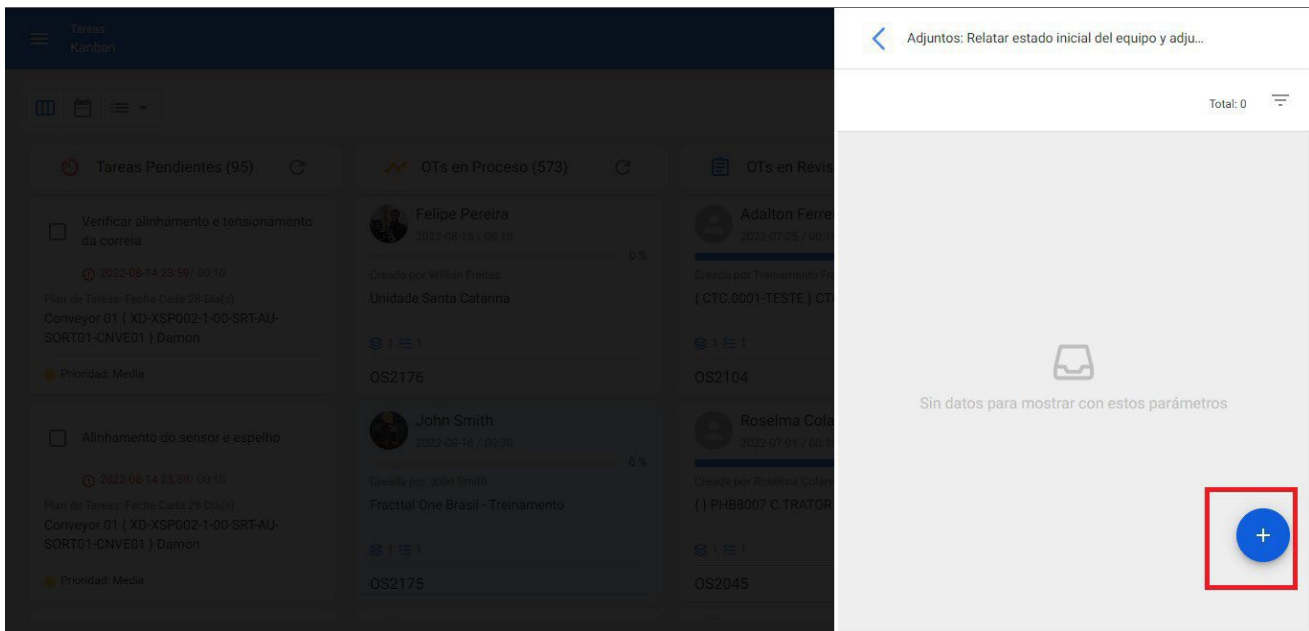

Clicando em (=) aparece o menu dos tipos de anexos possíveis: ligação, nota ou ficheiro, escolha o tipo adequado e faça o anexo. Isto cria o anexo e liga-o à subtarefa, depois volte à subtarefa clicando na seta acima.

esquerda:

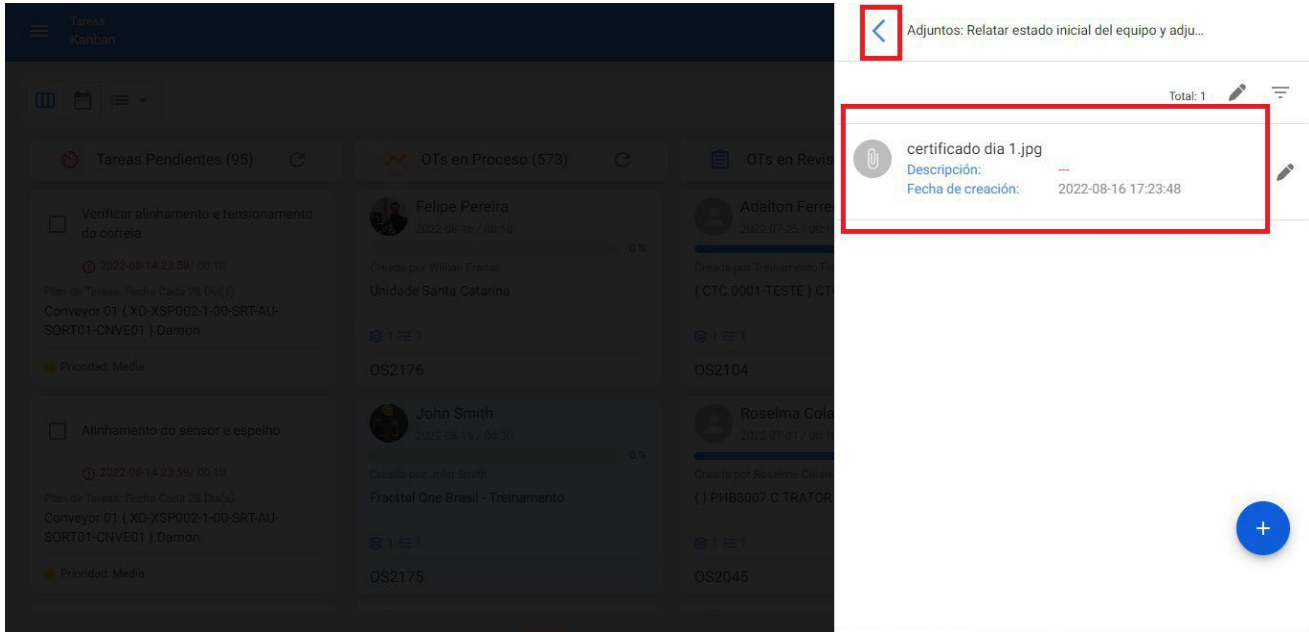

Por fim, ao regressar à subtarefa, esta indica se uma informação foi anexada e o número de anexos carregados para a subtarefa:

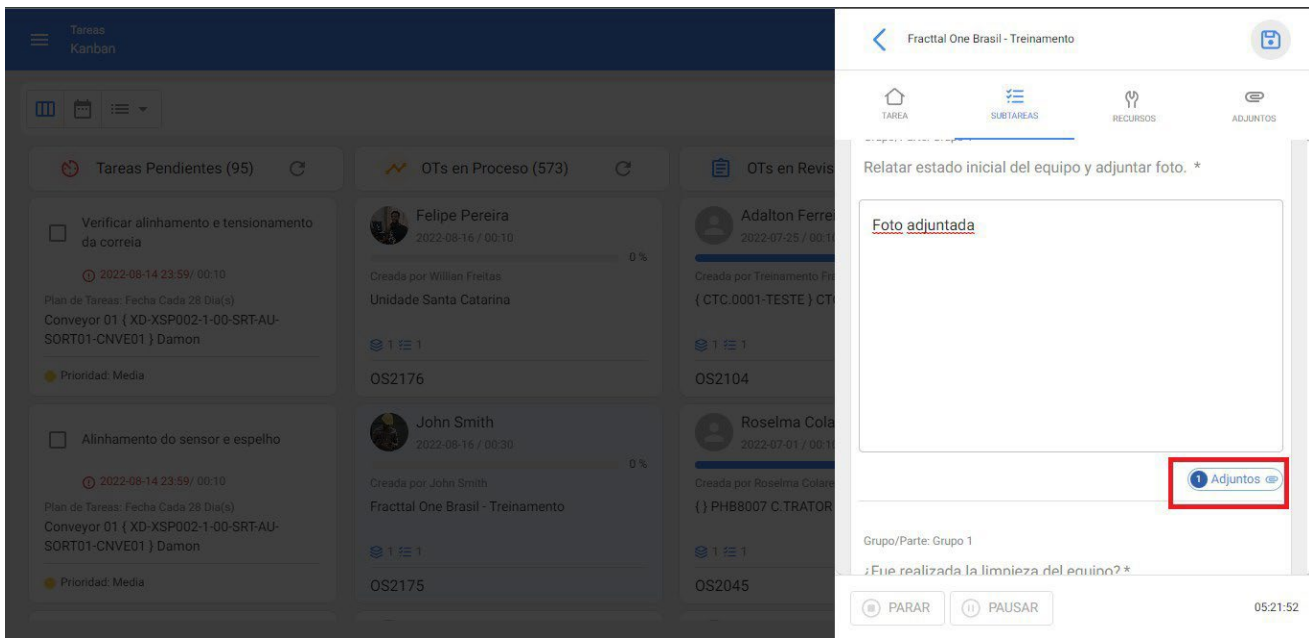

Subtarefas obrigatórias vs. não obrigatórias:

As subtarefas obrigatórias são obrigadas a bloquear o progresso a 100% da execução da OT, caso não tenham sido abandonadas. Estas subtarefas obrigatórias (1) distinguem-se das subtarefas não obrigatórias (2) porque estão escritas a vermelho e têm um asterisco no fim da descrição da subtarefa:

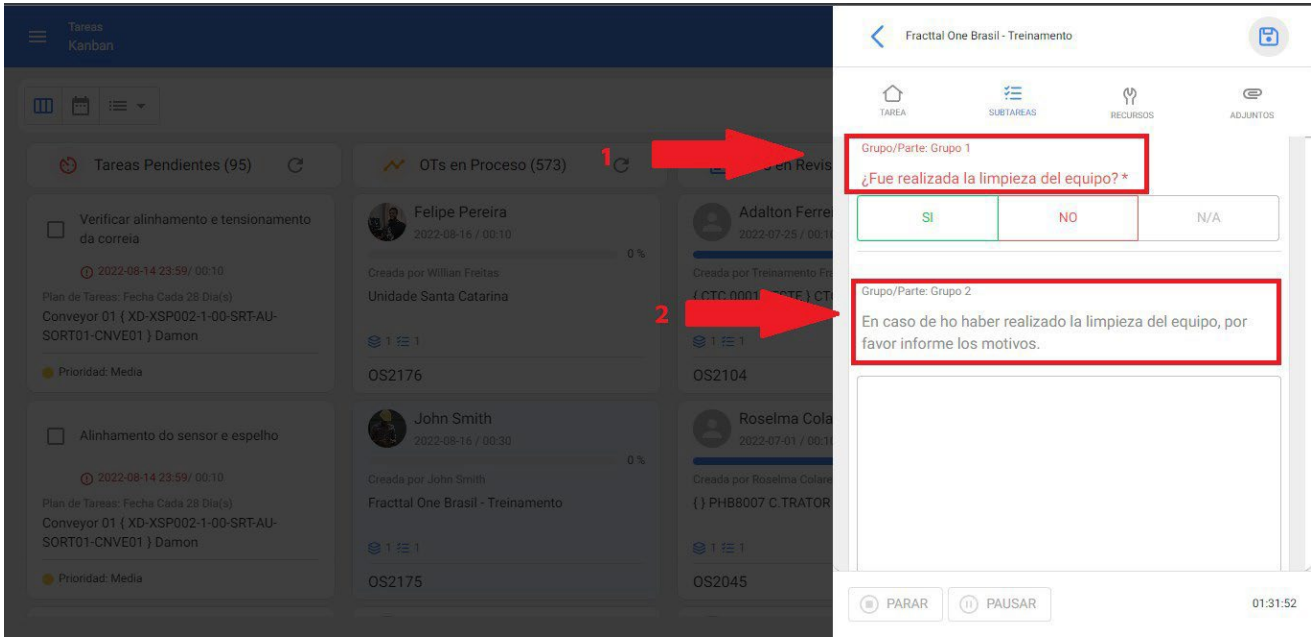

Nota final

Quando todas as subtarefas estiverem concluídas, clique no ícone "guardar" no canto superior direito:

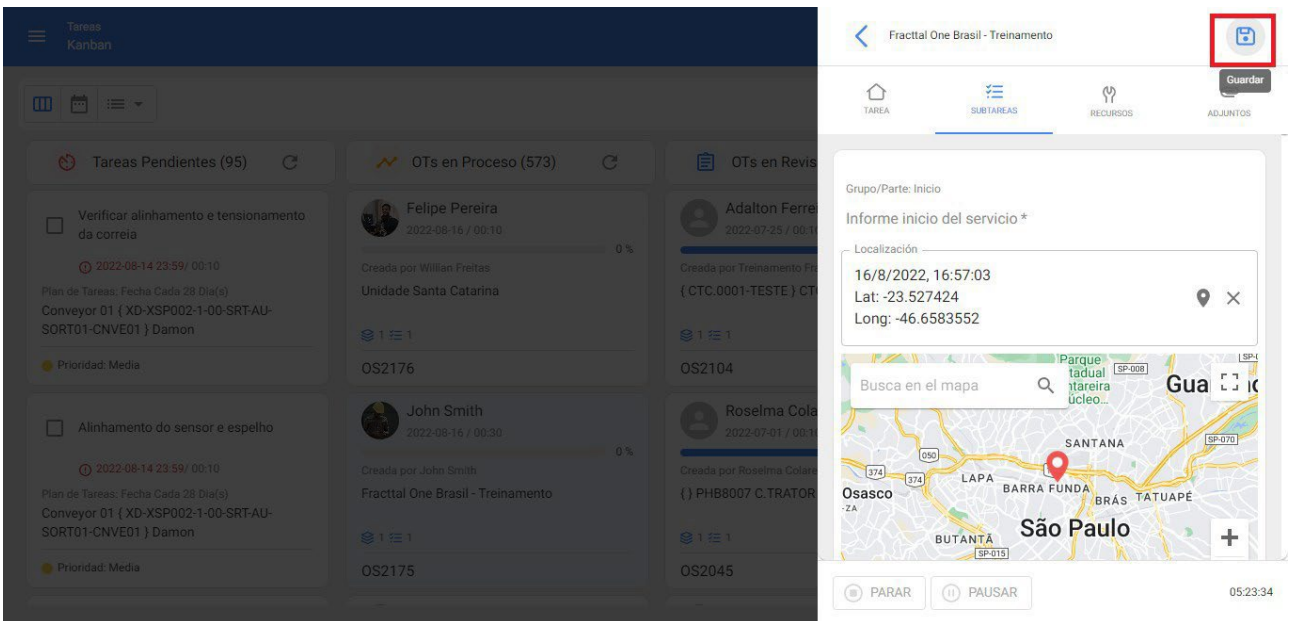

Como editar o custo dos recursos humanos asociados a uma tarefa?

help.fractal.com/pt/articles/6457295-as-edit-the-cost-of-human-resources-associated-associated-with-a-task

O custo dos recursos asociados a uma tarefa está ligado à fonte de onde esse recurso será retirado. No caso dos recursos humanos, este valor encontra-se no registo desse recurso humano ou no catálogo auxiliar de recursos humanos, denominado "valor hora normal". Se pretendemos atualizar o valor do perfil, deve proceder-se da seguinte forma.

1. Entre no módulo Configuração e seleccione o submódulo Catálogos Auxiliares.

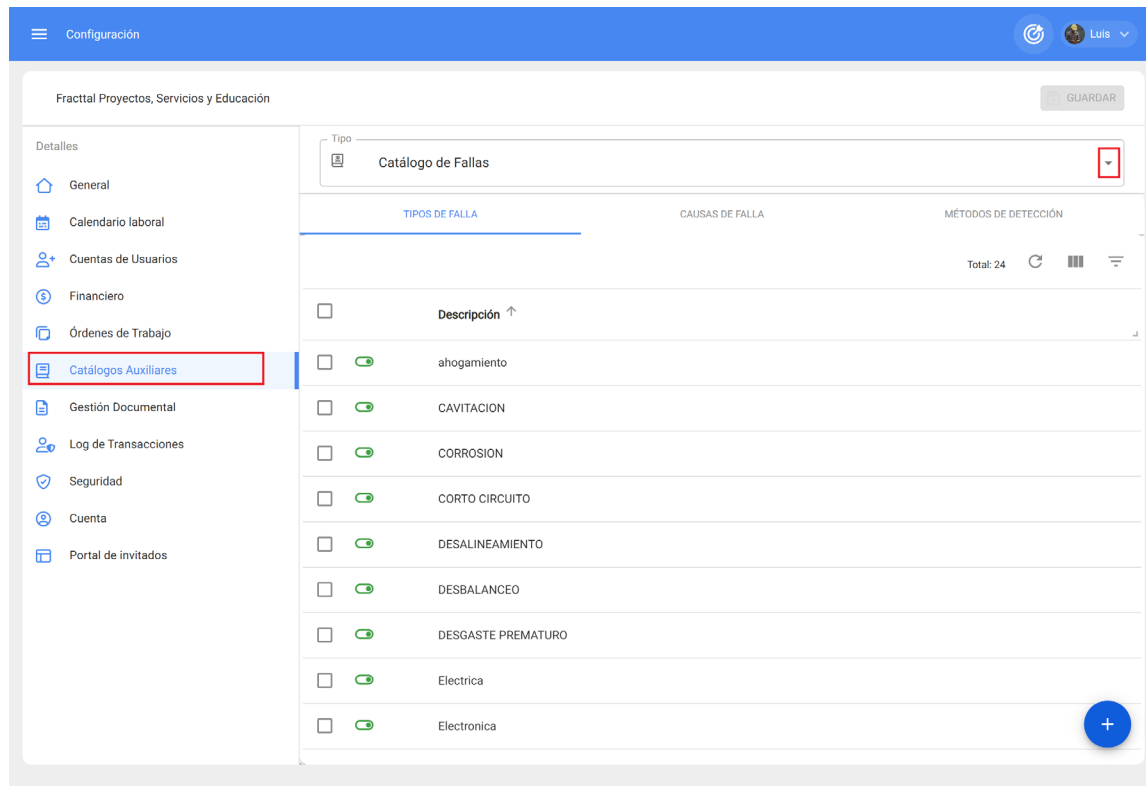

The screenshot displays the 'Configuración' (Configuration) module in the Fractal system. The left sidebar shows a navigation menu with 'Catálogos Auxiliares' highlighted. The main content area shows the configuration for a 'Catálogo de Fallas' (Failure Catalog). The interface includes a search bar, a table of failure types, and a 'GUARDAR' (Save) button. The table lists various failure types such as 'ahogamiento', 'CAVITACION', 'CORROSION', 'CORTO CIRCUITO', 'DESALINEAMIENTO', 'DESBALANCEO', 'DESGASTE PREMATURO', 'Electrica', and 'Electronica'. Each row has a checkbox and a status indicator (a green circle with a white checkmark). The table is sorted by 'Descripción' (Description) in ascending order. The total number of items is 24.

TIPOS DE FALLA	CAUSAS DE FALLA	MÉTODOS DE DETECCIÓN
<input type="checkbox"/>	Descripción ↑	Total: 24
<input type="checkbox"/>	ahogamiento	
<input type="checkbox"/>	CAVITACION	
<input type="checkbox"/>	CORROSION	
<input type="checkbox"/>	CORTO CIRCUITO	
<input type="checkbox"/>	DESALINEAMIENTO	
<input type="checkbox"/>	DESBALANCEO	
<input type="checkbox"/>	DESGASTE PREMATURO	
<input type="checkbox"/>	Electrica	
<input type="checkbox"/>	Electronica	

2. Seleccionar o catálogo de Recursos Humanos

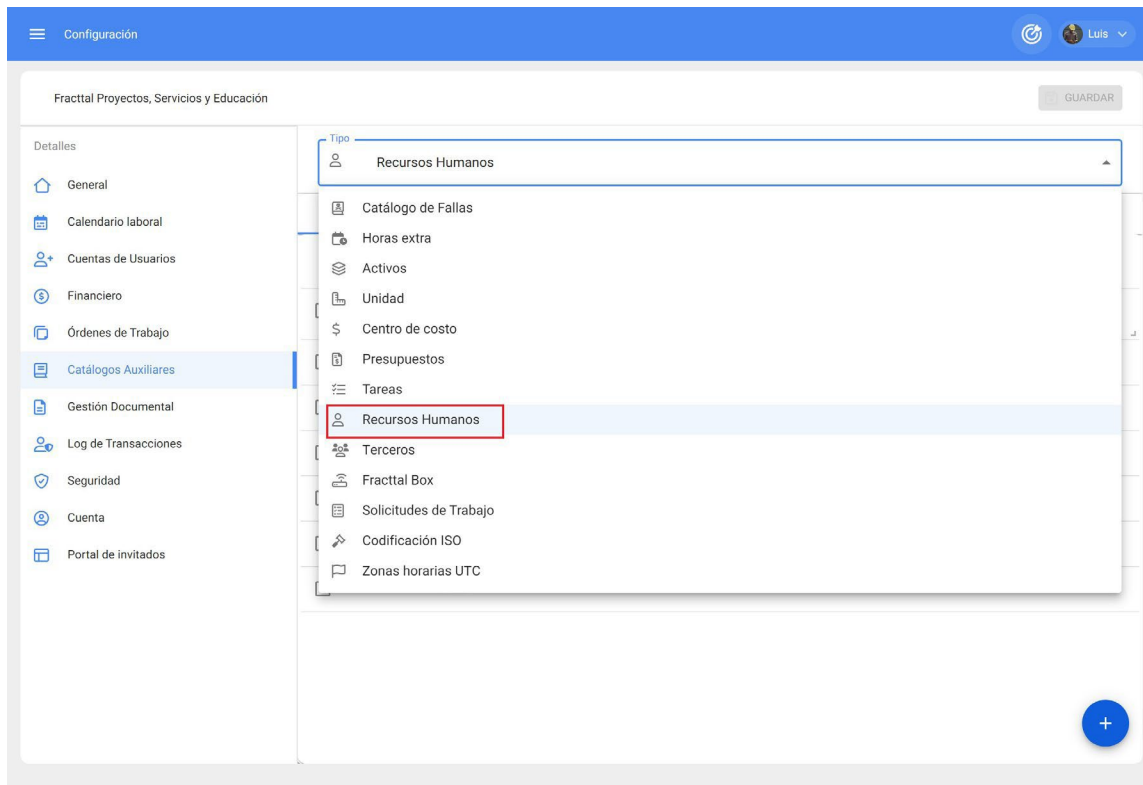

3. Introduzir o separador VALOR DA HORA ORDINÁRIA

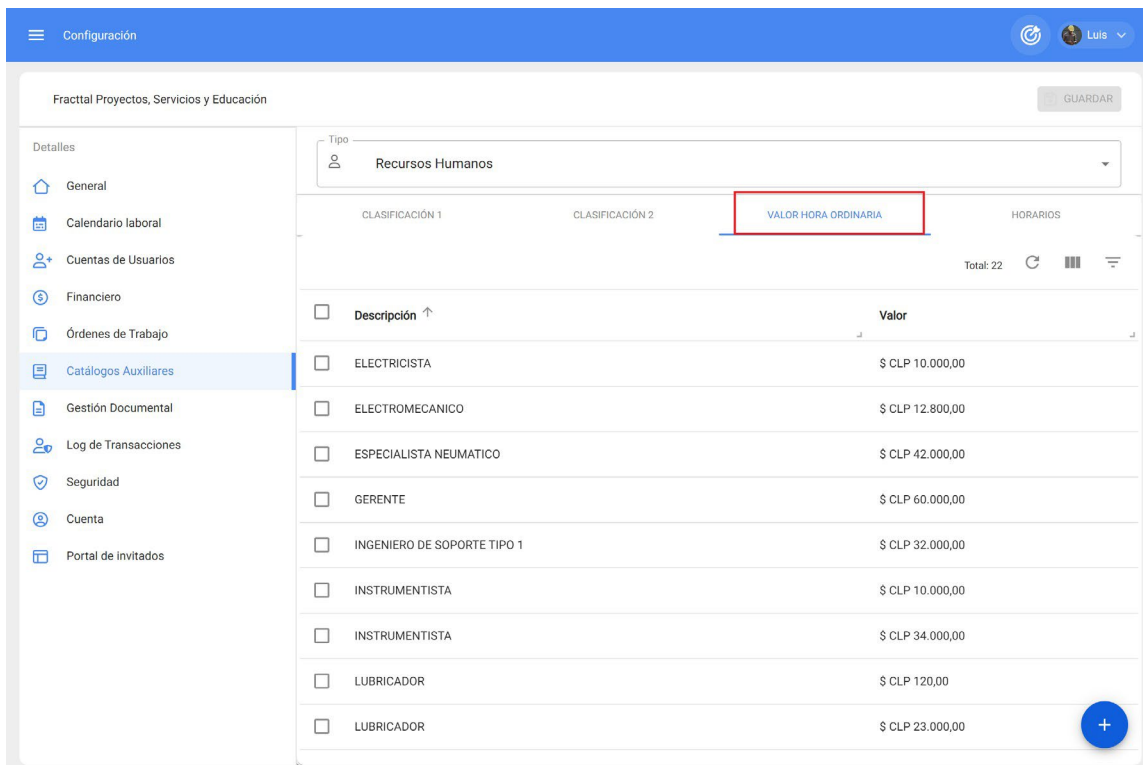

4. Procurar o tipo de perfil HR a modificar e seleccioná-lo para abrir una gaveta onde se pode editar o valor da hora normal.

The screenshot displays a configuration screen for 'Recursos Humanos' (Human Resources) within a system titled 'Fractal Proyectos, Servicios y Educación'. The interface includes a sidebar menu with options like 'General', 'Calendario laboral', 'Cuentas de Usuarios', 'Financiero', 'Órdenes de Trabajo', 'Catalogos Auxiliares', 'Gestión Documental', 'Log de Transacciones', 'Seguridad', 'Cuenta', and 'Portal de Invitados'. The main area shows a list of roles with checkboxes, including 'ELECTRICISTA', 'ELECTROMECHANICO', 'ESPECIALISTA NEUMATICO', 'GERENTE', 'INGENIERO DE SOPORTE TIPO 1', 'INSTRUMENTISTA', and 'LUBRICADOR'. A modal window is open on the right, allowing for the configuration of a specific role. The modal contains a 'Descripción' field with the value 'ELECTRICISTA' and a 'Valor' field with the value '\$ CLP 10.000'. An 'ACEPTAR' button is located in the top right corner of the modal.

Ao guardar as alterações, este valor será atualizado em todos os planos de manutenção em que este perfil de recursos humanos esteja associado.

Como é a autenticação do utilizador no Fractal One?

 help.fractal.com/pt/articles/6079814-as-is-the-authentication-of-users-at-fractal-one

A autenticação no Fractal One é feita por nome de utilizador (e-mail) e palavra-passe. Além disso, se o e-mail for do Google ou da Microsoft, ele pode ser autenticado usando a tecnologia Single Sign On (procedimento de autenticação SSO que permite que o usuário acesse vários sistemas com uma única instância de identificação).

Para mais informações, visite a seguinte ligação:

[Autenticação SSO](#)

Como gerar uma OT correctiva?

help.fractal.com/pt/articles/6106382-how-to-generate-an-or-corrective-ot

Escrito pela Equipa de Sucesso do Cliente. Atualizado há mais de uma semana

Em qualquer altura, durante o funcionamento dos nossos bens, podem ocorrer falhas que exijam a criação de uma OMP correctiva. Para estes casos, entraremos no módulo de tarefas onde encontraremos as ordens de trabalho.

Basta clicar no botão Adicionar tarefa não planeada, localizado no canto inferior direito, para começar a criar a ordem de trabalho correctiva. Este botão pode ser encontrado em qualquer uma das vistas da ordem de trabalho (Kanban, Calendário ou Lista).

The screenshot displays a Kanban board for task management. The top navigation bar includes a menu icon, the text 'Tareas Tareas Pendientes', a refresh icon, and a user profile for 'Alexander'. Below the navigation bar, there are four columns representing different stages of work:

- Tareas Pendientes (60):** Contains four task cards, all with 'Prioridad: Alta'. The tasks are related to 'ANALISIS DE VIBRACIONES' and 'MANTENIMIENTO CADA 500 HORAS' for various 'BANCO DE MOLIENDA' units.
- OTs en Proceso (48):** Contains three task cards, all created by 'Alexander Sanchez'. The tasks are 'TABLERO ELECTRICO { TAB-01 }', 'BANCO DE MOLIENDA 02 { BAN-02 }', and 'BANCO DE MOLIENDA 02 { BAN-02 }'. Progress bars show 0% completion.
- OTs en Revisión (10):** Contains three task cards, all created by 'Alexander Sanchez'. The tasks are 'BANDA BOLSAS 2 { SAT-M-ALM.ENV-CONJ2-0...', 'BANDA BOLSAS 2 { SAT-M-ALM.ENV-CONJ2-0...', and 'BANDA BOLSAS 2 { SAT-M-ALM.ENV-CC...'. Progress bars show 100% completion.
- OTs Finalizadas (43):** Contains three task cards, all created by 'Alexander Sanchez'. The tasks are 'PUERTA VAIVEN { PURT-01 }', 'PUERTA VAIVEN { PURT-01 }', and 'BANDA BOLSAS 2 { SAT-M-ALM.ENV-CC...'. Progress bars show 100% completion. A blue plus button is highlighted in the bottom right corner of this column.

Quando começarmos a criar a ordem de trabalho, preencheremos os campos correspondentes associados ao ativo.

1

Activo

2

Tarea

3

SubTareas

4

Recursos

Activo

Activo no puede estar en blanco

Fecha del incidente
2022-03-30 15:29

Solicitado Por
Alexander Sanchez

¿Falló el Activo?

SIGUIENTE >

1 Activo — 2 Tarea — 3 SubTareas — 4 Recursos

Activo
MOTOR ELECTRICO { MOT-ELEC } ⌵ ✕

Fecha del incidente
2022-03-30 15:29

Solicitado Por
Alexander Sanchez

¿Falló el Activo?

Tipo de falla
CORTO CIRCUITO ⌵ ✕

Causa de falla
CONEXION INCORRECTA ⌵ ✕

Método de detección de falla
INSPECCION VISUAL ⌵ ✕

Severidad de las Fallas
Alta ⌵

Tipo de daño causado
Ninguno ⌵

Tiempo de interrupción a otros activos
🕒 000:00

¿También se debe terminar esta tarea para que el Activo vuelva a entrar en servicio?

Fecha de inicio del fuera de servicio
2022-02-16 13:00

SIGUIENTE >

Depois de registrar as informações associadas ao bem, continuaremos a incluir os campos associados à tarefa.

✓ 2 3 4
Activo Tarea SubTareas Recursos

Descripción de la Tarea: CAMBIO DE BOBINADO

Nota:

Tipo de tarea: CORRECTIVO

Clasificación 1:

Clasificación 2:

Prioridad: Alta

Duración estimada: 002:00

Número de Solicitud:

Este trabajo ya fue realizado?

Opciones:

Enviar a tareas pendientes Enviar a OTs en Proceso

Fecha Programada: 2022-03-31 15:00

< ATRÁS SIGUIENTE >

No passo seguinte, definiremos a informação associada às subtarefas incluídas na ordem de trabalho.

Activo Tarea SubTareas Recursos

- ✎ 🗑️ Desenergizar el equipo
Texto
- ✎ 🗑️ Cambio de bobinado
Texto
- ✎ 🗑️ Pruebas con carga
Texto

< ATRÁS SIGUIENTE > +

Em seguida, associamos os recursos que serão necessários para completar a OT e finalizamos a criação da OT.

Activo Tarea SubTareas Recursos

CABLE AWG 6 { CAB-0001 }
\$ CLP 120,00

ELECTROMECHANICO
\$ CLP 12.500,00

< ATRÁS FINALIZAR > +

Se necessitar de mais informações relacionadas com a criação de ordens de trabalho não planeadas, pode consultar o nosso artigo: [Como criar ordens de trabalho não planeadas?](#)

Como gerar uma tarefa preventiva por iterações no Fractal One?

help.fractal.com/pt/articles/6106109-how-to-generate-a-preventive-task-for-iterations-in-fractal-one

Para gerar uma tarefa de prevenção por iterações, devemos introduzir a tarefa em questão, depois ir para as subtarefas e ativar a opção "Definir como tarefa cíclica", como se mostra abaixo:

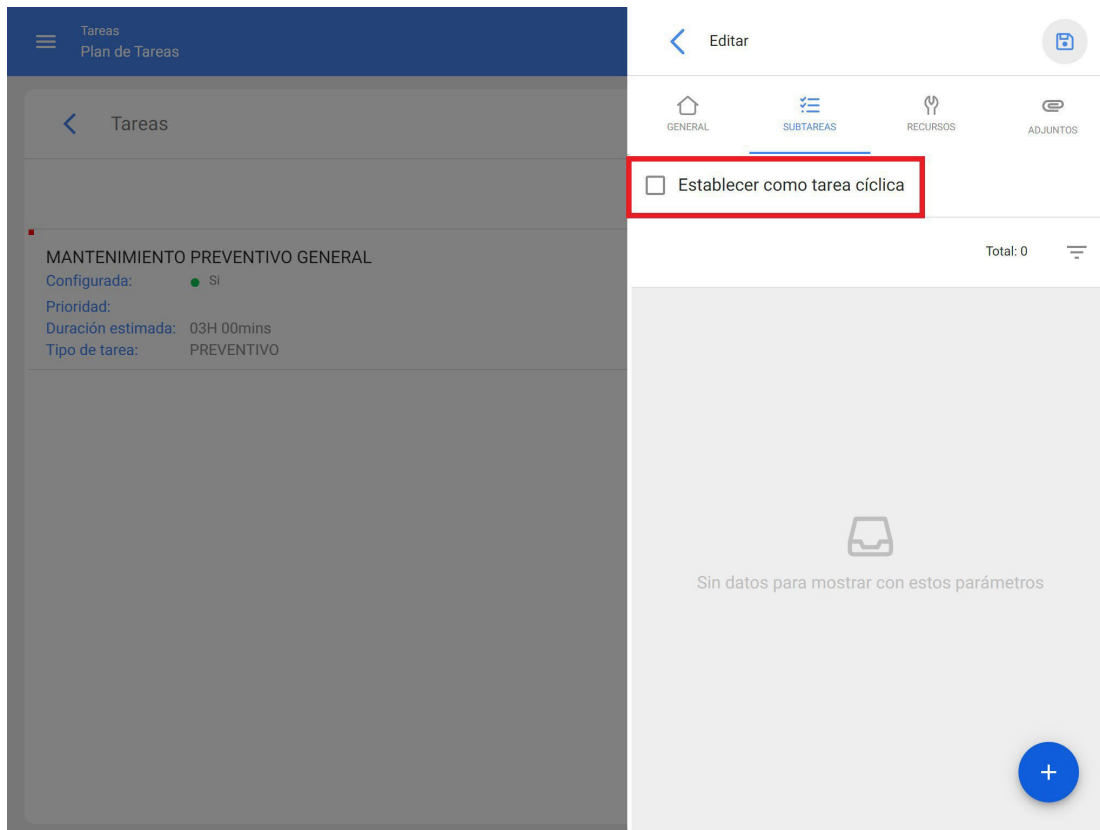

Uma vez seleccionada a opção de definir como tarefa cíclica, é necessário definir o número de iterações em que o ciclo é concluído.

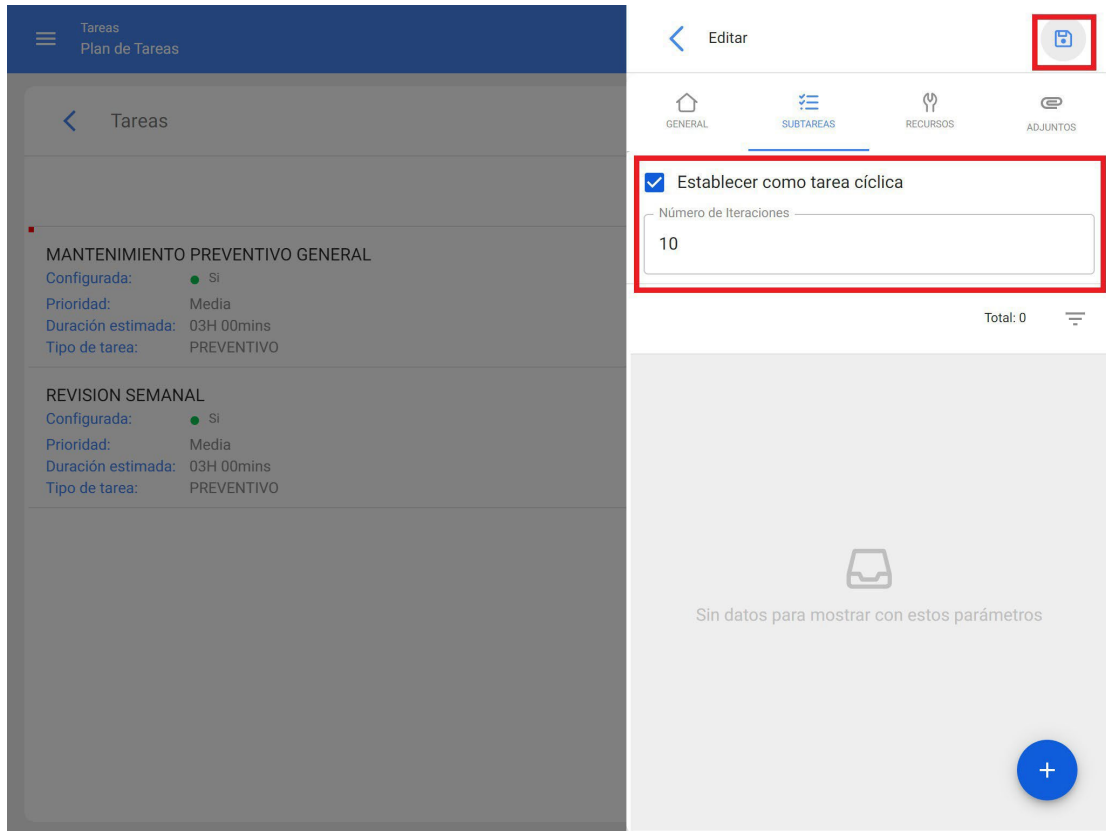

Em seguida, definimos as subtarefas e em que iterações devem ser activadas, respetivamente. Lembre-se de que o nome das iterações também pode ser alterado (neste caso, utilizamos quilometragem como exemplo).

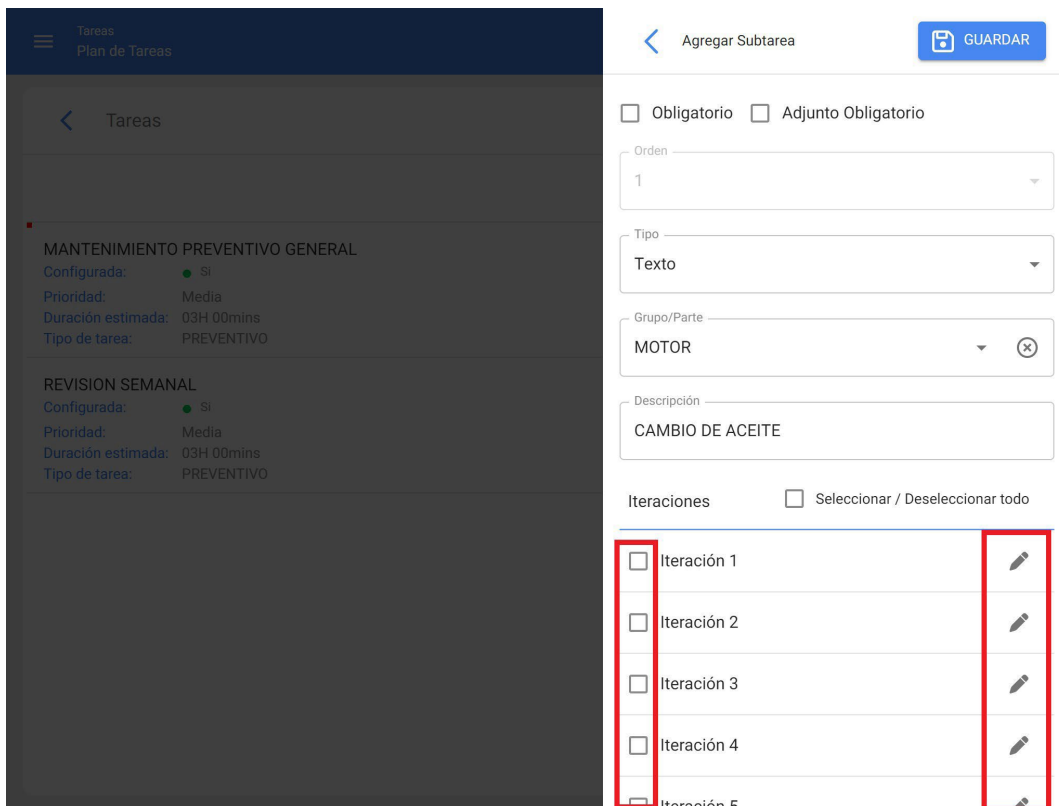

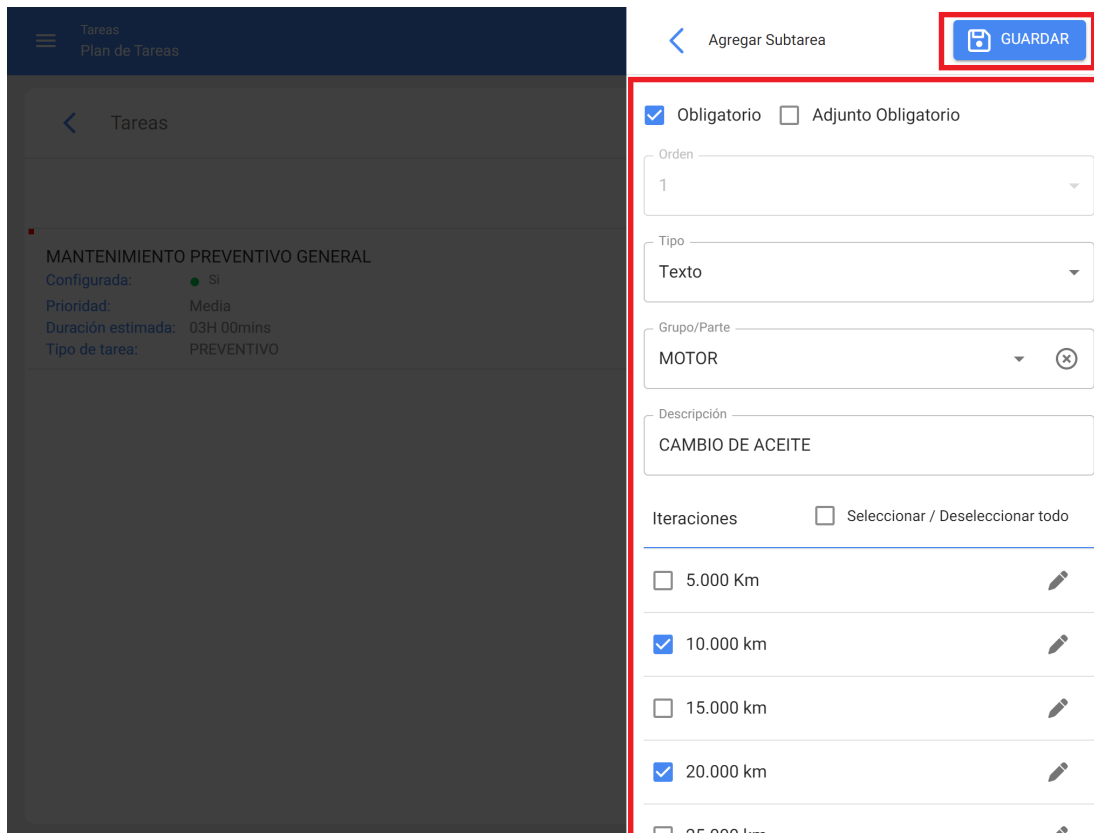

Uma vez criadas todas as subtarefas, podemos visualizar em que iterações cada uma destas subtarefas será activada.

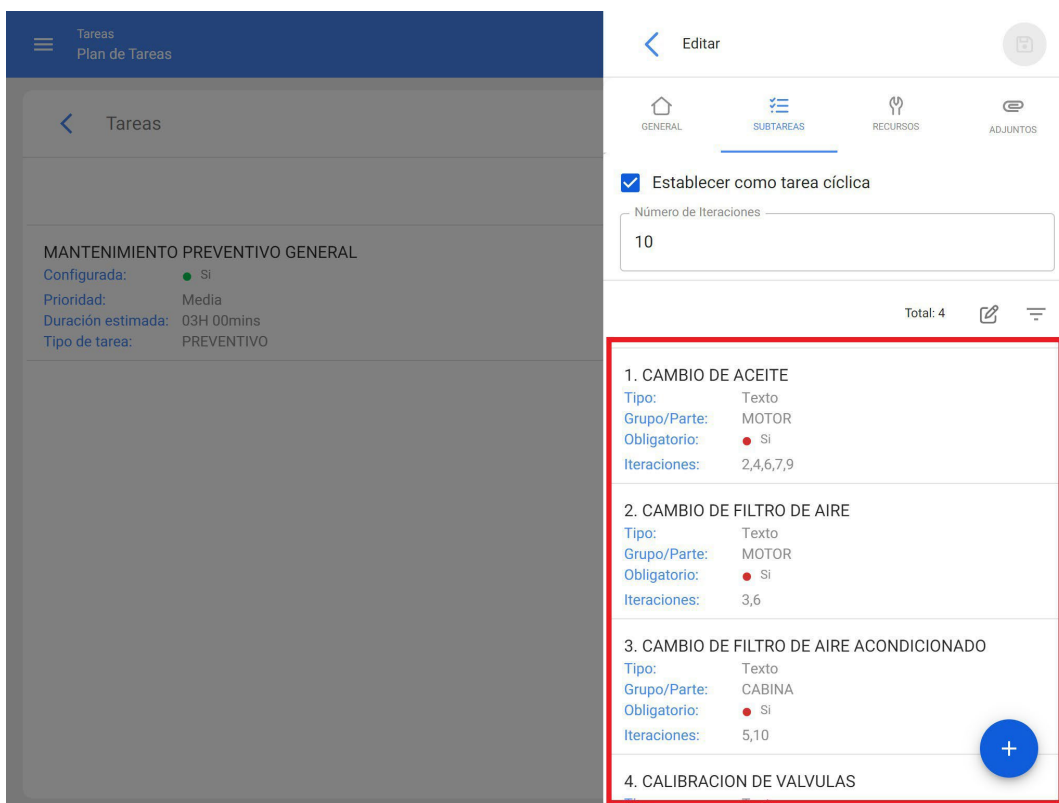

Analogamente às subtarefas, podemos também definir os recursos a ocupar nas diferentes iterações.

The image shows a software interface for editing a resource. On the left, a dark sidebar displays task details for 'MANTENIMIENTO PREVENTIVO GENERAL':

- Configurada: SI
- Prioridad: Media
- Duración estimada: 03H 00mins
- Tipo de tarea: PREVENTIVO

The main area on the right is titled 'Editar Recurso' and contains the following fields and options:

- Tarea: MANTENIMIENTO PREVENTIVO GENERAL
- Descripción: ACEITE 20 W 50 {ACE-001}
- Cantidad: 5
- Costo unitario: \$ CLP 5.502,25
- Iteraciones:
 - 5.000 Km
 - 10.000 km
 - 15.000 km
 - 20.000 km
 - 25.000 km
 - 30.000 km
- At the bottom, there is a checkbox for 'Seleccionar / Deseleccionar todo' and a blue button labeled 'GUARDAR' with a save icon, which is highlighted with a red box.

Por fim, só falta clicar em guardar para registrar as iterações criadas na tarefa.

Como posso ver as tarefas pendentes no Fractal One?

help.fractal.com/pt/articles/6106045-as-l-can-see-tasks-pending-at-fractal-one

Para ver as tarefas pendentes, deve entrar no módulo de tarefas e aí encontrará as ordens de trabalho:

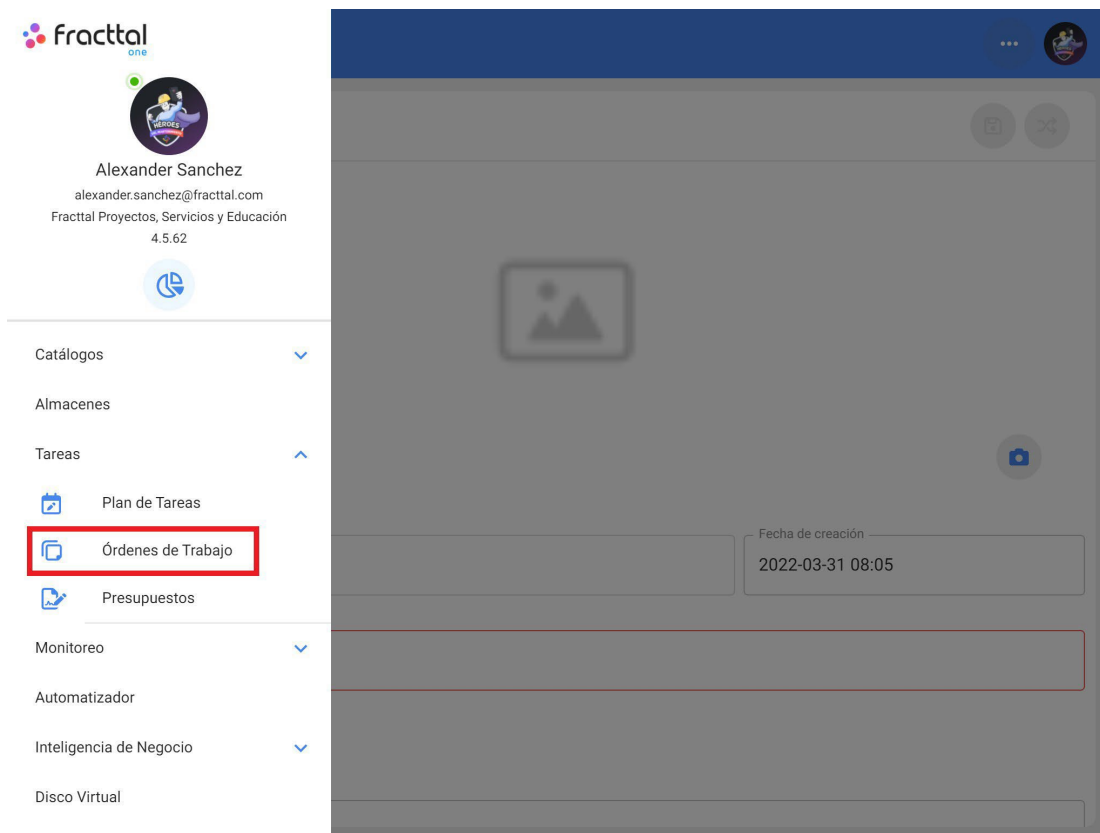

Quando iniciar sessão, verá as diferentes visualizações (Kanban, Calendário e Lista) onde encontrará as tarefas pendentes. Na vista Kanban, encontramos as tarefas pendentes da seguinte forma:

The screenshot displays a Kanban board with the following columns and tasks:

- Tareas Pendientes (61):**
 - CAMBIO DE BOBINADO (2022-03-31 15:00 / 02:00) - Tarea No Planificada, MOTOR ELECTRICO (MOT-ELEC), Prioridad: Alta
 - ANALISIS DE VIBRACIONES (2023-03-30 10:44 / 01:00) - Plan de Tareas: Fecha Cada 1 Año(s), BANCO DE MOLIENDA 01 (BAN-01), Prioridad: Alta
 - ANALISIS DE VIBRACIONES (2022-03-31 10:00 / 01:00) - Plan de Tareas: Fecha Cada 1 Año(s), BANCO DE MOLIENDA 03 (BAN-03), Prioridad: Alta
 - ANALISIS DE VIBRACIONES (2023-03-01 10:00 / 01:00) - Plan de Tareas: Fecha Cada 1 Año(s), BANCO DE MOLIENDA 02 (BAN-02), Prioridad: Alta
- OTs en Proceso (48):**
 - TABLERO ELECTRICO (TAB-01) - OT-101-22
 - BANCO DE MOLIENDA 02 (BAN-02) - OT-100-22
 - BANCO DE MOLIENDA 02 (BAN-02) - OT-99-22
- OTs en Revisión (10):**
 - BANDA BOLSAS 2 (SAT-M-ALM.ENV-CONJ2-0...
 - BANDA BOLSAS 2 (SAT-M-ALM.ENV-CONJ2-0...
 - OT-85-22
 - OT-84-22
 - OT-71-22
- OTs Finalizadas (43):**
 - PUERTA VAIVEN (PURT-01) - OT-93-22
 - PUERTA VAIVEN (PURT-01) - OT-92-22
 - BANDA BOLSAS 2 (SAT-M-ALM.ENV-CC) - OT-88-22

Na vista Calendário, as tarefas pendentes terão o seguinte aspeto:

The calendar view shows the following pending tasks:

lun.	mar.	mié.	jue.	vie.	sáb.	dom.
28	01	02	03	04	05	06
13:20 FUGA DE ACEITE ... 13:29 VERIFICACION DE ...	11:08 LIMPIEZA DE AGIT... 11:28 VERIFICACIÓN DE ... 12:02 MANTENIMIENTO ...		12:46 REVISION DE TEM...			
07	08	09	10	11	12	13
	17:02 CAMBIO DE A...		11:25 MANTENIMIENTO ...		09:18 MANTENIMIENTO ...	
14	15	16	17	18	19	20
	11:28 LIMPIEZA DE AGIT...					
21	22	23	24	25	26	27
		10:44 CAMBIO DE FILTR... 13:00 MANTENIMIENTO ...	13:00 MANTENIMIENTO ...	08:00 MANTENIMIENTO ... 16:59 MANTENIMIENTO ... 16:59 MANTENIMIENTO ...		
28	29	30	31	01	02	03
09:00 INSPECCION SEM... 09:00 INSPECCION SEM...	09:26 CAMBIO DE FILTR...	10:32 CAMBIO DE MASA 10:38 MANTENIMIENTO ... 16:00 MANTENIMIENTO ...	08:00 ALINEACION LASER 10:00 ANALISIS DE VIBR... 15:00 CAMBIO DE B...	08:00 MANTENIMIENTO ... 12:03 MANTENIMIENTO ... 14:00 MANTENIMIENTO ...		

Na vista de lista, encontramos as tarefas pendentes da seguinte forma:

Tareas
Tareas Pendientes

Buscar...

Alexander

Fecha Programada: Mar 31/2022

Total: 38

	Código...	Activo	Tarea	Activador	Atraso	Plan de Tareas	Fecha Calculada...
<input type="checkbox"/>	MOT-ELEC	MOTOR ELECTRICO (MO...	CAMBIO DE BOBINADO	Tarea no Programada	0		2022-03-31 15:00
<input type="checkbox"/>	BAN-03	BANCO DE MOLIENDA 0...	ANALISIS DE VIBRACION...	Fecha Cada 1 Año(s)	0	PLAN DE MANTENIMIEN...	2022-03-31 10:00
<input type="checkbox"/>	BAN-01	BANCO DE MOLIENDA 0...	MANTENIMIENTO CADA...	Lectura Cada 500 HORA...	0	PLAN DE MANTENIMIEN...	2022-03-30 10:38
<input type="checkbox"/>	SATM-A...	BANDA BUTI 1 { SAT-M-A...	INSPECCION SEMANAL	Fecha Cada 1 Semana(s)	3	PLAN DE MANTENIMIEN...	2022-03-28 09:00
<input type="checkbox"/>	SAT-M-A...	BANDA BOLSAS 1 { SAT...	INSPECCION SEMANAL	Fecha Cada 1 Semana(s)	3	PLAN DE MANTENIMIEN...	2022-03-28 09:00
<input type="checkbox"/>	RAD-25	RADAR 25 { RAD-25 }	MANTENIMIENTO MENS...	Fecha Cada 1 Meses	0	PLAN DE MANTENIMIEN...	2022-04-22 08:28
<input type="checkbox"/>	BAN-02	BANCO DE MOLIENDA 0...	CAMBIO DE MASA	Lectura Cuando GRANUL...	0	PLAN DE MANTENIMIEN...	2022-03-30 10:32
<input type="checkbox"/>	VAC-01	BOMBA DE VACIO 01 { V...	MANTENIMIENTO CADA...	Lectura Cada 250 HORA...	20	PLAN DE MANTENIMIEN...	2022-03-10 11:25
<input type="checkbox"/>	DMAX-01	CAMIONETA DMAX { DM...	CAMBIO DE ACEITE MOT...	Tarea no Programada	22		2022-03-08 17:02
<input type="checkbox"/>	MIN-01	MINI SPLIT 01 { MIN-01 }	REVISION DE TEMPERAT...	Lectura Cuando GRADOS...	0	PLAN DE MANTENIMIEN...	2022-03-31 09:24
<input type="checkbox"/>	MIX-01	MIXER 01 { MIX-01 }	VERIFICACION DE TEMP...	Lectura Cuando GRADOS...	0	PLAN DE MANTENIMIEN...	2022-03-30 09:24
<input type="checkbox"/>	MIX-01	MIXER 01 { MIX-01 }	FUGA DE ACEITE HIDRA...	Evento FUGA DE ACEITE ...	0	PLAN DE MANTENIMIEN...	2022-03-31 09:24
<input type="checkbox"/>	CARM-02	CARAMELIZADOR 02 { C...	LIMPIEZA DE AGITADOR	Evento CAMBIO DE PRO...	0	PLAN DE MANTENIMIEN...	2022-03-31 09:24

Como é que sei qual o tipo de análise que melhor se adequa às minhas necessidades no Predictto?

 help.fractal.com/pt/articles/6079739-how-to-know-which-type-of-analysis-best-fits-my-predictor-needs

Quando existem activos muito importantes nos seus processos que não podem falhar, recomenda-se a utilização de modelos de degradação. Além disso, se já estiver a monitorizar variáveis críticas em alguns dos seus activos, é altamente recomendável que utilize esses dados para gerar os seus modelos de degradação.

Por outro lado, quando existem activos ou grupos de activos com registos de falhas, é aconselhável a utilização de modelos de fiabilidade. Estes modelos são também muito úteis quando não se pode contar com a monitorização de variáveis críticas, por questões práticas ou de custo.

Como é comercializado o Fractal One?

 help.fractal.com/pt/articles/6079778-as-you-trade-fractal-one

O Fractal One é um software como um serviço SaaS, ou seja, com um modelo de subscrição mensal baseado no plano de subscrição escolhido.

Na Fractal, concebemos uma solução que reúne as características funcionais de um software de vários milhares de dólares, mas a um preço muito baixo por subscrição mensal/anual.

Ao subscrever a Fractal One, poupa milhares de dólares na gestão de activos e muitos milhares, se não milhões, na prevenção de potenciais perdas de produtividade devido a períodos de inatividade não planeados.

O Fractal One foi também especificamente concebido para dispositivos móveis e para o pessoal que trabalha fora das instalações, tornando a experiência do utilizador extremamente simples, fácil de utilizar e implementar.

Para mais informações sobre os nossos preços, consulte a nossa secção [Planos](#).

Como é que um WO é executado no Fractal One?

help.fractal.com/pt/articles/6106254-how-to-run-an-ot-in-fractal-one

Uma ordem de trabalho é executada entrando no módulo de tarefas e, em seguida, nas ordens de trabalho, como se mostra a seguir:

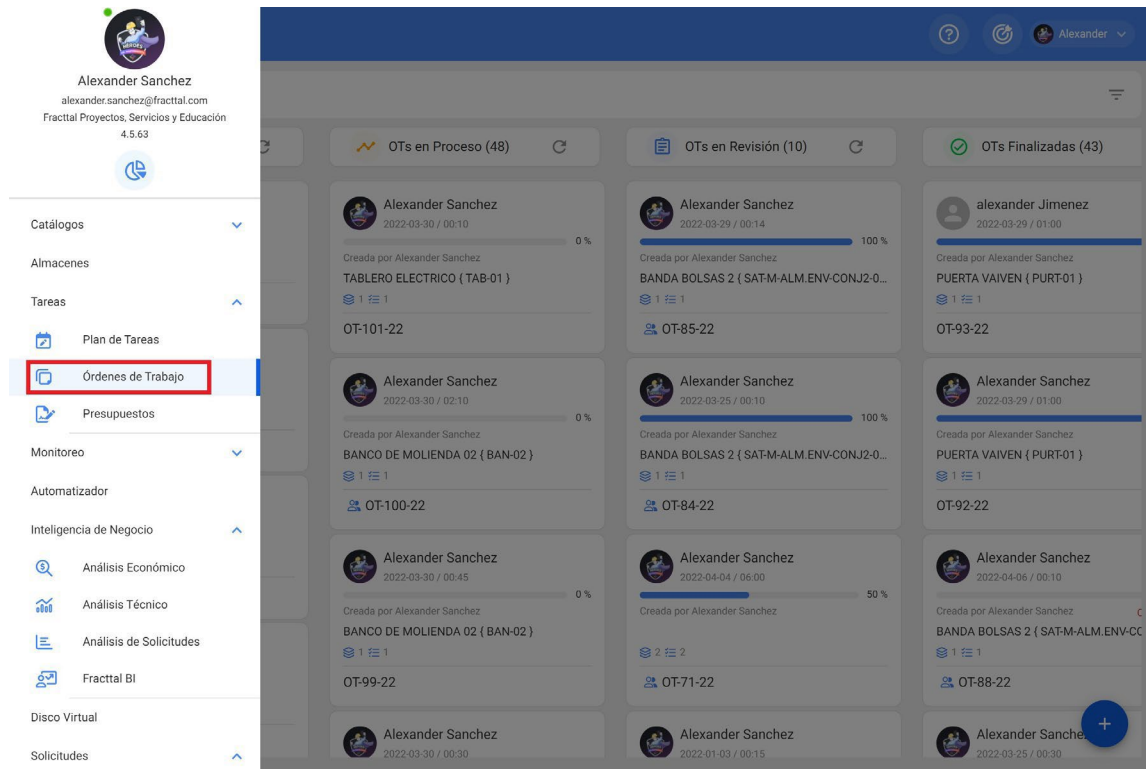

Uma vez aí, podemos procurar a encomenda com a ajuda dos diferentes filtros existentes.

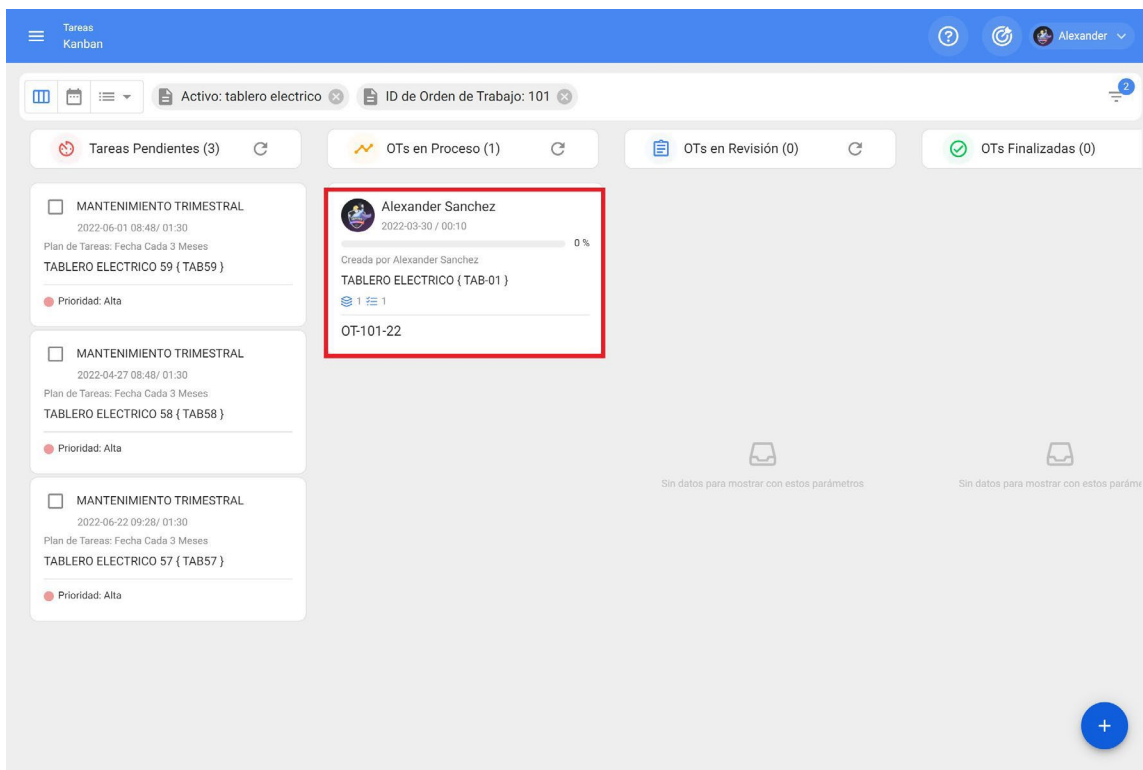
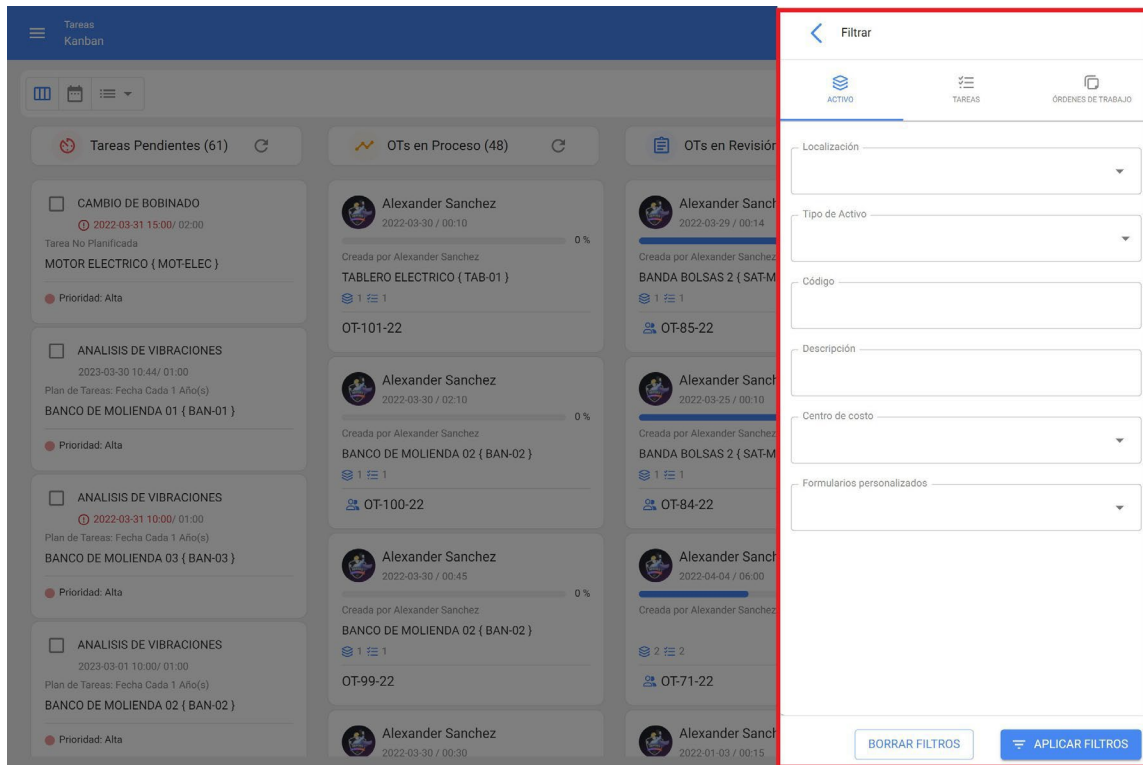

Por fim, só tem de preencher os dados necessários nas tarefas que compõem a ordem de trabalho.

Para obter mais informações sobre o processo de execução, pode consultar o seguinte artigo que descreve o processo passo a passo para concluir uma ordem de trabalho:

Como editar e completar uma WO?

Quais são as vantagens mais importantes do Predictto?

 help.fractal.com/pt/articles/6079726-which-are-the-most-important-benefits-of-predictto

O Predictto permite-lhe decidir o momento ideal para programar as tarefas de manutenção dos seus activos, optimizando o tempo, os custos e os inventários.

Os modelos gerados no Predictto são adaptados às suas necessidades e são altamente configuráveis para que possa obter previsões sobre o estado dos seus activos que sejam fáceis de compreender e interpretar.

Também é capaz de se ligar nativamente a todos os produtos do ecossistema Fractal (Fractal One e Fractal X), utilizando as informações que já têm nas suas contas.

Onde posso encontrar a capacidade do disco virtual e o espaço utilizado?

help.fracttal.com/pt/articles/6110715-where-do-i-find-virtual-disk-capacity-and-space-utilised

Na Fracttal estamos conscientes da grande quantidade de dados que os nossos utilizadores necessitam para modelar e implementar a sua gestão da manutenção na plataforma, razão pela qual oferecemos uma grande capacidade de armazenamento.

Para saber qual é a capacidade de armazenamento, é necessário entrar no menu de opções e aceder ao módulo de configuração:

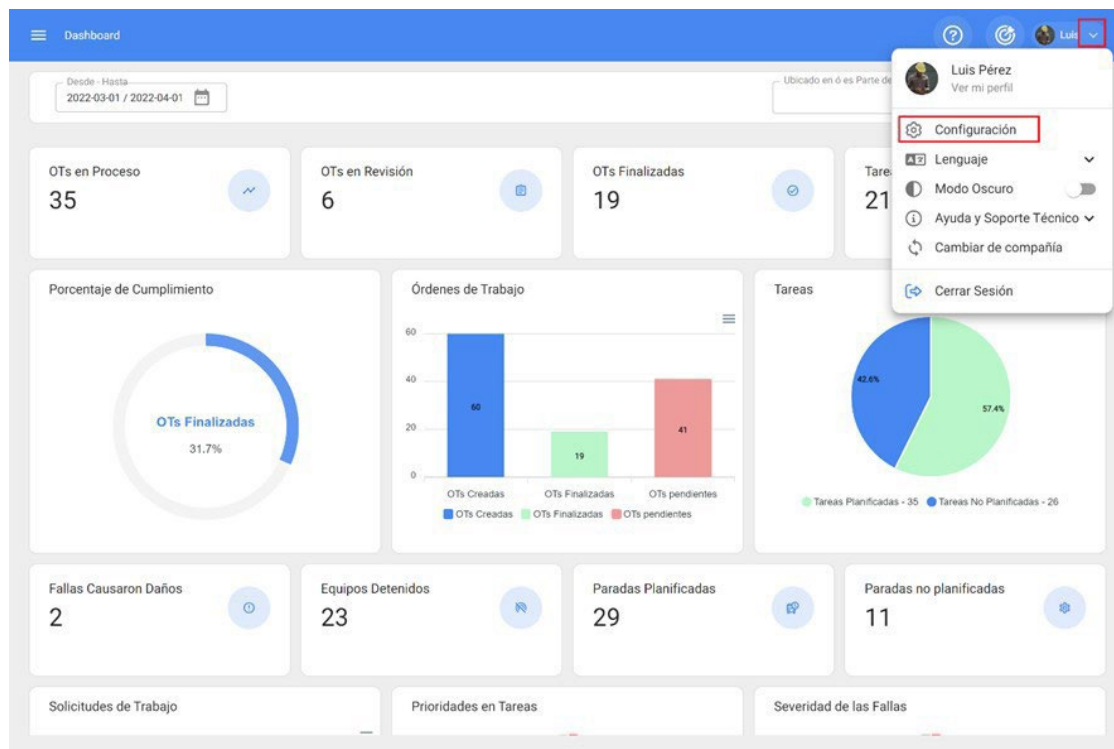

Nas definições, aceda ao submódulo "conta", onde encontrará as informações da sua conta. Note que esta opção só é visível para os administradores da conta.

Ao introduzir as informações da conta, a capacidade de armazenamento da conta é apresentada junto ao espaço utilizado:

Configuración

Fractal Proyectos, Servicios y Educación

GUARDAR

Detalles

- General
- Calendario laboral
- Cuentas de Usuarios
- Financiero
- Órdenes de Trabajo
- Catálogos Auxiliares
- Gestión Documental
- Log de Transacciones
- Seguridad
- Cuenta**
- Portal de invitados

GENERAL

ADDONS

General

Plan: SANDBOX

Número de Activos: 445 De 10000000

Capacidad de Almacenamiento: 1.48 GB De 1 TB

Usuarios

Cuentas de Usuarios: 15

Total cuentas creadas: 11

Cuentas de solicitudes: 4

Cuentas de solo lectura: 0

Cuentas Técnico limitado: 0

Nota: A capacidade de armazenamento dependerá do plano de subscrição contratado.

Onde posso encontrar o calendário de tarefas estimado, que tinha no Asset Cloud?

help.fracttal.com/pt/articles/6106270-where-do-i-find-the-estimated-calendar-of-tasks-i-had-in-asset-cloud

O calendário de tarefas estimado pode ser consultado no módulo de tarefas e, em seguida, nas ordens de trabalho.

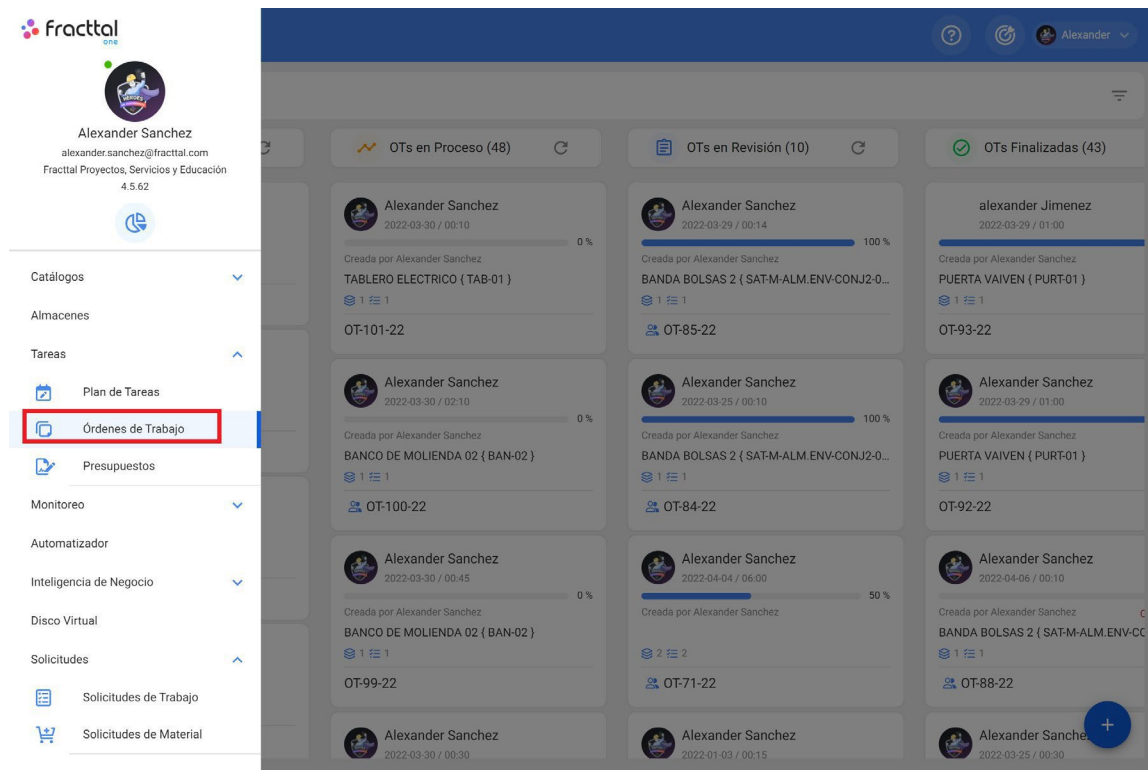

Em seguida, é necessário aceder à vista do calendário, como indicado abaixo:

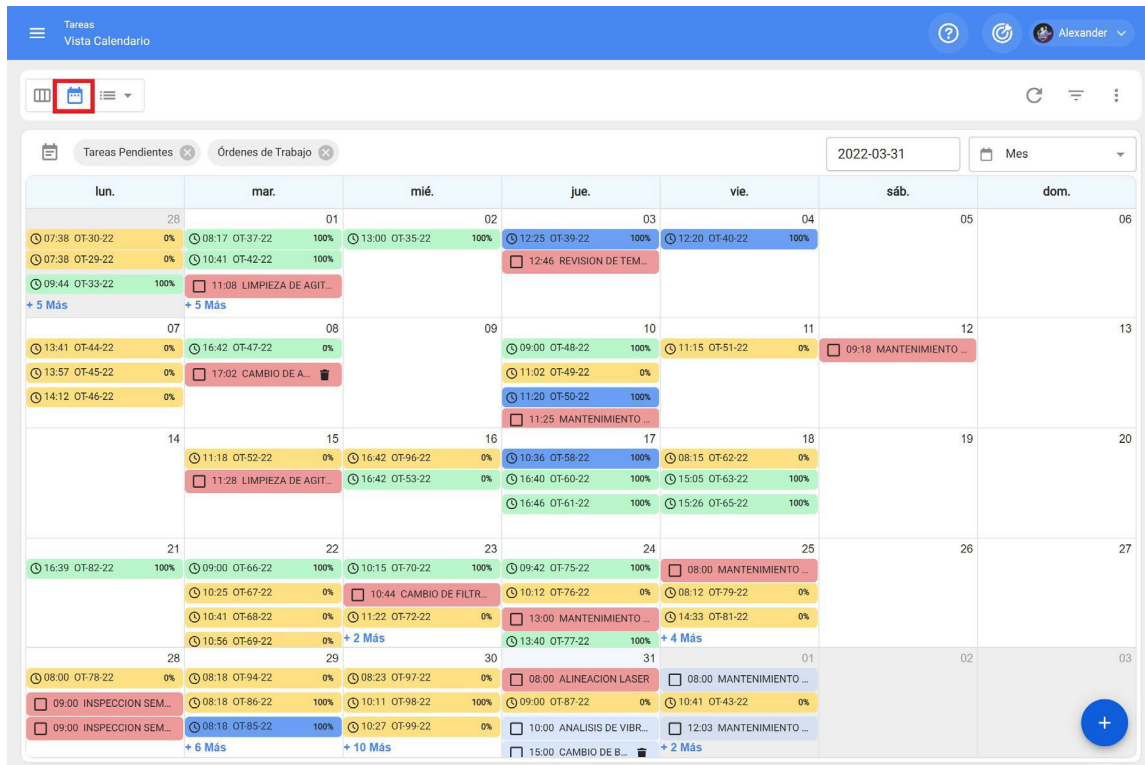

Uma vez na vista de calendário, seleccionaremos a linha de tempo

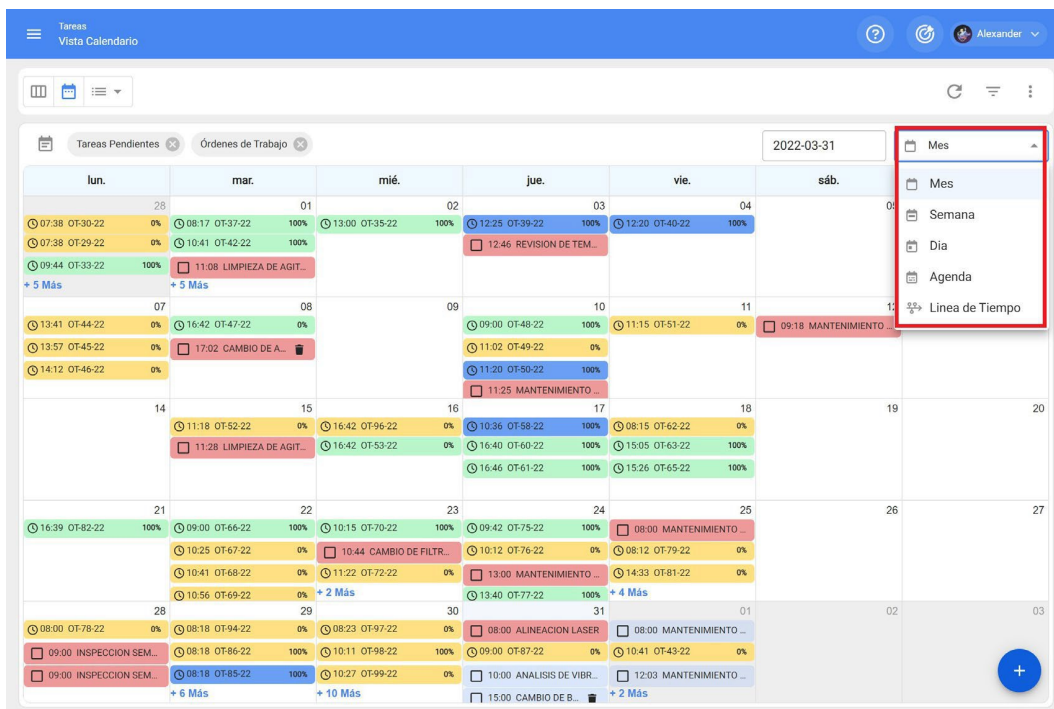

Na minha empresa, tenho vários perfis de utilizador A Fractal tem controlos de acesso baseados em funções para permitir a separação do acesso (administradores, utilizadores avançados, utilizadores, etc.)?

 help.fractal.com/pt/articles/6079821-my-company-has-various-user-profiles-fractal-has-role-based-access-controls-to-enable-access-separation-admins-power-users-users-etc.

Sim, e é 100% configurável a partir do módulo de configuração. A Fractal tem grupos de utilizadores predefinidos. Também oferece a possibilidade de criar e personalizar os grupos de utilizadores necessários com as respectivas permissões e acessos.

É possível tornar obrigatória a opção de um adjunto do TO?

help.fracttal.com/pt/articles/6457406-is-it-possible-to-make-optional-option-of-an-adjunct-to-theot-mandatory

Sim, esta opção é possível no Fracttal One e, para tirar partido dela, partilhamos consigo o processo que deve seguir. Lembre-se que este passo deve ser feito diretamente na tarefa.

Tarefas planeadas

Para tarefas planeadas, é necessário criar este passo-a-passo diretamente na tarefa dentro da respectiva lista de tarefas.

1. Entrar no módulo Plano de Tarefas e abrir o plano de manutenção correspondente.

The screenshot displays the 'Plan de Tareas' interface for 'Banda Transportadora LP1'. The top navigation bar includes 'Tareas' and 'Plan de Tareas' (highlighted with a red box). The main content area shows a table of tasks with the following columns: Descripción, Configur..., Prioridad..., Duración estimada, Tipo de tare..., and Clasif. The 'Correctivo' task is highlighted with a red box.

	Descripción	Configur...	Prioridad...	Duración estimada	Tipo de tare...	Clasif
<input type="checkbox"/>	Alineación de banda	Si	Media	10mins	PREVENTIVO	Diagn
<input type="checkbox"/>	Cambio de banda	Si	Media	10mins	PREVENTIVO	Reem
<input type="checkbox"/>	Correctivo	Si	Media	10mins	CORRECTIVO	
<input type="checkbox"/>	Falla de motor electrico	Si	Media	10mins	CORRECTIVO	Interv
<input type="checkbox"/>	Inspección de rodamientos	Si	Media	01H 00mins	INSPECCION	Condi

2. Abra a tarefa onde precisa de ter este requisito e depois vá para o separador das subtarefas.

The screenshot displays a task management interface. On the left, a sidebar shows the task plan for 'Banda Transportadora LP1' with a list of tasks:

Descripción	Configuración
Alineación de banda	SI
Cambio de banda	SI
Correctivo	SI
Falla de motor eléctrico	SI
Inspección de rodamientos	SI

The right panel shows the 'Subtareas' configuration screen. It includes a navigation bar with 'GENERAL', 'SUBTAREAS', 'RECURSOS', and 'ADJUNTOS'. A checkbox 'Establecer como tarea cíclica' is present. Below, three tasks are listed with their configuration details:

1. El equipo se encuentra operativo al momento de su revisión
 - Tipo: Si / No
 - Grupo/Parte: ---
 - Obligatorio: Si
 - Iteraciones: ---
2. Indicar detalles del trabajo realizado
 - Tipo: Texto
 - Grupo/Parte: ---
 - Obligatorio: Si
 - Iteraciones: ---
3. El equipo quedo operativo luego de reparación
 - Tipo: Si / No
 - Grupo/Parte: ---
 - Obligatorio: Si
 - Iteraciones: ---

3. Seleccione a(s) subtarea(s) que requer(em) um anexo obrigatório e assinale a opção Anexo obrigatório.

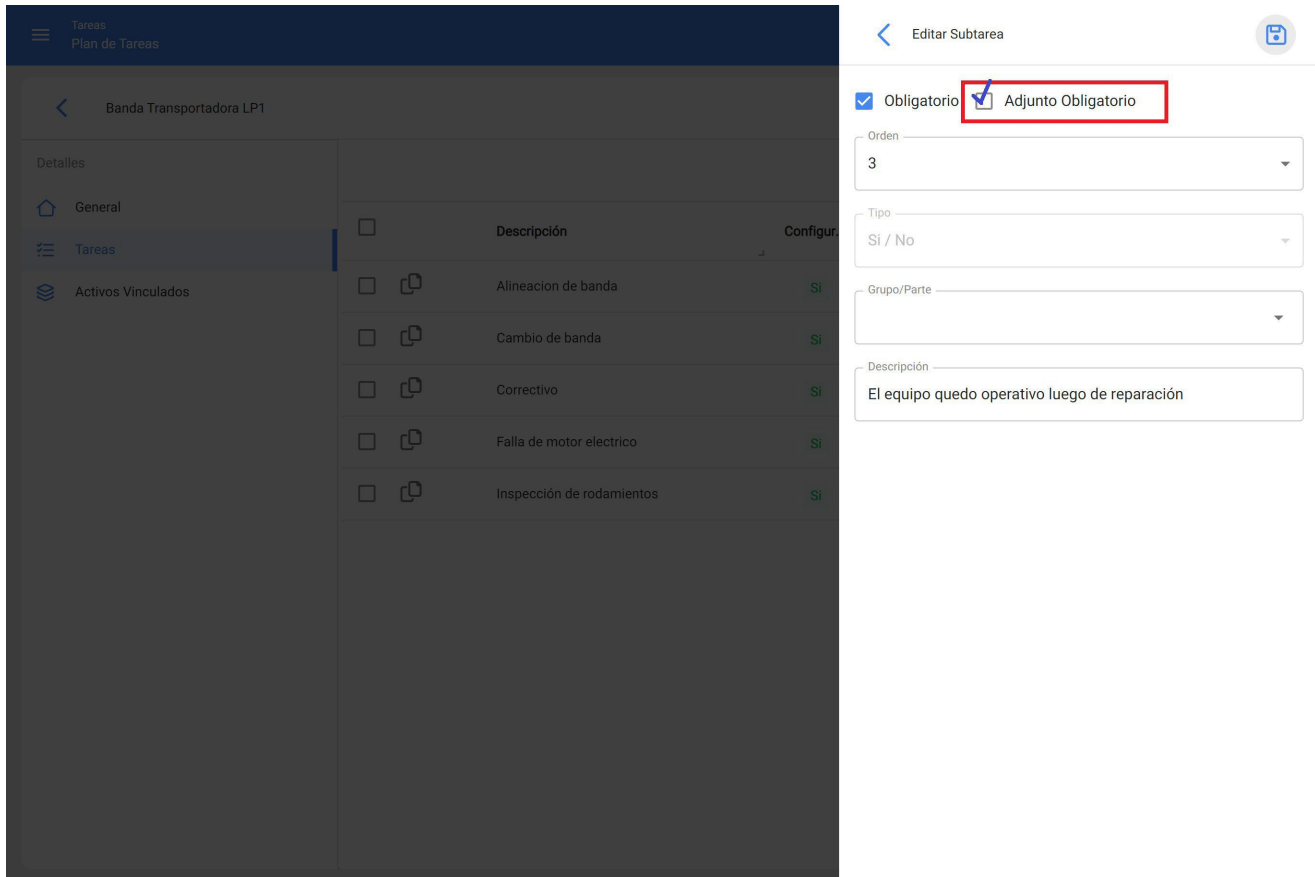

4. Gravar alterações. Ao executar a tarefa planeada numa OT, para as subtarefas configuradas como anexos obrigatórios, é necessário responder de acordo com o tipo de subtarefa e anexar adicionalmente uma imagem, nota ou ligação.

Tarefas não planeadas

Para as tarefas não planeadas, é necessário criar este passo a passo ao criar a tarefa pendente:

1. Executar o passo-a-passo da criação de uma tarefa não planeada, como mostrado neste artigo: [Como criar tarefas não planeadas](#).
2. No passo 3, a subtarefa deve ser criada como habitualmente:
3. Para subtarefas que exigem um anexo obrigatório, marque a opção Anexo obrigatório e continue normalmente com a criação da subtarefa:

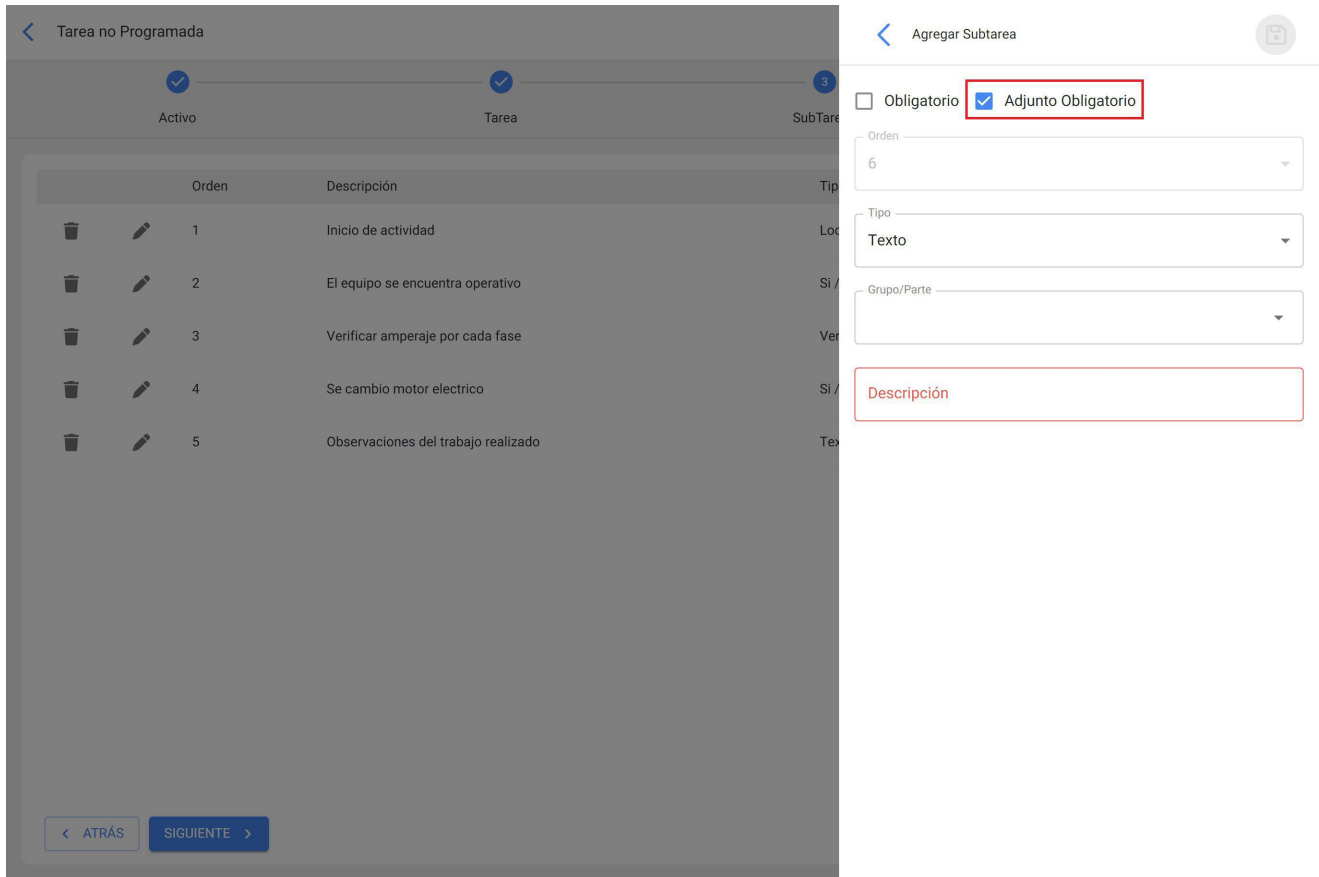

4. Gravar alterações. Ao executar a tarefa planeada numa OT, para as subtarefas configuradas como anexos obrigatórios, é necessário responder de acordo com o tipo de subtarefa e anexar adicionalmente uma imagem, nota ou ligação.

É possível testar o Predictto com os meus próprios dados?

 help.fractal.com/pt/articles/6079762-is-it-possible-to-test-predict-with-my-own-data

Dispomos de uma ferramenta chamada DataLab, que nos permite carregar registos históricos de falhas (Eventos) e dados de monitorização variáveis (Medições) a partir de ficheiros simples.

Isto permite aos nossos utilizadores carregarem os seus dados para experimentarem o Predictto e decidirem se pretendem ligar-se à Fractal no futuro ou realizar um projeto de integração.

É verdade que é possível prever o momento da falha de um ativo?

 help.fractal.com/articles/6079757-is-a-reality-that-you-can-predict-the-time-of-failure-of-an-asset

É possível fazer previsões, mas não é possível saber com certeza o momento exato do fracasso. É por isso que na Predictto todas as nossas previsões têm intervalos de confiança, o que lhe permite decidir o nível de risco que quer correr.

Também é importante ter em mente que, conhecendo as previsões de falhas e tomando medidas de manutenção preventiva, é provável que as falhas que foram inicialmente previstas nunca ocorram. Todos os modelos gerados no Predictto podem ser treinados novamente, de modo a que as previsões possam ser actualizadas com novas informações à medida que estas são recolhidas.

Existe um período de contrato mínimo para o Fractal One?

 help.fractal.com/pt/articles/6079795-there-is-a-minimum-contract-period-for-fractal-one

Temos um período de contrato padrão de 12 meses. Este período foi determinado com base na experiência dos nossos clientes que contrataram o nosso serviço durante um ano, tendo todos eles obtido melhores resultados a longo prazo.

No entanto, se acontecer algum imprevisto na sua organização que o impeça, por razões financeiras, de continuar a pagar o serviço ou se não correspondermos às suas expectativas, pode rescindir o contrato em qualquer altura sem qualquer penalização.

O Fractal One dispõe de uma opção para auditar as alterações efectuadas na solução (rastreadibilidade das alterações)?

 help.fractal.com/pt/articles/6079861-fractal-one-account-with-option-to-audit-changes-made-in-the-solution-traceability-of-changes

Sim, dispomos de um complemento denominado TRANSACTION LOG onde pode visualizar o histórico das acções realizadas por cada utilizador em todos os módulos. Por exemplo, visualizar o utilizador que eliminou o bem X, ou verificar o dia da eliminação do recurso humano Y.

Existe um limite para as informações que posso registrar no Fractal One?

 help.fractal.com/pt/articles/6079777-are-there-any-limits-on-the-information-i-can-record-at-fractal-one

Não, na Fractal One a informação é ilimitada, pode registrar todos os dados de que necessita porque tem uma arquitetura escalável e uma plataforma de configuração moderna e flexível.

Existem outros custos ocultos para além do pagamento do plano de subscrição do Fractal One?

 help.fractal.com/pt/articles/6079793-are-there-hidden-costs-different-from-payment-of-subscription-plan-fractal-one

Não, depois de se inscrever no Fractal One, não existem outros encargos ocultos que se apliquem para além da taxa mensal para a utilização do Cloud Software, que inclui acesso ao sistema, segurança, cópias de segurança e suporte.

(Os serviços profissionais, como a consultoria e as integrações, não estão incluídos nesta subscrição mensal e devem ser contratados em função das necessidades da organização).

Preciso de comprar servidores ou outras licenças de software para implementar o Fractal One?

 help.fractal.com/pt/articles/6079802-need-to-buy-servers-or-licenses-from-other-software-to-deploy-fractal-one

Não, com o Fractal One já não tem de se preocupar com a aquisição de servidores ou licenças de sistemas operativos e bases de dados, com a instalação de discos ou com a realização de backups permanentes, pois trata-se de uma solução verdadeiramente 100% cloud-based que armazena e organiza toda a informação da sua empresa, garantindo um acesso rápido, seguro e fácil a partir de qualquer dispositivo, local ou hora.

Preciso de contratar um serviço de implementação para começar a utilizar o Fracttal One?

 help.fracttal.com/pt/articles/6079796-Eu-devo-obrigatoriamente-contratar-um-servico-de-implementacao-para-comencar-com-fracttal-one

Não, ao contratar a Fracttal queremos que aproveite ao máximo o potencial da ferramenta, por isso terá todo o apoio da equipa de Customer Success, temos instâncias como o Ask the Expert todas as semanas e a cada 2 meses realizamos a nossa Fracttal University onde aprenderá como funciona o Fracttal One, configurar e utilizar a ferramenta, entre outras coisas, obtendo resultados satisfatórios no menor tempo possível.

Em todo o caso, se necessitar de um serviço de implementação no local, pode, naturalmente, contratar o nosso serviço de consultoria de implementação, onde terá o seu próprio consultor responsável pelo desenvolvimento e implementação do seu projeto de implementação. Este serviço é altamente recomendado para grandes empresas e corporações.

Para que activos posso utilizar modelos de fiabilidade com a análise de Weibull?

 help.fractal.com/pt/articles/6079755-what-assets-reliability-models-with-weibull-analysis-serves-me-for

A metodologia de Weibull não se destina a um tipo de ativo específico. Qualquer ativo para o qual existam registos de falhas pode ser analisado utilizando esta metodologia.

Porque é que devo implementar um software como o Fracttal One na minha empresa? Atualmente utilizo o Excel, quais são as vantagens?

 help.fracttal.com/pt/articles/6079774-why-should-i-implement-software-like-fracttal-one-in-my-company-currently-using-excel-what-benefits-would-i-get?

Uma solução de gestão de activos com as características da Fracttal One é indispensável para qualquer empresa, uma vez que foi concebida para atualizar e utilizar corretamente a enorme quantidade de informação que uma empresa deve documentar e manter sempre disponível.

Fracttal One substitui o controlo manual humano e a margem de erro que lhe está associada, por índices científicos e estatísticos precisos, permitindo uma boa gestão de activos e a tomada de decisões com base em provas reais e objectivas. Também elimina a necessidade de imprimir ordens de trabalho em papel, ajuda a controlar entradas e inventários, a gerir o pessoal, a gerir actividades de trabalho planeadas e não planeadas, a manter registos de consumo detalhados e a determinar exactamente a quantidade de peças e o inventário de sobressalentes necessários para satisfazer as exigências de manutenção.

A Fracttal One assegura a continuidade operacional dos activos empresariais, antecipando falhas e tempos de inatividade antes de ocorrerem, ajudando-o a gerir tudo, desde simples rotinas de inspeção, manutenção periódica, ajustes, lubrificação e substituição de peças, até à monitorização da condição em tempo real activada pela Internet das Coisas (IoT) com os nossos dispositivos Fracttal X.

A falha de uma peça por falta de manutenção pode causar avarias que paralisam a produção durante horas ou mesmo dias, gerando grandes prejuízos; daí a importância de ter uma solução para gerir eficazmente as tarefas de manutenção preventiva, evitando paragens de produção.

Mas isso não é tudo. Ao prolongar a vida útil dos activos da empresa e ao assegurar o seu bom funcionamento, a Fracttal One contribui também para reduzir o risco de acidentes no local de trabalho, mantendo ou mesmo aumentando a qualidade da produção e os padrões de qualidade dos seus produtos e serviços.

O Fracttal One é uma ferramenta com uma experiência de utilização tão intuitiva que reduz ou praticamente elimina a necessidade de formação dos utilizadores. Ajuda também a organizar a eficiência da força de trabalho e permite a gestão de estatísticas essenciais para aumentar os níveis de produtividade. A partir do conhecimento e da observação de

Além disso, podem ser estabelecidas relações directas entre as perdas registadas e a eficácia do funcionamento de certos equipamentos, métodos de trabalho ou estratégias de produção.

O tratamento correto desta informação determinará a possibilidade de tomar medidas correctivas para modificar os processos e aumentar a qualidade dos produtos e serviços.

Por conseguinte, é muito importante que as organizações de todos os tipos e dimensões se apoiem numa solução como a Fractal One, que permite controlar todo o ciclo de vida de um ativo e planear antecipadamente cada uma das actividades de cada componente.

Qual a importância dos modelos que utilizam a análise de Weibull (modelos de fiabilidade)?

 help.fractal.com/pt/articles/6079748-why-models-using-weibull-analysis-reliability-models-are-important

Os modelos que utilizam a análise de Weibull não necessitam de dados de monitorização, pelo que são uma excelente forma de aproveitar os grandes volumes de informação contidos, por exemplo, nas ordens de trabalho. Estes modelos permitem-nos fazer previsões sobre o estado dos nossos activos quando não dispomos ou não podemos contar com informação histórica sobre variáveis críticas.

É importante referir que a análise de Weibull é um tipo de análise validado no sector da manutenção há décadas. Além disso, é também utilizada em vários domínios, como a gestão da qualidade, na indústria de seguros e em diferentes ramos da ciência, como a biologia, a hidrologia, entre outros, onde é necessário prever acontecimentos raros.

O Predictto só funciona com o Fractal One e pode ser ligado a outras plataformas?

 help.fractal.com/pt/articles/6079758-predictto-only-works-with-fractal-one-can-be-linked-to-other-platforms

A Predictto é uma plataforma aberta, que tem nativamente a capacidade de estabelecer ligações com a Fractal One e a Fractal X, sem exigir qualquer configuração complexa por parte do utilizador.

No entanto, existe a possibilidade de integração com outras fontes de dados (CMMS/GMAO, SCADA, ou outras), sendo para isso necessário realizar um projeto de integração.

Posso editar ou reabrir uma OT concluída?

help.fractal.com/pt/articles/6457399-can-edit-or-reopen-an-ot-finalised

Devido ao nosso compromisso de que as ordens de trabalho possam ser 100% auditáveis, quando enviamos uma OC para o estado Finalizada estamos a confirmar que todos os dados aí fornecidos estão verificados e correctos. É por isso que temos o estado da OT *em Revisão* para confirmar esta informação, de modo a que os dados já confirmados não possam ser modificados como sugere o alerta que aparece quando a OT é enviada para o estado Finalizada: [Como alterar o estado de uma OT](#)

No caso de não terem sido adicionados recursos ou de faltarem alguns, temos a opção de o fazer seguindo os passos abaixo:

1. Entre no módulo Configuração e, em seguida, no sub-módulo Contas de utilizador, entrando no separador PERMISSÕES:

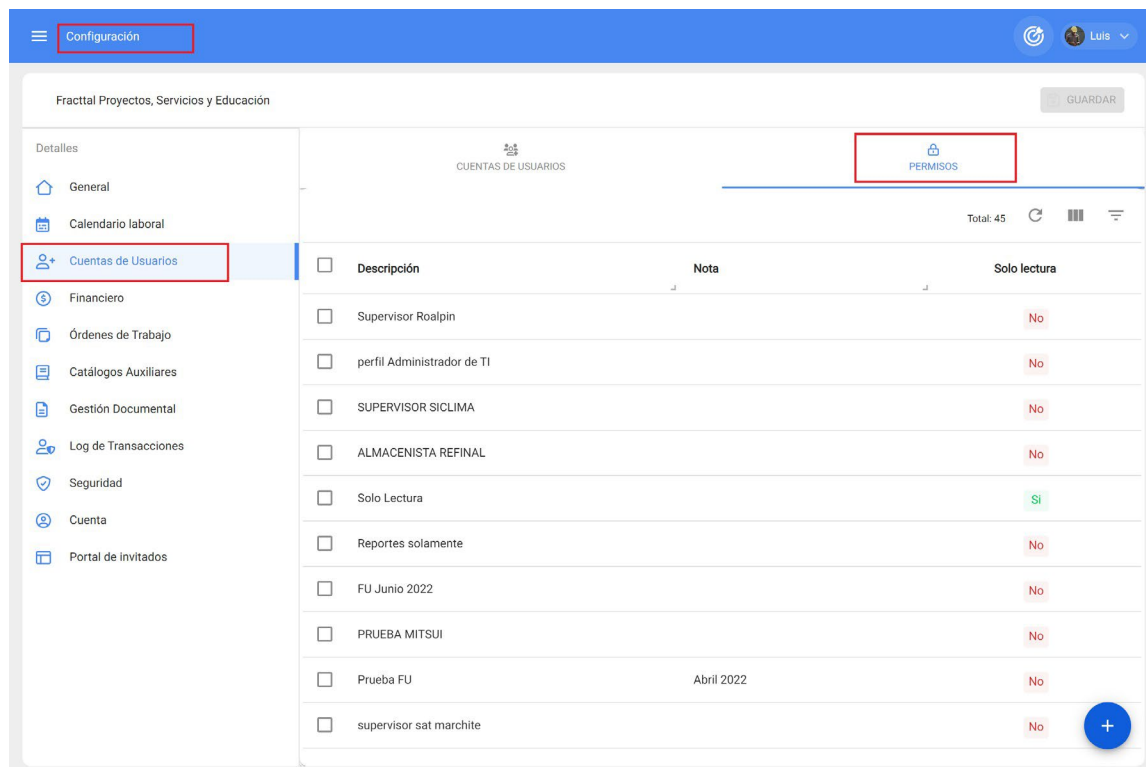

The screenshot shows the 'Configuración' module in the Fractal system. The 'Cuentas de Usuarios' sub-module is selected, and the 'PERMISOS' tab is active. The interface displays a table of user permissions for various roles. The table has columns for 'Descripción', 'Nota', and 'Solo lectura'. The 'Solo lectura' column contains 'No' or 'Si' values. A blue plus button is visible at the bottom right of the table.

Descripción	Nota	Solo lectura
<input type="checkbox"/> Supervisor Roalpin		No
<input type="checkbox"/> perfil Administrador de TI		No
<input type="checkbox"/> SUPERVISOR SICLIMA		No
<input type="checkbox"/> ALMACENISTA REFINAL		No
<input type="checkbox"/> Solo Lectura		Si
<input type="checkbox"/> Reportes solamente		No
<input type="checkbox"/> FU Junio 2022		No
<input type="checkbox"/> PRUEBA MITSUI		No
<input type="checkbox"/> Prueba FU	Abril 2022	No
<input type="checkbox"/> supervisor sat marchite		No

2. Seleccione o grupo de permissões ao qual será concedida a opção de adicionar recursos quando a OT estiver concluída, tal como ilustrado na figura seguinte

Descripción Responsable de OT	Nota Podrá elaborar OTs y ser el responsable de esta.
----------------------------------	--

Solo lectura.

Seleccionar / Deseleccionar todo.

Total: 57   

<input type="checkbox"/>	Módulo	Submódulo	Ver	Agregar	Editar	Eliminar	Reportes
<input type="checkbox"/>	Tareas	Calendarios	<input type="checkbox"/>				
<input type="checkbox"/>	Tareas	Presupuestos	<input type="checkbox"/>	<input type="checkbox"/>	<input type="checkbox"/>	<input type="checkbox"/>	<input type="checkbox"/>
<input type="checkbox"/>	Tareas	Recursos en OTs en proceso	<input checked="" type="checkbox"/>	<input checked="" type="checkbox"/>	<input checked="" type="checkbox"/>	<input checked="" type="checkbox"/>	
<input type="checkbox"/>	Tareas	Recursos en OTs en revisión	<input checked="" type="checkbox"/>	<input checked="" type="checkbox"/>	<input checked="" type="checkbox"/>	<input checked="" type="checkbox"/>	
<input type="checkbox"/>	Tareas	Recursos en OTs finalizadas	<input checked="" type="checkbox"/>	<input checked="" type="checkbox"/>			
<input type="checkbox"/>	Teams	Horario	<input type="checkbox"/>	<input type="checkbox"/>	<input type="checkbox"/>	<input type="checkbox"/>	<input type="checkbox"/>
<input type="checkbox"/>	Teams	General	<input type="checkbox"/>	<input type="checkbox"/>	<input type="checkbox"/>	<input type="checkbox"/>	<input type="checkbox"/>
<input type="checkbox"/>	Teams	Programación de Agenda	<input type="checkbox"/>	<input type="checkbox"/>	<input type="checkbox"/>	<input type="checkbox"/>	<input type="checkbox"/>
<input type="checkbox"/>	Monitoreo	Medidores	<input type="checkbox"/>	<input type="checkbox"/>	<input type="checkbox"/>	<input type="checkbox"/>	<input type="checkbox"/>
<input type="checkbox"/>	Monitoreo	Fractal Box	<input type="checkbox"/>	<input type="checkbox"/>	<input type="checkbox"/>	<input type="checkbox"/>	<input type="checkbox"/>
<input type="checkbox"/>	Monitoreo	Fractal On Board	<input type="checkbox"/>	<input type="checkbox"/>	<input type="checkbox"/>	<input type="checkbox"/>	<input type="checkbox"/>

Por fim, as alterações são guardadas e podem ser introduzidos recursos novos ou adicionais.

Posso integrar o Fractal One com outro software?

 help.fractal.com/pt/articles/6079805-can-we-integrate-fractal-one-with-other-software

Sim! Na Fractal lidamos com várias APIs de integração.

Pode encontrar todas as informações na secção Fractal Api do nosso Centro de Ajuda.

Pode também contactar-nos através de para mais informações.

O que é um CMMS como o Fracttal One?

 help.fracttal.com/pt/articles/6079457-what-is-a-cmms-like-fracttal-one

Fracttal One é uma solução inovadora de gestão de activos que integra as vantagens de um software de gestão da manutenção CMMS ou CMMS e de uma gestão de activos empresariais EAM, com a mobilidade de uma APP e o imediatismo da Internet das Coisas, dando-lhe o controlo de todos os activos da sua empresa num único local.

Fracttal One é uma plataforma de manutenção inteligente, moderna, segura, intuitiva, fácil de usar e 100% baseada na nuvem, concebida para lhe dar controlo sobre todos os bens da sua empresa, facilitando o seu trabalho e proporcionando-lhe uma experiência de utilização agradável, a qualquer momento e a partir de qualquer lugar.

Com Fracttal One, as empresas podem planear, organizar e executar a manutenção de todo o tipo de equipamentos, controlo de fornecedores, gestão de recursos humanos, gestão de stocks de peças e sobressalentes, despesas de manutenção, gestão de orçamentos, emergências e garantias. Tudo isto com poderosos indicadores estatísticos e KPIs, numa interface web de fácil utilização e rápida.

O Fracttal One é 100% móvel, concebido para fornecer ao pessoal que trabalha constantemente fora das instalações uma ferramenta para aceder instantaneamente a rotas de manutenção ou inspeção, receber alertas e executar tarefas através dos seus dispositivos móveis.

O que é um usuário transaccional no Fracttal One?

 help.fracttal.com/pt/articles/6079787-that-is-a-transactional-user-at-fracttal-one

Um utilizador transaccional é uma pessoa registada no Fracttal One para efetuar operações de manutenção, quer como recurso humano quer como terceiro.

As contas para pedidos de trabalho ou de leitura não são contabilizadas como utilizadores transaccionais e são ilimitadas, dependendo do plano.

Cada um dos nossos planos de subscrição inclui um número de utilizadores transaccionais, no entanto, pode adicionar tantos utilizadores adicionais quantos os necessários ao seu plano.

O que é que o Predictto faz e como funciona?

 help.fractal.com/pt/articles/6079723-what-does-predict-as-it-works

O Predictto é uma ferramenta que ajuda a tomar decisões no planeamento da manutenção, prevendo o estado futuro dos seus activos.

O Predictto é capaz de calcular modelos de degradação, utilizando medições de variáveis críticas como dados de treino. Também é capaz de criar modelos de fiabilidade, utilizando registos históricos de falhas para fins de previsão.

No caso dos modelos de degradação, o Predictto aprende o comportamento das variáveis críticas dos seus activos para fazer uma previsão do seu comportamento futuro. Esta previsão é então transformada numa previsão da fiabilidade do ativo ao longo do tempo.

Os modelos de fiabilidade, por outro lado, permitem prever o tempo de vida de um ativo ou grupo de activos através da análise estatística de registos históricos de falhas utilizando a análise de Weibull.

Que instrumentos, ferramentas e recursos substitui o Predictto como ferramenta de manutenção?

 help.fractal.com/pt/articles/6079737-what-tools-tools-and-resources-replaces-predict-tool-as-maintenance-tool

O Predictto substitui as dispendiosas consultorias externas que efectuam análises preditivas para indicar a melhor altura para efetuar a manutenção dos seus activos.

Com o Predictto, só precisa de dados (que pode extrair diretamente do Fractal One) para realizar análises preditivas e determinar o momento ideal para realizar tarefas de manutenção.

O que significam os indicadores m e $R2m$ nos modelos de fiabilidade do Predictto?

 help.fractal.com/pt/articles/6079754-what-indicators-mean-and-r2m-mean-in-predictor-reliability-models

Estes indicadores descrevem o comportamento de uma distribuição de Weibull e são análogos aos factores de forma e de escala.

O indicador m (a mediana) corresponde ao ponto no tempo em que a fiabilidade é de 50%, pelo que é uma medida de tendência central fácil de localizar a partir dos dados disponíveis ou das ferramentas de escritório.

O indicador $R2m$ corresponde à fiabilidade após 0,5 da mediana, ou seja, é o valor de probabilidade situado na curva de fiabilidade de m mais 50% da mediana.

Que tipo de activos podem ser geridos na Fracttal?

 help.fracttal.com/pt/articles/6079768-what-asset-types-can-be-managed-at-fracttal

A Fracttal é uma plataforma multifuncional, adequada a qualquer tipo e dimensão de activos físicos, permitindo-lhe manter e prolongar o ciclo de vida quer se trate de uma instalação física ou local (facilities), activos eléctricos, mecânicos e/ou electrónicos (ou suas partes componentes). A Fracttal é a solução que o ajuda a reduzir a manutenção correctiva e a implementar planos de manutenção preventiva e mesmo preditiva, através da monitorização, recolha, transmissão e organização permanente de dados críticos sobre o seu estado e funcionamento.

De um modo geral, os activos físicos de uma empresa podem ser organizados em quatro grupos principais, e a Fracttal ajuda-o a controlar todos eles:

- ♦ **Instalações e Produção:** correspondem a empresas que se dedicam ao fabrico de bens de consumo de qualquer tipo, ao processamento e produção de gás, petróleo, produtos químicos em geral, minas, electrónica, produtos farmacêuticos e alimentares, entre outros.
- ♦ **Infra-estruturas:** incluindo auto-estradas, caminhos-de-ferro, telecomunicações, redes de distribuição de água branca e de esgotos, eletricidade e gás, entre outras.
- ♦ **Transporte:** relativo a qualquer frota de veículos motorizados, para distribuição de mercadorias, transporte militar, transporte público, frotas de camiões, frotas aéreas, entre outros.
- ♦ **Bens imóveis (instalações):** tais como escolas, hospitais, escritórios, clínicas, edifícios, fábricas e qualquer outro tipo de instalações.

A Fracttal oferece uma abordagem abrangente à gestão de activos empresariais, pelo que não se limita ao controlo dos activos contidos nestes grupos (tais como equipamentos industriais, motores, ar condicionado, compressores, prensas, teares, vagões ferroviários, máquinas agrícolas, tractores, camiões basculantes, autocarros, caldeiras, chillers, barcos, aviões, adegas, centrais eléctricas, turbinas, edifícios, elevadores, escadas rolantes, instalações hoteleiras, hospitais, serviços), mas integra também a possibilidade de recolher e organizar todos os dados necessários para uma gestão eficiente dos recursos humanos, bem como para o planeamento do negócio, turbinas, edifícios, elevadores, escadas rolantes, instalações hoteleiras, hospitais, serviços), mas também integra a possibilidade de reunir e organizar todos os dados necessários para uma gestão eficiente dos recursos humanos, bem como para o planeamento e execução de planos de trabalho, o que aumentará a eficiência nos processos e os níveis de produtividade da empresa.

De que tipo de dados necessito para trabalhar com o Predictto?

 help.fractal.com/pt/articles/6079738-what-data-type-do-i-need-to-work-with-predictto

O Predictto dispõe de dois tipos de análise, em função dos dados de que dispõe ou que pode recolher: para calcular modelos de degradação, necessita de dados de monitorização correspondentes a medições de variáveis críticas dos seus activos ao longo do tempo; por outro lado, para calcular modelos de fiabilidade, necessita de registos históricos de falhas, que podem ser extraídos de ordens de trabalho ligadas à manutenção correctiva.

Que variáveis podem ser utilizadas para gerar modelos de degradação no Predictto?

 help.fractal.com/pt/articles/6079744-which-variables-can-be-used-to-generate-predict-degradation-models

Os modelos de degradação aprendem o comportamento histórico de variáveis críticas dos seus activos para gerar previsões do seu comportamento futuro, identificando tendências complexas ao longo do tempo.

É importante que as variáveis utilizadas sejam capazes de refletir uma degradação do ativo (por exemplo, velocidade de vibração em motores de velocidade constante) e não correspondam a medições de variáveis aleatórias que não estão relacionadas com o estado do ativo.

Quem na minha empresa pode utilizar o Predictto?

 help.fractal.com/pt/articles/6079735-who-can-use-predictto-from-my-company

O Predictto destina-se a controladores, gestores de manutenção e de operações, planeadores de manutenção e, em geral, a todas as pessoas cujas responsabilidades incluem a tomada de decisões relacionadas com a manutenção.

Uma vez que as previsões são apresentadas de forma simples e acompanhadas de indicadores fáceis de interpretar, não é necessário ser um especialista em fiabilidade ou um cientista de dados para utilizar a ferramenta.

Tarefas contadas, como são definidas, como faço a ligação, o planeamento, a contagem e o ativo?

help.fracttal.com/pt/articles/6110274-tasks-with-meters-as-defined-as-linkage-plan-metering-and-active

A manutenção baseada em contadores permite-nos criar tarefas que são desencadeadas em função do número de horas de funcionamento de um equipamento, do número de quilómetros percorridos, do número de unidades produzidas, de variáveis críticas como a temperatura, a pressão ou a humidade.

Para definir uma tarefa associada a um contador é necessário entrar no módulo de tarefas onde se encontram os planos de tarefas.

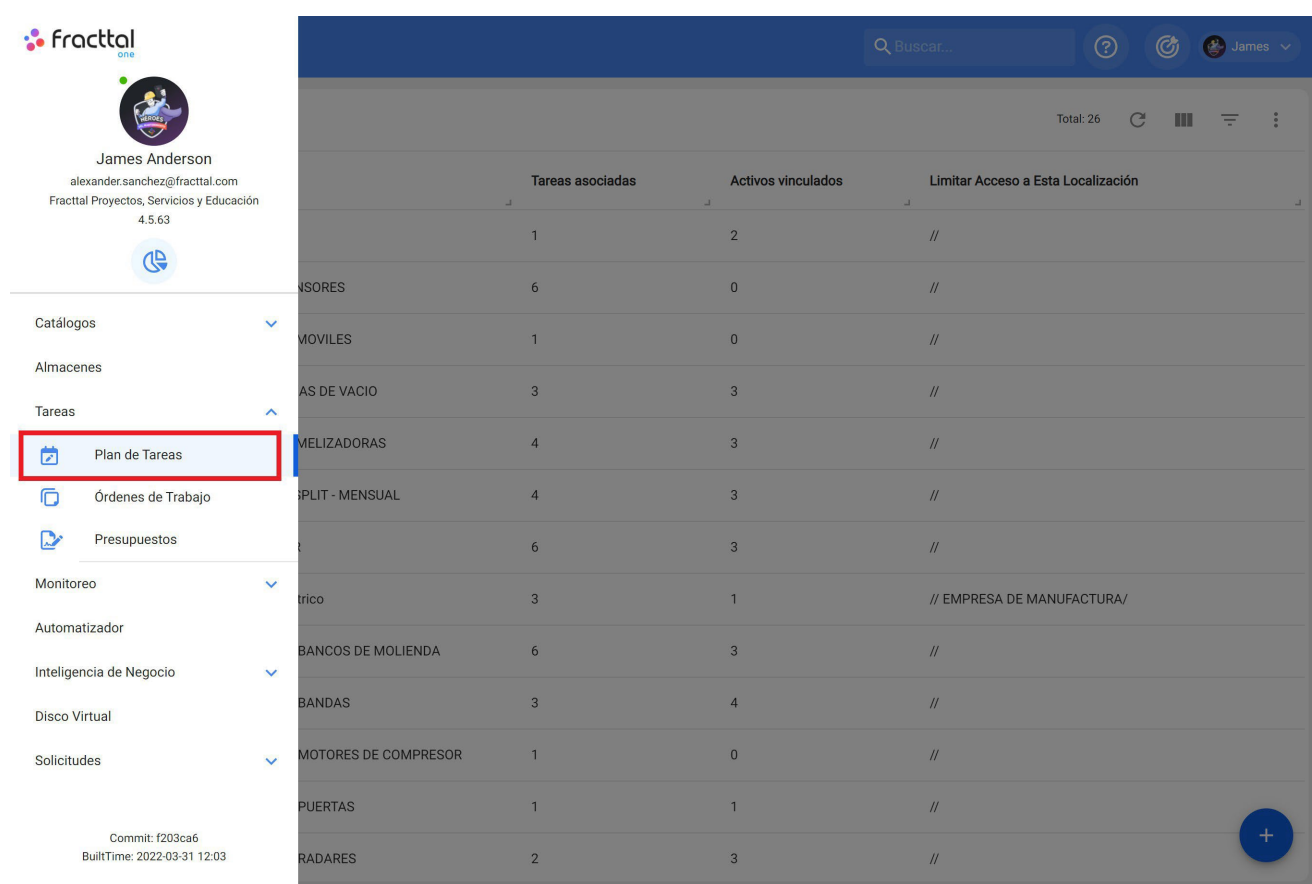

	Tareas asociadas	Activos vinculados	Limitar Acceso a Esta Localización
	1	2	//
NSORES	6	0	//
MOVILES	1	0	//
AS DE VACIO	3	3	//
MELIZADORAS	4	3	//
PLIT - MENSUAL	4	3	//
	6	3	//
trico	3	1	// EMPRESA DE MANUFACTURA/
BANCOS DE MOLIENDA	6	3	//
BANDAS	3	4	//
MOTORES DE COMPRESOR	1	0	//
PUERTAS	1	1	//
RADARES	2	3	//

O contador associado a esta tarefa pode ser criado previamente a partir do módulo de monitorização em contadores, para isso pode entrar na seguinte ligação e saber em pormenor [como criar um novo contador?](#)

Este contador também pode ser criado quando se define o plano de tarefas com a respectiva tarefa, como se mostra abaixo:

Tareas
Plan de Tareas

Buscar...

James

Total: 26

Descripción	Tareas asociadas	Activos vinculados	Limitar Acceso a Esta Localización
PLAN DE GENERADORES	1	2	//
PLAN DE MANTENIMIENTO ASCENSORES	6	0	//
PLAN DE MANTENIMIENTO AUTOMOVILES	1	0	//
PLAN DE MANTENIMIENTO BOMBAS DE VACIO	3	3	//
PLAN DE MANTENIMIENTO CAMIONETAS DMAX	4	2	//
PLAN DE MANTENIMIENTO CAMELIZADORAS	4	3	//
PLAN DE MANTENIMIENTO MINI SPLIT - MENSUAL	4	3	//
PLAN DE MANTENIMIENTO MIXER	6	3	//
Plan de mantenimiento motor electrico	3	1	// EMPRESA DE MANUFACTURA/
PLAN DE MANTENIMIENTO PARA BANCOS DE MOLIENDA	6	3	//
PLAN DE MANTENIMIENTO PARA BANDAS	3	4	//
PLAN DE MANTENIMIENTO PARA MOTORES DE COMPRESOR	1	0	//
PLAN DE MANTENIMIENTO PARA PUERTAS	1	1	//

+

Tareas
Plan de Tareas

James

PLAN DE MANTENIMIENTO VEHICULAR

GUARDAR

Detalles

General

Tareas

Activos Vinculados

Descripción
PLAN DE MANTENIMIENTO VEHICULAR

Limitar Acceso a Esta Localización

Tareas asociadas
0

Activos Vinculados
0

Uma vez criada a lista de tarefas, a tarefa em questão deve ser definida.

The image shows a software interface for vehicle maintenance tasks. On the left, a sidebar titled 'PLAN DE MANTENIMIENTO VEHICULAR' contains a list of tasks. One task, 'CAMBIO DE ACEITE MOTOR', is highlighted. On the right, a form titled 'Nueva tarea' (New task) is open, showing the configuration for this task. The form includes the following fields:

- Descripción:** CAMBIO DE ACEITE MOTOR
- Tipo de tarea:** PREVENTIVO
- Clasificación 1:** (empty dropdown)
- Clasificación 2:** (empty dropdown)
- Prioridad:** Alta
- Duración estimada:** 001:00
- Tiempo de paro por mantenimiento:** 001:00
- Activadores:** (empty list with a 'Total: 0' indicator and a plus button to add more)

Para associar um contador a uma tarefa, temos de seleccionar o ativador every (por exemplo, a cada 10 000 km) ou o ativador when (por exemplo, quando a temperatura é superior a 90°C). Ambos são baseados em contadores acumuladores e não acumuladores, respetivamente).

The screenshot displays a software interface for configuring a vehicle maintenance plan. The main area shows a table with the following data:

Descripción	Configuración
CAMBIO DE ACEITE MOTOR	SI

The right-hand configuration panel includes the following fields and options:

- Frecuencia:** 10.000
- Unidad:** KILOMETROS
- Hasta:** Sin límite
- ¿Programación fija?

A red-bordered button labeled "GUARDAR" is located at the bottom right of the configuration panel.

Uma vez definidos os separadores geral, subtarefas, recursos e anexos, vamos ligar os activos ao plano e associar o contador que vai ativar a tarefa.

Tareas
Plan de Tareas

PLAN DE MANTENIMIENTO VEHICULAR

Detalles

- General
- Tareas
- Activos Vinculados

Search: citroen

(4) Seleccionado FINALIZAR

- CITROEN C4 PICASSO IGNACIO { SAT-M...
Tipo: Equipos
Código: SAT-M-TRANSP-001
Prioridad:
Localización: // SAT MARCHITE/ ALMACEN ...
- CITROEN JUMPER 9 PLAZAS 2.2 { SAT-...
Tipo: Equipos
Código: SAT-M-TRANSP-002
Prioridad:
Localización: // SAT MARCHITE/ ALMACEN ...
- CITROEN PICASSO MARRON { SAT-M-T...
Tipo: Equipos
Código: SAT-M-TRANSP-003
Prioridad:
Localización: // SAT MARCHITE/ ALMACEN ...
- CITROEN PICASSO RUBEN { SAT-M-TRA...
Tipo: Equipos
Código: SAT-M-TRANSP-004
Prioridad:
Localización: // SAT MARCHITE/ ALMACEN ...

Sin datos para mostrar con esto

Depois de seleccionar os activos, é necessário configurar os accionadores (iremos definir o contador associado a estes activos que irá acionar as tarefas).

The screenshot shows a software interface for vehicle maintenance planning. On the left, a sidebar under 'PLAN DE MANTENIMIENTO VEHICULAR' has 'Activos Vinculados' selected. The main content area is currently empty, displaying a message 'Sin datos para mostrar con esto'. On the right, a configuration window titled 'Vincular Activos' is open, showing a list of four tasks for Citroën vehicles. Each task is configured with a specific task name, frequency (e.g., 'Cada 1 KILOMETROS'), and a measurement unit that is currently set to 'Toca para configurar...'. At the bottom of the configuration window, the 'Fecha del Último Trabajo' is set to '2022-04-01 14:46'.

Vehicle	Task	Activador	Medidor
CITROEN PICASSO RUBEN { SAT-M-TRANSP-004 }	CAMBIO DE ACEITE MOTOR	Cada 1 KILOMETROS	Toca para configurar...
CITROEN PICASSO MARRON { SAT-M-TRANSP-003 }	CAMBIO DE ACEITE MOTOR	Cada 1 KILOMETROS	Toca para configurar...
CITROEN JUMPER 9 PLAZAS 2.2 { SAT-M-TRANSP-002 }	CAMBIO DE ACEITE MOTOR	Cada 1 KILOMETROS	Toca para configurar...
CITROEN C4 PICASSO IGNACIO { SAT-M-TRANSP-001 }	CAMBIO DE ACEITE MOTOR	Cada 1 KILOMETROS	Toca para configurar...

Fecha del Último Trabajo: 2022-04-01 14:46

Ao configurar os contadores, introduza a descrição do contador, o número de série (opcional), o último valor (o sistema contará a partir deste valor para a próxima ativação), a data (do último valor), a média mensal (se conhecida) e a opção de calcular a média automática. Este processo deve ser repetido para os diferentes activos.

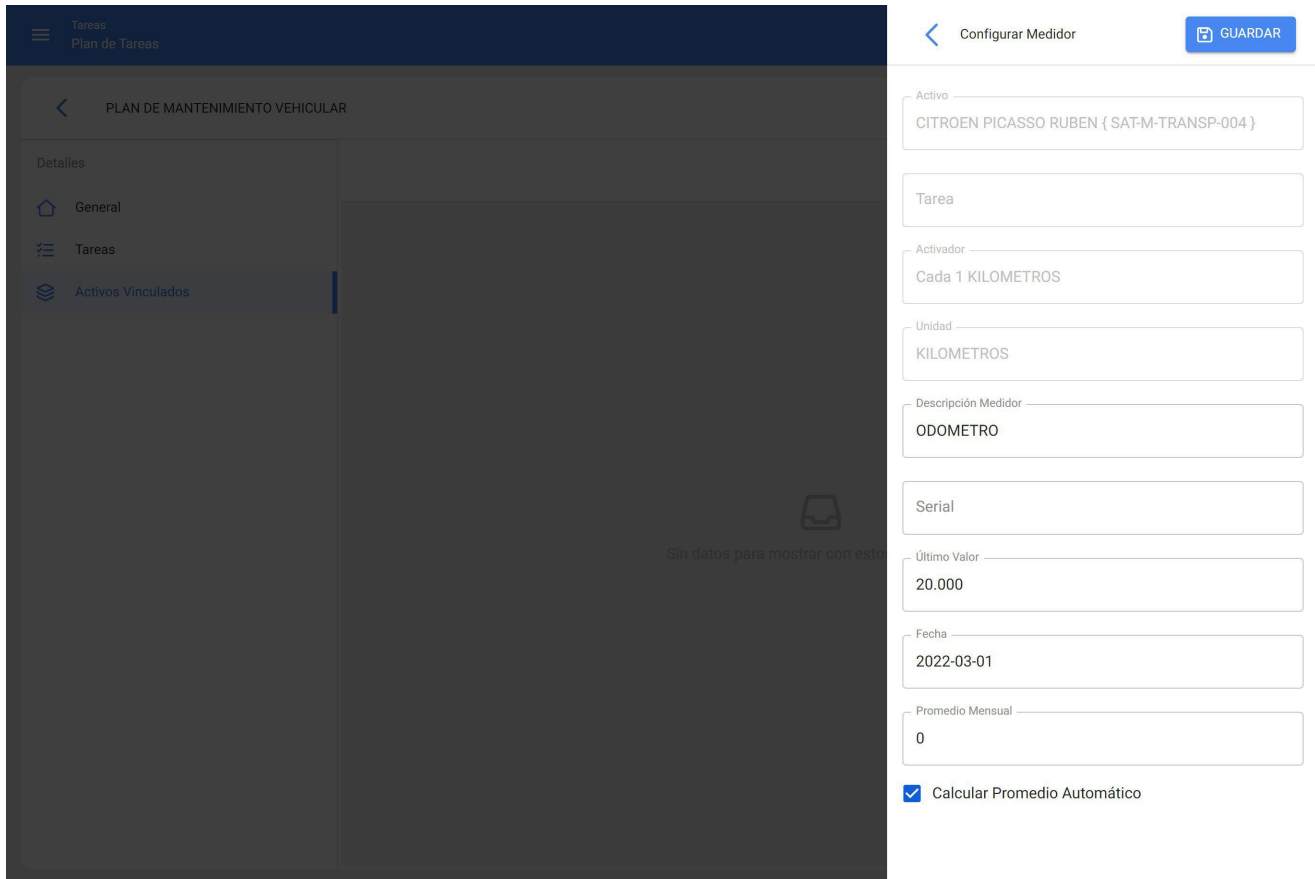

Para terminar, temos de clicar no botão de ligação no canto superior direito.

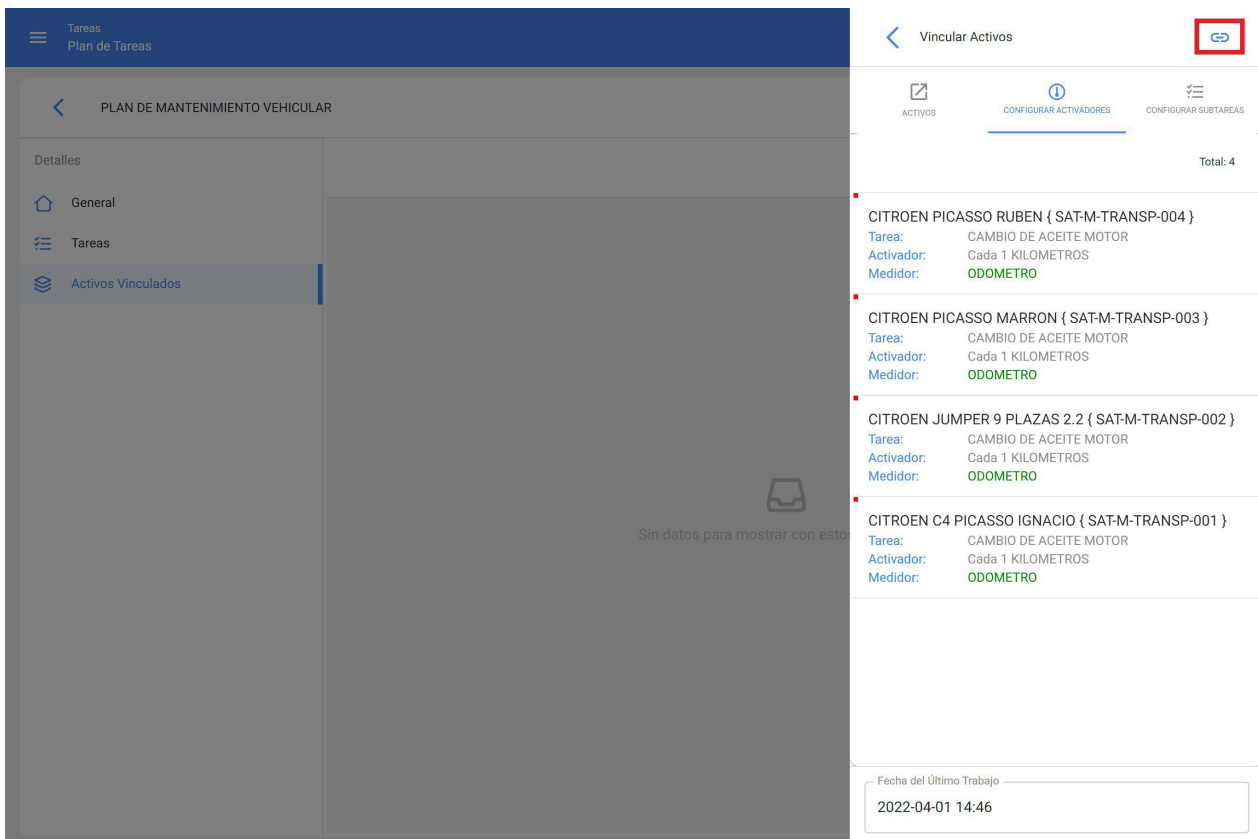

Desta forma, teremos criado um plano de manutenção com tarefas associadas a um contador.

The screenshot displays a web application interface for managing maintenance plans. At the top, a blue header contains the text 'Tareas Plan de Tareas' and a user profile for 'James'. Below the header, the main content area is titled 'PLAN DE MANTENIMIENTO VEHICULAR' and includes a 'GUARDAR' button. A left sidebar under 'Detalles' has three options: 'General', 'Tareas', and 'Activos Vinculados', with the last one being selected. The main area shows a table with the following data:

<input type="checkbox"/>	Descripción
<input type="checkbox"/>	CITROEN JUMPER 9 PLAZAS 2.2 { SAT-M-TRANSP-002 }
<input type="checkbox"/>	CITROEN PICASSO MARRON { SAT-M-TRANSP-003 }
<input type="checkbox"/>	CITROEN PICASSO RUBEN { SAT-M-TRANSP-004 }
<input type="checkbox"/>	CITROEN C4 PICASSO IGNACIO { SAT-M-TRANSP-001 }

At the bottom right of the interface, there is a blue circular button with a white plus sign (+). In the top right corner of the main content area, there are icons for 'Total: 4', refresh, list view, and filter.

Tenho um software existente e quero mudar para o Fracttal One. É possível migrar os meus dados?

 help.fracttal.com/pt/articles/6079864-Eu-tenho-software-atualmente-e-quero-mudar-para-fracttal-e-possivel-migrar-os-meus-dados

Sim, durante a implementação da Fracttal apoiamos-lo na recolha dos dados a carregar e na migração, carregamento e validação dos dados.

Caso não disponha de informações completas sobre os activos, durante a fase de pré-projeto, recomendaremos a melhor forma de proceder.

Tem um relatório Fractal no PowerBI Como actualizá-lo automaticamente?

help.fractal.com/pt/articles/6560548-you-have-a-fractal-report-on-powerbi-how-to-update-it-automatically

Para configurar a atualização automática, devem ser executadas as seguintes etapas

1. Abra o projeto no **Power BI** e clique em **Publicar**.

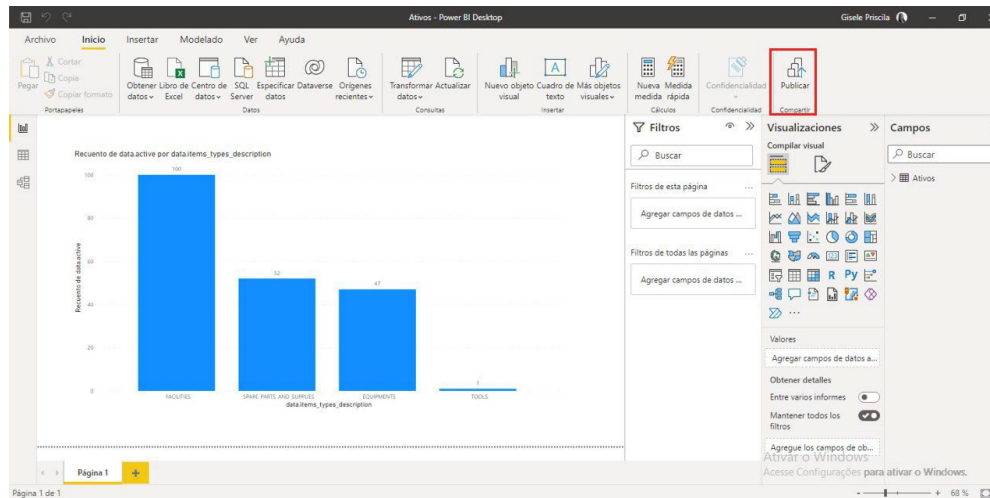

2. Escolha o espaço de trabalho a publicar e clique em "Selecionar".

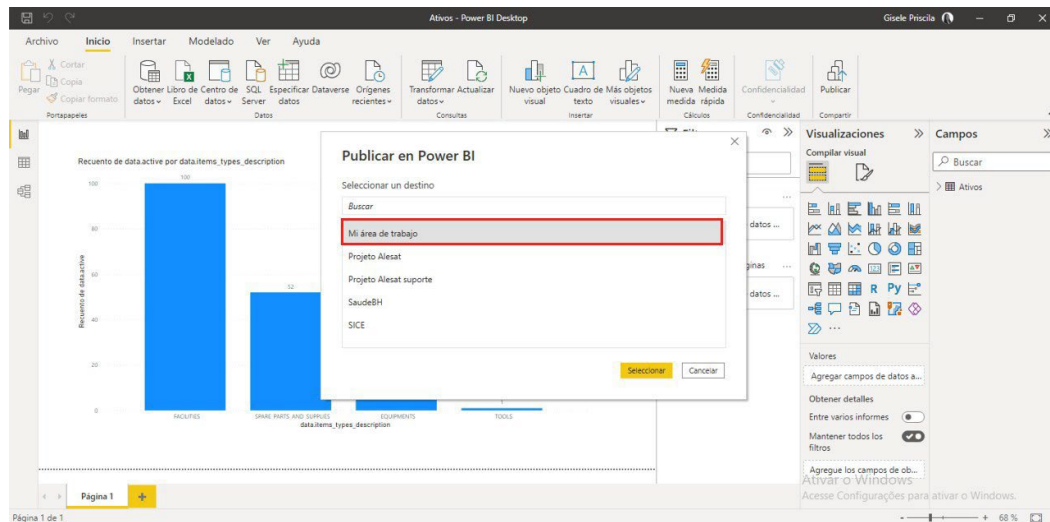

*Nota: De seguida, é necessário aguardar o processo de publicação, quando este estiver concluído será apresentada a mensagem **Operação concluída com êxito**, como mostra a figura abaixo.*

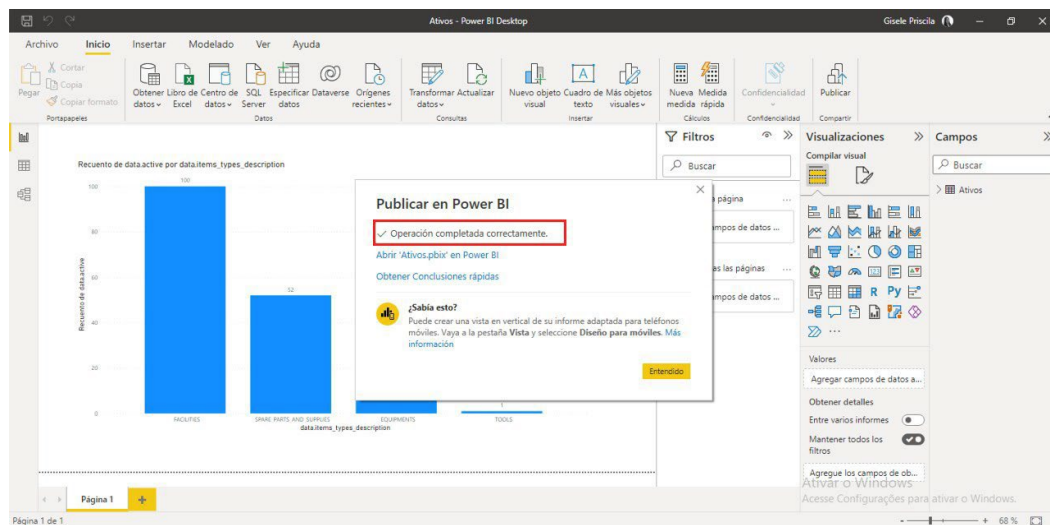

No final da publicação, deve iniciar sessão no **Power BI na Web**.

3. Clique em **O meu espaço de trabalho**, onde o projeto foi publicado.

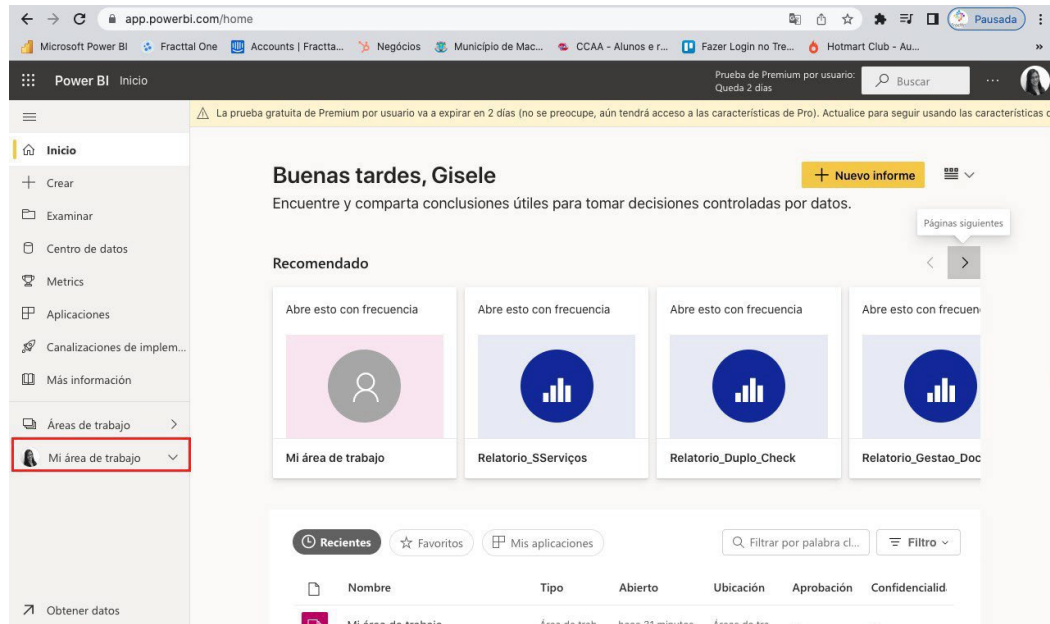

Ao abri-lo, verá em breve o seu projeto publicado, dentro do qual verá a base de dados e o relatório.

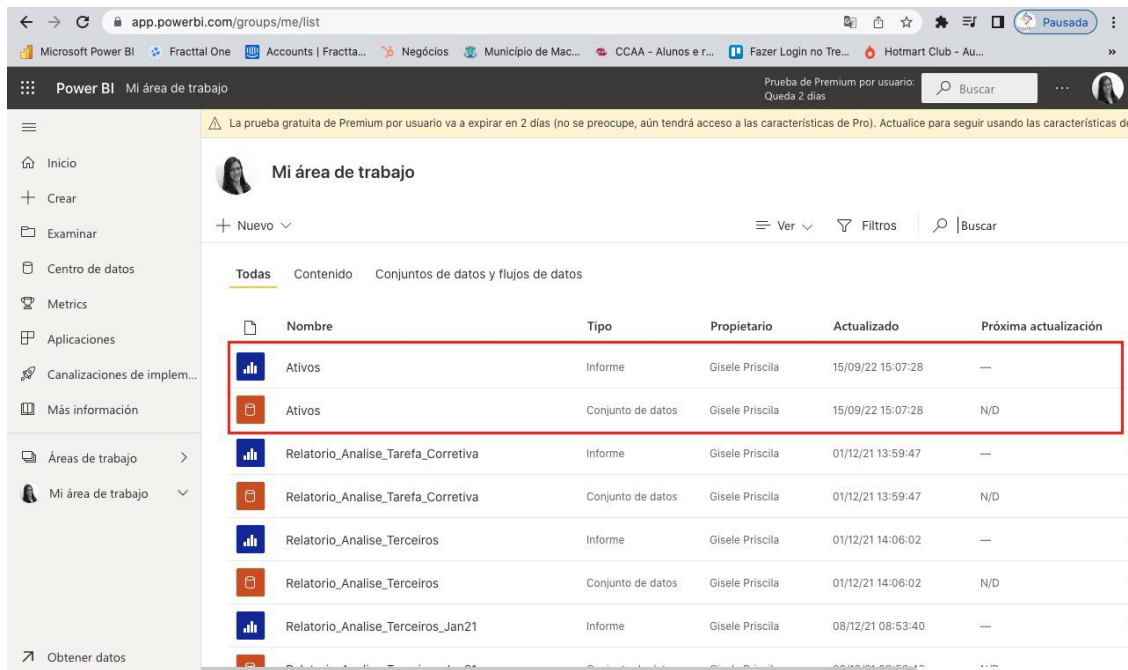

Em seguida, é necessário configurar a atualização automática no Power BI Web.

1. Clique no botão para agendar a atualização.

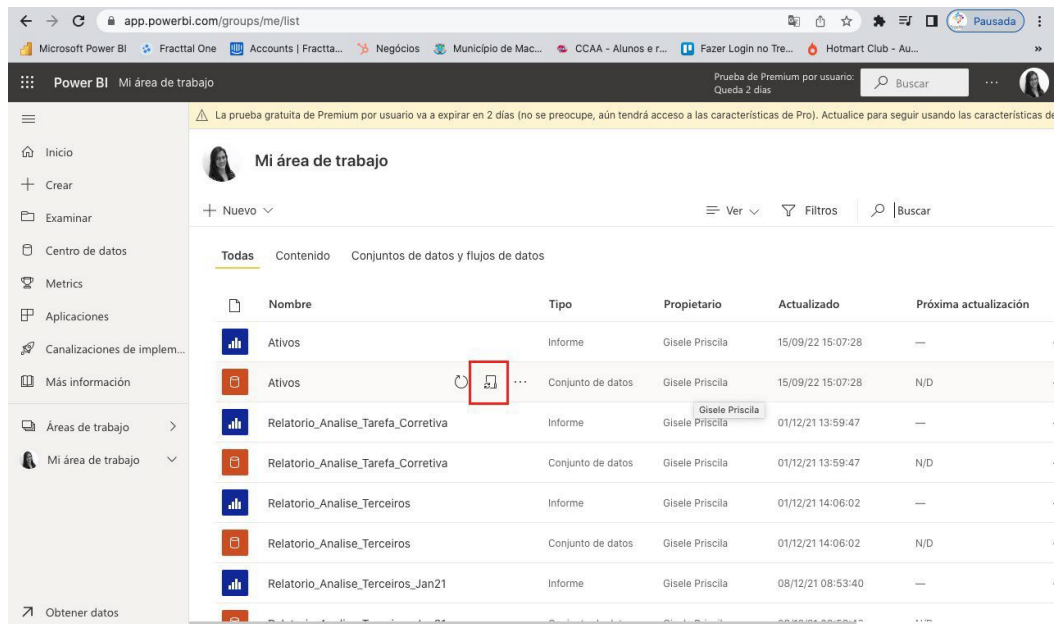

The screenshot shows the Power BI workspace interface. The left sidebar contains navigation options like 'Inicio', 'Crear', 'Examinar', 'Centro de datos', 'Metrics', 'Aplicaciones', 'Canalizaciones de implem...', 'Más información', 'Áreas de trabajo', and 'Mi área de trabajo'. The main area displays a table of datasets with columns: 'Nombre', 'Tipo', 'Propietario', 'Actualizado', and 'Próxima actualización'. The 'Ativos' dataset is highlighted, and a red box around the refresh icon in its row indicates the action to be taken.

Nombre	Tipo	Propietario	Actualizado	Próxima actualización
Ativos	Informe	Gisele Priscila	15/09/22 15:07:28	—
Ativos	Conjunto de datos	Gisele Priscila	15/09/22 15:07:28	N/D
Relatorio_Analise_Tarefa_Corretiva	Informe	Gisele Priscila	01/12/21 13:59:47	—
Relatorio_Analise_Tarefa_Corretiva	Conjunto de datos	Gisele Priscila	01/12/21 13:59:47	N/D
Relatorio_Analise_Terceiros	Informe	Gisele Priscila	01/12/21 14:06:02	—
Relatorio_Analise_Terceiros	Conjunto de datos	Gisele Priscila	01/12/21 14:06:02	N/D
Relatorio_Analise_Terceiros_Jan21	Informe	Gisele Priscila	08/12/21 08:53:40	—

2. A abertura será feita em conjuntos de dados, pelo que é necessário abrir as credenciales da fonte de dados.

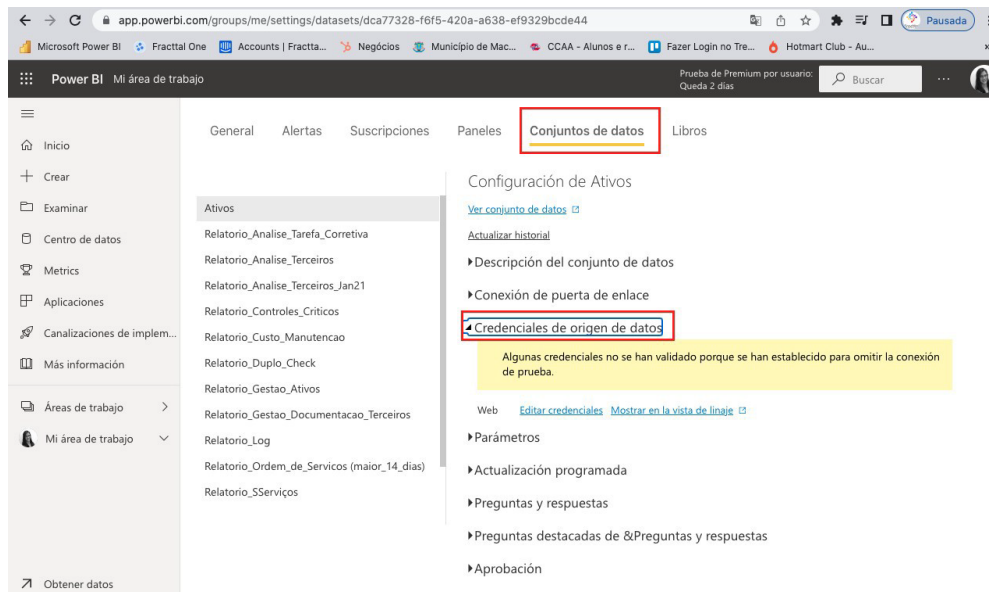

The screenshot shows the 'Configuración de Ativos' page in Power BI. The 'Conjuntos de datos' tab is selected, and the 'Credenciales de origen de datos' link is highlighted with a red box. A yellow warning message is displayed: 'Algunas credenciales no se han validado porque se han establecido para omitir la conexión de prueba.' The left sidebar shows the 'Ativos' dataset selected in the list.

General Alertas Suscripciones Paneles **Conjuntos de datos** Libros

Configuración de Ativos

[Ver conjunto de datos](#)

[Actualizar historial](#)

► Descripción del conjunto de datos

► Conexión de puerta de enlace

◀ **Credenciales de origen de datos**

Algunas credenciales no se han validado porque se han establecido para omitir la conexión de prueba.

Web [Editar credenciales](#) [Mostrar en la vista de línea](#)

► Parámetros

► Actualización programada

► Preguntas y respuestas

► Preguntas destacadas de & Preguntas y respuestas

► Aprobación

3. Deve clicar em **editar credenciais**.

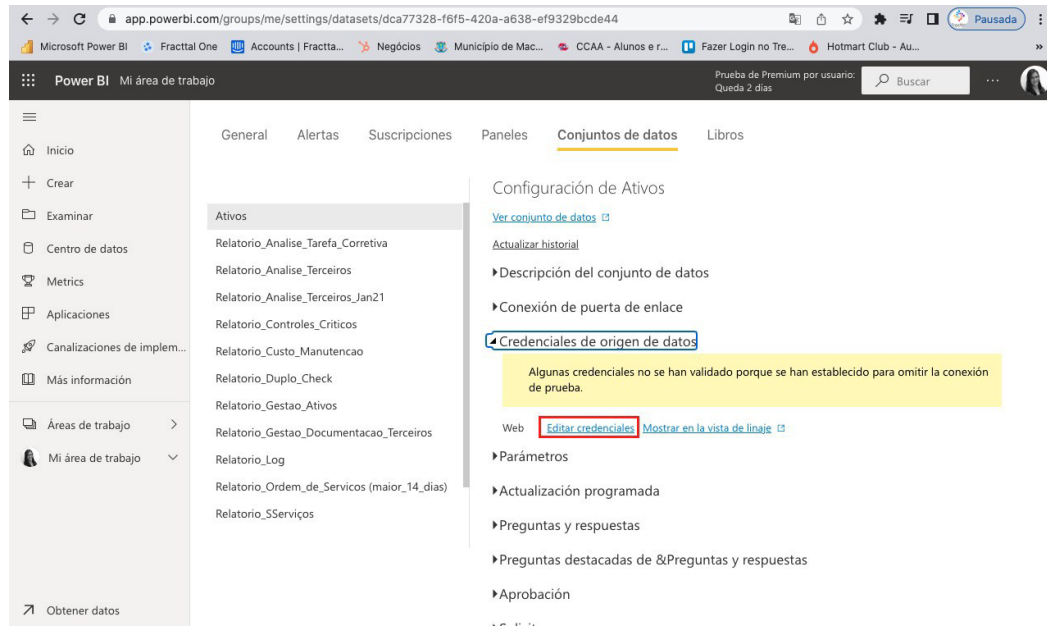

4. Defina o formulário com as informações da **chave da API e da palavra-passe** e altere a definição do nível de privacidade para **Organizacional**.

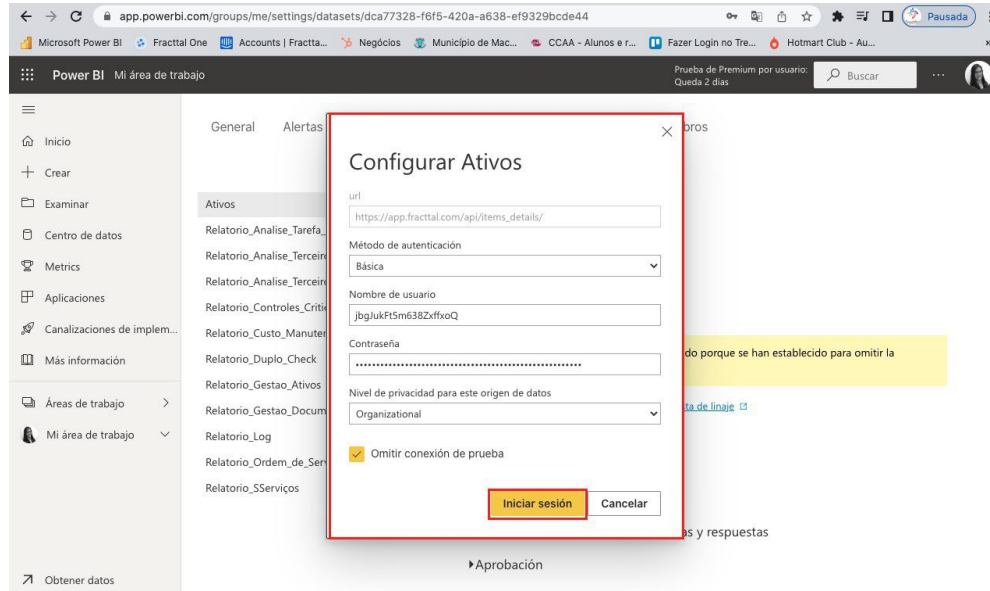

5. Clique em **Atualização programada**.

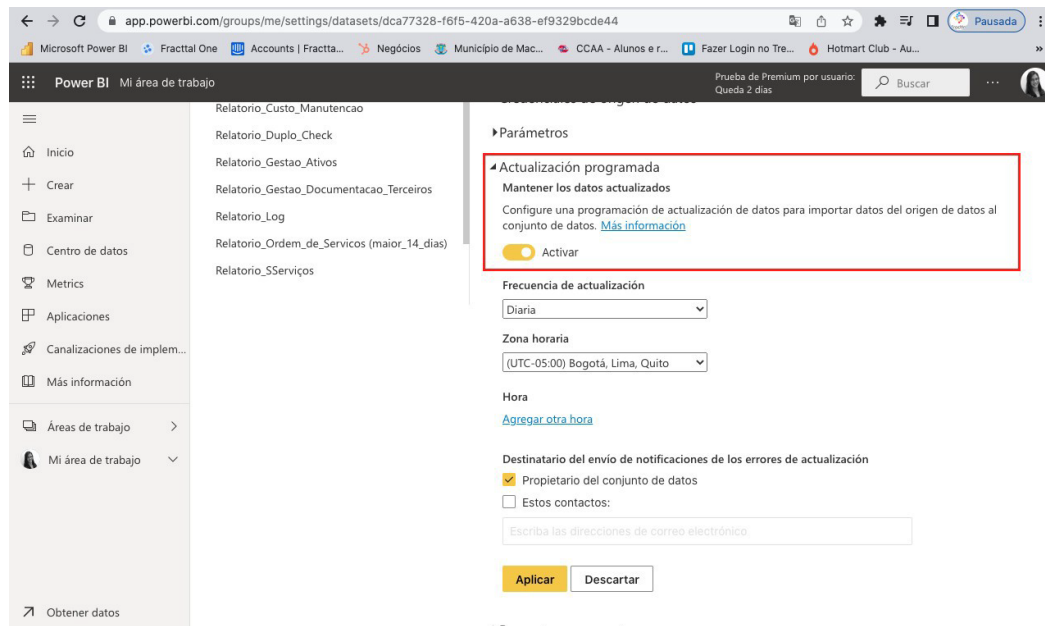

6. Preencher o formulário com as informações necessárias.

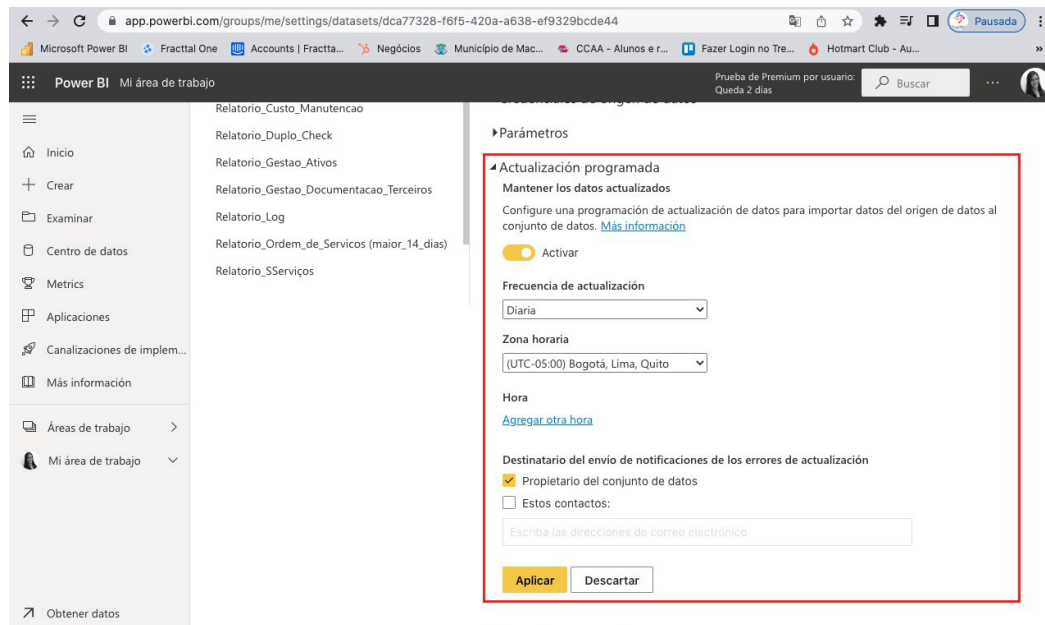

Nota: Pode escolher a opção de atualização semanal e escolher os dias em que a atualização terá lugar.

7. Definir a hora em que a atualização ocorrerá.

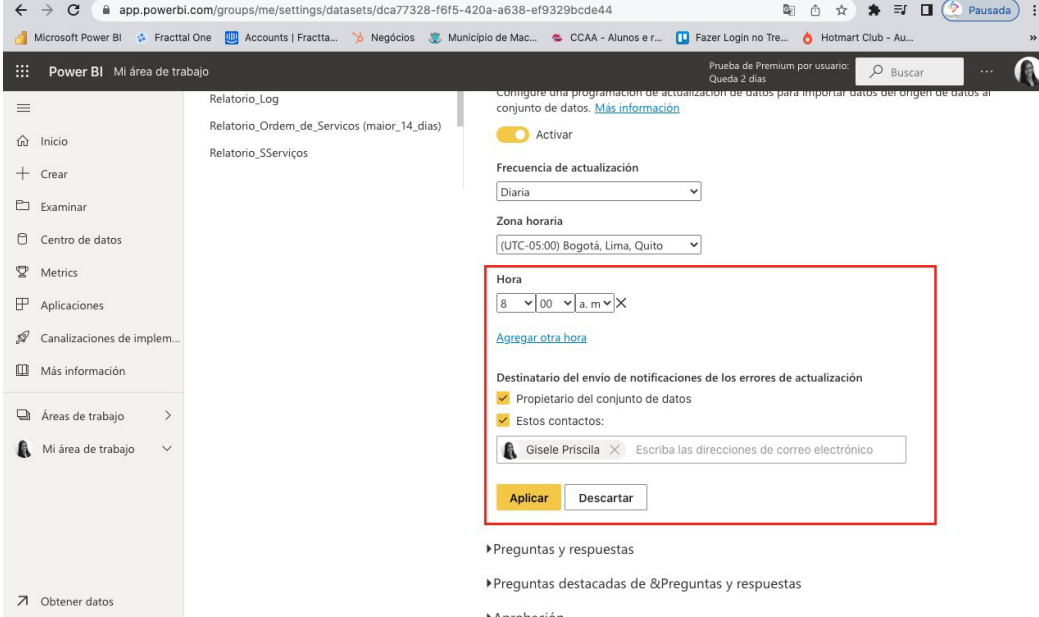

The screenshot shows the Microsoft Power BI web interface. The browser address bar displays the URL: `app.powerbi.com/groups/me/settings/datasets/dca77328-f6f5-420a-a638-ef9329bcde44`. The page title is "Power BI Mi área de trabajo". The left sidebar contains navigation options: Inicio, Crear, Examinar, Centro de datos, Metrics, Aplicaciones, Canalizaciones de implem..., Más información, Áreas de trabajo, and Mi área de trabajo. The main content area is titled "Configurar una programación de actualización de datos para importar datos del origen de datos al conjunto de datos. Más información". It includes a toggle switch for "Activar" (turned on), a dropdown for "Frecuencia de actualización" set to "Diaria", and a dropdown for "Zona horaria" set to "(UTC-05:00) Bogotá, Lima, Quito". A red box highlights the "Hora" section, which shows a time picker set to "8:00 a.m." and a link "Agregar otra hora". Below this, there is a section for "Destinatario del envío de notificaciones de los errores de actualización" with checkboxes for "Propietario del conjunto de datos" and "Estos contactos:" (checked). A text input field contains the name "Gisele Priscila" and a placeholder "Escriba las direcciones de correo electrónico". At the bottom of the highlighted area are "Aplicar" and "Descartar" buttons.

Nota: Pode introduzir um endereço de correio eletrónico para ser notificado em caso de erros de atualização.

Nota: Também pode interessar-lhe o seguinte artigo

[Como ligar o Fractal One ao Power BI?](#)

Requisitos mínimos:

 help.fractal.com/pt/articles/6279427-minimum-requirements-for-fractal-mobile-use



Leve os seus processos para o próximo nível com a mobilidade e os benefícios oferecidos pela aplicação Fractal one.

- ♦ Identifique rapidamente os seus bens com códigos QR ou etiquetas NFC.
- ♦ Receber e tratar os seus incidentes em tempo real.
- ♦ Crie e coloque as suas ordens de trabalho a partir do seu dispositivo móvel. Planeie a sua manutenção a partir de qualquer lugar.
- ♦ Gerir a sua equipa, fornecedores e clientes a partir de um único local.
- ♦ Tenha sempre à mão os seus relatórios e KPI's em tempo real.

Tudo isto e muito mais, o Fractal one é a mobilidade de que estava à espera, "descarregue-o agora".

Para dispositivos iOS:

iOS 12x ou superior.

Para dispositivos Android

- ♦ Sistema Android 10.0 ou superior. 4
- ♦ GB de RAM no mínimo.

- ♦ 32 GB de armazenamento interno mínimo.
- ♦ Leitor NFC.
- ♦ Suporte para api 21+. Suporte para
- ♦ o Google Chrome.
- ♦ Android WebView com Chrome versão 60 ou superior

Como utilizar o modo offline na aplicação móvel?

 help.fractal.com/pt/articles/6108871-how-to-use-the-offline-mode-in-the-mobile-application

Para efetuar um TO no modo offline, a primeira coisa a fazer é entrar no menu principal da aplicação móvel.

16:36



Dashboard



Desde - Hasta

2022-02-28 / 2022-03-30



OTs en Proceso

65



OTs en Revisión

7

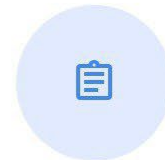

OTs Finalizadas

50



Tareas Pendientes con Atraso

73



Porcentaje de Cumplimiento



De seguida, entramos no módulo Tarefas > Ordens de trabalho.



Juan Martinez

tecnico.fractalmexico@gmail.com

Fractal APP (Demos)

4.5.62



Catálogos



Almacenes

Tareas



Plan de Tareas



Órdenes de Trabajo

Monitoreo

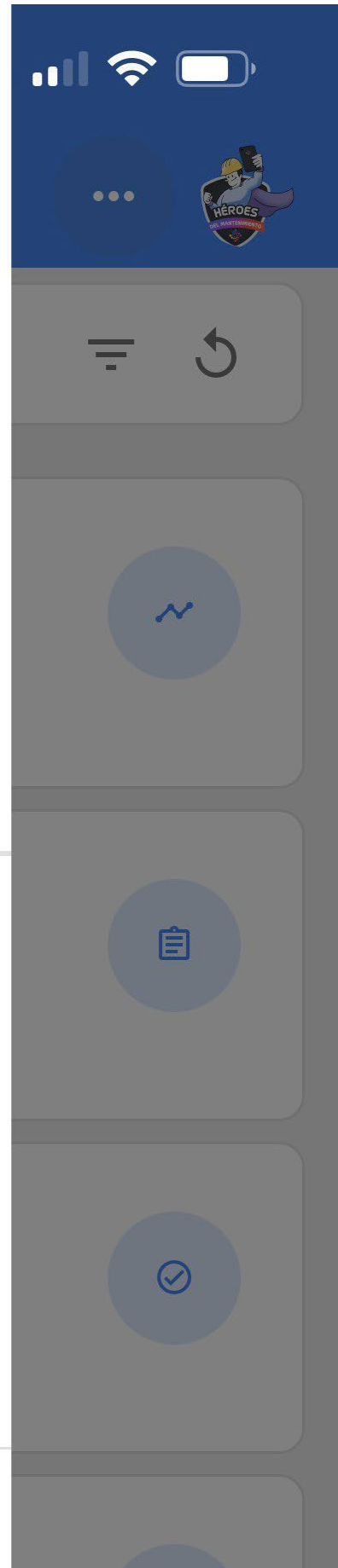

Automatizador

Inteligencia de Negocio



Disco Virtual

Solicitudes



Commit: f101155
BuiltTime: 2022-03-25 16:03



Selecione o WO que pretende trabalhar no modo offline.

16:39



Tareas
Kanban



OTs en Proceso (4)



Juan Martinez

2022-04-18 / 02:00

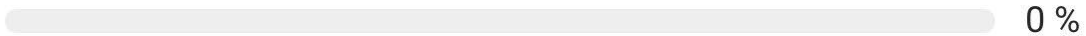

Creada por Juan Martinez

TERMO NEVULIZADORA { EQ-SAN-002 }



OT-4853-MX



Juan Martinez

2022-05-18 / 02:00



Creada por Juan Martinez

TERMO NEVULIZADORA { EQ-SAN-003 }



OT-4852-MX



Juan Martinez

2022-09-29 / 04:10

0 %

Creada por Juan Martinez

HABITACION 101 { HAB101-CDMX }

1 1

OT-4851-MX



Juan Martinez

Aí verá um botão com a frase "Descarregar offline".



Juan Martinez 

2022-05-18/ 02:00



0 %

Duración: 00:00

Costo Total: \$ MXN 0.00

Nota

OT-4852-MX



Descargar Offline

Tareas

Total: 1

TERMO NEVULIZADORA { EQ-SAN-003 }



// SANIFOG/ SANIFOG S.A DE C.V./ SUCURSAL
MOTERREY/ PRODUCCION/

CAMBIO DE FILTROS

Tipo de tarea: PREVENTIVO

Clasificación 1: TECNICO



Clasificación 2:

Nro Solicitud:



Quando selecionada, a mensagem indica que o modo offline será ativado quando o nosso dispositivo móvel estiver desligado das redes de Internet ou entrar em modo avião.

16:40



Orden de Trabajo



Juan Martinez ▾

2022-05-18/ 02:00



0 %

Duración: 00:00

Costo Total: \$ MXN 0.00

Nota

OT-4852-MX

Copiado al portapapeles



Descargar Offline

Ayuda

El modo Offline se habilita cuando se desconecta de las redes de Internet o en modo avión.

ACEPTAR

Tipo de tarea:

PREVENTIVO

Clasificación 1:

TECNICO

Clasificación 1: TÉCNICO

Clasificación 2:

Nro Solicitud:



Em seguida, começará a descarregar momentaneamente todas as informações do TO selecionado para o nosso dispositivo móvel (enquanto trabalha offline).

16:40



Orden de Trabajo



Juan Martinez ▾

2022-05-18/ 02:00



0 %

Duración: 00:00

Costo Total: \$ MXN 0.00

Nota

OT-4852-MX



Descargar Offline

Tarea

Total: 1

Descargar Catálogos

Descargando Catálogo : Recurso Humano

14 De 23

 61%

CAMBIO DE FILTROS

Tipo de tarea: PREVENTIVO

Clasificación 1: TECNICO



Clasificación 2:

Nro Solicitud:



Além disso, pergunta-nos se queremos descarregar os ficheiros anexados.

16:44



Orden de Trabajo



Juan Martinez 

2022-05-18/ 02:00



0 %

Duración: 00:00

Costo Total: \$ MXN 0.00



Disponibile Offline

Nota

OT-4852-MX



Sincronizar

Ta

Alerta

al: 1

¿Desea descargar los archivos adjuntos?



NO

OK

CAMBIO DE FILTROS

Tipo de tarea:

PREVENTIVO

Clasificación 1: TECNICO >

Clasificación 2:

Nro Solicitud:



Em seguida, aparecerá no ecrã uma frase com a indicação "Disponível offline", ao lado do botão "Sincronizar". Nesta fase, poderá trabalhar com a OMC sem uma ligação à Internet.



Juan Martinez

2022-05-18/ 02:00



0 %

Duración: 00:00

Costo Total: \$ MXN 0.00



Disponibile Offline

Nota

OT-4852-MX



Sincronizar

Tareas

Total: 1

TERMO NEVULIZADORA { EQ-SAN-003 }



// SANIFOG/ SANIFOG S.A DE C.V./ SUCURSAL
MOTERREY/ PRODUCCION/

CAMBIO DE FILTROS

Tipo de tarea:

PREVENTIVO

Clasificación 1: TECNICO

Clasificación 2:

Nro Solicitud:



Uma vez concluída a OT, voltaremos ao início da tarefa e ser-nos-á pedida uma confirmação para enviar a OT para revisão, onde poderá ser assinada e aceite da forma normal.

17:28



Orden de Trabajo



Juan Martinez 

2022-05-18/ 02:00



Duración: 00:29

Costo Total: \$ MXN 7.00



Disponibile Offline

Nota

Empty text input field for notes.

OT-4852-MY

Sincronizar

Confirmar

La OT tiene un porcentaje de avance del 100% ¿Desea moverla a OTs en Revisión?

NO

SI

CAMBIO DE FILTROS

Tipo de tarea:

PREVENTIVO

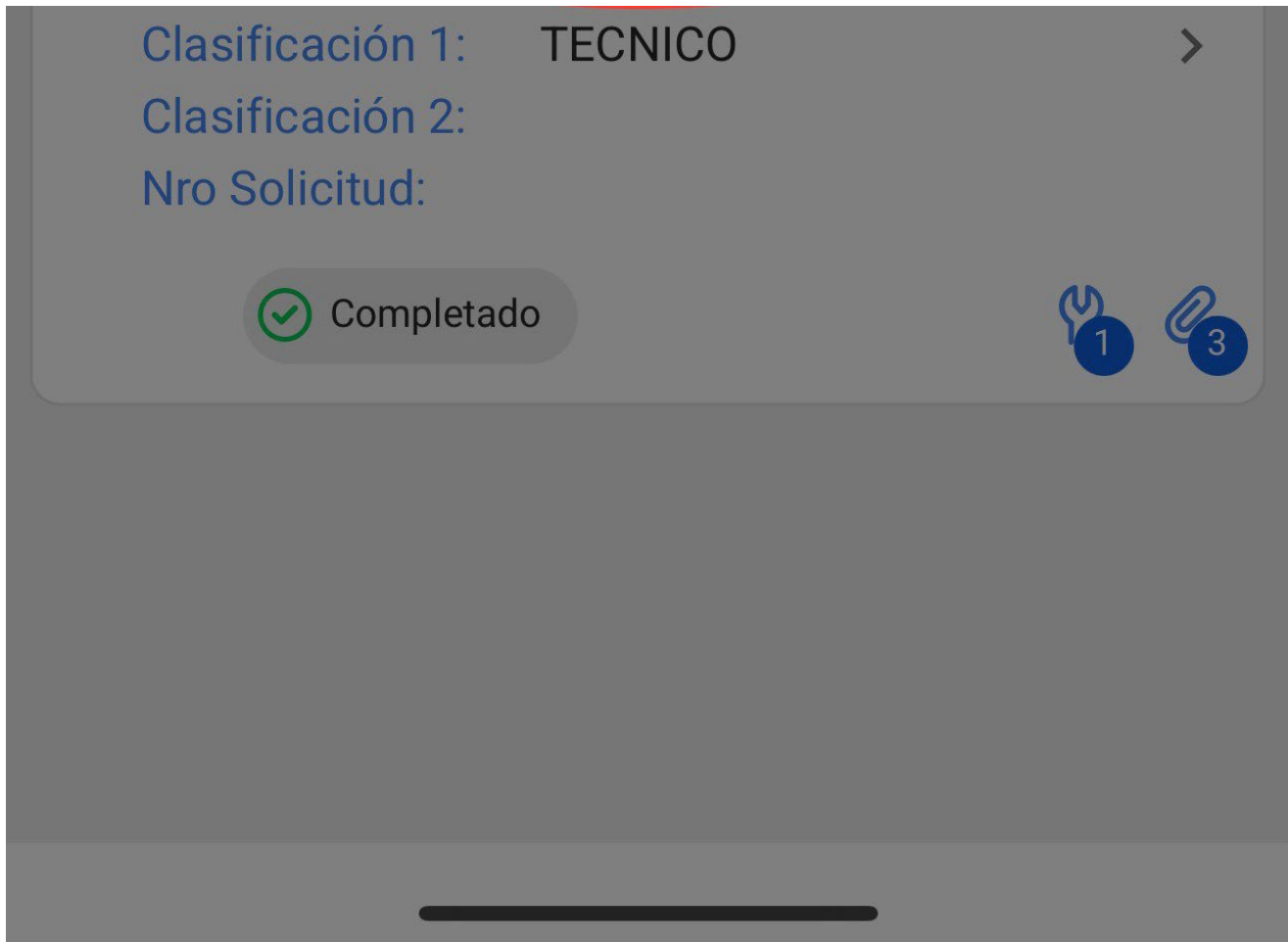

Uma vez terminado o WO, podemos ativar novamente a ligação às redes de Internet, onde nos será mostrada uma confirmação, indicando que foi detectada uma ligação à Internet e perguntando se queremos sincronizar todos os dados guardados no WO em modo Offline.

17:29



Orden de Trabajo



Juan Martinez 

2022-05-18/ 02:00



0 %

Duración: 00:00

Costo Total: \$ MXN 7.00



Disponibile Offline

Nota

Empty text input field for notes.

OT-4852-MY



Sincronizar

Confirmar

Se ha detectado una conexión a internet,
¿Desea sincronizar todos los datos de las
OT guardados offline?

NO

SI

CAMBIO DE FILTROS

Tipo de tarea:

PREVENTIVO

Clasificación 1: TECNICO



Clasificación 2:

Nro Solicitud:



Por fim, após a confirmação, veremos uma imagem com o Folio do nosso TO, juntamente com a frase "Synchronised successfully".

17:29



Dashboard



Desde - Hasta

2022-02-28 / 2022-03-30



OTs en Proceso

65



OTs en Revisión

7



OTs Finalizadas

50



Tareas Pendientes con Atraso

73



Porcentaje de Cumplimiento



OT-4852-MX Sincronizado exitosamente

CERRAR

Como ler um código QR?

 help.fractal.com/articles/6110741-as-scanning-a-qr-code

Para digitalizar um código QR, devemos abrir o menu principal que se encontra no lado esquerdo do ecrã, depois veremos um ícone formado por quadrados em que devemos clicar para nos mostrar a opção "Código QR" em que devemos clicar.

16:36



Dashboard



Desde - Hasta

2022-02-28 / 2022-03-31



OTs en Proceso

65



OTs en Revisión

7



OTs Finalizadas

50



Tareas Pendientes con Atraso

73



Porcentaje de Cumplimiento











Juan Martinez

tecnico.fractalmexico@gmail.com

Fractal APP (Demos)

4.5.62



- Catálogos  **Codigo QR** 
- Almacenes  Lector NFC
- Tareas 
- Monitoreo 
- Automatizador
- Inteligencia de Negocio 
- Disco Virtual
- Solicitudes 

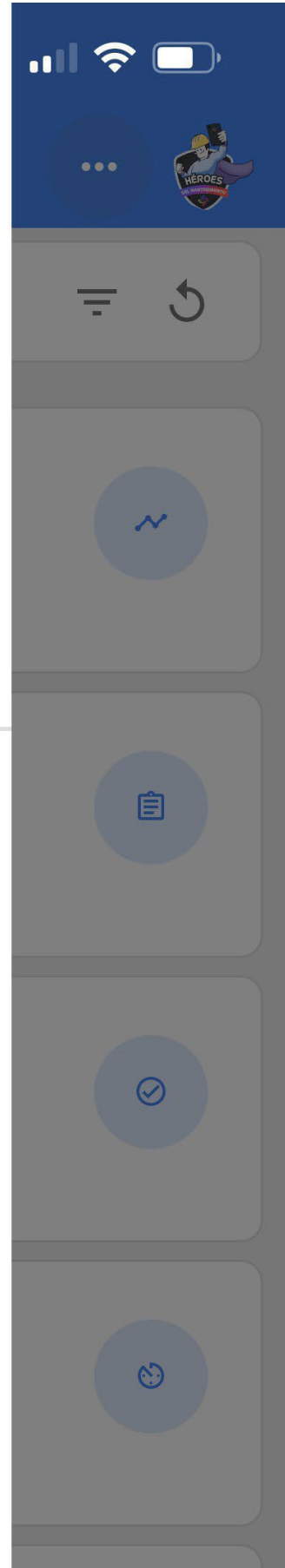

Commit: f101155
BuiltTime: 2022-03-25 16:03

Em seguida, activará a câmara do dispositivo com a qual podemos digitalizar a etiqueta com o código QR do nosso equipamento.



Abrirá imediatamente um menu com as diferentes opções que podemos efetuar após a leitura do código QR.



Juan Martinez

tecnico.fractalmexico@gmail.com

Fractal APP (Demos)

4.5.62

¿Qué acción quieres hacer?



Detalle del Activo >



Tarea No Planificada >



Nueva Solicitud de OT >

CANCELAR



As diferentes funções que a leitura QR permite são:

- ♦ **Detalhe do bem:** Mostra-nos o ficheiro do bem para consulta ou edição.
- ♦ **Tarefa não programada:** Esta opção abre as opções para poder gerar uma tarefa não programada.
- ♦ **Pedido de nova ordem de trabalho:** Esta opção permite-nos gerar uma ordem de trabalho para o ativo identificado.

Escrever etiquetas NFC no Fractal One Mobile

 help.fractal.com/pt/articles/6100812-writing-of-tags-nfc-on-fractal-one-movil

NFC (Near-field communication) é uma tecnologia de comunicação sem fios que é utilizada principalmente para a identificação e validação de pessoas ou bens, neste caso é utilizada para identificar os diferentes bens que são criados na plataforma Fractal One, por isso, é importante compreender o procedimento para configurar tanto os dispositivos de leitura que possuem esta tecnologia como as Tags a serem lidas.

Agora, a partir da aplicação móvel Fractal One, pode não só ler as suas etiquetas NFC, mas também editá-las para que, quando as instalar no dispositivo correspondente, possa ver os detalhes do ativo, gerar uma tarefa não planeada ou criar um novo pedido de trabalho.

Processo de escrita de uma NFC no sistema operativo Android

1. Abra o bem que pretende introduzir na etiqueta disponível e clique no botão "ESCREVER NFC".

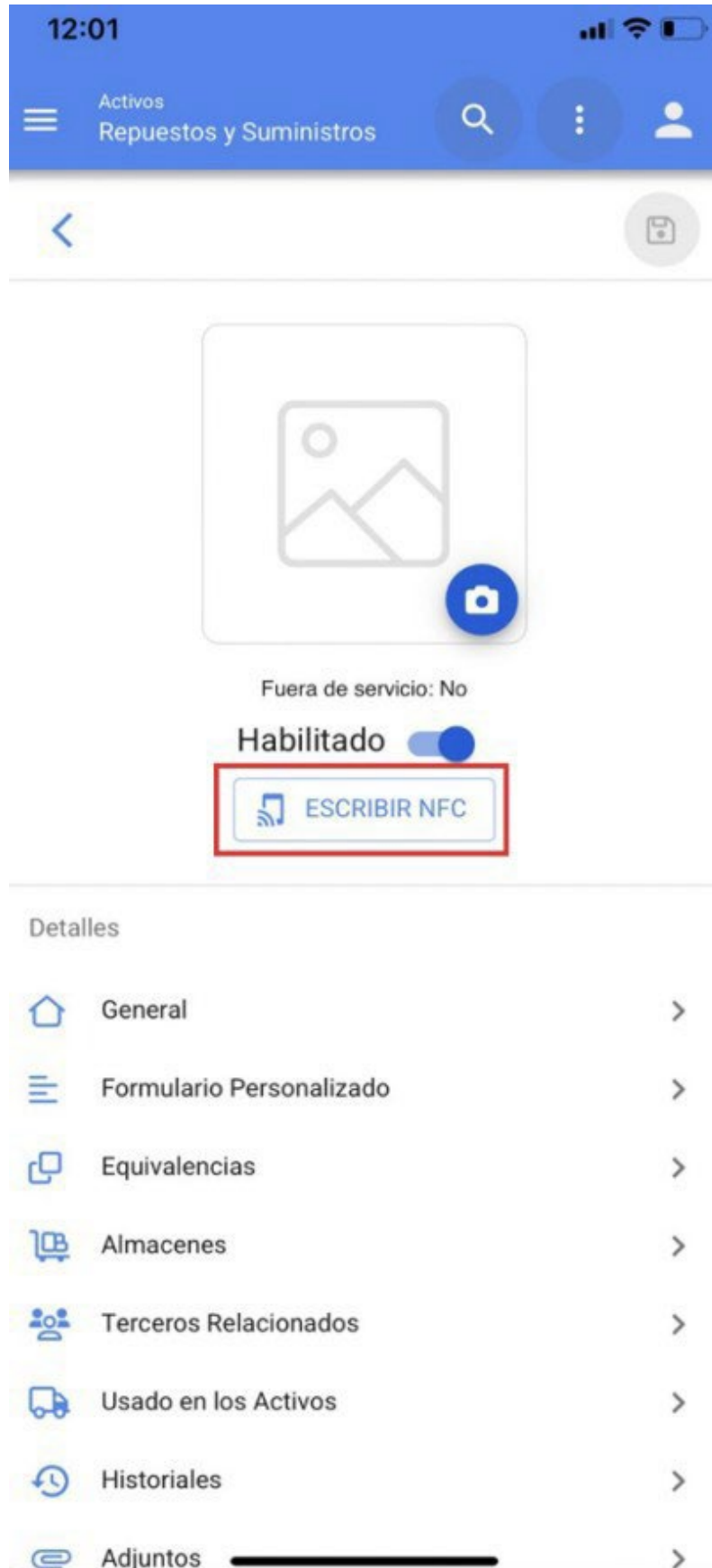

2. Aproxime o dispositivo da etiqueta assim que a mensagem **"READY FOR SCANNING"** for exibida, onde será exibida uma mensagem de aprovação confirmando que a escrita foi feita corretamente.

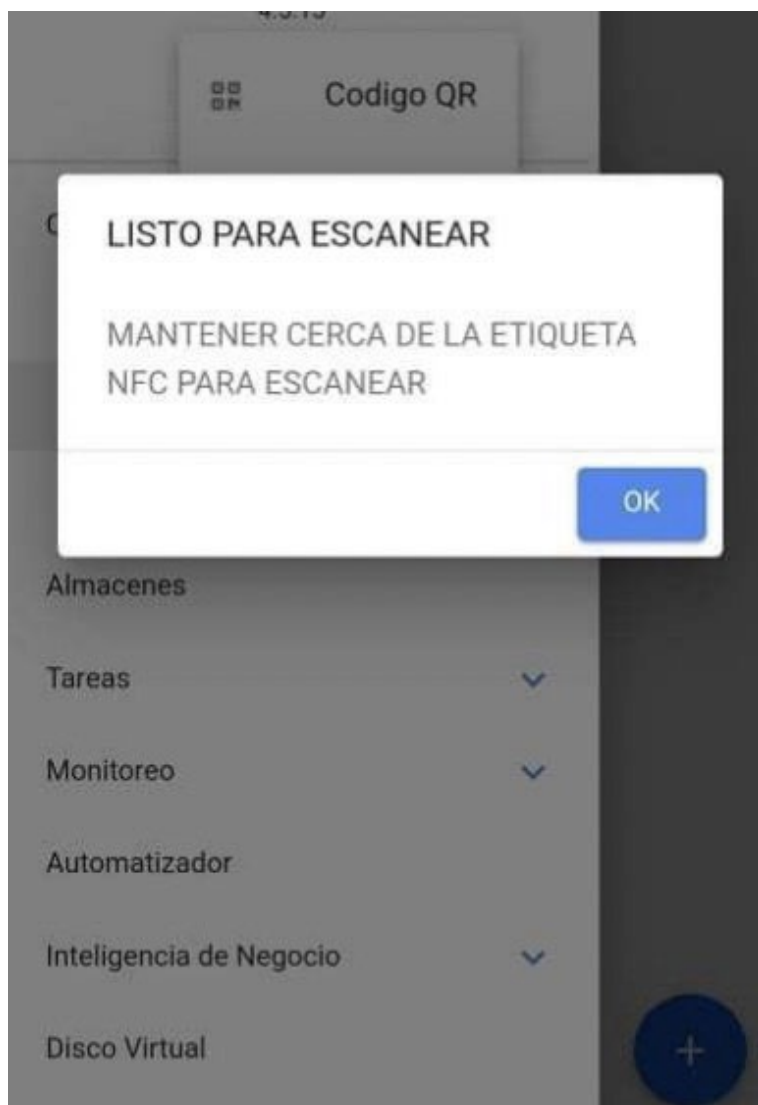

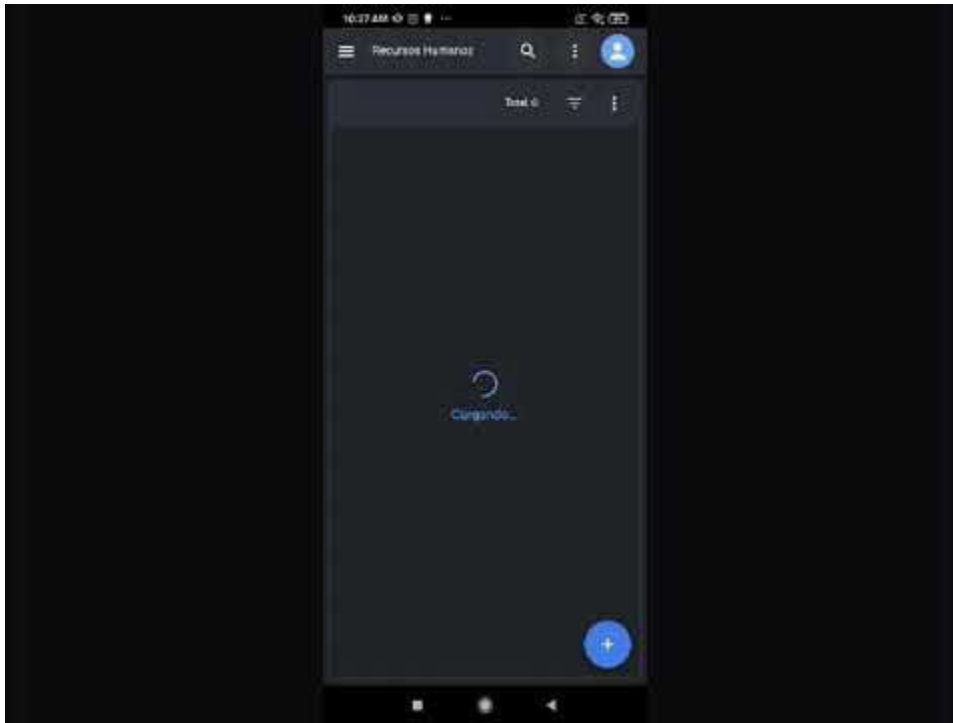

Ver vídeo em: https://youtu.be/D7vq_XKLKy0

Processo de escrita de uma NFC no sistema operativo IOS

Para realizar o processo no sistema operativo IOS, procede-se exatamente da mesma forma que no sistema operativo Android, exceto que quando se clica no botão **"WRITE NFC"**, a mensagem e a interface mudam como mostra a figura seguinte:

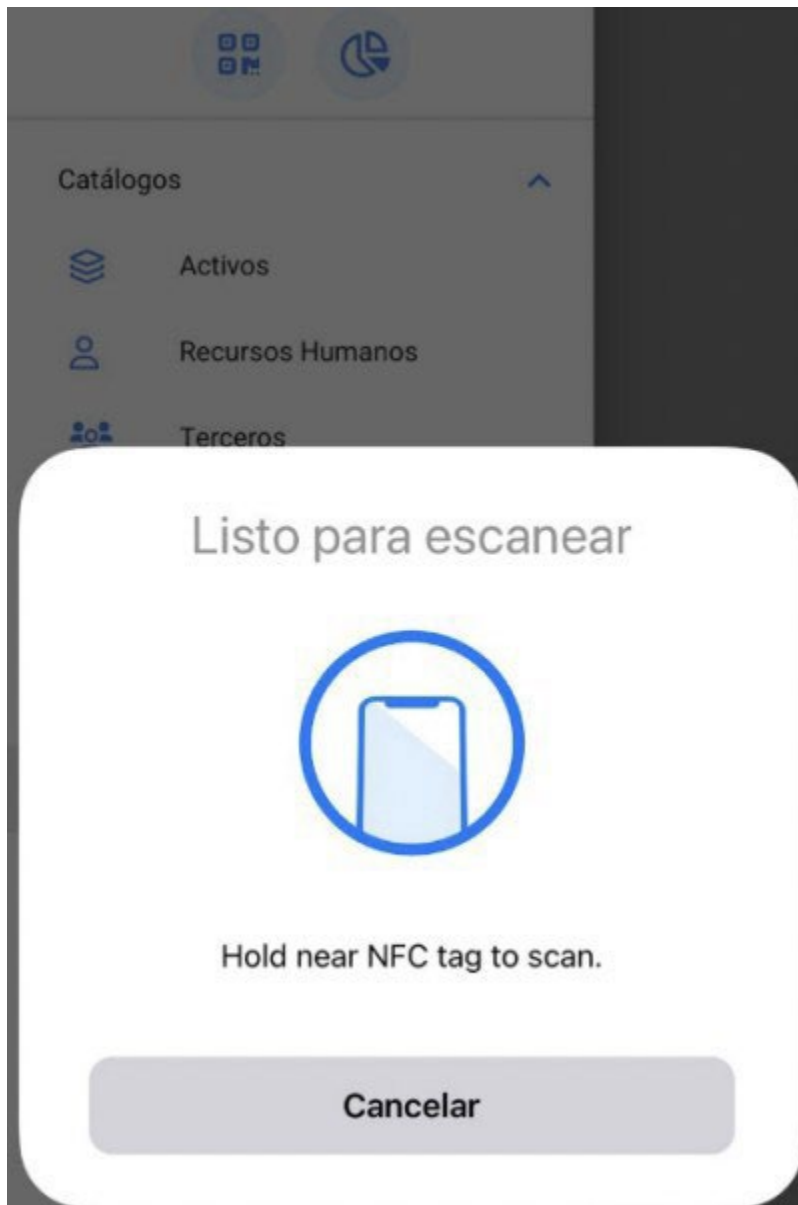

Basta aproximar o dispositivo da etiqueta e a escrita será feita corretamente.

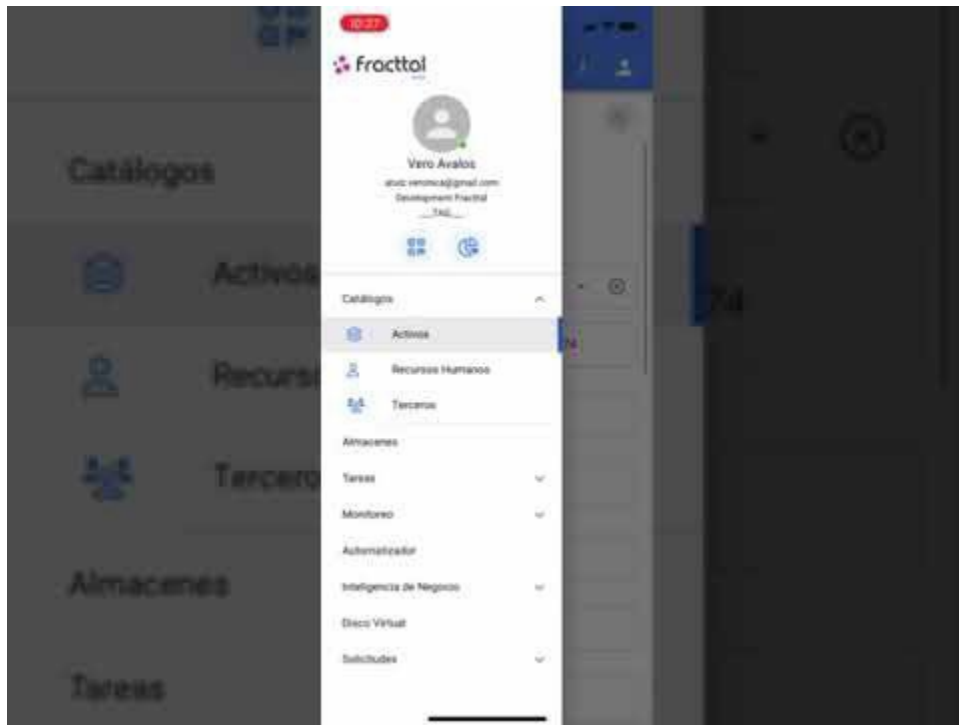

Ver vídeo em: <https://youtu.be/rtnbmczw2uo>

Ler etiquetas NFC no Fracttal One Mobile

 help.fracttal.com/pt/articles/6100839-reading-tags-nfc-on-fracttal-one-mobile

NFC (Near-field communication) é uma tecnologia de comunicação sem fios que é utilizada principalmente para a identificação e validação de pessoas ou bens, neste caso é utilizada para identificar os diferentes bens que são criados na plataforma Fracttal One, por isso, é importante compreender o procedimento para configurar tanto os dispositivos de leitura que possuem esta tecnologia como as Tags a serem lidas.

Agora, a partir da aplicação Fracttal One, pode ler as suas etiquetas NFC para que, quando as instalar no equipamento relevante, possa ver os detalhes do ativo, gerar uma tarefa não planeada ou criar um novo pedido de trabalho.

Leitura NFC Sistema operativo Android

Para ler um NFC a partir do sistema operativo Android, basta ter o leitor NFC ativo e ter a aplicação móvel Fracttal One aberta, pois basta aproximar o dispositivo de qualquer módulo do Fracttal One para que a leitura seja feita instantaneamente.

1. Abra o menu e clique no ícone do código QR.

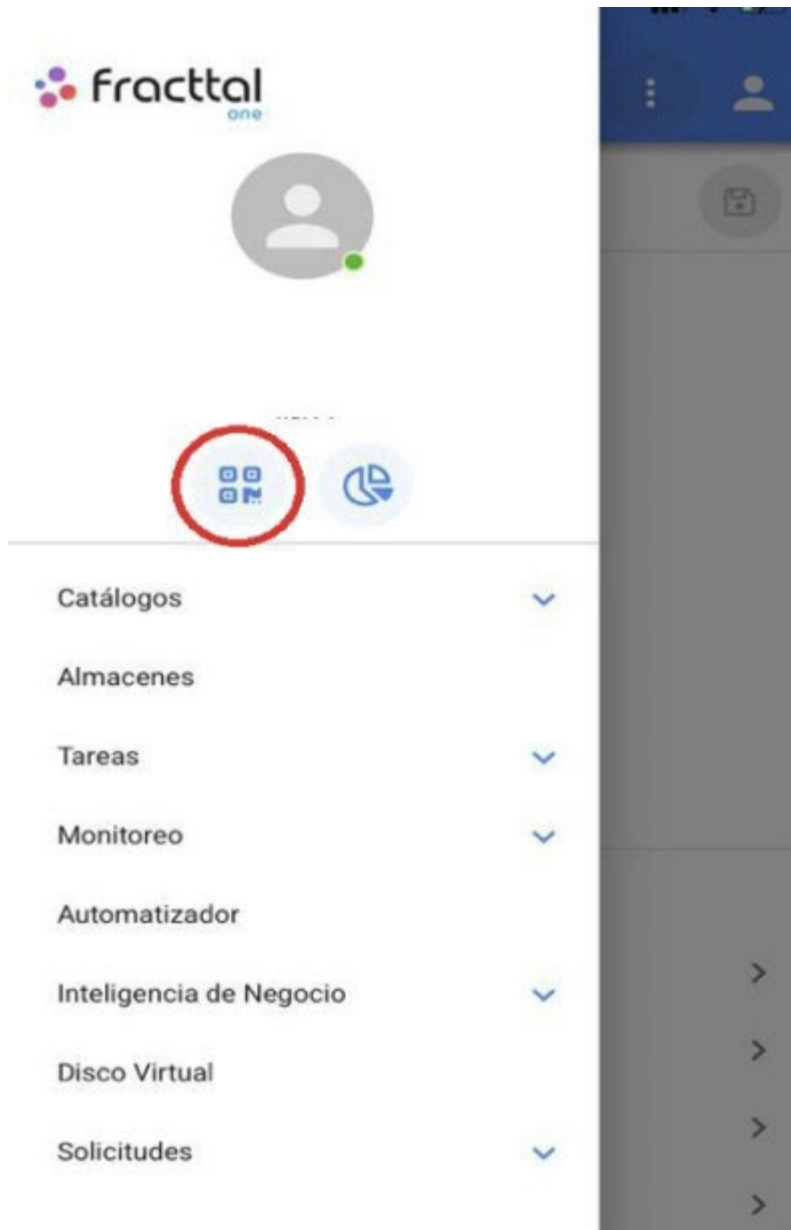

2. Selecionar a opção Leitor NFC

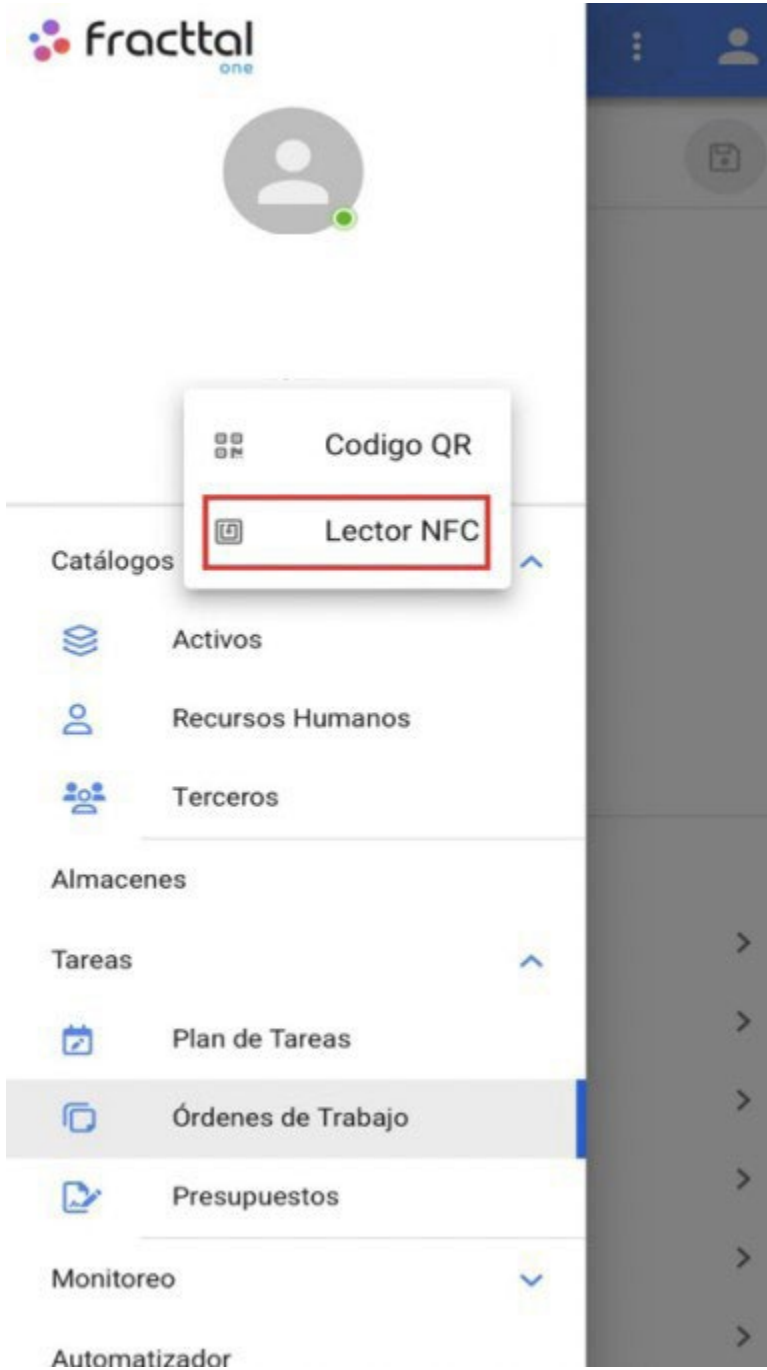

3. Aproximar o dispositivo da etiqueta

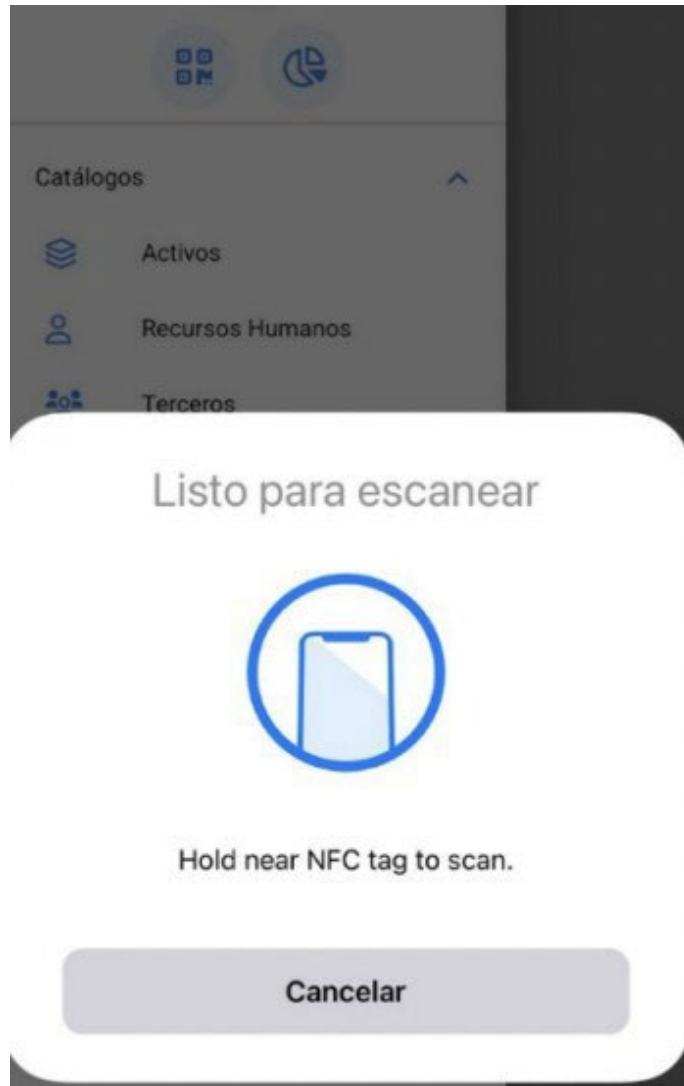

Como gravar manualmente a hora de início e de fim num WO a partir de um telemóvel?

 help.fractal.com/pt/articles/6110732-how-to-record-start-and-end-time-on-an-ot-manually-from-a-mobile-phone

Uma vez dentro da OMC, teremos um botão no canto inferior direito que diz "Registos" e clicaremos nele.



TAREA



SUBTAREAS



RECURSOS



ADJUNTOS

General

CAMBIO DE FILTROS

Tipo de tarea:	PREVENTIVO
Fecha Programada:	2022-04-18
Prioridad:	Muy Alta
Clasificación 1:	TECNICO
Clasificación 2:	---
Nro Solicitud:	---

Tiempo

Duración estimada:	02:00
Fecha inicial:	
Fecha Final:	---
Tiempo de Ejecución:	00:00:00
Tiempo estimado de pa...	03:00:00

Tiempo Real de Paro del Activo

003:00

Activador

Fecha Cada 1 Meses

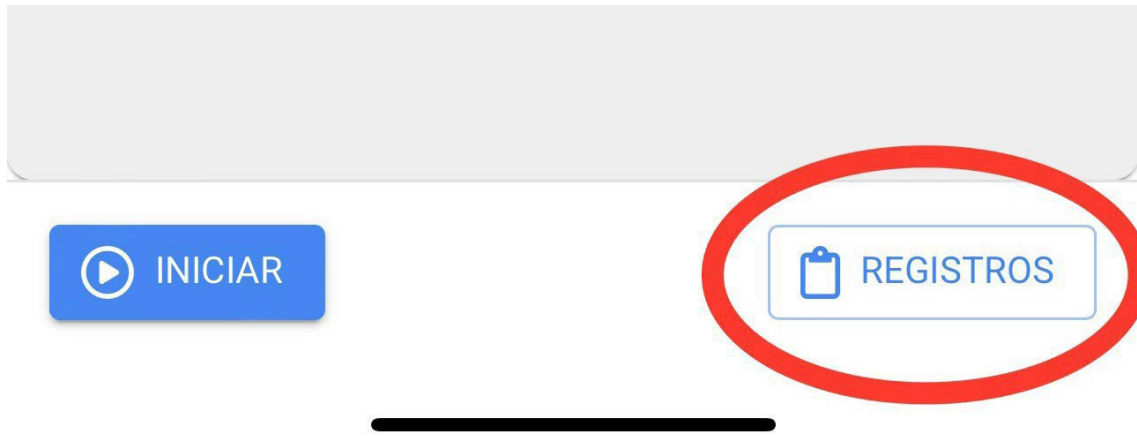

Nesta opção, existe um símbolo de mais no canto inferior direito que, quando clicado, nos permite registrar manualmente a data e a hora de início e de fim da nossa ordem de trabalho.

1:11



Tarea: CAMBIO DE FILTROS

Total: 0



Sin datos para mostrar con estos parámetros

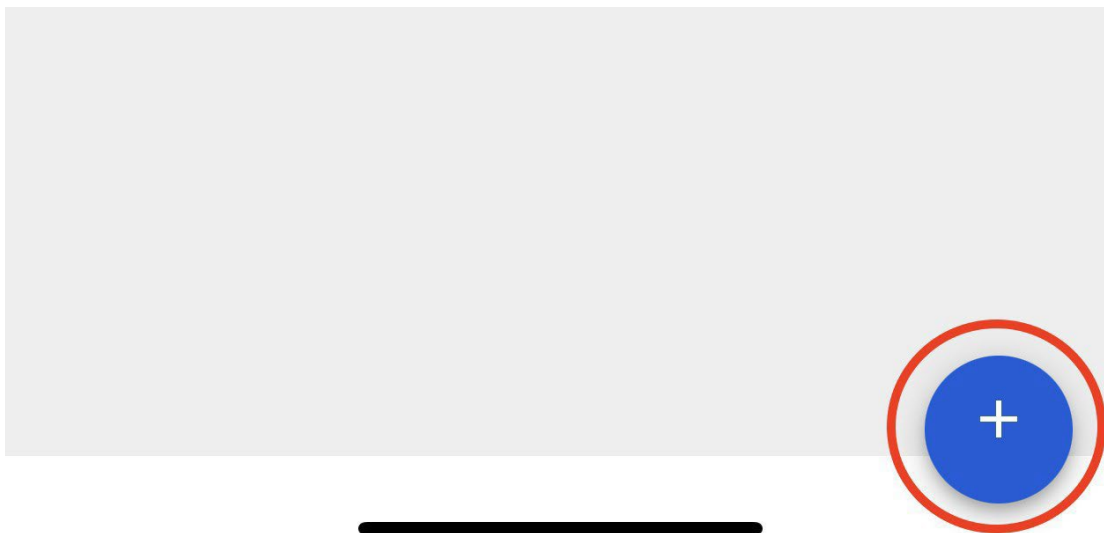

Uma vez registadas as datas e horas, devemos clicar no botão "Guardar e terminar" que aparece no canto inferior direito. Depois, quando voltarmos à venda inicial da OT, veremos que as datas de início e fim foram registadas com sucesso.

 Agregar Tarea:

Tarea

CAMBIO DE FILTROS

Usuario

Juan Martinez

Fecha inicial

2022-03-31 10:00

Fecha Final

2022-03-31 15:00





TAREA



SUBTAREAS



RECURSOS



ADJUNTOS

2

General

CAMBIO DE FILTROS

Tipo de tarea:	PREVENTIVO
Fecha Programada:	2022-04-18
Prioridad:	Muy Alta
Clasificación 1:	TECNICO
Clasificación 2:	---
Nro Solicitud:	---

Tiempo

Duración estimada:	02:00
Fecha inicial:	2022-03-31 10:00:35
Fecha Final:	2022-03-31 15:00:35
Tiempo de Ejecución:	05:00:00
Tiempo estimado de pa...	03:00:00

Tiempo Real de Paro del Activo

003:00

Activador

Fecha Cada 1 Meses

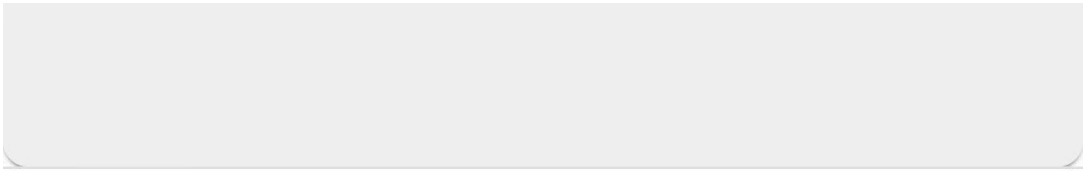

 INICIAR

 REGISTROS



Acções rápidas a partir de um telemóvel.

 help.fractal.com/pt/articles/6110727-fast-actions-from-mobile-phones

Para podermos utilizar as nossas acções rápidas a partir de um telemóvel, basta clicar nos pontos que aparecem no canto superior direito do nosso ecrã principal e será aberto um menu com a opção de acções.

17:55



Dashboard

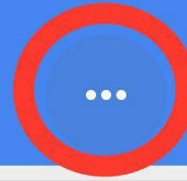

Desde - Hasta

2022-02-28 / 2022-03-31



OTs en Proceso

65



OTs en Revisión

7



OTs Finalizadas

50



Tareas Pendientes con Atraso

73





Em seguida, abre-se a janela com as diferentes acções rápidas que podemos realizar a partir desta opção.

17:55



Dashboard



Desde - Hasta
2022-02-28 / 2022-03-31

- Tour
- Acciones**

OTs en Proceso

65



OTs en Revisión

7



OTs Finalizadas

50



Tareas Pendientes con Atraso

73



Porcentaje de Cumplimiento





Acción Rápida

CANCELAR



Ubicación



Equipo



Tarea No Planificada



Solicitud de trabajo



Lectura del Medidor



Codigo QR



Lector NFC





Cada uma destas opções é apresentada em pormenor mais adiante:

Localização

Localização abriria um separador de localização em branco para carregarmos um novo separador.



Acción Rapida

CANCELAR



Ubicación



Equipo



Tarea No Planificada



Solicitud de trabajo



Lectura del Medidor



Codigo QR



Lector NFC





17:57



Activos
Ubicaciones



General



Localización



Nombre

Nombre es muy corta (el mínimo es de 2 caracteres)

Código

Dirección

Ciudad

Departamento / Estado / Región

País

Código Área

A form with four input fields. The first field is empty. The second field is labeled 'Departamento / Estado / Región'. The third field is labeled 'País'. The fourth field is labeled 'Código Área' and contains a solid black bar.

Equipa

O equipamento abre um separador de equipamento em branco para que possamos carregar um novo separador.



Acción Rápida

CANCELAR



Ubicación



Equipo



Tarea No Planificada



Solicitud de trabajo



Lectura del Medidor



Codigo QR



Lector NFC





17:58



Activos

Equipos



General



Ubicado en ó es Parte de



Nombre

Field 1 es muy corta (el mínimo es de 2 caracteres)

Código

Marca

Modelo

Numero de Serie

Otro 1

Tarefa não planeada

Isto abrirá a nossa opção de gerar tarefas não programadas diretamente a partir desta secção.



Acción Rapida

CANCELAR



Ubicación



Equipo



Tarea No Planificada



Solicitud de trabajo



Lectura del Medidor



Codigo QR



Lector NFC





< Tarea no Programada

1

Activo

2

Tarea

3

SubTareas

4

Recursos

Activo



Activo no puede estar en blanco

Fecha del incidente

2022-03-30 17:59

Solicitado Por

Juan Martinez

¿Falló el Activo?

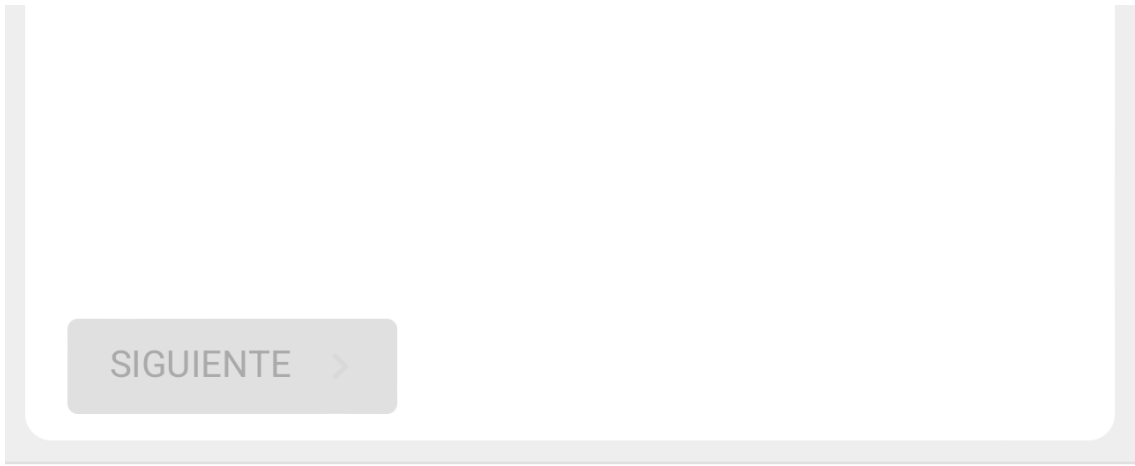

Candidatura a emprego

Abrirá uma aplicação em branco para a gerar a partir desta secção.



Acción Rápida

CANCELAR



Ubicación



Equipo



Tarea No Planificada



Solicitud de trabajo



Lectura del Medidor



Codigo QR



Lector NFC





17:59



Tareas
Solicitud de trabajo



General

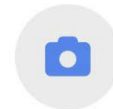

Creada por

Juan Martinez

Fecha de creación

2022-03-30 17:59

Descripción solicitud

Descripción no puede estar en blanco

¿Conoce el activo?

Activo

Activo no puede estar en blanco

Leitura do contador

O sistema envia-nos para uma janela onde podemos seleccionar o equipamento e o contador que pretendemos atualizar a leitura desta secção.



Acción Rapida

CANCELAR



Ubicación



Equipo



Tarea No Planificada



Solicitud de trabajo



Lectura del Medidor



Codigo QR



Lector NFC





 Lectura del Medidor

Activo 

Medidor

Fecha
2022-03-30 17:59

Valor

 GUARDAR

Leitura de QR e leitor NFC

Por fim, esta ação activará a função para poder digitalizar ou ler um cartão NFC a partir desta secção.



Catálogos



Almacenes

Tareas



Monitoreo



Automatizador

Inteligencia de Negocio



Disco Virtual

Solicitudes







-  Código QR
-  **Lector NFC**

Catálogos

-  Activos
-  Recursos Humanos
-  Terceros

Almacenes

Tareas

-  Plan de Tareas
-  **Órdenes de Trabajo**
-  Presupuestos

Monitoreo

Automatizador

Como completar um TO a partir de um telemóvel?

 help.fractal.com/pt/articles/6108822-how-to-complete-a-ot-from-a-mobile

A primeira coisa a fazer é aceder ao menu principal.

16:36



Dashboard



Desde - Hasta

2022-02-28 / 2022-03-30



OTs en Proceso

65



OTs en Revisión

7



OTs Finalizadas

50



Tareas Pendientes con Atraso

73



Porcentaje de Cumplimiento



Em seguida, aceda ao módulo Tarefas > Ordens de trabalho.



Juan Martinez

tecnico.fractalmexico@gmail.com

Fractal APP (Demos)

4.5.62



Catálogos



Almacenes

Tareas



Plan de Tareas



Órdenes de Trabajo

Monitoreo

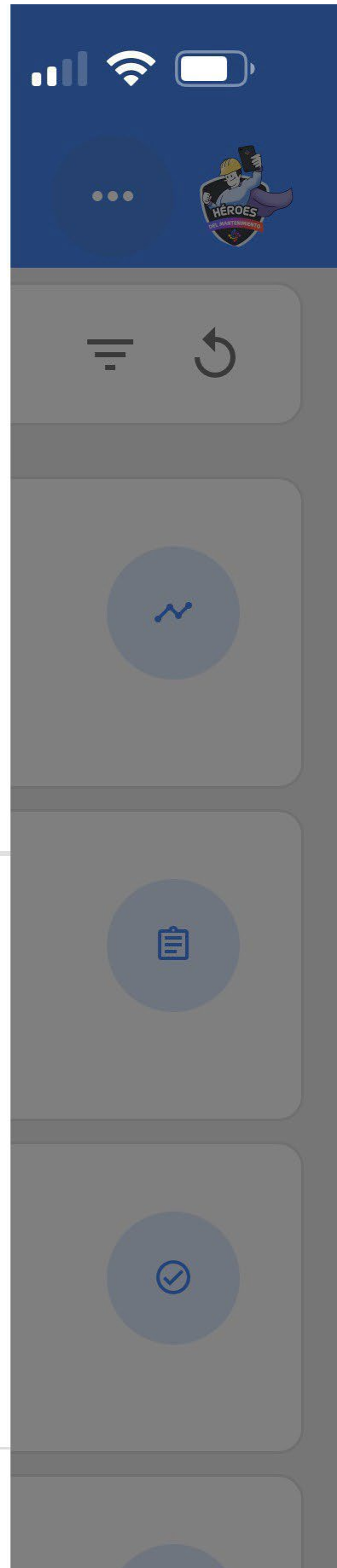

Automatizador

Inteligencia de Negocio



Disco Virtual

Solicitudes



Commit: f101155
BuiltTime: 2022-03-25 16:03



Agora, vamos selecionar o WO com que queremos trabalhar.

16:39



Tareas
Kanban



OTs en Proceso (4)



Juan Martinez

2022-04-18 / 02:00

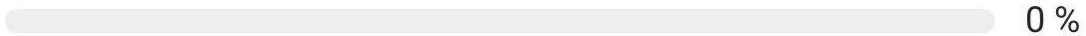

Creada por Juan Martinez

TERMO NEVULIZADORA { EQ-SAN-002 }



OT-4853-MX



Juan Martinez

2022-05-18 / 02:00

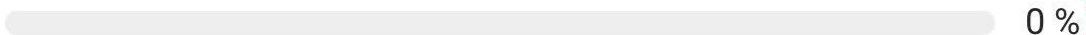

Creada por Juan Martinez

TERMO NEVULIZADORA { EQ-SAN-003 }



OT-4852-MX



Juan Martinez

2022-09-29 / 04:10

0 %

Creada por Juan Martinez

HABITACION 101 { HAB101-CDMX }

 1  1

OT-4851-MX



Juan Martinez

Em seguida, clicar no botão de seta para aceder às diferentes opções e iniciar a tarefa do nosso TO.



Juan Martinez

2022-05-18/ 02:00



0 %

Duración: 00:00

Costo Total: \$ MXN 0.00

Nota

OT-4852-MX



Descargar Offline

Tareas

Total: 1

TERMO NEVULIZADORA { EQ-SAN-003 }

// SANIFOG/ SANIFOG S.A DE C.V./ SUCURSAL
MOTERREY/ PRODUCCION/

CAMBIO DE FILTROS

Tipo de tarea: PREVENTIVO

Clasificación 1: TECNICO



Clasificación 2:

Nro Solicitud:



Quando iniciarmos a sessão, veremos os separadores que teremos de preencher na nossa ordem de trabalho. Clique no botão Iniciar no canto inferior esquerdo para começar a registar automaticamente o tempo de execução.



TAREA



SUBTAREAS



RECURSOS



ADJUNTOS

1

General

CAMBIO DE FILTROS

Tipo de tarea:	PREVENTIVO
Fecha Programada:	2022-05-18
Prioridad:	Muy Alta
Clasificación 1:	TECNICO
Clasificación 2:	---
Nro Solicitud:	---

Tiempo

Duración estimada:	02:00
Fecha inicial:	
Fecha Final:	---
Tiempo de Ejecución:	00:00:00
Tiempo estimado de pa...	03:00:00

Tiempo Real de Paro del Activo

00:00

🕒 003:00

Activador

Fecha Cada 1 Meses



INICIAR



REGISTROS

No separador das subtarefas, encontramos a lista de verificação das actividades com os diferentes passos que temos de seguir para concluir a ordem de trabalho.



TAREA



SUBTAREAS



RECURSOS



1

ADJUNTOS

DAME TU UBICACION GPS AL INICIAR

Localización



Grupo/Parte: EQUIPO EN GENERAL

REVISION GENERAL DEL EQUIPO *

APROBÓ

ALERTA

FALLÓ

0

Adjuntos



Grupo/Parte: MOTOR

CAMBIAR FILTRO

SI	NO	N/A
----	----	-----

Grupo/Parte: EQUIPO EN GENERAL

LIMPIEZA GNL AL EQUIPO

SI	NO	N/A
----	----	-----

 PARAR

 PAUSAR

00:00:53



TERMO NEVULIZADORA { EQ-SAN-003 }



TAREA



SUBTAREAS



RECURSOS



ADJUNTOS

1

Custavo A. Mac... 700 Ciudad de
México, CDMX, Mexico

Busca en el mapa



Grupo/Parte: EQUIPO EN GENERAL

REVISION GENERAL DEL EQUIPO *

APROBÓ	ALERTA	FALLÓ
--------	--------	-------

1 Adjuntos 

Grupo/Parte: MOTOR

CAMBIAR FILTRO

SI	NO	N/A
----	----	-----

 PARAR  PAUSAR 00:06:34

No separador Recursos, podemos adicionar os diferentes tipos de recursos que foram utilizados para completar a execução da tarefa, clicando no símbolo de mais no canto inferior direito do nosso dispositivo.



TERMO NEVULIZADORA { EQ-SAN-003 }



TAREA



SUBTAREAS



RECURSOS



1

ADJUNTOS



REQUISICIONES DE MATERIAL

Total: 0



Sin datos para mostrar con estos parámetros

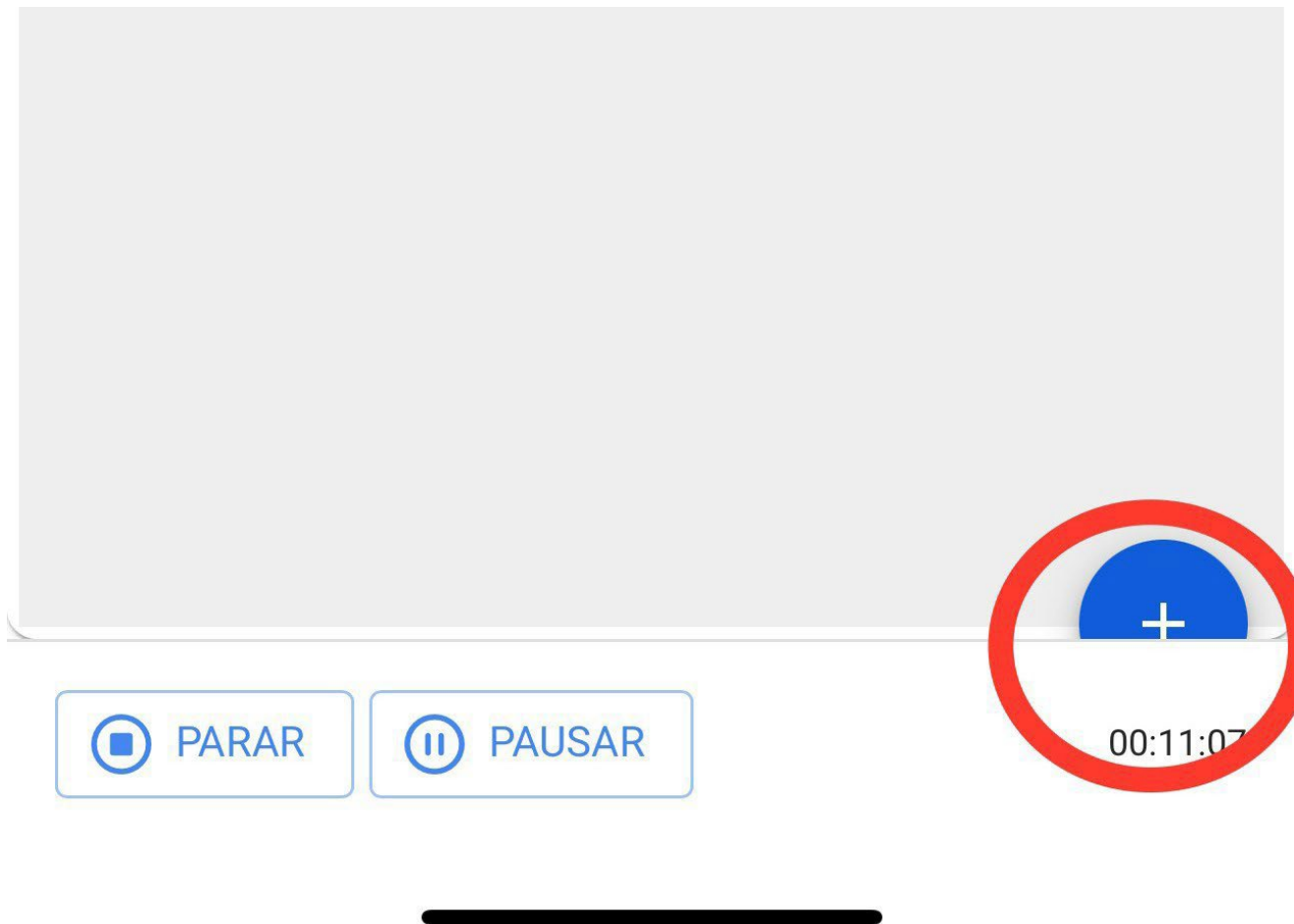

Lembre-se que os diferentes tipos de recursos que podem ser adicionados a uma ordem de trabalho são os seguintes

- ♦ **Inventário:** Recursos existentes nos nossos armazéns
- ♦ **Recursos Humanos:** Recursos Humanos com informações pormenorizadas sobre o valor das horas ordinárias.
- ♦ **Serviços:** Serviço prestado por um terceiro.
- ♦ **Inventário (não classificado):** Recursos que não estão registados nos nossos armazéns.
- ♦ **Serviço (não listado):** Serviços que não estão registados junto dos nossos terceiros.



Tipo de Recurso

Inventario

Inventario

Recursos Humanos

Servicios

Inventario (No Catalogado)

Servicio (No Catalogado)



Existe também um separador de anexos onde pode carregar ficheiros, fotografias, notas e ligações de provas, clicando no símbolo de mais no canto inferior direito.



TERMO NEVULIZADORA { EQ-SAN-003 }



TAREA



SUBTAREAS



RECURSOS



ADJUNTOS

Total: 2



1633954303.jpg

Descripción: Plan de Tareas



Todo ok

Descripción: SubTareas

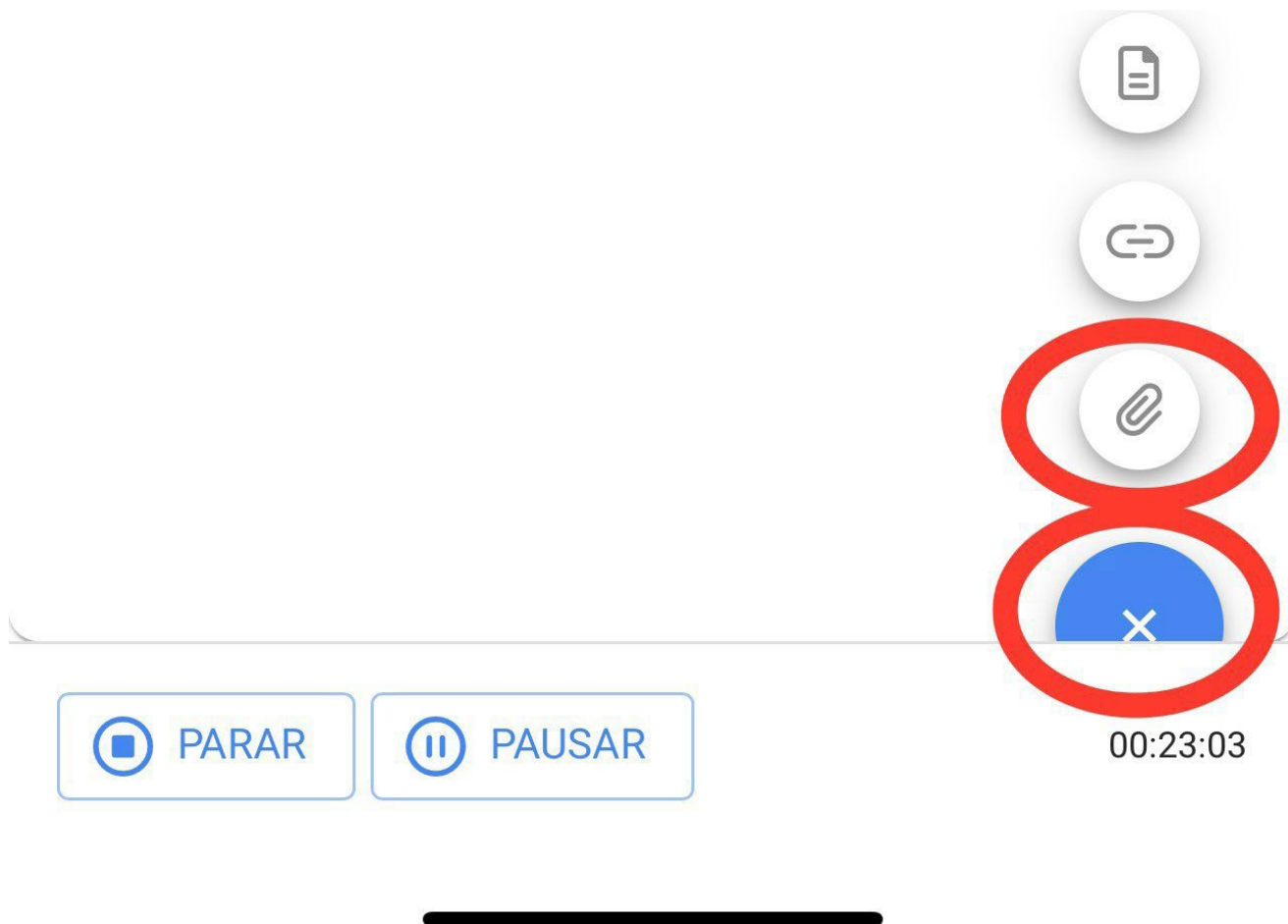

Quando utilizamos a opção de anexar ficheiros, aparece-nos um botão com a frase "Arrastar ou clicar para procurar". Quando clicamos nessa opção, aparece-nos um menu para seleccionar se queremos carregar uma fotografia da nossa galeria, tirar uma fotografia diretamente da nossa câmara ou procurar um ficheiro dentro do dispositivo.



Arrastre o clic para examinar



Tamaño máximo del archivo: 80MB





Arrastre o clic para examinar

Photo Library



Take Photo or Video



Choose Files





Quando a nossa imagem tiver sido anexada, aparecerá a frase "Tem de adicionar uma descrição" e um ícone de lápis no lado direito. Clique nele e introduza uma descrição para a imagem recentemente carregada.



TERMO NEVULIZADORA { EQ-SAN-003 }



TAREA



SUBTAREAS



RECURSOS



ADJUNTOS

Total: 3



9FC4FA8B-30E3-471E-BCA7-5A3BD86A..

Descripción: Debe agregar una descripción



1633954303.jpg

Descripción: Plan de Tareas



Todo ok

Descripción: SubTareas



 PARAR

 PAUSAR

00:25:57



17:26



TERMO NEVULIZADORA { EQ-SAN-003 }



TAREA



SUBTAREAS



RECURSOS



ADJUNTOS

Total: 3



9FC4FA8B-30E3-471E-BCA7-5A3BD86A...

Descripción: Debe agregar una descripción



1633954302.jpg

Descripción: Plan de Tareas



To

Des

Editar Descripción

Descripción

Término del Mtto.

CANCELAR

GUARDAR

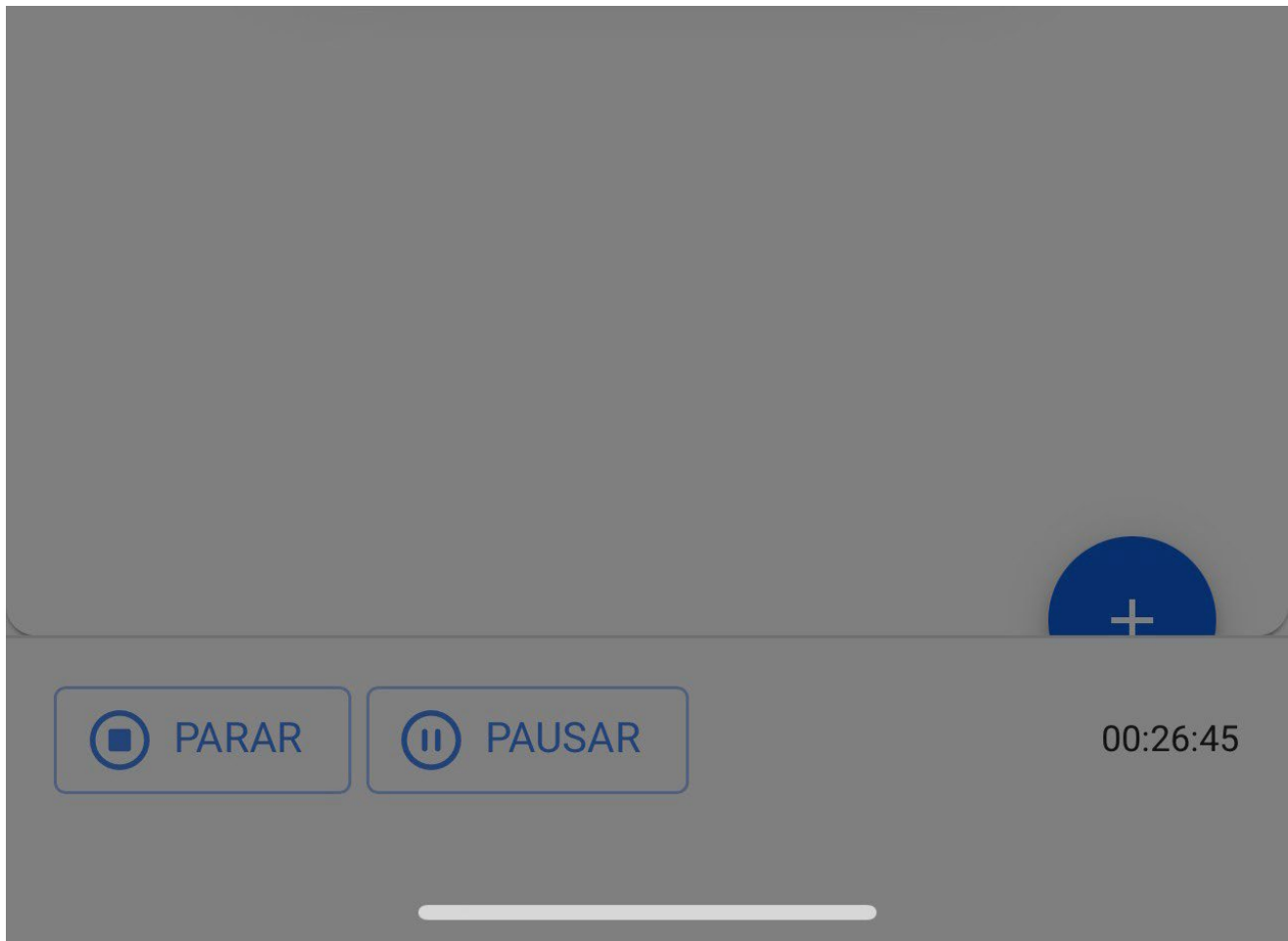

Uma vez concluída a nossa ordem de trabalho, devemos ir ao canto inferior esquerdo para parar o nosso tempo e podemos até reparar que, do lado direito, mostra o tempo de execução que demorámos a concluir esta ordem de trabalho, vamos clicar na seta no canto superior esquerdo para voltarmos ao início da WO.

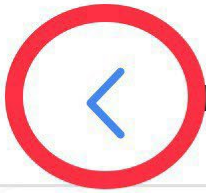

TERMO NEVULIZADORA { EQ-SAN-003 }



TAREA



SUBTAREAS



RECURSOS



ADJUNTOS

Total: 3



9FC4FA8B-30E3-471E-BCA7-5A3BD86A...

Descripción: Término del Mto.



1633954303.jpg

Descripción: Plan de Tareas



Todo ok

Descripción: SubTareas

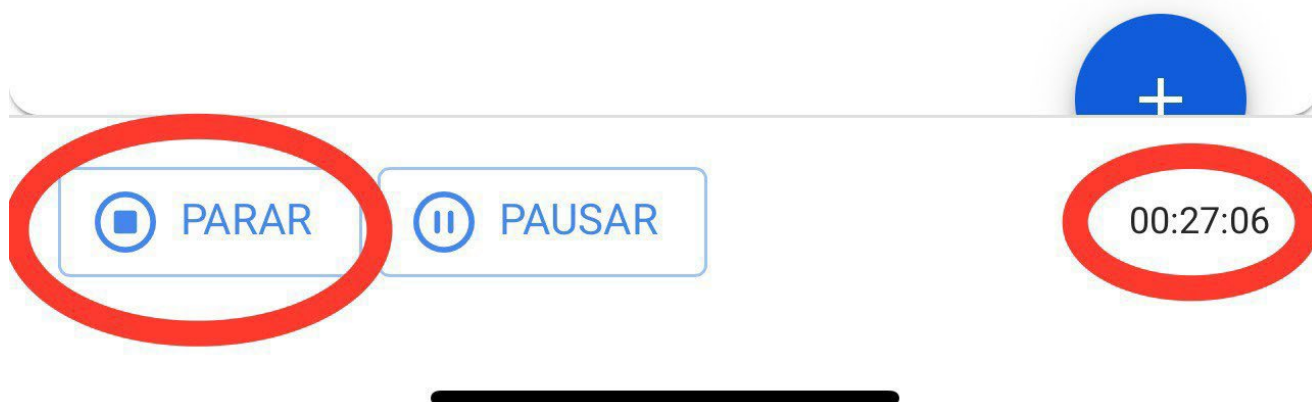

Em seguida, a aplicação mostra-nos uma mensagem de confirmação que nos diz que a OT tem uma percentagem de progresso de 100% e pergunta-nos se queremos enviá-la para revisão. Se já tivermos concluído a nossa OT, clicamos na opção "SIM".

17:33



Orden de Trabajo



Juan Martinez ▾

2022-05-18/ 02:00



100 %

Duración: 00:29

Costo Total: \$ MXN 7.00

Nota

Empty text input field for notes.

OT-4852-MX



Descargar Offline

Confirmar

La OT tiene un porcentaje de avance del 100% ¿Desea moverla a OTs en Revisión?

NO

SI

Tipo de Área: PREVENTIVO

Clasificación 1: TECNICO



Clasificación 2:

Nro Solicitud:

 Completado



Em seguida, abre-se uma janela que pede a assinatura, a qualificação e os dados da assinatura da pessoa que está a aceitar o trabalho efectuado na ordem de serviço.



Detalles de la Firma: OT-4852-MX

LIMPIAR



Calificación



Detalles de la Firma

Recibe: Jorge López

→ OMITIR

 GUARDAR

A ordem de trabalho será passada à OT para revisão e caberá a um supervisor ou administrador verificar se a ordem de trabalho foi corretamente preenchida.

17:35



Tareas
Kanban



OTs en Revisión (1)



Juan Martinez

2022-05-18 / 02:00



Creada por Juan Martinez

TERMO NEVULIZADORA { EQ-SAN-003 }

1 1

OT-4852-MX

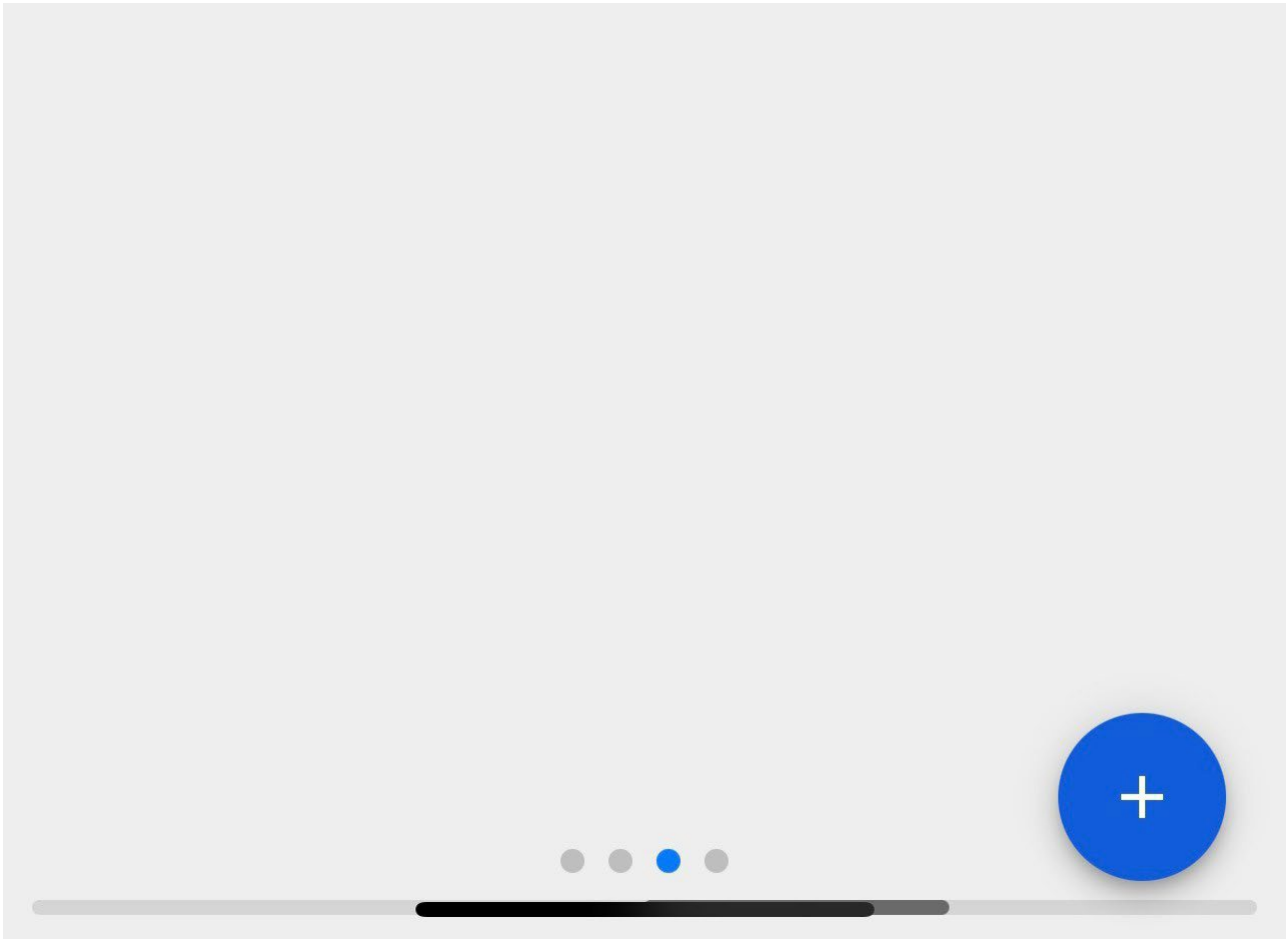



Juan Martinez



Duración: 00.29

Costo Total: \$ MXN 7.00

Calificación: ★★★★★

Nota

OT-4852-MX

Tareas

Total: 1

TERMO NEVULIZADORA { EQ-SAN-003 }

// SANIFOG/ SANIFOG S.A DE C.V./ SUCURSAL
MOTERREY/ PRODUCCION/

CAMBIO DE FILTROS

Tipo de tarea: PREVENTIVO

Clasificación 1: TECNICO



Clasificación 2:

Nro Solicitud:

 Completado



Uma vez validada a ordem de trabalho, clicar nos 3 pontos que aparecem no canto superior direito e, no menu que aparece, clicar na opção Enviar para OTs concluídas.

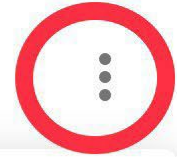

Juan Martinez

2022-05-18/ 02:00

Duración: 00:29

Calificación: ★★★★★

Nota

OT-4852-MX



Enviar a OTs en Proceso



Enviar a OTs Finalizadas



Firma



Imprimir



Compartir OT

Tareas

Total: 1

TERMO NEVULIZADORA { EQ-SAN-003 }



// SANIFOG/ SANIFOG S.A DE C.V./ SUCURSAL
MOTERREY/ PRODUCCION/

CAMBIO DE FILTROS

Tipo de tarea:

PREVENTIVO

Clasificación 1: TECNICO



Clasificación 2:

Nro Solicitud:

 Completado



Por fim, aparece uma mensagem a indicar que a ordem de trabalho tem uma percentagem de 100% e que, ao fechar esta ordem de trabalho, as datas das novas tarefas serão recalculadas e as que ainda não foram concluídas serão colocadas como pendentes. Teremos de confirmar com um SIM para continuar e a ordem de trabalho será finalizada.

17:37



Tareas
Kanban



OTs en Revisión (1)



Juan Martinez

2022-01-18 / 02:00

100 %

Confirmar

La OT OT-4852-MX tiene un 100% de realización. Al cerrar esta Orden de Trabajo se recalcularán las fechas de las tareas realizadas y se pondrán como pendientes las tareas que falten por realizar.

Una vez realizada la confirmación, el estado de la OT es irreversible. ¿Desea Continuar?

NO

SI

