

Manuel Fracttal One

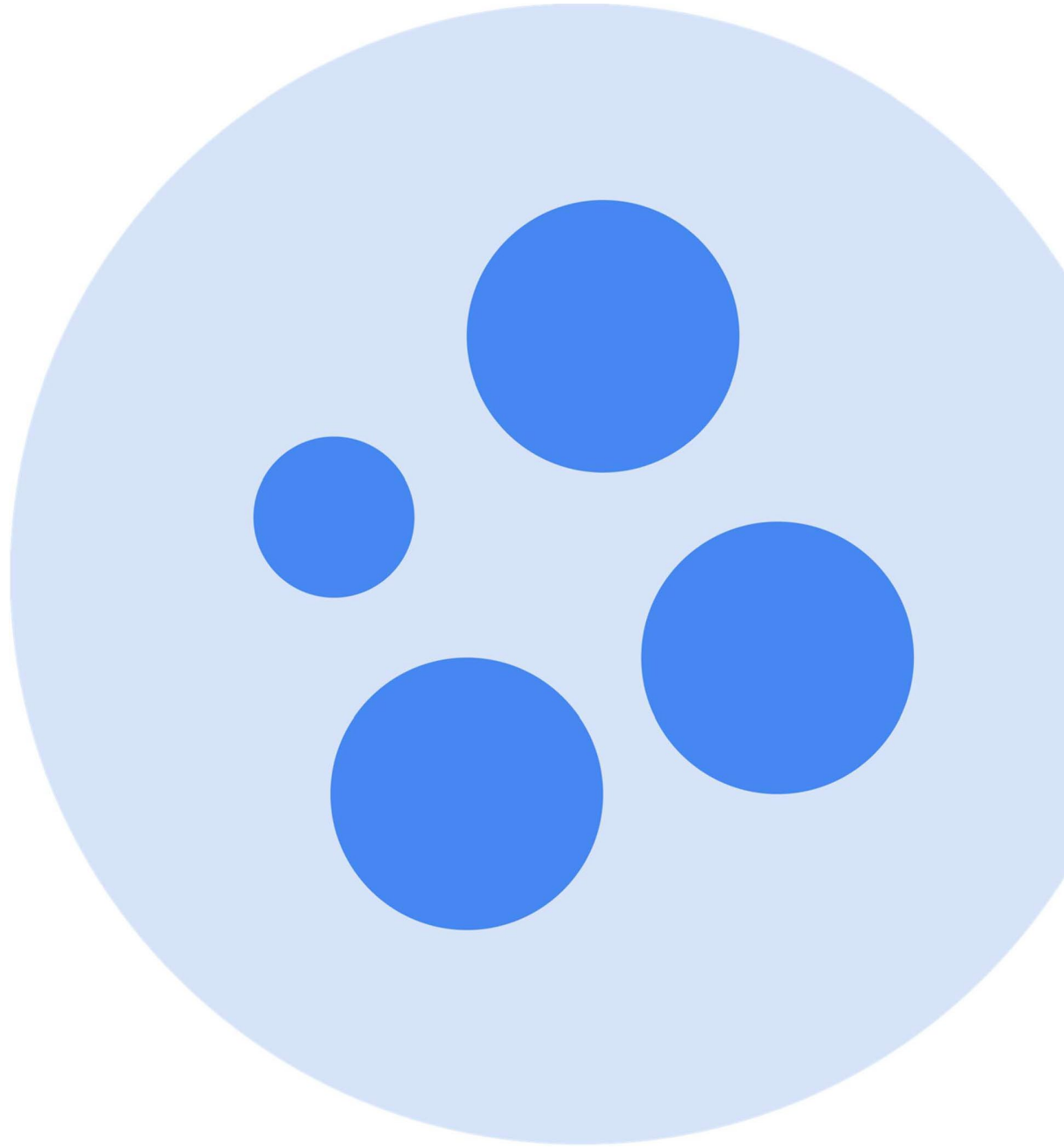

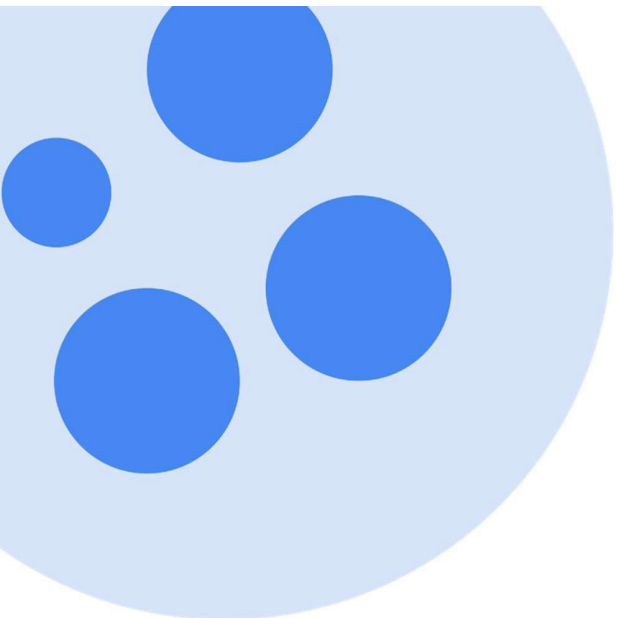

Index

Premiers pas dans Fracttal	
Démarrage rapide dans Fracttal One.....	1
Plan d'accueil - Premières étapes.....	6
Que devez-vous préparer avant de mettre en œuvre Fracttal ?.....	8
Général	
Tableau de bord	
Filtre "situé dans ou fait partie de" et comment l'appliquer ?	10
Indicateurs du tableau de bord.....	13
Comment appliquer des filtres par plage de dates ?.....	15
Barre principale	
Bar principal.....	17
Options pour l'importation d'informations	
Importation massive d'informations dans Fracttal.....	26
Comment préparer le formulaire d'importation ?.....	27
Comment effectuer une importation dans les modules du catalogue ?.....	29
Comment importer des actifs de manière hiérarchique à partir d'un modèle d'importation ?	34
Comment supprimer les données importées ?.....	37
Comment exporter des informations dans Fracttal ?	39
Options supplémentaires	
Menu des options supplémentaires	42
Configuration QR publique.....	44
Configuration des champs.....	58
Options d'impression	62
Comment imprimer le code QR et la carte d'identité ?	64
Comment partager et importer une liste de tâches ?	68
Besoin d'aide avec votre login Fracttal One ?	
Votre jeton de connexion a expiré ? Veuillez faire une nouvelle demande.....	71
Vous avez oublié ou souhaitez réinitialiser votre mot de passe ?	74
Catalogues	
Menu du catalogue et comment y accéder ?.....	78
Actifs	
Actifs	81
Actifs cartographiques et comment ajouter des cartes et des marqueurs ?	84
Arborescence de tous les actifs.....	99
Voir l'arbre linéaire (fil d'Ariane)	105
Comment créer un actif dans Fracttal One ?	106
Comment modifier un bien ?	111
Qu'est-ce qu'un formulaire personnalisé ?.....	113
État de santé des actifs.....	114
Ressources humaines	
Ressources humaines et modalités d'entrée dans le module.....	120
Comment ajouter des ressources humaines ?	123
Comment modifier un profil de ressources humaines ?.....	127
Tiers	
Tiers et comment entrer dans le module ?.....	131
Comment ajouter un tiers ?.....	134
Comment éditer un tiers ?.....	137
Entrepôts	
Magasins et modalités d'accès au module	141
Historique des mouvements.....	144
Comment ajouter un nouvel entrepôt ?.....	145

	Comment ajouter des articles à un entrepôt ?	148
	Comment effectuer des ajustements de stock dans un entrepôt ?	157
	Comment créer un bon de commande ?.....	165
	Comment effectuer des mouvements entrants ?.....	172
	Qu'est-ce qu'une demande d'achat de matériel et comment la générer ?.....	176
	Comment effectuer des mouvements sortants ?	177
	Comment effectuer et approuver un transfert entre entrepôts ?.....	181
Tâche		
s		
	Tâches et modalités d'accès au module	192
	Plan de travail	
	Plans de travail.....	195
	Comment ajouter une liste de tâches ?	196
	Quels types de déclencheurs peuvent être ajoutés à une tâche ?	206
	Comment fonctionnent les itérations de sous-tâches ?.....	210
	Comment configurer les ressources par itération ?.....	212
	Comment définir la date de la dernière maintenance des déclencheurs ?	
	par date ?.....	215
	Comment lier les compteurs à une liste de tâches ?	218
	Comment modifier les tâches contenues dans un plan ?.....	221
	Autres options dans le cadre du plan d'action	223
	Comment partager et importer une liste de tâches ?.....	226
	Bons de travail	
	Que contient le module Fractal Work Orders ?	229
	Comment reprogrammer une tâche ?	234
	Comment éditer et compléter un OT ?.....	238
	Comment modifier le statut d'un OT ?.....	262
	Comment créer un TO déclenché par un événement ?	270
	Types d'OT.....	273
	Comment créer un ordre de travail planifié ?.....	274
	Comment créer des OT non planifiés ?.....	281
	Budget	
	Comment compléter un TO soumis à l'approbation du budget ?	298
Contrôle		
	Mètres	
	Qu'est-ce qu'un compteur et comment accéder au module de comptage ?.....	304
	Types de compteurs.....	308
	Comment créer un nouveau compteur ?.....	310
	Quelles sont les informations affichées par un compteur ?	313
	Comment ajouter une nouvelle lecture ?.....	314
Dispositifs IoT		
	Fractal X	
	Qu'est-ce qu'un Fractal X ?	317
	Installation fractale X.....	319
	Comment établir la communication entre Fractal X et Fractal One ?.....	322
	Allumer et faire fonctionner mon appareil Fractal X.....	330
	Configuration de Fractal X.....	332
	Configuration de la page web pour le dispositif Fractal X.....	339
	Configuration des alarmes dans le dispositif Fractal X	342
	Vérification de la configuration du dispositif Fractal X.....	345
	Comment réinitialiser un appareil Fractal X aux paramètres d'usine	347
	Comment configurer les mises à jour automatiques pour un appareil Fractal X.....	350

Automate	
Qu'est-ce que l'automate et comment entrer dans le module ?.....	351
Quels types de règles peuvent être créés ?.....	354
Comment créer une règle dans l'automate ?	357
Que sont les groupes de notification et comment les ajouter ?.....	366
Comment modifier une règle existante ?.....	369
Intelligence économique	
Analyse économique	
Analyse économique	342
Comment entrer dans le module Analyse économique ?	374
Ressources à mettre en œuvre.....	376
Ressources mises en œuvre.....	377
Tableau des coûts dynamiques.....	378
Analyse technique	
Analyse technique.....	380
Comment entrer dans le module Analyse technique ?.....	381
Options de filtrage en analyse technique.....	383
Analyse des tâches	385
Indicateurs clés de performance.....	391
Analyse des défaillances	394
Analyse des TO	397
Analyse des applications	
Analyse des applications.....	399
Comment entrer dans le module ?	400
Barre de filtre dans l'analyse des demandes.....	402
Tableau de bord sur l'analyse des applications	407
Analyse des demandes : évaluation par le responsable	409
Analyse des demandes : actifs déclarés.....	411
Fractal BI	
Fractal BI.....	412
Comment entrer dans le module Fractal BI ?.....	413
Comment ajouter un tableau de bord dans Fractal BI ?.....	415
Que sont les widgets dans Fractal BI ?.....	420
Comment ajouter un widget à un tableau de bord Fractal BI ?.....	422
Comment est utilisé Fractal BI ?	434
Fractal BI - Graphiques par défaut.....	442
Disque virtuel	
Qu'est-ce que le disque virtuel et comment accéder au module ?.....	447
Comment ajouter des informations au disque virtuel ?	450
Comment renommer ou supprimer des fichiers et des dossiers dans le disque virtuel ?	455
Applications	
Demandes d'emploi	
Candidatures à un emploi et comment entrer dans le module ?	457
Comment créer une demande d'emploi ?	461
Comment modifier une candidature déjà créée ?.....	467
Comment gérer et convertir une demande d'emploi en AO ?.....	469
Configuration	
Comment accéder au module de configuration et au contenu du module	477
Général	
Comment choisir une pièce de monnaie ?	480
Module général.....	483

Comment ajouter ou modifier un logo ?	485
Compte d'utilisateur	
Comment débloquer un compte utilisateur Fractal ?	487
Que dois-je faire si mon compte a été bloqué ?	491
Compte d'utilisateur et comment ajouter un compte d'utilisateur ?	493
Types de profils d'utilisateurs	497
Comment localiser un compte d'utilisateur ?	499
Comment ajouter/créer des groupes de permission ?	502
Calendrier de travail	
Calendrier de travail et Comment définir et modifier les jours ouvrables ou les jours fériés ?	505
Modules	
Bons de travail	512
Entrepôts	518
Demandes d'emploi	519
Financier	
Financier Comment ajouter une taxe et un taux de change ?	520
Catalogues auxiliaires	
Catalogues auxiliaires et leurs types	525
Comment ajouter, modifier ou supprimer un catalogue ?	528
Gestion documentaire	
Gestion documentaire	533
Journal des transactions	
Journal des transactions	542
Sécurité	
Sécurité	543
Donner accès au soutien	548
Connexions API	
Connexions API	550
Comment générer l'API d'intégration ?	551
Compte	
Compte	554
Bibliothèque des plans d'entretien importés	
Comment partager et importer une liste de tâches ?	555
Listes de tâches suggérées (beta)	558
Compléments	
Maintenance imbriquée	562
Budgets	563
Custom Branding (Image de marque)	564
Portail d'application	568
Journal des transactions (add-on)	569
API avancées	570
Automator Pro vs Automator Basic	571
Fonctionnalités avancées de l'entrepôt	586
Portail des visiteurs	605
Planificateur virtuel	610
Comptes d'utilisateurs supplémentaires et Quels types d'utilisateurs peuvent être contractés dans Fractal One ?	644
Comptes SandBox	645
Fractal BI et les différences entre la version Pro et Corp	646
Équipes fractales	647
Predictto	673
Foire aux questions	746

Démarrage rapide de Fractal One

 help.fractal.com/fr/articles/6047635-quick-start-in-fractal-one

Fractal est le moyen le plus simple et le plus puissant de gérer les actifs et la maintenance. C'est pourquoi nous avons conçu ce guide rapide pour aider les utilisateurs à comprendre et à faire leurs premiers pas sur la plateforme.

Étape 1 : Accéder à la plateforme et se familiariser avec ses modules

Une fois que vous vous êtes enregistré sur Fractal, le système vous enverra un e-mail pour définir votre mot de passe.



Voir la vidéo à l'adresse suivante : <https://youtu.be/2yImtGlzaG8>

Note : Après avoir défini votre mot de passe de connexion, vous pourrez accéder à votre base Fractal comme d'habitude via un navigateur web ou une application mobile.

- ♦ Lien vers notre site web : [Fractal One](#)
- ♦ Lien vers PlayStore : [version Android](#)
- ♦ Lien vers l'AppStore : [version ISO](#)

Étape 2 : Téléchargement de vos actifs sur la plateforme

Une fois entré dans la plateforme, la première chose à faire est de charger les actifs à gérer. Pour ce faire, vous devez vous rendre dans le menu du catalogue et dans la section des actifs, où vous trouverez différentes catégories, telles que : emplacements, équipements, outils, pièces de rechange, entre autres.



Voir la vidéo à l'adresse suivante : <https://youtu.be/l13u9Lp1SLQ>

Étape 3 : Ajouter vos ressources humaines

L'étape suivante consiste à ajouter au système les personnes qui font partie de l'équipe de maintenance et qui seront impliquées dans l'exécution des tâches de maintenance qui seront gérées par le biais de la plateforme.



Voir la vidéo à l'adresse suivante : https://youtu.be/3J-2uge_F14

Étape 4 : Ajouter vos tiers/fournisseurs

L'étape suivante consiste à ajouter au système les entreprises externalisées qui font partie de la gestion de la maintenance, que ce soit en tant que clients finaux, prestataires de services, fournisseurs d'équipements ou de pièces détachées et fabricants.



Voir la vidéo à l'adresse suivante : <https://youtu.be/uPrbtG9VUNw>

Étape 5 : Établir des plans de maintenance

La cinquième étape consiste à ajouter des plans d'entretien pour vos biens. Pour ce faire, vous devez vous rendre dans le module des tâches et saisir des plans. Ensuite, vous devez ajouter toutes et chacune des tâches associées à vos actifs, chacune d'entre elles pouvant être indépendante en termes de fréquence et d'activation.



Voir la vidéo à l'adresse suivante : <https://youtu.be/oRy5R716FeM>

Étape 6 : Gestion des ordres de travail

Enfin, une fois que vous aurez terminé les étapes ci-dessus, le système vous indiquera les activités qui sont en attente d'exécution et que vous pouvez planifier au moyen d'ordres de travail et affecter à votre équipe de maintenance pour qu'elle les exécute.

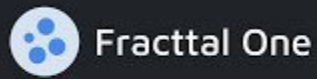

Gestiona tus
Órdenes de
Trabajo



Voir la vidéo à l'adresse suivante : <https://youtu.be/cMXuAk2rPxs>

Plan d'accueil - Premiers pas

 help.fractal.com/fr/articles/6015088-premiers-pas-sur-le-plan-d'embarquement

Bienvenue dans le plan d'accueil de Fractal. Utilisez ce guide étape par étape pour naviguer dans les ressources de Fractal et apprendre les bases de Fractal One. Donnez aux responsables de la maintenance, aux planificateurs, aux superviseurs et aux techniciens les moyens d'optimiser la gestion de la maintenance de votre entreprise grâce à notre plateforme de maintenance intelligente.

Phase 0 : Avant de commencer

- Vous n'avez pas encore de compte Fractal ? Inscrivez-vous à la Communauté [Fractal](#) - c'est gratuit !
- Trouvez le [plan qui vous convient](#) en fonction des besoins de votre entreprise. Vous avez des questions ? [Contactez un spécialiste](#)
- Profitez pleinement des [instances live](#) de Fractal pour tirer le meilleur parti de notre solution, de la configuration à la gestion complète.

Phase 1 : Démarrage de la mise en œuvre :

- ♦ [Introduction à Fractal One \(cours\)](#)
- ♦ [Configurez les principaux paramètres de votre compte](#)

Phase 2 : Préparez-vous à télécharger vos actifs sur Fractal

- ♦ [Qu'est-ce qu'un actif dans Fractal ?](#)
- ♦ [Comment ajouter un actif dans Fractal One ?](#)

Phase 3 : Planifiez vos tâches d'entretien :

[Comment ajouter une liste de tâches dans Fractal One ?](#)

Phase 4 : Gérez vos demandes d'emploi et vos TO dans Fractal One

- ♦ [Comment ajouter une demande d'emploi ?](#)
- ♦ [Comment générer des ordres de transfert planifiés ?](#)

- ♦ Comment générer des OT non planifiés ?
- ♦ Comment compléter les OT dans Fractal One ?

Phase 5 : Analyser votre gestion

Intelligence économique

Que devez-vous préparer avant de mettre en œuvre Fracttal ?

 help.fracttal.com/fr/articles/7178621-what-you-need-to-prepare-before-implementing-fracttal

Fracttal One se caractérise par un outil simple et intuitif qui permet aux entreprises de gérer efficacement leurs actifs et leur maintenance.

Voici donc quelques conseils à prendre en considération avant d'entamer le processus de démarrage afin de réussir la mise en œuvre de Fracttal One.

1. **Définir une équipe de mise en œuvre** : sélectionnez une équipe de personnes responsables de la gestion, de la mise en œuvre et de la configuration de Fracttal One. Idéalement, cette équipe devrait connaître les processus de l'entreprise et avoir de l'expérience dans la gestion de la maintenance.
2. **Planifier la mise en œuvre** : Il est important de planifier la mise en œuvre de Fracttal One à l'avance, en fixant des dates et des échéances, en identifiant des objectifs clairs et en définissant les responsables de la gestion de l'outil.
3. **Déterminez vos profils d'utilisateurs** : Cela vous permettra d'établir les différents rôles, permissions et fonctions de chacune des personnes qui utiliseront la plateforme. En outre, cela vous aidera à identifier le plan commercial de Fracttal qui répond le mieux à vos besoins. Si vous voulez en savoir plus sur ce point, voici quelques articles intéressants :

Types de profils d'utilisateurs

4. **Identifier vos processus** : avant de commencer à déverser et à enregistrer des informations sur la plateforme, il est important que vous preniez le temps de réfléchir à la manière de structurer vos processus, d'organiser vos actifs et de localiser vos utilisateurs au sein de la plateforme.

5. **Préparer les données** : Préparez et organisez les données relatives à votre équipement, à vos installations et à vos plans d'entretien dans un format permettant de les saisir dans Fracttal One. Il s'agit notamment d'informations sur les emplacements, les dates de la dernière maintenance, les informations techniques sur vos actifs et d'autres données pertinentes que vous pouvez utiliser à votre avantage (en vous rappelant que la qualité est plus importante que la quantité).

Si vous souhaitez en savoir plus sur ce point, voici quelques articles intéressants :

- [Importation massive d'informations dans Fracttal](#)
- [Comment préparer le formulaire d'importation ?](#)
- [Comment importer des actifs de manière hiérarchique à partir d'un modèle d'importation ?](#)
- [Comment localiser un compte d'utilisateur ?](#)

6. **Configurer Fracttal One** : Assurez-vous de configurer la plateforme en fonction des besoins de votre entreprise et de vos processus de maintenance. Si vous souhaitez en savoir plus sur ce point, voici quelques articles intéressants :

Configuration

7. **Former le personnel** : Formez votre personnel à l'utilisation de Fracttal One et aux processus de maintenance à mettre en œuvre. Il est important de s'assurer que tous les utilisateurs du logiciel comprennent comment l'utiliser correctement, ce qui peut être soutenu par nos webinaires et nos cours :

Webinaires et vidéos

8. **Tester le système** : tester le système pour s'assurer qu'il fonctionne correctement avant la mise en œuvre finale. Testez toutes les fonctionnalités et les processus de maintenance afin de détecter d'éventuelles erreurs ou problèmes.

9. **Communiquer sur la mise en œuvre** : communiquez à l'ensemble du personnel de l'entreprise la mise en œuvre de Fracttal One et la date de début. Cela permettra de sensibiliser le personnel à l'importance de la gestion de la maintenance et à l'utilisation du logiciel.

En résumé, pour une mise en œuvre réussie de Fracttal One, il est important de suivre ces étapes pour s'assurer que le logiciel est correctement configuré, que les données sont préparées et organisées, que le personnel est formé et que des tests sont effectués avant la mise en œuvre finale.

Filtre "situé dans ou fait partie de" et comment l'appliquer sur ?

help.fractal.com/fr/articles/6014477-filtre-place-dans-ou-est-partie-de-et-comment-l-appliquer

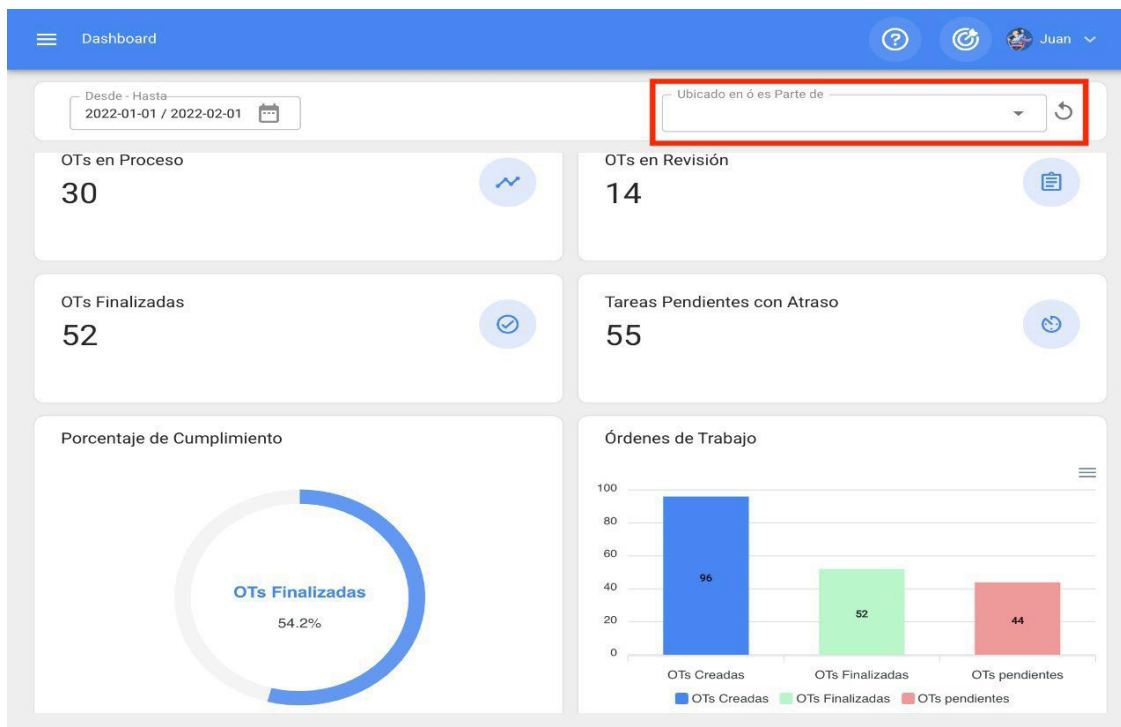

Étant donné que dans Fractal les actifs peuvent être agrégés et structurés dans une vue arborescente organisée, le filtre "Situé dans ou fait partie de" permet de rechercher les actifs contenus sous l'actif auquel le filtre s'applique.

Exemple : si, dans notre base, nous disposons d'un site principal appelé Société mère, qui contient l'usine 1 et la zone de production en tant que sites secondaires, et qui contient également un tapis roulant en tant qu'équipement (voir l'image). Si nous appliquons le filtre sur la société mère, le système affichera les informations associées aux actifs contenus dans cet emplacement (usine 1 - zone de production et tapis roulant).

Activos
Vista Árbol

Buscar...

Ramon

TODOS LOS ACTIVOS

Total: 1

- Empresa Matriz
 - Planta 1
 - Area de producción
 - Banda transportadora N°1
 - Area de producto terminado
 - Area de administración
 - Area de materia prima
- Planta 2
- Planta 3

Comment appliquer le filtre ?

Pour appliquer le filtre, il suffit de cliquer sur la barre.

Dashboard

Juan

Desde - Hasta
2022-01-01 / 2022-02-01

Ubicado en ó es Parte de

OTs en Proceso
30

OTs en Revisión
14

OTs Finalizadas
52

Tareas Pendientes con Atraso
55

Porcentaje de Cumplimiento

OTs Finalizadas
54.2%

Órdenes de Trabajo

Categoría	Cantidad
OTs Creadas	96
OTs Finalizadas	52
OTs pendientes	44

Le système affiche ensuite une nouvelle fenêtre avec tous les actifs, afin de sélectionner l'option à rechercher.

The image shows a dashboard interface with a search overlay. The dashboard background displays metrics for 'OTs en Proceso' (30), 'OTs Finalizadas' (52), and a 'Porcentaje de Cumplimiento' gauge at 54.2%. The search overlay, titled 'Buscar Activos', shows a list of 58 total items. The visible items are:

- BANCO DE CAPACITORES 440 V S/M S/M { AC0...**
Tipo: Equipos
Código: AC00262
Prioridad: Alta
Localización: // Empresa Principal S.A. de C.V./ Planta...
- TABLEROS DE DISTRIBUCIÓN Y ALUMBRADO E...**
Tipo: Equipos
Código: VARIOS
Prioridad: Alta
Localización: // Empresa Principal S.A. de C.V./ Planta...
- Planta 1**
Tipo: Ubicaciones
Código:
Prioridad:
Localización: // Empresa Principal S.A. de C.V./
- Planta 2 { }**
Tipo: Ubicaciones
Código:
Prioridad:
Localización: // Empresa Principal S.A. de C.V./
- Planta 3 { }**
Tipo: Ubicaciones
Código:
Prioridad:

Enfin, en sélectionnant le bien en question, le système mettra à jour et ajustera toutes les informations contenues dans le tableau de bord.

The image shows the dashboard after selecting a specific asset. The search filter is set to 'EDIFICIO POLANCO { 001-2}'. The dashboard metrics are updated:

- OTs en Proceso:** 2
- OTs en Revisión:** 0
- OTs Finalizadas:** 0
- Tareas Pendientes con Atraso:** 1
- Porcentaje de Cumplimiento:** 0.0%
- Órdenes de Trabajo:** A bar chart showing 2 'OTs Creadas', 0 'OTs Finalizadas', and 2 'OTs pendientes'.

Indicateurs de tableau de bord : Fractal One

help.fractal.com/fr/articles/6014464-dashboard-indicators

Lorsque vous entrez dans la plateforme, la première chose que vous voyez est le tableau de bord.

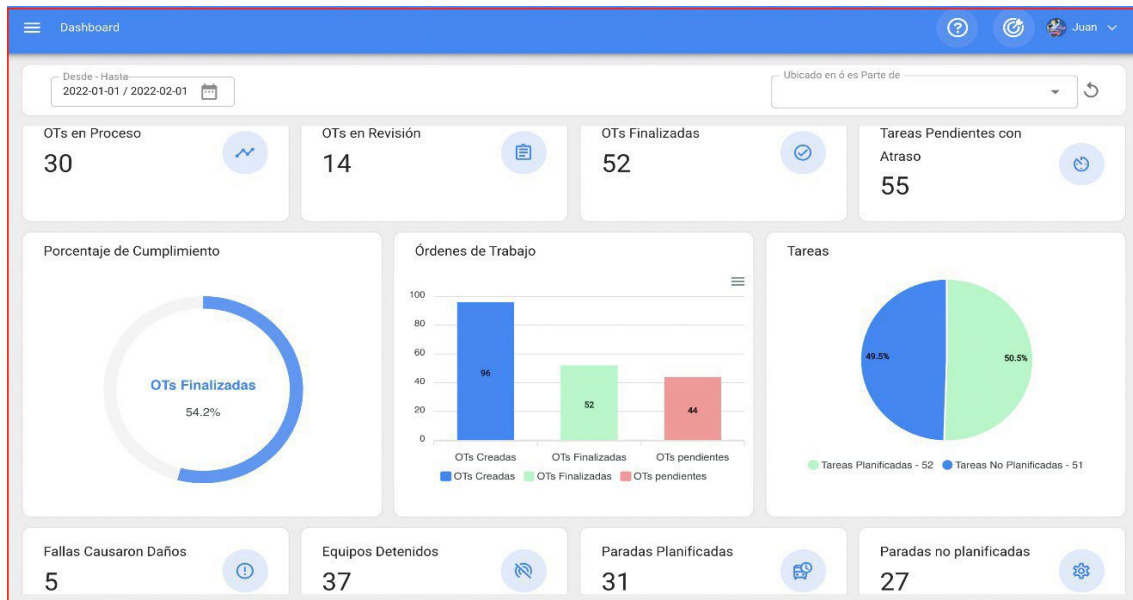

Le tableau de bord est le tableau où vous pourrez visualiser de manière actualisée et résumée les informations de votre gestion dans la plateforme ; vous obtiendrez ainsi des indicateurs et des graphiques dynamiques avec les éléments suivants :

- ♦ **OT en cours de traitement** : correspond au nombre total de bons de travail qui sont encore en cours d'exécution.
- ♦ **OT en cours de révision** : correspond au nombre total de bons de travail qui ont déjà été exécutés et qui sont en cours de vérification.
- ♦ **OT terminés** : Correspond au nombre total de bons de travail qui ont été vérifiés et terminés.
- ♦ **Tâches en attente en retard** : correspond au nombre de tâches qui attendent d'être planifiées en tant qu'OT en fonction de leur fréquence ou de leur activation.
- ♦ **Pourcentage d'achèvement** : Graphique représentant la proportionnalité entre les TO créés et les TO achevés.
- ♦ **Bons de travail** : diagramme à barres comparatif entre les bons de travail créés, terminés et en attente.

- ♦ **Tâches** : Diagramme à secteurs comparant les tâches planifiées et non planifiées.
- ♦ **Défaillances ayant causé des dommages** : correspond au nombre de défaillances associées à des actifs qui ont causé des dommages (à l'environnement, aux installations, à des membres du personnel interne, à des tiers et à d'autres personnes).
- ♦ **Équipement arrêté** : correspond au nombre d'équipements arrêtés (équipements hors service et en panne pour maintenance).
- ♦ **Arrêts planifiés** : ils correspondent à tous les arrêts survenus en raison d'activités planifiées.
- ♦ **Arrêts non planifiés** : ils correspondent à tous les arrêts survenus en raison d'activités non planifiées.
- ♦ **Demandes de travail** : diagramme à barres comparant les demandes créées par rapport aux demandes résolues.
- ♦ **Priorité des tâches** : Graphique en anneau montrant le rapport entre les priorités des tâches.
- ♦ **Gravité des défaillances** : graphique en anneau montrant le rapport entre la gravité des défaillances signalées.

Comment appliquer des filtres par plage de dates ?

help.fractal.com/fr/articles/6014515-how-to-apply-filters-by-date-range

Le tableau de bord étant entièrement dynamique, il vous permet de sélectionner différentes plages de dates à afficher sur le tableau de bord. Pour ce faire, cliquez sur la date et le système affichera toutes les options disponibles :

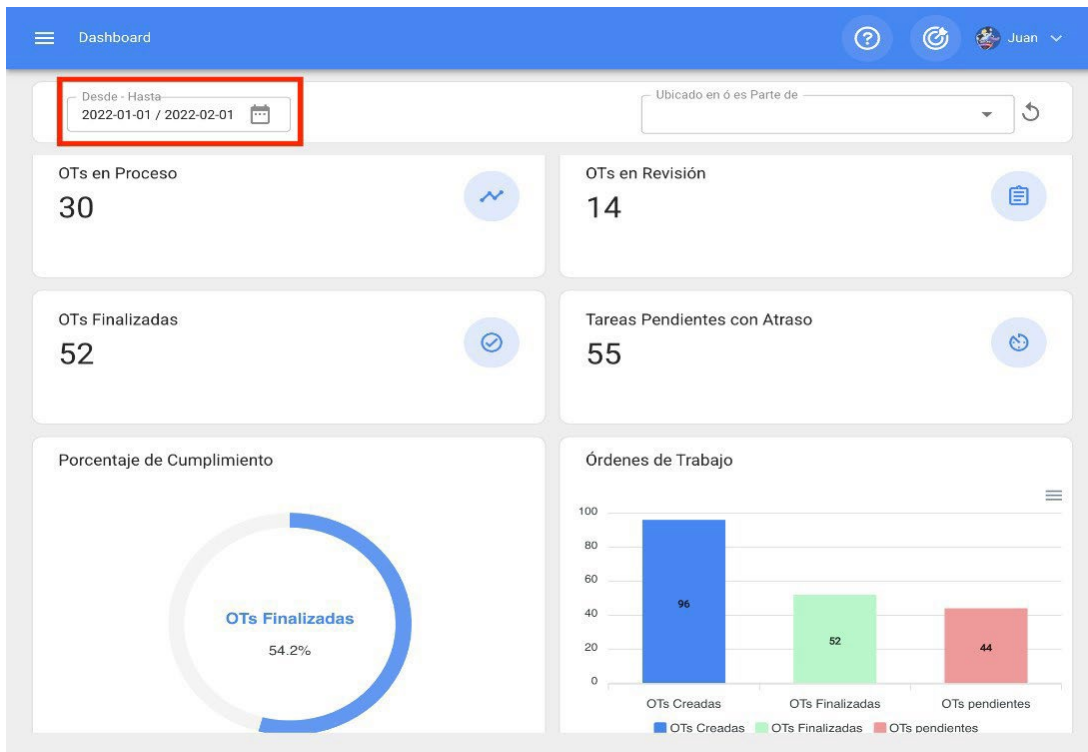

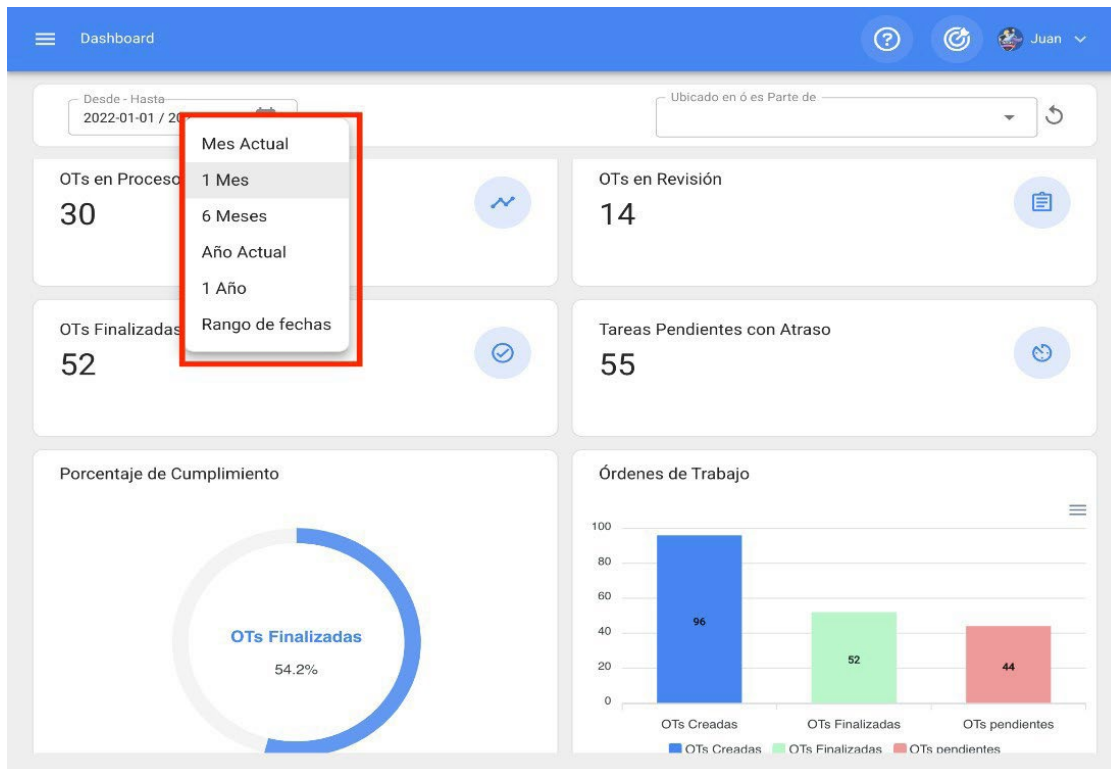

Vous disposez alors des options de filtrage suivantes :

- **Mois en cours** : permet d'afficher les informations relatives au mois en cours.
- **1 mois** : permet d'afficher les informations d'un seul mois (le décompte se fait à rebours à partir du jour actuel jusqu'au mois).
- **6 mois** : permet d'afficher les informations des 6 derniers mois (comptés à rebours à partir du jour courant, jusqu'à 6 mois).
- **Année en cours** : permet d'afficher les informations relatives à l'année en cours.
- **1 Année** : permet d'afficher les informations d'une année entière (le décompte se fait à rebours à partir du jour actuel jusqu'à l'année).
- **Plage de dates** : permet de sélectionner la plage de dates spécifique à évaluer.

Barre principale : Fractal One

help.fractal.com/fr/articles/6014522-bar-principal

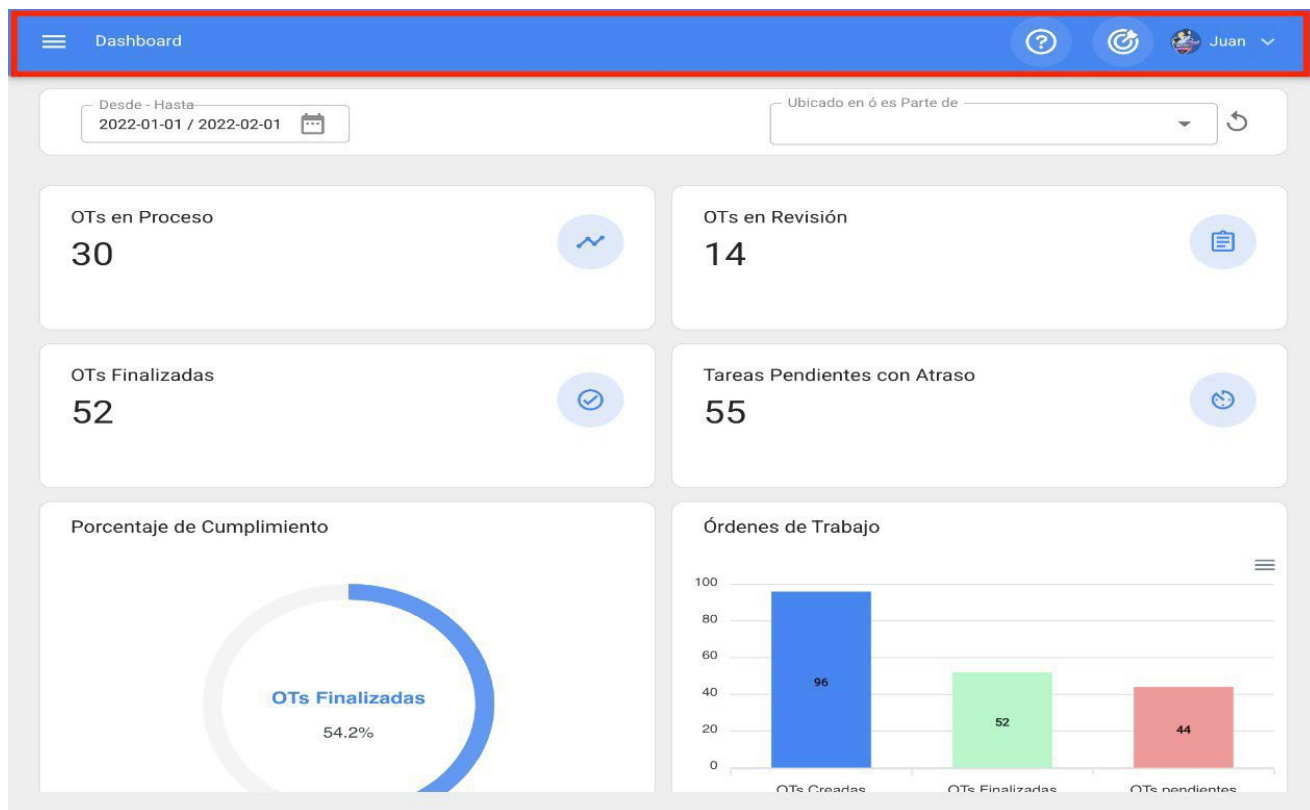

La barre principale se trouve en permanence en haut de la plateforme et vous y trouverez les options suivantes :

- ♦ **Menu principal**
- ♦ **Visite guidée**
- ♦ **Super Finder**
- ♦ **Action rapide**
- ♦ **Menu Options**

Menu des options

Pour accéder au menu des options, il suffit de cliquer sur le bouton portant votre nom, qui se trouve en haut à droite de la plateforme.

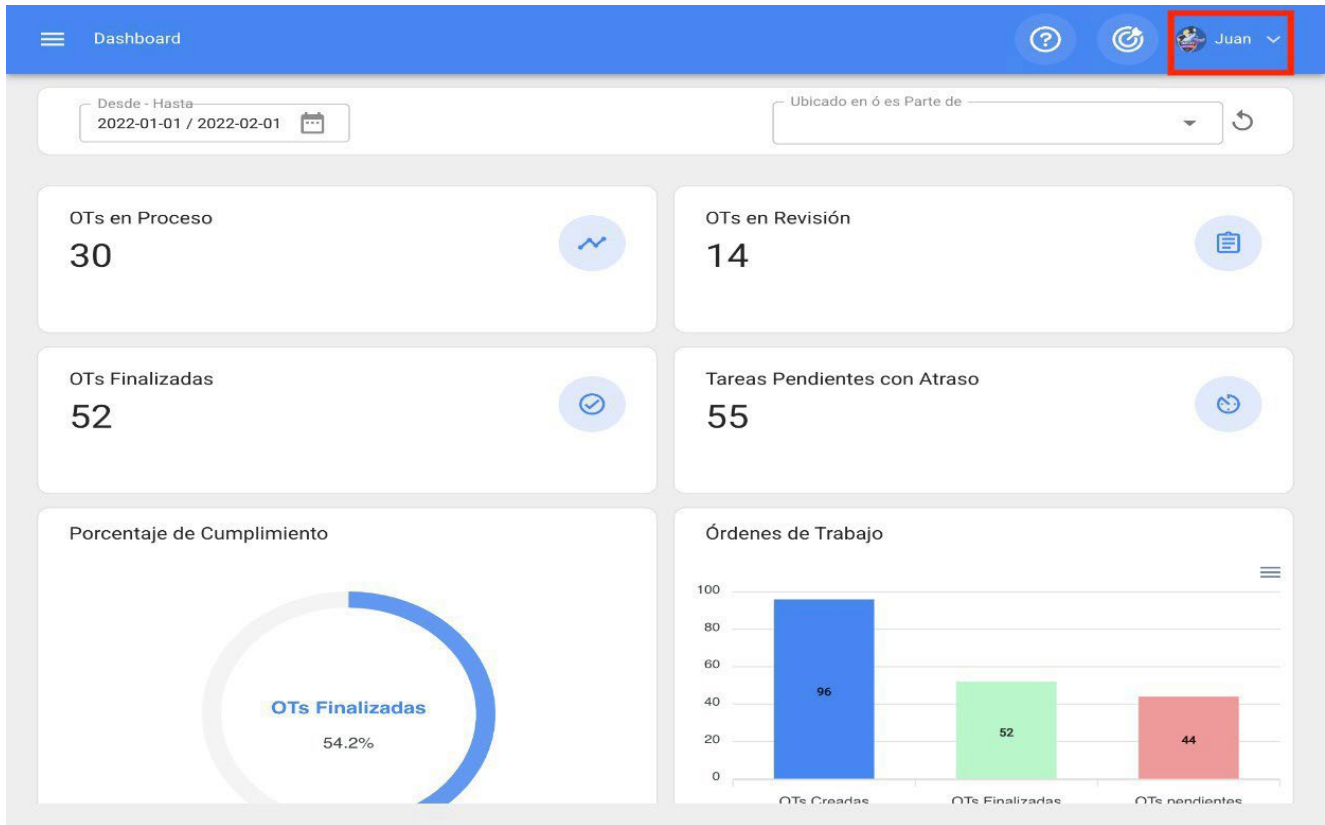

Dashboard

Desde - Hasta: 2022-01-01 / 2022-02-01

Ubicado en ó es Parte de

OTs en Proceso: 30

OTs en Revisión: 14

OTs Finalizadas: 52

Tareas Pendientes con Atraso: 55

Porcentaje de Cumplimiento: OTs Finalizadas 54.2%

Órdenes de Trabajo:

Categoría	Valor
OTs Creadas	96
OTs Finalizadas	52
OTs pendientes	44

Juan Rangel
 Ver mi perfil
 Configuración
 Lenguaje
 Modo Oscuro
 Ayuda y Soporte Técnico
 Cambiar de compañía
 Cerrar Sesión

Après avoir cliqué, une liste des options suivantes s'affiche :

- ♦ **Voir mon profil** : Cette option vous permet de voir le profil d'utilisateur de la personne qui a effectué l'action en mode lecture.
- ♦ **Configuration** : module de configuration de la plate-forme.
- ♦ **Langue** : Option permettant de sélectionner la langue dans laquelle la plate-forme sera affichée (anglais, espagnol, portugais du Brésil, portugais, galicien, catalan, basque, etc.)
)
- ♦ **Mode sombre** : option permettant de sélectionner le mode d'affichage sombre de l'écran sur la plate-forme.
- ♦ **Aide et support** : Menu avec des liens vers le chat en ligne, le support technique, le portail d'aide, les conseils, la Fractal Academy et l'accès au support.
- ♦ **Changer d'entreprise** : Option activée au moyen d'un add-on, qui permet d'accéder à différentes bases contractuelles de Fractal (bases indépendantes) avec le même courriel d'accès pour ces comptes.
- ♦ **Déconnexion** : option permettant de quitter la plate-forme en toute sécurité en se déconnectant de la session utilisateur.

Super Finder

Activos
Vista Árbol

Buscar...

TODOS LOS ACTIVOS

Total: 15

- + Empresa Matriz //
- + PLANTA 1 LACTALIS //
- + LACTALI CARDONA //
- + NRG //
- Empresa Matriz Europa //
- + CENTRO COMERCIAL EL TESORO //
- CONCRENORTE //
- + CHUPA CHUPS //
- MIXER 03 //

Le super moteur de recherche est un filtre avancé que vous trouverez en haut à droite de la barre principale et qui vous permet d'effectuer une recherche générale sur tous les champs disponibles du module dans lequel vous trouvez l'information décrite dans le filtre.

Remarque : ce filtre n'est pas applicable dans le tableau de bord, ni dans l'arborescence des actifs.

Visite guidée

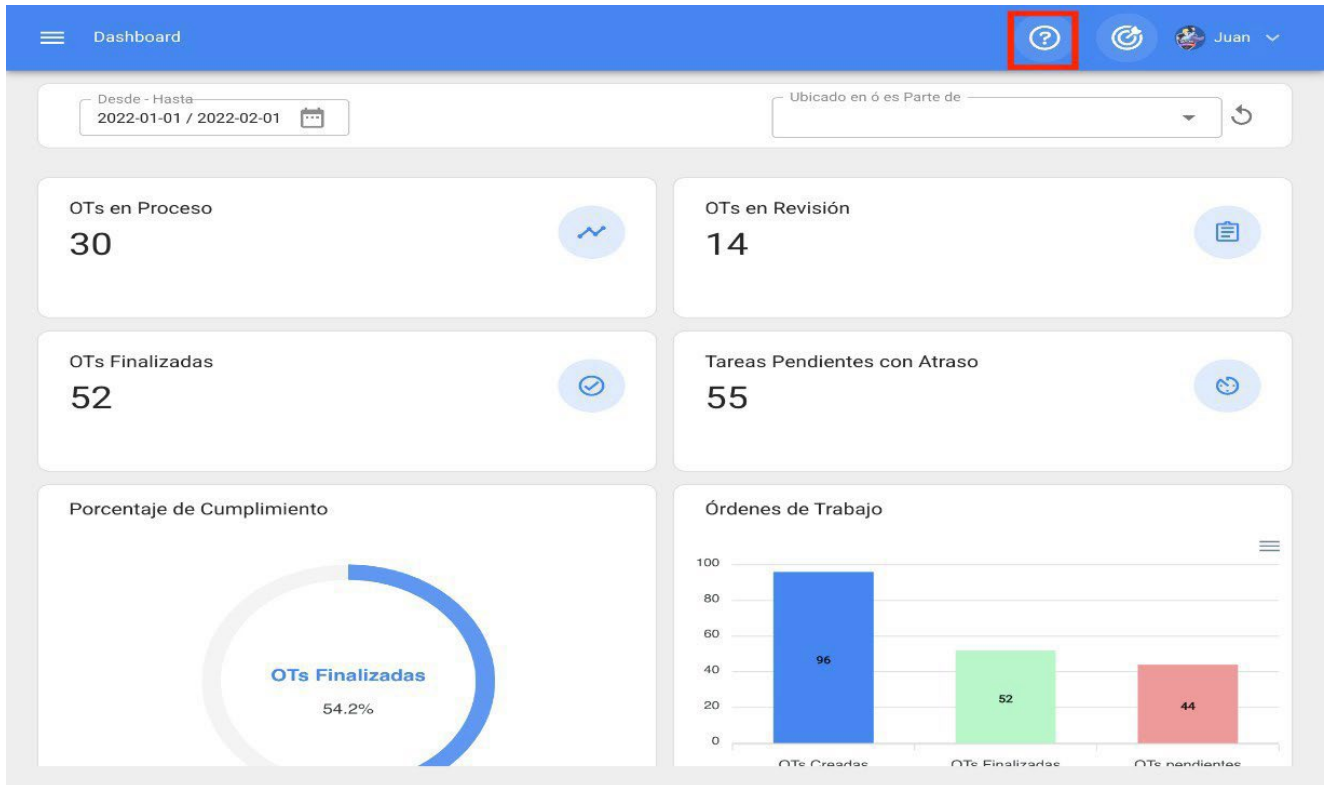

La visite guidée est un bref aperçu des principaux aspects du module en question, accompagné d'une brève explication du module.

Action rapide

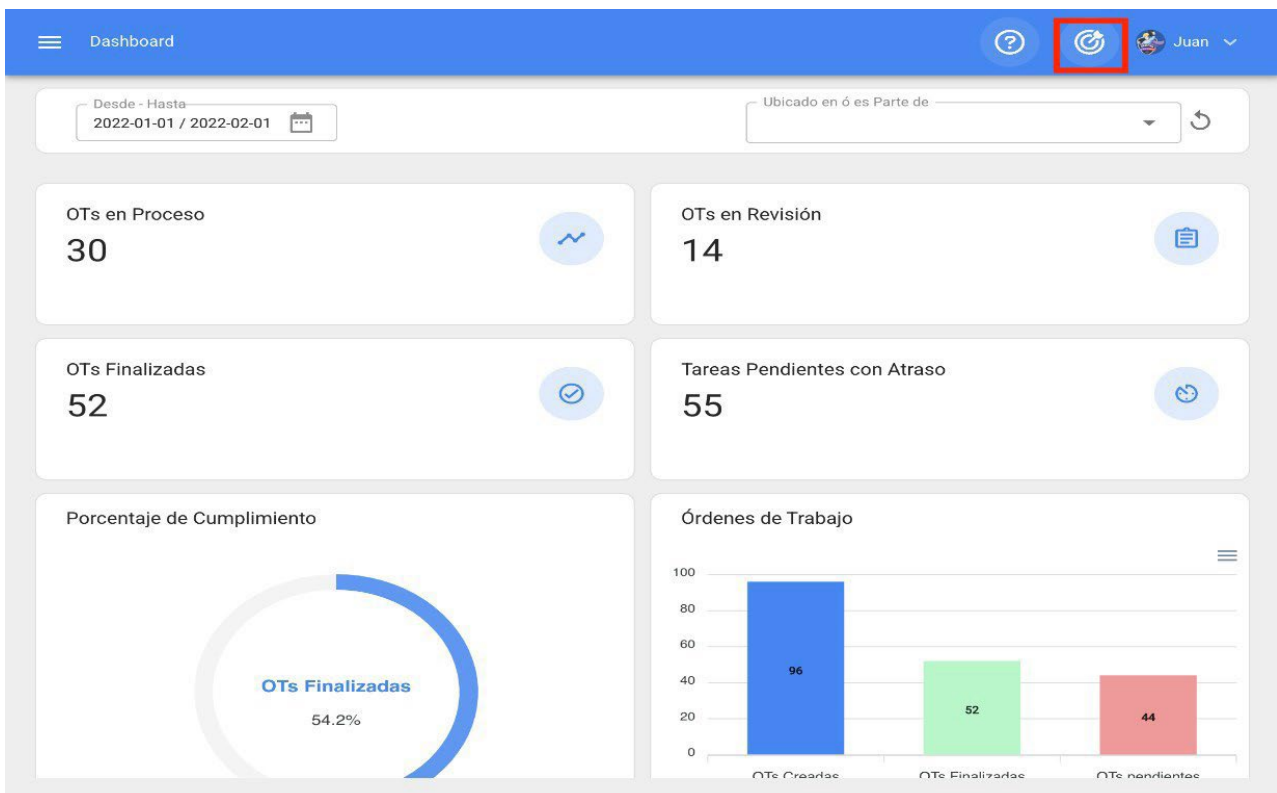

Le bouton d'action rapide est toujours disponible en haut à droite de la barre principale. Cette option vous permet d'ajouter rapidement et facilement les éléments suivants :

- ♦ Localisation Type d'actifs
- ♦ Localisation Type d'actifs
- ♦ Équipement Type d'actifs
- ♦ Tâches non planifiées
- ♦ Demande de travail
- Relevé des compteurs

Comment utiliser l'action rapide ?

Pour ajouter l'une des options disponibles, il suffit de cliquer sur le bouton d'action rapide et le système affiche une fenêtre d'options.

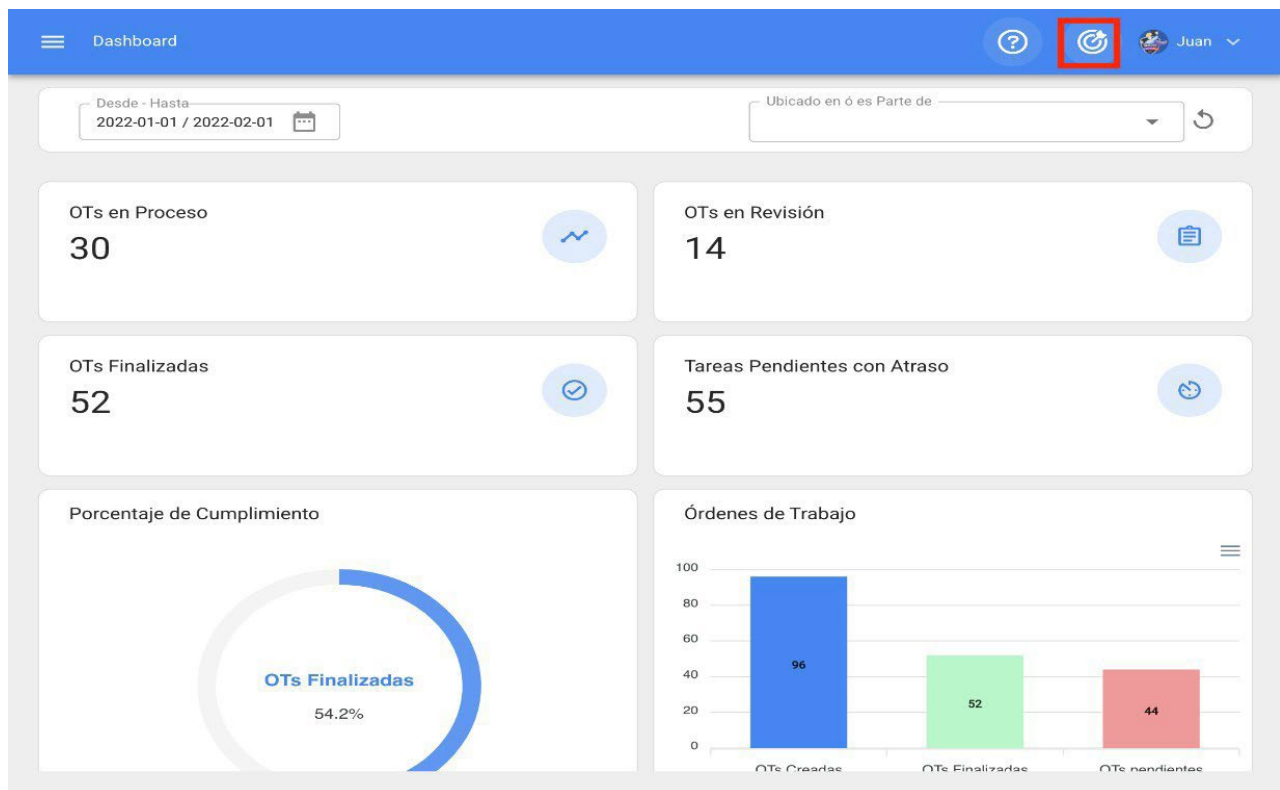

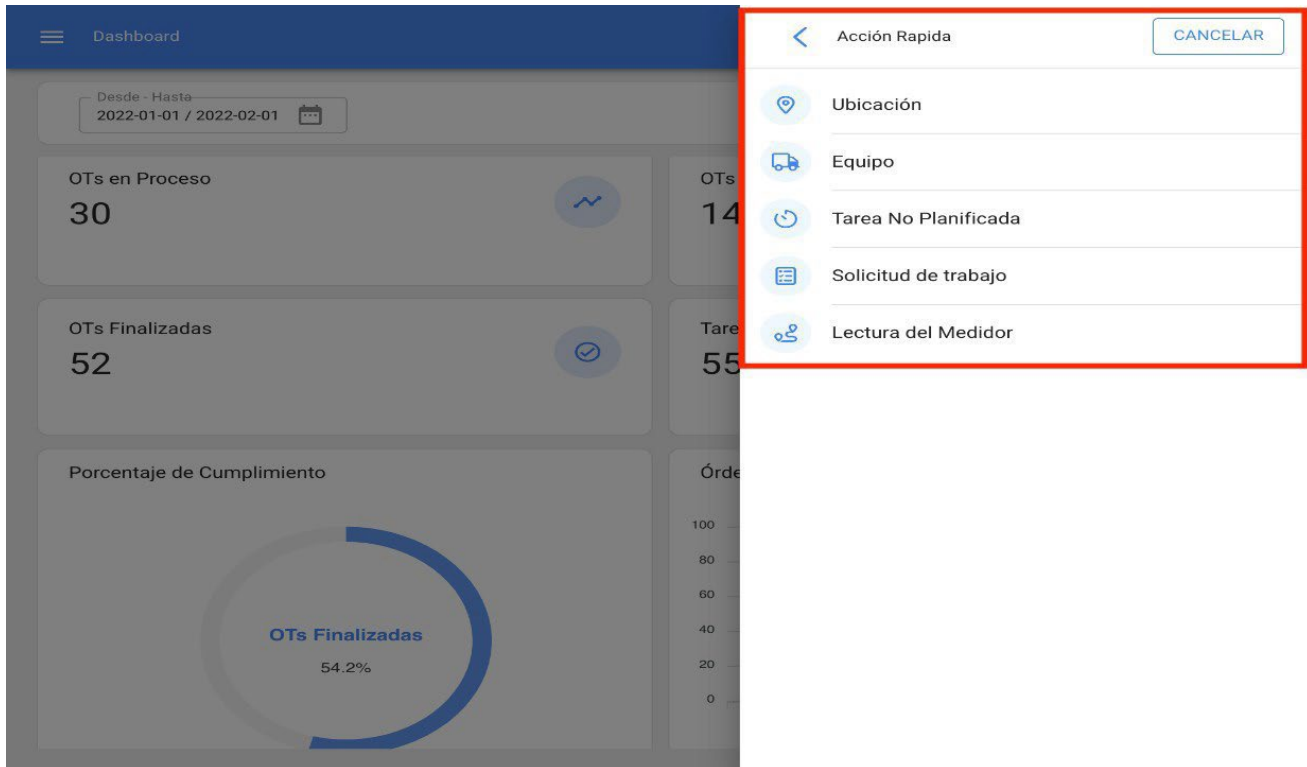

Enfin, lorsque vous sélectionnez l'option que vous souhaitez ajouter, le système vous redirige vers le module correspondant pour poursuivre le processus, tel qu'un poste de type localisation.

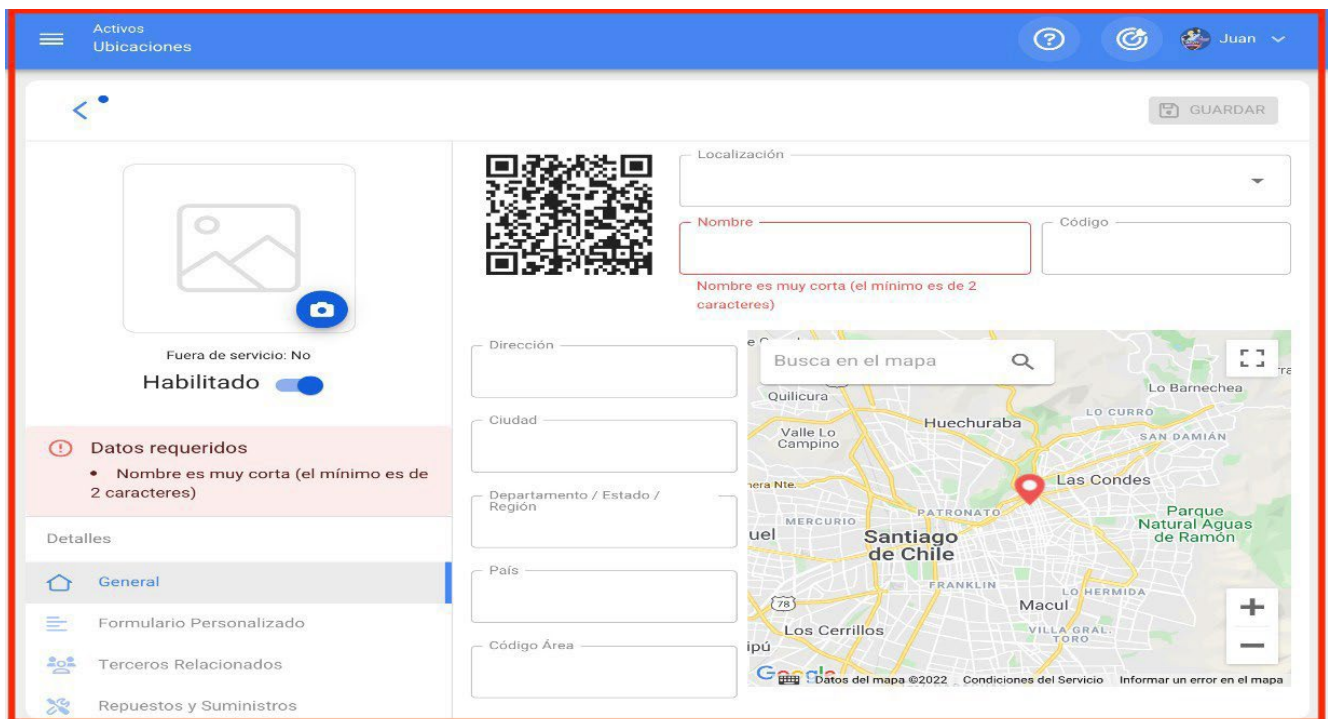

Menu principal :

Pour accéder au menu principal, il suffit de cliquer sur le bouton situé en haut à gauche de la barre principale de la plateforme.

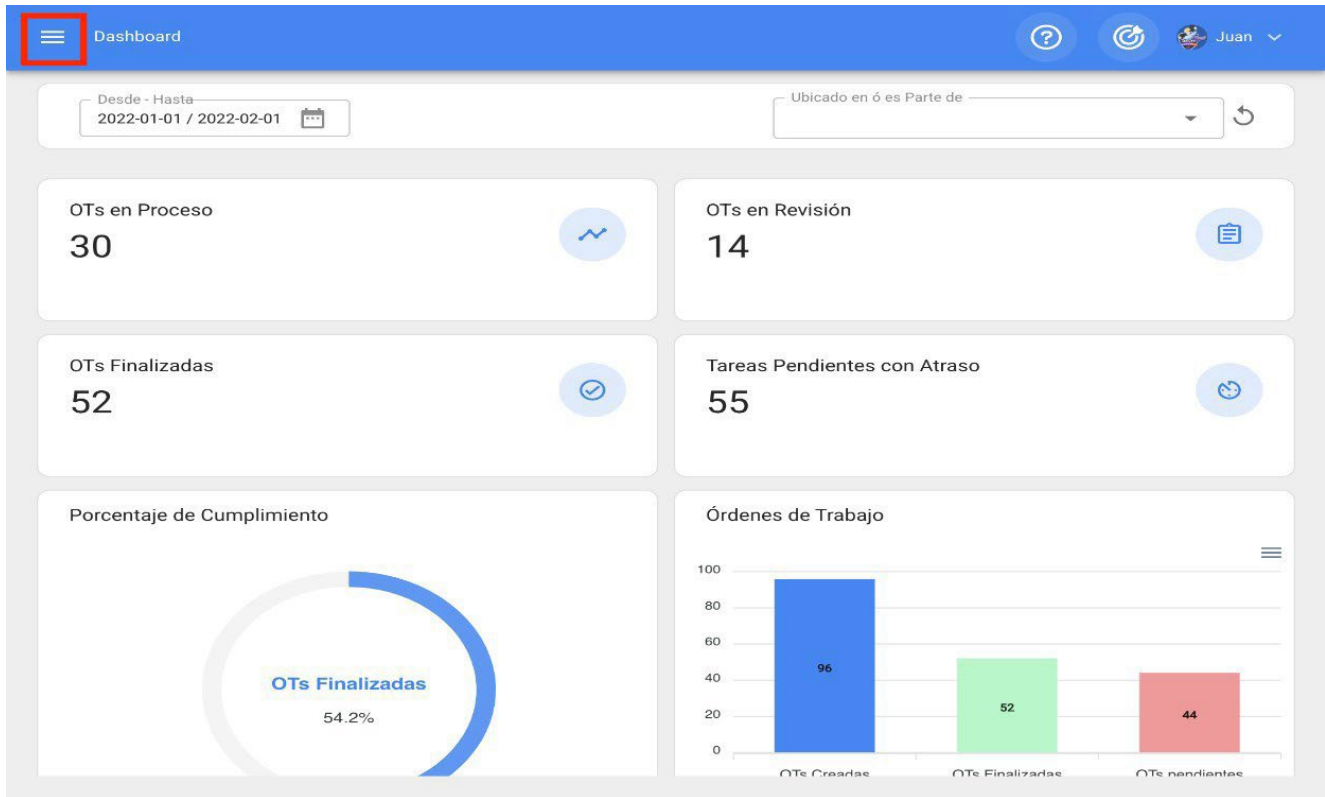

Lorsque l'on clique dessus, le système affiche une nouvelle fenêtre avec la liste des modules qui composent le menu principal, ainsi que des informations sur le profil de l'utilisateur, le nom de l'entreprise, la dernière version de la plateforme et un lien direct vers le tableau de bord.

Fractal one

Juan Rangel
 ricardo.rangel@fractal.com
 Fractal APP (Demos)
 4.5.28

- Catálogos
 - Activos
 - Recursos Humanos
 - Terceros
- Almacenes
- Tareas
- Monitoreo
- Automatizador
- Inteligencia de Negocio
- Disco Virtual

Cette liste est composée des modules suivants :

- ♦ **Catalogues**
- ♦ **Entrepôts**
- ♦ **Tâches Suivi**
- ♦ **Automate**
- ♦ **Disque virtuel**
- ♦ **d'intelligence économique**
- ♦ **Applications**

Importation massive d'informations sur Fracttal

help.fracttal.com/fr/articles/6014634-mass-importation-of-information-in-fracttal

Dans Fracttal One, vous pouvez importer massivement vos informations initiales par le biais de feuilles de calcul Excel prédéfinies dans les modules suivants :

- ♦ **Actifs** (s'applique à toutes les catégories d'actifs)
- ♦ **Ressources**
- ♦ **humaines Tiers**
- ♦ **Entrepôts** (valable uniquement pour l'importation initiale de stocks)

Télécharger les formulaires d'importation

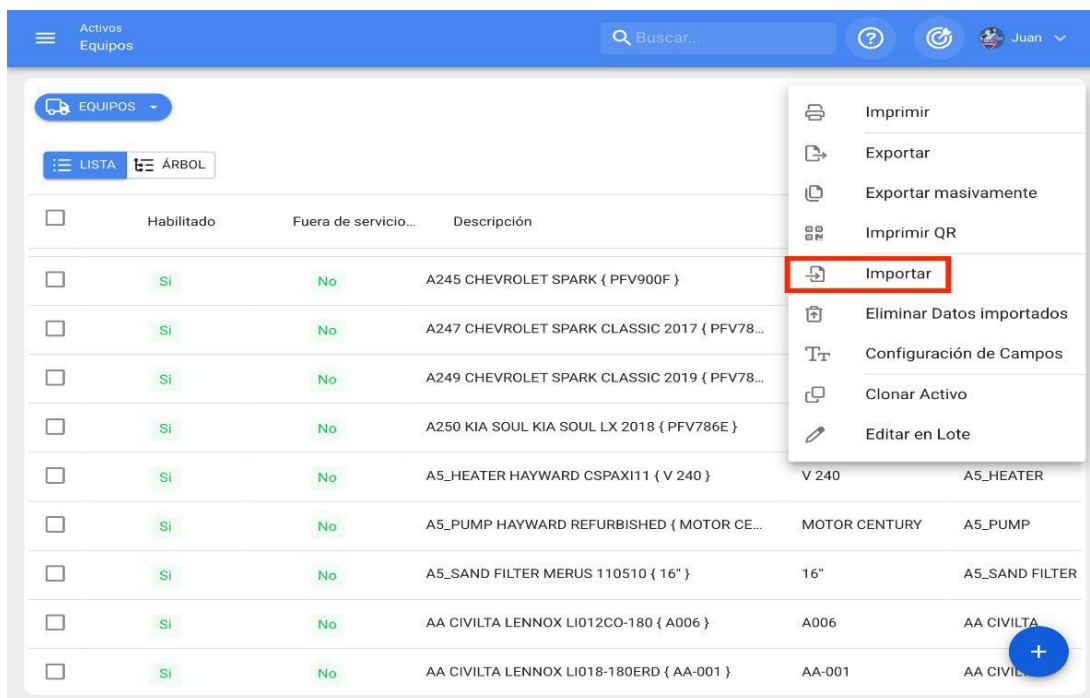

The screenshot shows the Fracttal One interface for the 'EQUIPOS' (Equipment) module. The top navigation bar includes a search bar, a user profile for 'Juan', and a refresh icon. The main content area features a table with columns for 'Habilitado', 'Fuera de servicio...', and 'Descripción'. A context menu is open over the table, with the 'Importar' option highlighted in a red box. The table contains several rows of equipment data, including models like 'A245 CHEVROLET SPARK' and 'A5_HEATER HAYWARD'.

	Habilitado	Fuera de servicio...	Descripción
<input type="checkbox"/>	Si	No	A245 CHEVROLET SPARK { PFV900F }
<input type="checkbox"/>	Si	No	A247 CHEVROLET SPARK CLASSIC 2017 { PFV78...
<input type="checkbox"/>	Si	No	A249 CHEVROLET SPARK CLASSIC 2019 { PFV78...
<input type="checkbox"/>	Si	No	A250 KIA SOUL KIA SOUL LX 2018 { PFV786E }
<input type="checkbox"/>	Si	No	A5_HEATER HAYWARD CSPAXI11 { V 240 }
<input type="checkbox"/>	Si	No	A5_PUMP HAYWARD REFURBISHED { MOTOR CE...
<input type="checkbox"/>	Si	No	A5_SAND FILTER MERUS 110510 { 16" }
<input type="checkbox"/>	Si	No	AA CIVILTA LENNOX LI012CO-180 { A006 }
<input type="checkbox"/>	Si	No	AA CIVILTA LENNOX LI018-180ERD { AA-001 }

Comment préparer le formulaire d'importation ?

 help.fractal.com/fr/articles/6014636-as-preparing-the-import-template

Les champs ou les intitulés descriptifs des colonnes des modèles d'importation peuvent varier en fonction du module dans lequel l'importation doit être effectuée. Toutefois, le principe de base est le même dans tous les modules de la plate-forme.

Exemple : Fiches de localisation

Les fiches de localisation doivent être composées de colonnes contenant les informations figurant dans la vue en tableau, qui sont décrites ci-dessous :

- ♦ **Nom** : Correspond au nom du lieu à ajouter.
- ♦ **Adresse** : Correspond à l'adresse physique où se trouve le lieu.
- ♦ **Ville** : Correspond à la ville où se trouve le lieu.
- ♦ **Indicatif régional** : Correspond à l'indicatif régional associé au lieu à ajouter.
- ♦ **Département/ État/ Région** : Correspond au département, à l'État ou à la région du lieu.
- ♦ **Pays** : Correspond au pays où se trouve le lieu à enregistrer.
- ♦ **Code** : Correspond au code unique à attribuer à l'emplacement. Ce champ est très utile pour localiser d'autres biens à l'intérieur de ce lieu et pour effectuer des filtres d'analyse dans le système. S'il n'y a pas de code, il est possible de saisir l'acronyme "Act", suivi de "Loc-" et d'un numéro correspondant, par exemple : **ACT.LOC-0001**.
- ♦ **Code-barres** : Correspond au code-barres attribué au lieu.
- ♦ **Priorité** : Correspond à la priorité de la localisation dans le système. Cette priorité doit être placée numériquement selon l'équivalence suivante :

1 = Très élevé

2 = élevé

3 = Moyenne

4 = Faible

5 = Très faible

- ♦ **Type** : correspond à la catégorisation qui sera donnée à l'emplacement dans le système en fonction de son type. Ce champ est important pour effectuer des filtres d'analyse dans le système.
- ♦ **Classification 1** : correspond à un champ libre que la plateforme laisse aux utilisateurs pour qu'ils le remplissent avec n'importe quel type d'information, en tenant compte du fait que des filtres de recherche peuvent être effectués par ce champ.
- ♦ **Classification 2** : Comme la classification 1, elle correspond à un champ libre que la plateforme laisse aux utilisateurs pour qu'ils le remplissent avec n'importe quel type d'information, en tenant compte du fait que des filtres de recherche peuvent être effectués à partir de ce champ.
- ♦ **Centre de coûts** : Il s'agit d'une valeur de référence au centre de coûts associé à la localisation.
- ♦ **Notes** : champs de texte dans lesquels vous pouvez ajouter une note associée au lieu.
- ♦ **Code parent (Situé dans ou fait partie de)** : Correspond à l'endroit où se trouve le bien dans le système, en tenant compte de la hiérarchie que cela représente pour la visualisation du bien par rapport aux autres utilisateurs.

	A	B	C	D	E	F	G	H	I	J	K	L
	Nombre	Dirección	Ciudad	Departamento / Estado / Region	Pais	Código del Activo	Tipo de Localizacion	Clasificación 1	Clasificación 2	Centro de Costo	Prioridad	Codigo del padre
1												
2												
3												
4												
5												
6												
7												
8												
9												
10												
11												
12												
13												
14												
15												
16												
17												
18												

Remarque : si certains champs ne s'appliquent pas à certains lieux, par exemple le code de la région ou de la ville pour les salles de bains ou les bureaux, vous pouvez laisser ce champ vide dans la plate-forme.

Comment importer dans les modules des catalogues ?

help.fractal.com/fr/articles/6014656-how-to-do-an-import-into-catalogue-modules

Pour importer un catalogue (qu'il s'agisse d'un actif, d'une ressource humaine ou d'un tiers), il suffit d'entrer dans le module correspondant et de déployer le menu d'options supplémentaires.

The screenshot shows a web application interface for 'Recursos Humanos'. At the top, there is a search bar labeled 'Buscar...' and a user profile for 'Juan'. Below the search bar, there is a table with the following columns: 'Habilitado', 'Teams', 'Cuenta', 'Código', 'Nombres', 'Apellidos', and 'Cla'. The table contains several rows of data, each with a checkbox in the first column. A red box highlights a menu icon (three vertical dots) in the top right corner of the table area. A blue plus button is visible at the bottom right of the table.

<input type="checkbox"/>	Habilitado	Teams	Cuenta	Código	Nombres	Apellidos	Cla
<input type="checkbox"/>	Si	No	Si	Asistente 10	Asistente 10	Curso Fractal	JAI
<input type="checkbox"/>	Si	No	No	Asistente 11	Asistente 11	Curso Fractal	ELF
<input type="checkbox"/>	Si	No	Si	Asistente 12	Asistente12	Curso Fractal	JEF
<input type="checkbox"/>	Si	No	No	Asistente 15	Asistente 15	Curso Fractal	JAI
<input type="checkbox"/>	Si	No	No	Asistente 2	Asistente 2	Curso Fractal	ELF
<input type="checkbox"/>	Si	No	No	Asistente 3	Asistente 3	Curso Fractal	Tec
<input type="checkbox"/>	Si	No	No	Asistente 4	Asistente 4	Curso Fractal	AU
<input type="checkbox"/>	Si	No	No	Asistente 5	Asistente 5	Curso Fractal	AD
<input type="checkbox"/>	Si	No	No	Asistente 6	Asistente 6	Curso Fractal	JEF
<input type="checkbox"/>	Si	No	No	Asistente 7	Asistente 7	Curso Fractal	Sup

Cliquez ensuite sur l'option "Importer" et le système ouvrira une fenêtre dans laquelle vous pourrez glisser-déposer ou sélectionner le fichier Excel contenant le formulaire d'importation complété.

Recursos Humanos

Buscar...

Juan

<input type="checkbox"/>	Habilitado	Teams	Cuenta	Código	Nombre			
<input type="checkbox"/>	Si	No	No	7	Aaron			
<input type="checkbox"/>	Si	No	No	17/6/19-2	Aaron			
<input type="checkbox"/>	Si	No	No	11223344	ABEL	ACOSTA	INC	
<input type="checkbox"/>	Si	No	No	DEMO 12 11 18	Abraham	Sierra		
<input type="checkbox"/>	Si	No	No	15/6/20	Abraham	Dias		
<input type="checkbox"/>	Si	No	No		Abram	Garcia		
<input type="checkbox"/>	Si	No	No	89	Adan	Mayen	Téc	
<input type="checkbox"/>	Si	No	No	DEMO	Adrian	Barrones	GEI	
<input type="checkbox"/>	Si	No	No	DEMO	Adriana	Hernandez	GEI	
<input type="checkbox"/>	Si	Si	No	7702-AGES	AGUSTIN	ESQUERRA	ME	

Imprimir

Exportar

Exportar masivamente

Importar

Eliminar Datos importados

Recursos Humanos

Importar Recursos Humanos

AYUDA

<input type="checkbox"/>	Habilitado	Teams	Cuenta	Código
<input type="checkbox"/>	Si	No	No	7
<input type="checkbox"/>	Si	No	No	17/6/1
<input type="checkbox"/>	Si	No	No	11223
<input type="checkbox"/>	Si	No	No	DEMO
<input type="checkbox"/>	Si	No	No	15/6/2
<input type="checkbox"/>	Si	No	No	89
<input type="checkbox"/>	Si	No	No	DEMO
<input type="checkbox"/>	Si	No	No	DEMO
<input type="checkbox"/>	Si	Si	No	7702-4

Arrastre o clic para examinar

LIMPIAR

IMPORTAR

Une fois le fichier téléchargé, le titre de l'en-tête des colonnes de la feuille de calcul doit correspondre au texte cité dans chaque case correspondant aux champs descriptifs de la plate-forme.

The screenshot shows the 'Importar Recursos Humanos' interface. On the left, a table lists columns: 'Habilitado', 'Teams', 'Cuenta', and 'Código'. On the right, a dropdown menu is open, listing the following fields to be imported: ...Limpiar, Nombres, Apellidos, Codigo, Puesto, Escolaridad, Especialidad, Fecha de ingreso, Email, Direccion, Pais, Ciudad, Departamento / Estado / Región, Telefono Fijo, Telefono Movil, and Origen.

This screenshot shows the same 'Importar Recursos Humanos' interface, but with all the fields from the dropdown menu selected. The 'LIMPIAR' button is now visible at the bottom left, and the 'IMPORTAR' button is highlighted in blue at the bottom right.

Lorsque toutes les colonnes sont liées, il suffit de cliquer sur l'option "importation" et le système chargera le formulaire d'importation. À la fin de l'importation, le système génère automatiquement un code d'importation qui peut être utilisé au cas où vous souhaiteriez supprimer les informations importées (ce code est affiché à l'écran et envoyé à l'adresse électronique de l'utilisateur qui a effectué l'importation).

Recursos Humanos

Importar Recursos Humanos AYUDA

Ubicado en ó es Parte de

Código

Nombres

Apellidos

Clasificación 1

Clasificación 2

Email

Valor Hora Ordinaria

LIMPIAR IMPORTAR

Habilitado	Teams	Cuenta	Código	
<input type="checkbox"/>	Si	No	No	7
<input type="checkbox"/>	Si	No	No	17/6/1
<input type="checkbox"/>	Si	No	No	11223
<input type="checkbox"/>	Si	No	No	DEMO
<input type="checkbox"/>	Si	No	No	15/6/2
<input type="checkbox"/>	Si	No	No	89
<input type="checkbox"/>	Si	No	No	DEMO
<input type="checkbox"/>	Si	No	No	DEMO
<input type="checkbox"/>	Si	Si	No	7702-4

Recursos Humanos Buscar... Juan

Total: 1644

Información

Guarde este código: 8SUH76R7TO Lo podrías necesitar para revertir los datos importados.

Código
8SUH76R7TO

CERRAR

Habilitado	Teams	Cuenta	Código	Nombres	Apellidos	Cl	
<input type="checkbox"/>	Si	No	No	Aaron	Delatorre Perez		
<input type="checkbox"/>	Si				Cortes		
<input type="checkbox"/>	Si				ACOSTA	INC	
<input type="checkbox"/>	Si				Sierra		
<input type="checkbox"/>	Si				Días		
<input type="checkbox"/>	Si				Garcia		
<input type="checkbox"/>	Si	No	No	89	Adan	Mayen	Téc
<input type="checkbox"/>	Si	No	No	DEMO	Adrian	Barrones	GEI
<input type="checkbox"/>	Si	No	No	DEMO	Adriana	Hernandez	GEI
<input type="checkbox"/>	Si	Si	No	7702-AGES	AGUSTIN	ESQUERRA	ME

Note : Ce processus est effectué de la même manière pour tous les modules d'actifs, de ressources humaines et de tiers.

Considérations

- ♦ Les importations sont effectuées au moyen de feuilles de calcul Excel, qui ne doivent pas contenir de formules, de colonnes cachées ou de caractères spéciaux (car cela pourrait poser des problèmes lors du chargement des informations dans le système).
- ♦ Les utilisateurs doivent être clairs sur les champs qu'ils utiliseront dans le système pour enregistrer les informations associées à leurs biens, car ces champs descriptifs seront utilisés comme titres de colonnes dans les feuilles de calcul, qui doivent ensuite correspondre aux colonnes Fractal (dans les vues en liste).
- ♦ Si vous n'avez pas besoin d'utiliser ou de compléter certains champs (qui sont utilisés dans la plate-forme pour importer des informations), il ne sera pas nécessaire de les ajouter en tant que colonnes dans la feuille de calcul, car lors de l'importation, ces champs apparaîtront simplement vides.
- ♦ Il ne peut y avoir de codes dupliqués pour les actifs.
- ♦ Les importations dans le module entrepôt ne s'appliquent qu'à l'onglet "stock".
- ♦ Les importations dans les modules actifs, ressources humaines et tiers ne s'appliquent qu'aux informations contenues dans l'onglet "général".

Comment importer des actifs de manière hiérarchique à partir de un modèle d'importation ?

help.fractal.com/fr/articles/6014660-how-to-hierarchically-import-assets-from-an-import-template

Lors de l'importation d'actifs, de ressources humaines et de tiers, il est possible de les charger de manière structurée et hiérarchique grâce aux codes uniques de chacun d'entre eux, en organisant les feuilles de calcul à l'aide du champ Code parent (Situé dans ou Partie de).

Exemple : si nous voulons construire une structure hiérarchique dans le système qui se compose comme suit.

The screenshot displays a web application interface for managing assets. At the top, there is a navigation bar with a menu icon, the text 'Activos Vista Árbol', a search bar labeled 'Buscar...', and a user profile for 'Ramon'. Below the navigation bar, a dropdown menu shows 'TODOS LOS ACTIVOS'. The main content area is a list of assets in a tree view. A red rectangular box highlights a specific path: 'Empresa Matriz' (with a minus sign icon), 'Planta 1' (with a minus sign icon), 'Area de producción' (with a minus sign icon), and 'Banda transportadora N°1' (with a truck icon). Below this path, other assets are listed: 'Area de producto terminado', 'Area de administración', 'Area de materia prima', 'Planta 2', and 'Planta 3'. In the top right corner of the list area, it says 'Total: 1' next to a refresh icon and a filter icon. A blue circular button with a plus sign is located in the bottom right corner of the list area.

Deux importations doivent être effectuées (une pour les lieux et une pour les équipements), car actuellement les importations sont effectuées à partir du module de chaque type d'actif.

Dans ce cas, il suffit de compléter les feuilles de calcul avec les informations sur les actifs, puis de les importer dans le système (à la fois pour les équipements et les lieux).

	A	B	C	D	E	F	G	L
	Nombre	Dirección	Ciudad	Departamento / Estado / Region	Pais	Código del Activo	Tipo de Localizacion	Es Parte de
1	Empresa Matriz	Pedro de valdivia 291	Santiago	RM	Chile	A1	Empresa	
2	Planta 1	Pedro de valdivia 292	Maule	Región del Maule	Talca	A1-Planta1	Planta	A1
3	Area de producción	Pedro de valdivia 293	Maule	Región del Maule	Talca	A1-Planta1-AP	Produccion	A1-Planta1
4	Area de producto terminado	Pedro de valdivia 294	Maule	Región del Maule	Talca	A1-Planta1-PT	P Terminado	A1-Planta1
5	Area de administración	Pedro de valdivia 295	Maule	Región del Maule	Talca	A1-Planta1-AD	Administrativo	A1-Planta1
6	Area de materia prima	Pedro de valdivia 296	Maule	Región del Maule	Talca	A1-Planta1-MP	Materia prima	A1-Planta1
7	Planta 2	Pedro de valdivia 297	Concepción	Región del Biobío	Concepción	A1-Planta2	Planta	A1
8	Area de producción	Pedro de valdivia 298	Concepción	Región del Biobío	Concepción	A1-Planta2-AP	Produccion	A1-Planta2
9	Area de producto terminado	Pedro de valdivia 299	Concepción	Región del Biobío	Concepción	A1-Planta2-PT	P Terminado	A1-Planta2
10	Area de administración	Pedro de valdivia 300	Concepción	Región del Biobío	Concepción	A1-Planta2-AD	Administrativo	A1-Planta2
11	Area de materia prima	Pedro de valdivia 301	Concepción	Región del Biobío	Concepción	A1-Planta2-MP	Materia prima	A1-Planta2
12	Planta 3	Pedro de valdivia 302	Arica	Región de Tarapacá	Arica	A1-Planta3	Planta	A1
13	Area de producción	Pedro de valdivia 303	Arica	Región de Tarapacá	Arica	A1-Planta3-AP	Produccion	A1-Planta3
14	Area de producto terminado	Pedro de valdivia 304	Arica	Región de Tarapacá	Arica	A1-Planta3-PT	P Terminado	A1-Planta3
15	Area de administración	Pedro de valdivia 305	Arica	Región de Tarapacá	Arica	A1-Planta3-AD	Administrativo	A1-Planta3
16	Area de materia prima	Pedro de valdivia 306	Arica	Región de Tarapacá	Arica	A1-Planta3-MP	Materia prima	A1-Planta3
17								

Toutefois, lors du remplissage des feuilles de calcul, les points suivants doivent être pris en considération lors de la saisie des codes (le code de l'actif et les codes de ses parents) :

Les lignes de la feuille de calcul doivent être triées par ordre décroissant. En d'autres termes, le lieu ou le bien parent doit être chargé en premier, puis les enfants (les feuilles de calcul sont chargées dans le système de haut en bas, en tenant compte de l'ordre des codes).

	Nombre	Código	Ubicado en ó es Parte de
Padre →	EMPRESA MATRIZ	A1	
Hijo →	PLANTA 1	A1-Planta	A1
Nieto →	ÁREA DE PRODUCCIÓN	A1-Planta-AP	A1-Planta

La colonne du code parent (Located in or is Part of) doit contenir le parent immédiat de l'actif en question, afin que le système reconnaisse l'emplacement de l'actif sur la plate-forme.

Nombre	Código	Ubicado en ó es Parte de
EMPRESA MATRIZ	A1	
PLANTA 1	A1-Planta	A1
ÁREA DE PRODUCCIÓN	A1-Planta-AP	A1-Planta

Pour les équipes situées dans un lieu particulier du système, il faut d'abord charger les lieux, puis les équipes. Notez que les codes parents des équipes correspondent aux codes des lieux où elles se trouvent.

Ubicaciones

Nombre	Código	Ubicado en ó es Parte de
EMPRESA MATRIZ	A1	
PLANTA 1	A1-Planta	A1
ÁREA DE PRODUCCIÓN	A1-Planta-AP	A1-Planta

Equipos

Nombre	Código	Ubicado en ó es Parte de
BANDA TRANSPORTADORA N°1	A1-Planta-AP-BT1	A1-Planta-AP
BANDA TRANSPORTADORA N°2	A1-Planta-AP-BT2	A1-Planta-AP

Enfin, après avoir effectué les importations indiquées, cette structure hiérarchique peut être visualisée à partir de l'arborescence des actifs.

The screenshot shows a web interface for managing assets. At the top, there's a navigation bar with 'Activos' and 'Vista Árbol' options, a search bar, and user information for 'Ramon'. Below the navigation, there's a filter for 'TODOS LOS ACTIVOS' and a 'Total: 1' indicator. The main content is a hierarchical tree of assets. A red box highlights the following path: 'Empresa Matriz' (with a minus sign), 'Planta 1' (with a minus sign), 'Area de producción' (with a minus sign), and 'Banda transportadora N°1' (with a truck icon). Below this path, other assets are listed: 'Area de producto terminado', 'Area de administración', and 'Area de materia prima', all under 'Planta 1'. At the bottom, there are 'Planta 2' and 'Planta 3' with plus signs, and a large blue plus button in the bottom right corner.

Comment supprimer les données importées - Fractal One

help.fractal.com/fr/articles/6014685-as-delete-imported-data

Pour supprimer les données qui ont été importées, il suffit d'entrer dans le module où l'importation a été effectuée et d'afficher le menu des options ajoutées.

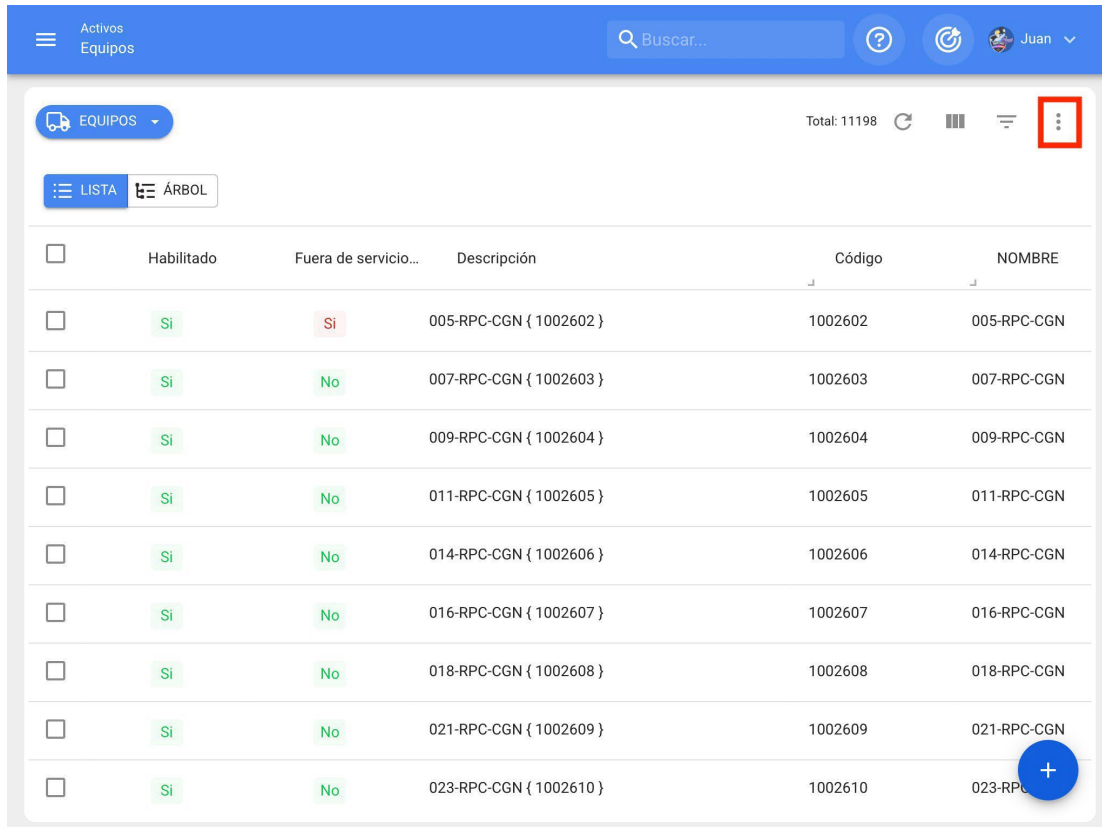

The screenshot shows the 'Equipos' module in Fractal One. The table displays the following data:

<input type="checkbox"/>	Habilitado	Fuera de servicio...	Descripción	Código	NOMBRE
<input type="checkbox"/>	Si	Si	005-RPC-CGN { 1002602 }	1002602	005-RPC-CGN
<input type="checkbox"/>	Si	No	007-RPC-CGN { 1002603 }	1002603	007-RPC-CGN
<input type="checkbox"/>	Si	No	009-RPC-CGN { 1002604 }	1002604	009-RPC-CGN
<input type="checkbox"/>	Si	No	011-RPC-CGN { 1002605 }	1002605	011-RPC-CGN
<input type="checkbox"/>	Si	No	014-RPC-CGN { 1002606 }	1002606	014-RPC-CGN
<input type="checkbox"/>	Si	No	016-RPC-CGN { 1002607 }	1002607	016-RPC-CGN
<input type="checkbox"/>	Si	No	018-RPC-CGN { 1002608 }	1002608	018-RPC-CGN
<input type="checkbox"/>	Si	No	021-RPC-CGN { 1002609 }	1002609	021-RPC-CGN
<input type="checkbox"/>	Si	No	023-RPC-CGN { 1002610 }	1002610	023-RPC-CGN

Cliquez ensuite sur "supprimer les données importées" et le système demandera le code d'importation généré lors de l'importation (ce code a été envoyé par e-mail à l'utilisateur qui a effectué l'importation), afin de valider le processus de suppression et de supprimer les données.

Recursos Humanos

Buscar...

Juan

<input type="checkbox"/>	Habilitado	Teams	Cuenta	Código	Nombre
<input type="checkbox"/>	Si	Si	No	Asistente 1	Asisten
<input type="checkbox"/>	Si	No	Si	Asistente 10	Asisten
<input type="checkbox"/>	Si	No	No	Asistente 11	Asistente 11
<input type="checkbox"/>	Si	No	Si	Asistente 12	Asistente12
<input type="checkbox"/>	Si	No	No	Asistente 15	Asistente 15
<input type="checkbox"/>	Si	No	No	Asistente 2	Asistente 2
<input type="checkbox"/>	Si	No	No	Asistente 3	Asistente 3
<input type="checkbox"/>	Si	No	No	Asistente 4	Asistente 4
<input type="checkbox"/>	Si	No	No	Asistente 5	Asistente 5
<input type="checkbox"/>	Si	No	No	Asistente 6	Asistente 6

Imprimir

Exportar

Exportar masivamente

Importar

Eliminar Datos importados

Recursos Humanos

Buscar...

Juan

Total: 1663

<input type="checkbox"/>	Habilitado	Teams	Cuenta	Código	Nombres	Apellidos	Cla
<input type="checkbox"/>	Si	No	No	7	Aaron	Delatorre Perez	
<input type="checkbox"/>	Si	No	No	17/0/12-2	Aaron	Cortes	
<input type="checkbox"/>	Si	No	No		ABEL	ACOSTA	INC
<input type="checkbox"/>	Si	No	No		Abraham	Sierra	
<input type="checkbox"/>	Si	No	No		Abraham	Dias	
<input type="checkbox"/>	Si	No	No		Abram	Garcia	
<input type="checkbox"/>	Si	No	No	89	Adan	Mayen	Téc
<input type="checkbox"/>	Si	No	No	DEMO	Adrian	Barrones	GEI
<input type="checkbox"/>	Si	No	No	DEMO	Adriana	Hernandez	GEI
<input type="checkbox"/>	Si	Si	No	7702-AGES	AGUSTIN	ESQUERRA	ME

Eliminar Datos importados

Ingrese el código:
RRTG465Y

CANCELAR ELIMINAR

Comment exporter des informations sur Fractal ?

 help.fractal.com/fr/articles/6014700-as-export-information-in-fractal

La plateforme offre la possibilité d'exporter des informations de manière ponctuelle ou en masse, comme expliqué ci-dessous :

Exporter les informations sélectionnées

Pour utiliser cette option d'exportation, vous devez entrer dans le module à partir duquel vous souhaitez exporter les informations (cette option est disponible dans presque tous les modules de la plate-forme) et ensuite faire la sélection.

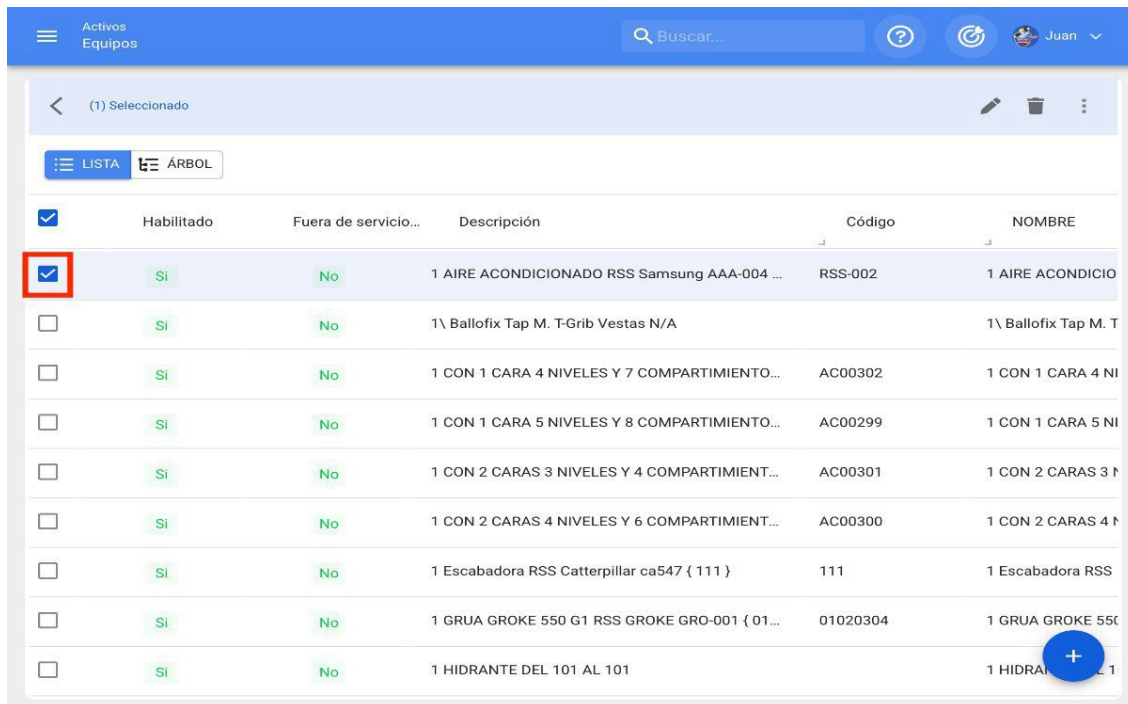

The screenshot shows the 'Activos Equipos' module in Fractal. At the top, there is a search bar and a user profile 'Juan'. Below the search bar, there is a header for '(1) Seleccionado' with a list view icon and a tree view icon. The main content is a table with columns: 'Habilitado', 'Fuera de servicio...', 'Descripción', 'Código', and 'NOMBRE'. The first row is selected, indicated by a red box around the checkbox and a blue background. A blue plus sign button is visible at the bottom right of the table.

<input checked="" type="checkbox"/>	Habilitado	Fuera de servicio...	Descripción	Código	NOMBRE
<input checked="" type="checkbox"/>	Si	No	1 AIRE ACONDICIONADO RSS Samsung AAA-004 ...	RSS-002	1 AIRE ACONDICIO
<input type="checkbox"/>	Si	No	1\ Ballofix Tap M. T-Grib Vestas N/A		1\ Ballofix Tap M. T
<input type="checkbox"/>	Si	No	1 CON 1 CARA 4 NIVELES Y 7 COMPARTIMIENTO...	AC00302	1 CON 1 CARA 4 NI
<input type="checkbox"/>	Si	No	1 CON 1 CARA 5 NIVELES Y 8 COMPARTIMIENTO...	AC00299	1 CON 1 CARA 5 NI
<input type="checkbox"/>	Si	No	1 CON 2 CARAS 3 NIVELES Y 4 COMPARTIMENT...	AC00301	1 CON 2 CARAS 3 N
<input type="checkbox"/>	Si	No	1 CON 2 CARAS 4 NIVELES Y 6 COMPARTIMENT...	AC00300	1 CON 2 CARAS 4 N
<input type="checkbox"/>	Si	No	1 Escabadora RSS Catterpillar ca547 { 111 }	111	1 Escabadora RSS
<input type="checkbox"/>	Si	No	1 GRUA GROKE 550 G1 RSS GROKE GRO-001 { 01...	01020304	1 GRUA GROKE 550
<input type="checkbox"/>	Si	No	1 HIDRANTE DEL 101 AL 101		1 HIDRANTE DEL 101

Ensuite, il faut afficher le menu des options supplémentaires et cliquer sur "Exporter" pour télécharger les informations dans un fichier Excel (format .xlsx).

Activos Equipos

Buscar...

(1) Seleccionado

LISTA ÁRBOL

<input checked="" type="checkbox"/>	Habilitado	Fuera de servicio...	Descripción	Código	NOMBRE
<input checked="" type="checkbox"/>	Si	No	1 AIRE ACONDICIONADO RSS Samsung AAA-004 ...	RSS-002	1 AIRE ACONDICIO
<input type="checkbox"/>	Si	No	1\ Ballofix Tap M. T-Grib Vestas N/A		1\ Ballofix Tap M. T
<input type="checkbox"/>	Si	No	1 CON 1 CARA 4 NIVELES Y 7 COMPARTIMIENTO...	AC00302	1 CON 1 CARA 4 NI
<input type="checkbox"/>	Si	No	1 CON 1 CARA 5 NIVELES Y 8 COMPARTIMIENTO...	AC00299	1 CON 1 CARA 5 NI
<input type="checkbox"/>	Si	No	1 CON 2 CARAS 3 NIVELES Y 4 COMPARTIEM...	AC00301	1 CON 2 CARAS 3 N
<input type="checkbox"/>	Si	No	1 CON 2 CARAS 4 NIVELES Y 6 COMPARTIEM...	AC00300	1 CON 2 CARAS 4 N
<input type="checkbox"/>	Si	No	1 Escabadora RSS Caterpillar ca547 { 111 }	111	1 Escabadora RSS
<input type="checkbox"/>	Si	No	1 GRUA GROKE 550 G1 RSS GROKE GRO-001 { 01...	01020304	1 GRUA GROKE 550
<input type="checkbox"/>	Si	No	1 HIDRANTE DEL 101 AL 101		1 HIDRANTE DEL 101

Activos Equipos

Buscar...

(1) Seleccionado

LISTA ÁRBOL

<input checked="" type="checkbox"/>	Habilitado	Fuera de servicio...	Descripción	Código	NOMBRE
<input type="checkbox"/>	Si	Si	005-RPC-CGN { 1002602 }		
<input type="checkbox"/>	Si	No	007-RPC-CGN { 1002603 }		
<input type="checkbox"/>	Si	No	009-RPC-CGN { 1002604 }		
<input type="checkbox"/>	Si	No	011-RPC-CGN { 1002605 }		
<input type="checkbox"/>	Si	No	014-RPC-CGN { 1002606 }	1002606	014-RPC-CGN
<input type="checkbox"/>	Si	No	016-RPC-CGN { 1002607 }	1002607	016-RPC-CGN
<input type="checkbox"/>	Si	No	018-RPC-CGN { 1002608 }	1002608	018-RPC-CGN
<input type="checkbox"/>	Si	No	021-RPC-CGN { 1002609 }	1002609	021-RPC-CGN
<input type="checkbox"/>	Si	No	023-RPC-CGN { 1002610 }	1002610	023-RPC-CGN

- Imprimir
- Exportar**
- Exportar masivamente
- Imprimir QR
- Importar
- Eliminar Datos importados
- Configuración de Campos
- Clonar Activo
- Editar en Lote

Exportar en masse

Pour effectuer une exportation de masse, il suffit d'entrer dans le module en question et de dérouler le menu des options supplémentaires et enfin de cliquer sur "Exportation de masse".

Activos Equipos

Buscar...

EQUIPOS

Total: 11198

LISTA ÁRBOL

	Habilitado	Fuera de servicio...	Descripción	Código	NOMBRE
<input type="checkbox"/>	Si	Si	005-RPC-CGN { 1002602 }	1002602	005-RPC-CGN
<input type="checkbox"/>	Si	No	007-RPC-CGN { 1002603 }	1002603	007-RPC-CGN
<input type="checkbox"/>	Si	No	009-RPC-CGN { 1002604 }	1002604	009-RPC-CGN
<input type="checkbox"/>	Si	No	011-RPC-CGN { 1002605 }	1002605	011-RPC-CGN
<input type="checkbox"/>	Si	No	014-RPC-CGN { 1002606 }	1002606	014-RPC-CGN
<input type="checkbox"/>	Si	No	016-RPC-CGN { 1002607 }	1002607	016-RPC-CGN
<input type="checkbox"/>	Si	No	018-RPC-CGN { 1002608 }	1002608	018-RPC-CGN
<input type="checkbox"/>	Si	No	021-RPC-CGN { 1002609 }	1002609	021-RPC-CGN
<input type="checkbox"/>	Si	No	023-RPC-CGN { 1002610 }	1002610	023-RPC-CGN

Activos Equipos

Buscar...

EQUIPOS

LISTA ÁRBOL

	Habilitado	Fuera de servicio...	Descripción	Código	NOMBRE
<input type="checkbox"/>	Si	Si	005-RPC-CGN { 1002602 }	1002602	005-RPC-CGN
<input type="checkbox"/>	Si	No	007-RPC-CGN { 1002603 }	1002603	007-RPC-CGN
<input type="checkbox"/>	Si	No	009-RPC-CGN { 1002604 }	1002604	009-RPC-CGN
<input type="checkbox"/>	Si	No	011-RPC-CGN { 1002605 }	1002605	011-RPC-CGN
<input type="checkbox"/>	Si	No	014-RPC-CGN { 1002606 }	1002606	014-RPC-CGN
<input type="checkbox"/>	Si	No	016-RPC-CGN { 1002607 }	1002607	016-RPC-CGN
<input type="checkbox"/>	Si	No	018-RPC-CGN { 1002608 }	1002608	018-RPC-CGN
<input type="checkbox"/>	Si	No	021-RPC-CGN { 1002609 }	1002609	021-RPC-CGN
<input type="checkbox"/>	Si	No	023-RPC-CGN { 1002610 }	1002610	023-RPC-CGN

- Imprimir
- Exportar
- Exportar masivamente**
- Imprimir QR
- Importar
- Eliminar Datos importados
- Configuración de Campos
- Clonar Activo
- Editar en Lote

En cliquant sur ce bouton, le système génère un fichier Excel (format .xlsx) contenant toutes les informations affichées sur la plate-forme.

Menu des options supplémentaires : Fractal One

help.fractal.com/fr/articles/6014716-menu-options-complémentaires

Pour accéder au menu, cliquez sur le bouton "options" en haut à droite de la fenêtre des actifs, et toutes les fonctionnalités disponibles dans le menu s'afficheront.

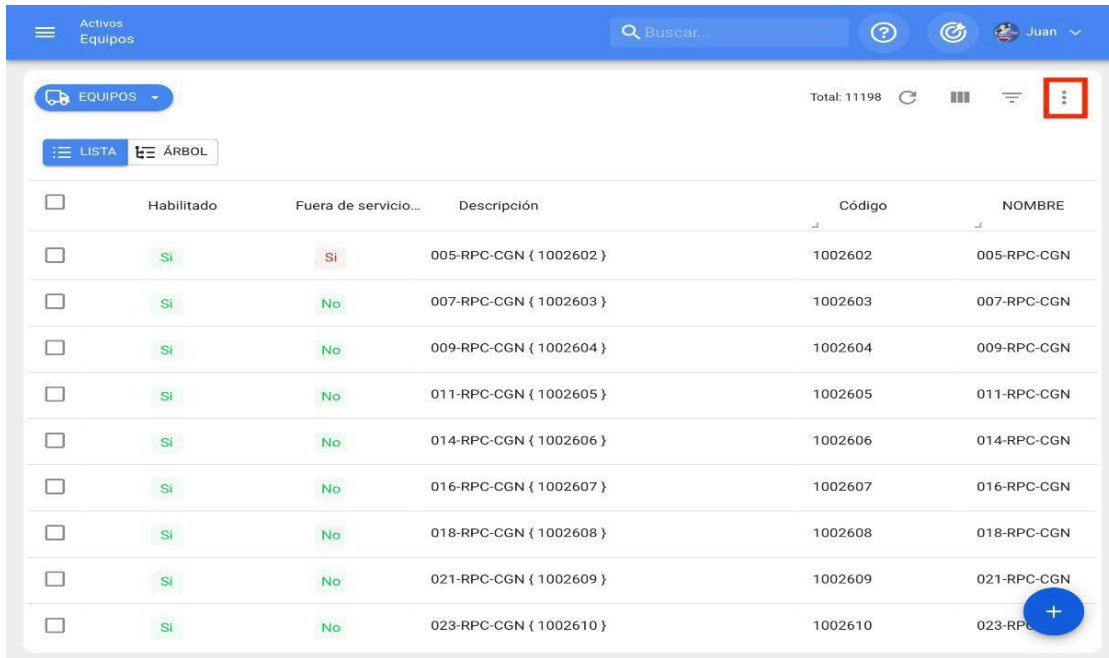

The screenshot shows the 'EQUIPOS' (Assets) management interface. At the top right, there is a search bar and a user profile 'Juan'. Below this, the 'EQUIPOS' section is visible with a 'Total: 11198' and a refresh icon. A red box highlights a vertical ellipsis menu icon in the top right corner of the table area. The table below has columns for 'Habilitado', 'Fuera de servicio...', 'Descripción', 'Código', and 'NOMBRE'. The data rows show various equipment items with their status and codes.

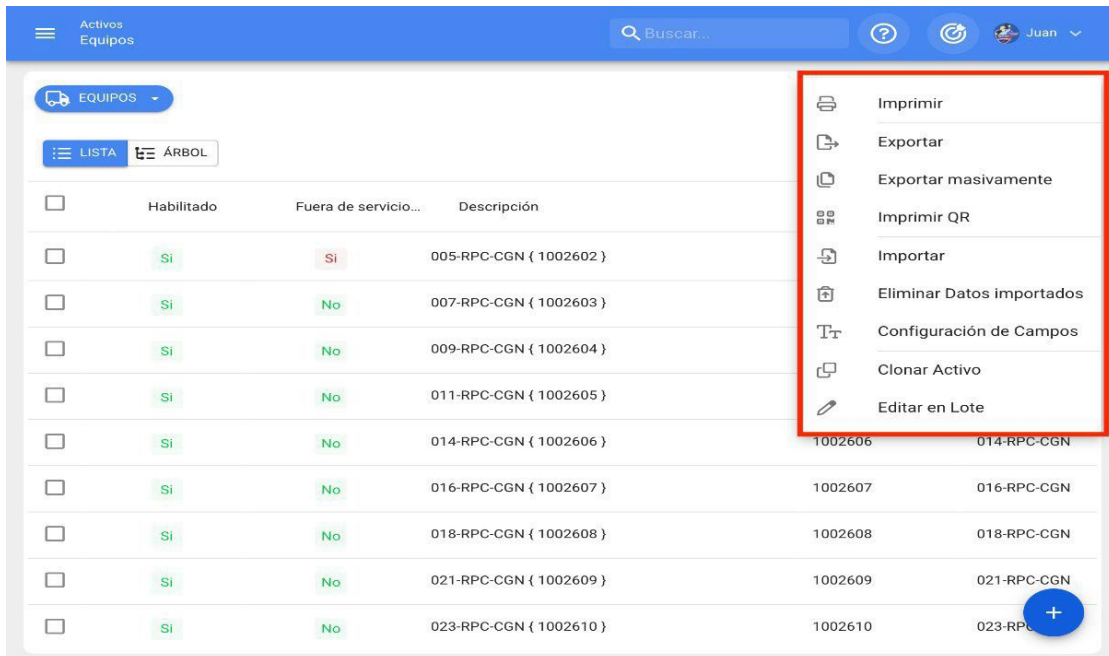

This screenshot shows the same 'EQUIPOS' interface, but with the options menu open. A red box highlights the menu and its contents. The menu items are: Imprimir, Exportar, Exportar masivamente, Imprimir QR, Importar, Eliminar Datos importados, Configuración de Campos, Clonar Activo, and Editar en Lote. The table data is partially visible behind the menu.

Le menu d'options est disponible dans tous les modules d'actifs et présente les fonctionnalités suivantes :

- ♦ **Imprimer** : option permettant d'imprimer ou de télécharger au format PDF les informations relatives aux biens sélectionnés.
- ♦ **Exporter** : Option permettant d'exporter au format Excel (.xlsx) les informations relatives aux biens sélectionnés.
- ♦ **Exportation en masse** : Option permettant d'exporter en masse au format Excel (.xlsx) les informations relatives à tous les biens.
- ♦ **Imprimer QR** : Option permettant d'imprimer ou de télécharger au format PDF les codes QR des biens sélectionnés.
- ♦ **Importation** : Option qui permet de créer massivement des actifs dans le système par le biais de feuilles de calcul Excel.
- ♦ **Supprimer les données importées** : option qui permet de supprimer massivement toutes les informations qui ont été importées pour la dernière fois (lorsqu'une importation est effectuée dans le système, un code de validation est automatiquement généré et envoyé à l'adresse e-mail du compte utilisateur qui a effectué l'importation).
- ♦ **Configuration des champs** : option permettant de configurer certains paramètres affichés dans le module des biens (Nom, Fabricant, Modèle, Numéro de série, Autres 1 et 2, ainsi que la concaténation du champ de description).
- ♦ **Cloner un poste** : option permettant de cloner un poste (avec tous ses attributs, à l'exception du code qui doit être unique pour chaque poste du système).
- ♦ **Édition par lots** : option permettant d'éditer en masse tous les actifs sélectionnés. Pour utiliser cette option, au moins deux biens doivent être sélectionnés.

Remarque : pour appliquer l'une des fonctions ci-dessus, les actifs doivent d'abord être sélectionnés.

Configuration QR publique | Fractal One

help.fractal.com/articles/6311182-configuration-of-qr-public

Désormais, dans Fractal, vous pourrez créer des codes QR publics, qui permettront à tout utilisateur non enregistré dans Fractal de lire les codes disponibles dans les différents équipements, et d'observer l'historique de la maintenance de l'actif (les 50 dernières tâches préventives seront affichées).

Le code étant public, il peut être lu à partir de n'importe quelle application ou appareil et ne nécessite aucune forme d'enregistrement ou de dépendance à l'égard d'un compte Fractal.

Note : Cette fonctionnalité a été complétée par l'addon portail invité avec lequel un utilisateur non enregistré dans Fractal pourra créer des demandes de travail.

Processus de mise en place de codes QR publics

Pour générer un code QR public, il suffit de se rendre dans l'onglet général de l'actif que vous souhaitez configurer et d'accéder au champ intitulé "QR public".

The screenshot displays the configuration page for a 'Motor Norton' in the Fractal One system. The interface includes a sidebar with navigation options like 'General', 'Formulario Personalizado', and 'Estado de Salud'. The main content area contains various fields for equipment details, such as 'Fabricante' (Norton), 'Modelo' (2 Hp), and 'Numero de Serial' (3421423). A 'QR Público' field is highlighted with a red border, and a tooltip below it states: 'Solo permite agregar el formato válido de Qr Público (https://one.fractal.com/qr/xxx)'. A 'GUARDAR' button is visible in the top right corner.

Une fois sur place, vous devez cliquer sur le bouton des options que vous trouverez dans ce champ, où deux options s'afficheront :

- ♦ **Générer** : Option permettant de générer un ULR unique composé de "https://one.fractal.com/qr/" suivi d'un code d'identification UUID standard.
- ♦ **Open** : Option permettant d'ouvrir l'URL publique associée au portail invité de l'actif.

The screenshot shows a web interface for managing equipment. The top navigation bar includes 'Activos Equipos' and a user profile 'Ramon'. The main content area is titled 'Motor Norton' and contains a 'GUARDAR' button. On the left, there is a sidebar with navigation options: 'General', 'Formulario Personalizado', 'Estado de Salud', 'Financiero', 'Terceros', 'Repuestos y Suministros', 'Historiales', 'Adjuntos', and 'Gestión Documental'. The main form area includes a photo of a blue motor, a 'Fuera de servicio: Si' status, and a 'Habilitado' toggle switch. The form fields are:

- ID: 3421423
- Peso de equipo: [Empty]
- Código de Barras / QR: [Empty]
- Prioridad: [Dropdown]
- Tipo: MOTOR
- Clasificación 1: ELECTRICO
- Clasificación 2: [Dropdown]
- Proveedor: [Dropdown]
- Fecha de Compra: [Empty]
- Horas de uso promedio diario: 24:00
- Visible para todos: [Unchecked]
- Plan de Tareas: Plan de mantenimiento motor eléctrico
- QR Público: [Empty] (with a red box around a 'Générer' icon)
- Notas: [Empty]

Une fois les options affichées, il suffit de cliquer sur "Générer" pour que le système crée automatiquement l'URL du code QR public.

Activos Equipos Ramon

Motor Norton GUARDAR



Fuera de servicio: Si
Habilitado

Detalles

- General
- Formulario Personalizado
- Estado de Salud
- Financiero
- Terceros
- Repuestos y Suministros
- Historiales
- Adjuntos
- Gestión Documental

3421423

Peso de equipo Código de Barras / QR Prioridad

Tipo **MOTOR** Clasificación 1 **ELECTRICO** Clasificación 2

Proveedor Fecha de Compra

Horas de uso promedio diario **24:00** Visible para todos

Plan de Tareas
Plan de mantenimiento motor electrico

QR Público

Solo permite agregar el formato válido de Qr Público (https://one.fracttal.com/qr/xxx)

Notas

Generar

Abrir

Activos Equipos Ramon

Motor Norton GUARDAR



Fuera de servicio: Si
Habilitado

Información
Tiene cambios pendientes por guardar!

Detalles

- General
- Formulario Personalizado
- Estado de Salud
- Financiero
- Terceros
- Repuestos y Suministros
- Historiales
- Adjuntos

3421423

Peso de equipo Código de Barras / QR Prioridad

Tipo **MOTOR** Clasificación 1 **ELECTRICO** Clasificación 2

Proveedor Fecha de Compra

Horas de uso promedio diario **24:00** Visible para todos

Plan de Tareas
Plan de mantenimiento motor electrico

QR Público

Solo permite agregar el formato válido de Qr Público (https://one.fracttal.com/qr/xxx)

Notas

Cliquez ensuite sur le bouton "Enregistrer" pour conserver toutes les modifications apportées aux paramètres QR.

Activos Equipos

Ramon

Motor Norton

3421423

Peso de equipo

Código de Barras / QR

Prioridad

Tipo: MOTOR

Clasificación 1: ELECTRICO

Clasificación 2

Proveedor

Fecha de Compra

Horas de uso promedio diario: 24:00

Visible para todos

Plan de Tareas: Plan de mantenimiento motor electrico

QR Público: <https://one.fractal.com/qr/5f70953c-ca09-4895-bd7f-56ba0d8a1dcc>

Solo permite agregar el formato válido de Qr Público (<https://one.fractal.com/qr/xxx>)

Notas

Información: Tiene cambios pendientes por guardar!

Detalles: General, Formulario Personalizado, Estado de Salud, Financiero, Terceros, Repuestos y Suministros, Historiales, Adjuntos

Fuera de servicio: Si
Habilitado

GUARDAR

Enfin, si vous souhaitez consulter le portail des invités associé au bien en question, il vous suffit de cliquer sur "Ouvrir" pour ouvrir une nouvelle fenêtre avec le portail des demandes publiques.

Activos Equipos Ramon

Motor Norton GUARDAR



Fuera de servicio: Si
Habilitado

Detalles

- General
- Formulario Personalizado
- Estado de Salud
- Financiero
- Terceros
- Repuestos y Suministros
- Historiales
- Adjuntos
- Gestión Documental

3421423

Peso de equipo Código de Barras / QR Prioridad

Tipo Clasificación 1 Clasificación 2

Proveedor Fecha de Compra

Horas de uso promedio diario Visible para todos

Plan de Tareas

QR Público

Solo permite agregar el formato válido de Qr Público (https://one.fractal.com/qr/xxx)

Notas



Lenguaje ☾

Información general del activo



Motor Norton

Código

Ubicado en ó es Parte de

Fabricante

Modelo

Serial

Clasificación 1

Clasificación 2

Código de Barras

+

Remarque :

- ◆ Pour générer l'image du code QR, il convient d'utiliser un générateur de code QR, de préférence au moyen de l'URL créée, qui doit ensuite être imprimée pour être installée sur le bien souhaité.
- ◆ Toutes les demandes envoyées par l'intermédiaire de ce portail auront un statut qui permettra de différencier les demandes provenant de cette fonctionnalité, afin qu'elles puissent être supprimées si elles génèrent des demandes qui n'ont pas de sens pour le service fourni.
- ◆ Si vous souhaitez lier l'URL du portail des visiteurs au code QR interne de l'actif, vous devez saisir cette URL dans le champ "Barcode".

The screenshot displays the 'Motor Norton' asset management page. On the left, there is a QR code and a photo of the motor. Below the photo, it indicates 'Fuera de servicio: Si' and 'Habilitado' with a toggle switch. A sidebar on the left lists various details like 'General', 'Formulario Personalizado', 'Estado de Salud', etc. The main form on the right contains the following fields:

- Ubicado en ó es Parte de:** // EMPRESA DE MANUFACTURA/ Galpón/ Producción/
- Nombre:** Motor
- Código:** Motor-0002
- Fabricante:** Norton
- Modelo:** 2 Hp
- Numero de Serial:** 3421423
- Otro 1:** (empty)
- Código de Barras / QR:** https://one.fractal.com/qr/5f70953c-caf (highlighted in red)
- Prioridad:** (empty)
- Tipo:** MOTOR
- Clasificación 1:** ELECTRICO
- Clasificación 2:** (empty)
- Proveedor:** (empty)
- Fecha de Compra:** (empty)
- Horas de uso promedio diario:** 24:00
- Visible para todos
- Plan de Tareas:** Plan de mantenimiento motor electrico

Nous pouvons également associer l'URL de l'invité au code QR interne du bien à partir de l'application mobile en nous connectant. Pour ce faire, nous devons aller dans le champ "Barcode" et cliquer sur l'option de lecture du code QR, une fois cliqué, le lecteur s'ouvrira, lira le code QR et enregistrera automatiquement l'URL, puis nous terminerons en cliquant sur SAVE.



Geral



Motor-0002

Fabricante

Norton

Modelo

2 Hp

Numero de Serial

3421423

Otro 1

Peso de equipo

Código de Barras / QR

<https://one.fracttal.com/qr/5f70953c-ca> 

Criticidade

Tipo

MOTOR

Lorsque le code QR est scanné, le portail s'ouvre et affiche en bas de page chacune des tâches planifiées qui ont été exécutées pour ce bien. Il est également possible d'effectuer des demandes de travail pour l'actif en question.



Informações gerais sobre ativos



Motor Norton

Código

Motor-0002

Localização ou parte de

// EMPRESA DE MANUFACTURA/ Galpç

Fabricante

Norton

Modelo

2 Hp

Serial

3421423

Classificação 1



Localização ou parte de

// EMPRESA DE MANUFACTURA/ Galpç

Fabricante

Norton

Modelo

2 Hp

Serial

3421423

Classificação 1

Classificação 2

Código de Barras

<https://one.fractal.com/qr/5f70953c-c>

Histórico de tarefas

Motor Norton



MOTOR NOTIUM



Ordem de Serviço:

OT-42-22

Descrição:

Mantenimiento rutinario

Tipo de tarefa:

GESTIÓN ELECTROME...



Fractal Proyectos, Servicios y Educación

Dados do solicitante

Nombre *

E-mail *

Dados de incidente

Descripción solicitud *

Comentarios *

Descrição do Ativo *

Motor Norton



Data do Incidente *

18/07/2022 19:35



Configuration du champ | Fractal One

help.fractal.com/fr/articles/6014721-fields-configuration

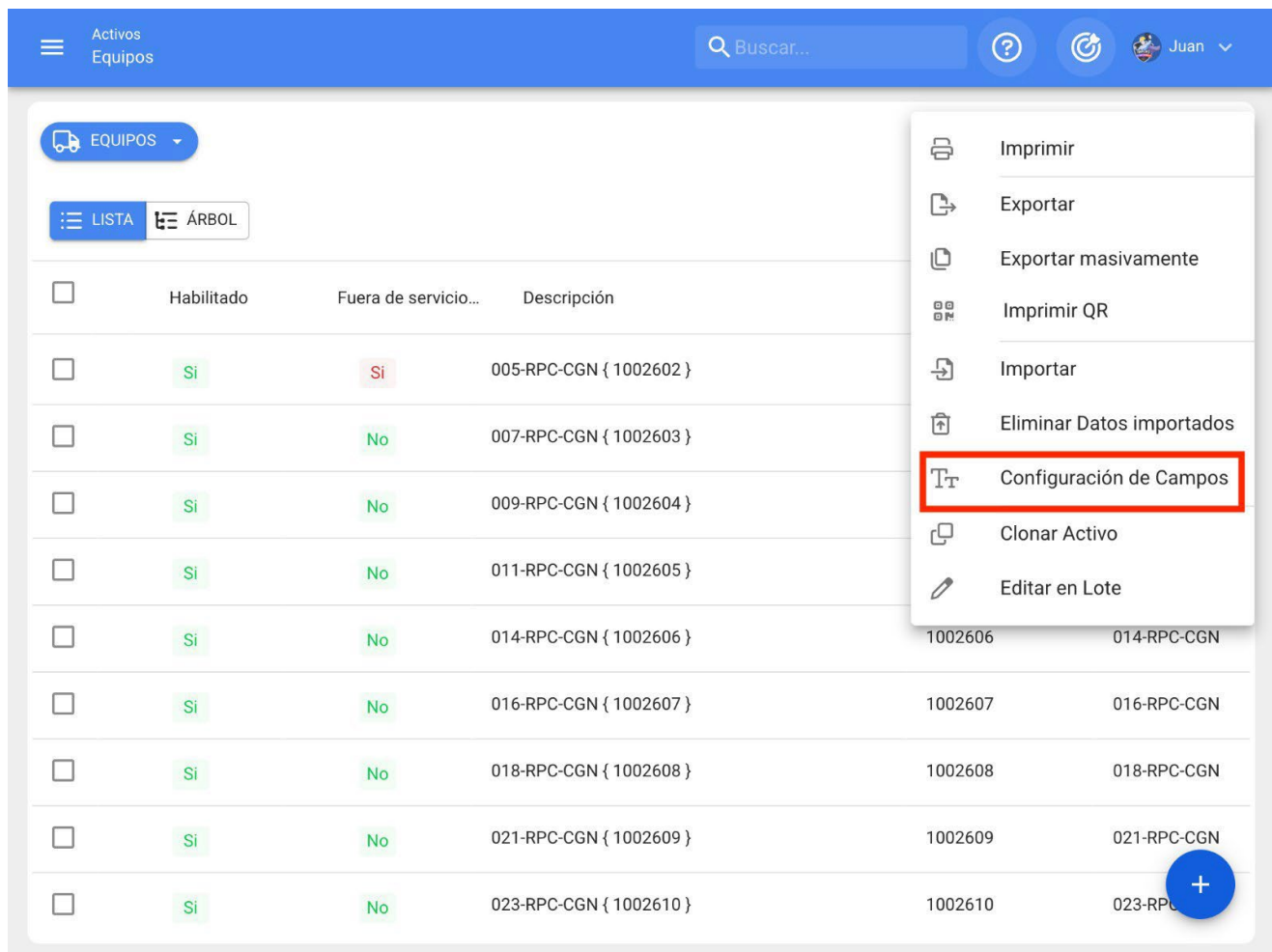

The screenshot shows the Fractal One interface. At the top, there is a navigation bar with 'Activos Equipos', a search bar, and user information. Below this, a dropdown menu for 'EQUIPOS' is open, showing options like 'LISTA' and 'ÁRBOL'. A table of equipment is displayed with columns for 'Habilitado', 'Fuera de servicio...', and 'Descripción'. A context menu is open over the table, with 'Configuración de Campos' highlighted in red. The table contains the following data:

	Habilitado	Fuera de servicio...	Descripción
<input type="checkbox"/>	Si	Si	005-RPC-CGN { 1002602 }
<input type="checkbox"/>	Si	No	007-RPC-CGN { 1002603 }
<input type="checkbox"/>	Si	No	009-RPC-CGN { 1002604 }
<input type="checkbox"/>	Si	No	011-RPC-CGN { 1002605 }
<input type="checkbox"/>	Si	No	014-RPC-CGN { 1002606 }
<input type="checkbox"/>	Si	No	016-RPC-CGN { 1002607 }
<input type="checkbox"/>	Si	No	018-RPC-CGN { 1002608 }
<input type="checkbox"/>	Si	No	021-RPC-CGN { 1002609 }
<input type="checkbox"/>	Si	No	023-RPC-CGN { 1002610 }

La configuration des champs est une option qui permet de personnaliser certains paramètres dans le module des actifs, ce qui permet également de créer le champ "description" des actifs en fonction de la concaténation sélectionnée.

Comment configurer les champs ?

Pour configurer les champs, vous devez saisir la liste du type de bien dont vous souhaitez modifier les champs (il peut s'agir d'emplacements, d'équipements, d'outils, de données numériques ou de pièces détachées et de fournitures).

Activos Equipos

Buscar...

Juan

EQUIPOS

Total: 11341

LISTA ÁRBOL

<input type="checkbox"/>	Habilitado	Fuera de servicio...	Descripción	Código	NOMBRE
<input type="checkbox"/>	Si	No	007-RPC-CGN { 1002603 }	1002603	007-RPC-CGN
<input type="checkbox"/>	Si	No	009-RPC-CGN { 1002604 }	1002604	009-RPC-CGN
<input type="checkbox"/>	Si	No	011-RPC-CGN { 1002605 }	1002605	011-RPC-CGN
<input type="checkbox"/>	Si	No	014-RPC-CGN { 1002606 }	1002606	014-RPC-CGN
<input type="checkbox"/>	Si	No	016-RPC-CGN { 1002607 }	1002607	016-RPC-CGN
<input type="checkbox"/>	Si	No	018-RPC-CGN { 1002608 }	1002608	018-RPC-CGN
<input type="checkbox"/>	Si	No	021-RPC-CGN { 1002609 }	1002609	021-RPC-CGN
<input type="checkbox"/>	Si	No	023-RPC-CGN { 1002610 }	1002610	023-RPC-CGN
<input type="checkbox"/>	Si	No	10 HIDRANTES DEL 105 AL 114		10 HIDRANTES DEL 105 AL 114

+

Vous devez ensuite dérouler le menu des options supplémentaires et sélectionner "Field Settings".

Activos Equipos

Buscar...

Juan

EQUIPOS

LISTA ÁRBOL

<input type="checkbox"/>	Habilitado	Fuera de servicio...	Descripción		
<input type="checkbox"/>	Si	Si	005-RPC-CGN { 1002602 }		
<input type="checkbox"/>	Si	No	007-RPC-CGN { 1002603 }		
<input type="checkbox"/>	Si	No	009-RPC-CGN { 1002604 }		
<input type="checkbox"/>	Si	No	011-RPC-CGN { 1002605 }		
<input type="checkbox"/>	Si	No	014-RPC-CGN { 1002606 }	1002606	014-RPC-CGN
<input type="checkbox"/>	Si	No	016-RPC-CGN { 1002607 }	1002607	016-RPC-CGN
<input type="checkbox"/>	Si	No	018-RPC-CGN { 1002608 }	1002608	018-RPC-CGN
<input type="checkbox"/>	Si	No	021-RPC-CGN { 1002609 }	1002609	021-RPC-CGN
<input type="checkbox"/>	Si	No	023-RPC-CGN { 1002610 }	1002610	023-RPC-CGN

- Imprimir
- Exportar
- Exportar masivamente
- Imprimir QR
- Importar
- Eliminar Datos importados
- Configuración de Campos**
- Clonar Activo
- Editar en Lote

+

En cliquant sur Configuration des champs, le système affiche une nouvelle vente dans laquelle vous pouvez modifier les champs affichés et créer le champ de description à partir de la sélection de champs disponibles.

Activos Equipos

EQUIPOS

LISTA ÁRBOL

<input type="checkbox"/>	Habilitado	Fuera de servicio...	Descripción
<input type="checkbox"/>	Si	No	007-RPC-CGN { 1002603
<input type="checkbox"/>	Si	No	009-RPC-CGN { 1002604
<input type="checkbox"/>	Si	No	011-RPC-CGN { 1002605
<input type="checkbox"/>	Si	No	014-RPC-CGN { 1002606
<input type="checkbox"/>	Si	No	016-RPC-CGN { 1002607
<input type="checkbox"/>	Si	No	018-RPC-CGN { 1002608
<input type="checkbox"/>	Si	No	021-RPC-CGN { 1002609
<input type="checkbox"/>	Si	No	023-RPC-CGN { 1002610
<input type="checkbox"/>	Si	No	10 HIDRANTES DEL 105

Configuración de Campos

Nombre
NOMBRE

Fabricante
Marca

Modelo
Modelo

Número de Serial
Numero de Serie

Otro 1
Otro 1

Otro 2
Otro 2

Descripción
NOMBRE Marca Modelo Código

CANCELAR GUARDAR

Les champs qui peuvent être modifiés sont les suivants :

- ♦ **Nom Fabricant**
- ♦ **Modèle**
- ♦ **Numéro de série**
- ♦ **Autre 1**
- ♦ **Autres 2**

Enfin, une fois la configuration effectuée, cliquez sur le bouton "Enregistrer" pour valider les modifications apportées.

Remarque : à l'exception des lieux, le champ de description peut être construit pour les autres types d'actifs enregistrés sur la plate-forme.

Options d'impression : Fractal One

 help.fractal.com/fr/articles/6014723-printing-options

Il existe plusieurs options d'impression dans la plate-forme pour le module d'actifs, puisqu'il est possible d'imprimer les informations enregistrées dans l'actif (c'est-à-dire la carte d'actif), ainsi que d'imprimer des codes QR sous forme d'étiquettes.

[← Vista preliminar](#) Tamaño del Papel Carta (215.9 x 279.4)mm ↓ GUARDAR 🖨️ IMPRIMIR



Fractal Proyectos, Servicios y Educación
F-001-001
Catálogo de Activos
Equipos



Fecha: 2022-02-28
14224
1



Banda transportadora { BT-001 } 1254324

Datos Generales

NAME: Banda transportadora	MAKE: Northon
MODEL: BT-Max	SERIAL_NUMBER: 1254324
PESO: 250 kg	OTRO 2:
CÓDIGO: BT-001	CÓDIGO DE BARRAS / NFC:
PRIORIDAD: Muy Alta	TIPO: BANDA TRANSPORTADORA
CLASIFICACIÓN 1:	CLASIFICACIÓN 2:

PLAN DE TAREAS: Plan de mto banda transportadora Modelo X1

NOTAS:

CAMPOS PERSONALIZADOS

Nombre Del Campo	Valor
RANGO DE PESADO	1 a 1000 kg
INCERTIDUMBRE	1 kg
VOLTAJE	12 Vol

Financiero

CENTRO DE COSTO:	PRESUPUESTO:
FECHA DE INICIO: 2020-02-01	DEPRECIACIÓN ANUAL: 10 %
COSTO TOTAL: 55000000	VALOR DE SUSTITUCIÓN: 55000000
DEPRECIACIÓN TOTAL:	VALOR DE SALVAMENTO: 0
FECHA DE EXPIRACIÓN: 2022-02-28	VALOR EN LIBRO HOY:

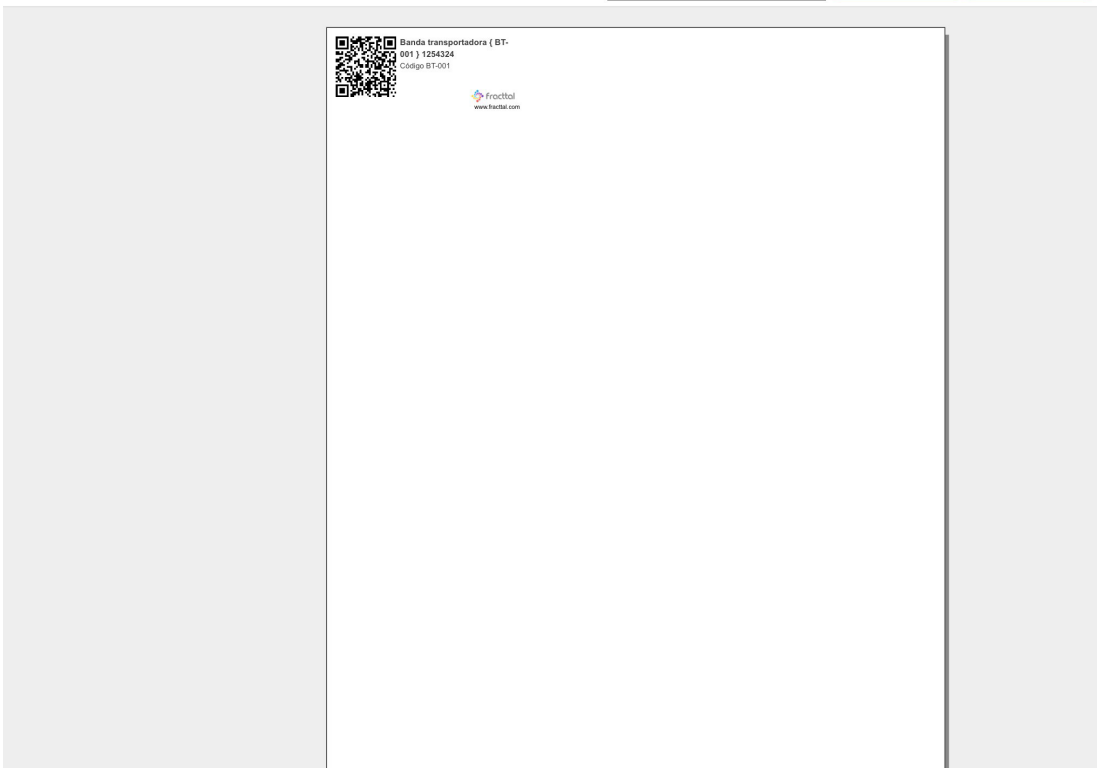

Note : Les deux options sont au format PDF et peuvent être téléchargées.

Comment imprimer le code QR et le fichier d'un site actif ?

 help.fractal.com/articles/6014734-how-to-print-qr-code-and-asset-file

Pour imprimer l'une de ces options, il faut d'abord sélectionner le(s) bien(s).

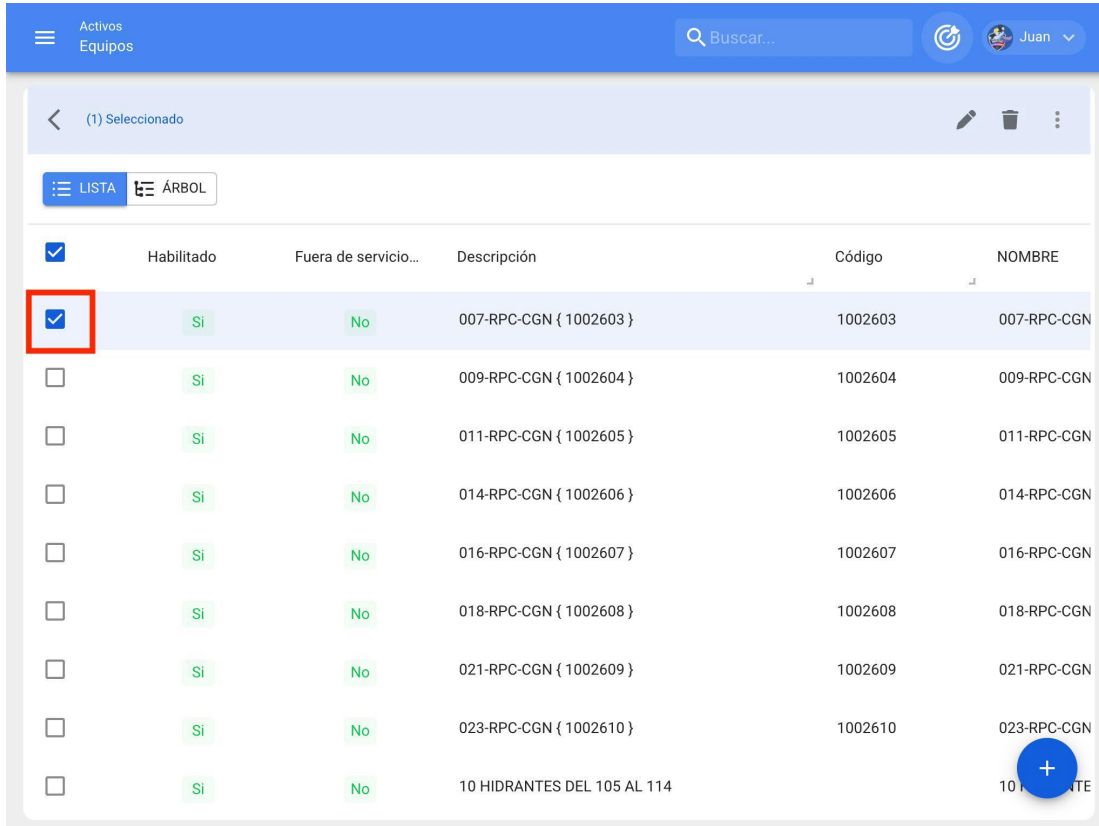

The screenshot shows a web application interface for managing equipment. At the top, there is a blue header with the text "Activos Equipos", a search bar labeled "Buscar...", and a user profile for "Juan". Below the header, there is a navigation bar with a back arrow, "(1) Seleccionado", and icons for edit, delete, and a menu. Below this, there are two tabs: "LISTA" (selected) and "ÁRBOL". The main content is a table with the following columns: "Habilitado", "Fuera de servicio...", "Descripción", "Código", and "NOMBRE". The first row is selected, and its checkbox is highlighted with a red box. A blue circular button with a plus sign is visible at the bottom right of the table.

<input checked="" type="checkbox"/>	Habilitado	Fuera de servicio...	Descripción	Código	NOMBRE
<input checked="" type="checkbox"/>	Si	No	007-RPC-CGN { 1002603 }	1002603	007-RPC-CGN
<input type="checkbox"/>	Si	No	009-RPC-CGN { 1002604 }	1002604	009-RPC-CGN
<input type="checkbox"/>	Si	No	011-RPC-CGN { 1002605 }	1002605	011-RPC-CGN
<input type="checkbox"/>	Si	No	014-RPC-CGN { 1002606 }	1002606	014-RPC-CGN
<input type="checkbox"/>	Si	No	016-RPC-CGN { 1002607 }	1002607	016-RPC-CGN
<input type="checkbox"/>	Si	No	018-RPC-CGN { 1002608 }	1002608	018-RPC-CGN
<input type="checkbox"/>	Si	No	021-RPC-CGN { 1002609 }	1002609	021-RPC-CGN
<input type="checkbox"/>	Si	No	023-RPC-CGN { 1002610 }	1002610	023-RPC-CGN
<input type="checkbox"/>	Si	No	10 HIDRANTES DEL 105 AL 114		10 HIDRANTES DEL 105 AL 114

Une fois la sélection effectuée, il faut afficher le menu des options supplémentaires et cliquer sur "Imprimer" ou "Imprimer QR" selon le cas.

Activos Equipos

Buscar...

Juan

(1) Seleccionado

LISTA ÁRBOL

<input checked="" type="checkbox"/>	Habilitado	Fuera de servicio...	Descripción	Código	NOMBRE
<input type="checkbox"/>	Si	Si	005-RPC-CGN { 1002602 }	1002602	005-RPC-CGN
<input type="checkbox"/>	Si	No	007-RPC-CGN { 1002603 }	1002603	007-RPC-CGN
<input type="checkbox"/>	Si	No	009-RPC-CGN { 1002604 }	1002604	009-RPC-CGN
<input type="checkbox"/>	Si	No	011-RPC-CGN { 1002605 }	1002605	011-RPC-CGN
<input type="checkbox"/>	Si	No	014-RPC-CGN { 1002606 }	1002606	014-RPC-CGN
<input type="checkbox"/>	Si	No	016-RPC-CGN { 1002607 }	1002607	016-RPC-CGN
<input type="checkbox"/>	Si	No	018-RPC-CGN { 1002608 }	1002608	018-RPC-CGN
<input type="checkbox"/>	Si	No	021-RPC-CGN { 1002609 }	1002609	021-RPC-CGN
<input type="checkbox"/>	Si	No	023-RPC-CGN { 1002610 }	1002610	023-RPC-CGN

Activos Equipos

Buscar...

Juan

EQUIPOS

LISTA ÁRBOL



<input type="checkbox"/>	Habilitado	Fuera de servicio...	Descripción	Código	NOMBRE
<input type="checkbox"/>	Si	Si	005-RPC-CGN { 1002602 }		
<input type="checkbox"/>	Si	No	007-RPC-CGN { 1002603 }		
<input type="checkbox"/>	Si	No	009-RPC-CGN { 1002604 }		
<input type="checkbox"/>	Si	No	011-RPC-CGN { 1002605 }		
<input type="checkbox"/>	Si	No	014-RPC-CGN { 1002606 }	1002606	014-RPC-CGN
<input type="checkbox"/>	Si	No	016-RPC-CGN { 1002607 }	1002607	016-RPC-CGN
<input type="checkbox"/>	Si	No	018-RPC-CGN { 1002608 }	1002608	018-RPC-CGN
<input type="checkbox"/>	Si	No	021-RPC-CGN { 1002609 }	1002609	021-RPC-CGN
<input type="checkbox"/>	Si	No	023-RPC-CGN { 1002610 }	1002610	023-RPC-CGN

- Imprimir
- Exportar
- Exportar masivamente
- Imprimir QR
- Importar
- Eliminar Datos importados
- Configuración de Campos
- Clonar Activo
- Editar en Lote

Lorsque vous cliquez sur ce bouton, le système affiche une nouvelle fenêtre au format PDF contenant les informations à imprimer ou à télécharger.

Fractal Proyectos, Servicios y Educación

F-001-001
Catálogo de Activos
Equipos

Fecha: **2022-02-28**

14224
1

Banda transportadora { BT-001 } 1254324

Datos Generales	
NAME: Banda transportadora	MAKE: Northon
MODEL: BT-Max	SERIAL_NUMBER: 1254324
PESO: 250 kg	OTRO 2:
CÓDIGO: BT-001	CÓDIGO DE BARRAS / NFC:
PRIORIDAD: Muy Alta	TIPO: BANDA TRANSPORTADORA
CLASIFICACIÓN 1:	CLASIFICACIÓN 2:
PLAN DE TAREAS: Plan de mito banda transportadora Modelo X1	
NOTAS:	

CAMPOS PERSONALIZADOS	
Nombre Del Campo	Valor
RANGO DE PESADO	1 a 1000 kg
INCERTIDUMBRE	1 kg
VOLTAJE	12 Vol

Financiero	
CENTRO DE COSTO:	PRESUPUESTO:
FECHA DE INICIO: 2020-02-01	DEPRECIACIÓN ANUAL: 10 %
COSTO TOTAL: 55000000	VALOR DE SUSTITUCIÓN: 55000000
DEPRECIACIÓN TOTAL:	VALOR DE SALVAMENTO: 0
FECHA DE EXPIRACIÓN: 2022-02-28	VALOR EN LIBRO HOY:



Banda transportadora { BT-001 } 1254324
Codigo BT-001



www.fractal.com

Remarque : il est important de mentionner que l'impression de codes QR est une simple option offerte par la plateforme et qu'elle n'est pas modifiable. Si vous avez besoin d'une édition ou d'une impression spécialisée, vous devez

sélectionner l'option

Le code QR peut ensuite être exporté vers l'URL associée au code QR afin d'être utilisé dans un logiciel externe d'édition et d'impression d'étiquettes.

Comment partager et importer un plan à partir de tasks ?

help.fractal.com/fr/articles/6014752-how-to-share-and-import-a-task-plan

Pour partager une liste de tâches, il suffit de sélectionner la liste de tâches et de cliquer sur l'option "Partager la liste de tâches". Le système génère alors un code d'importation qui peut être partagé sur une autre base dans Fractal.

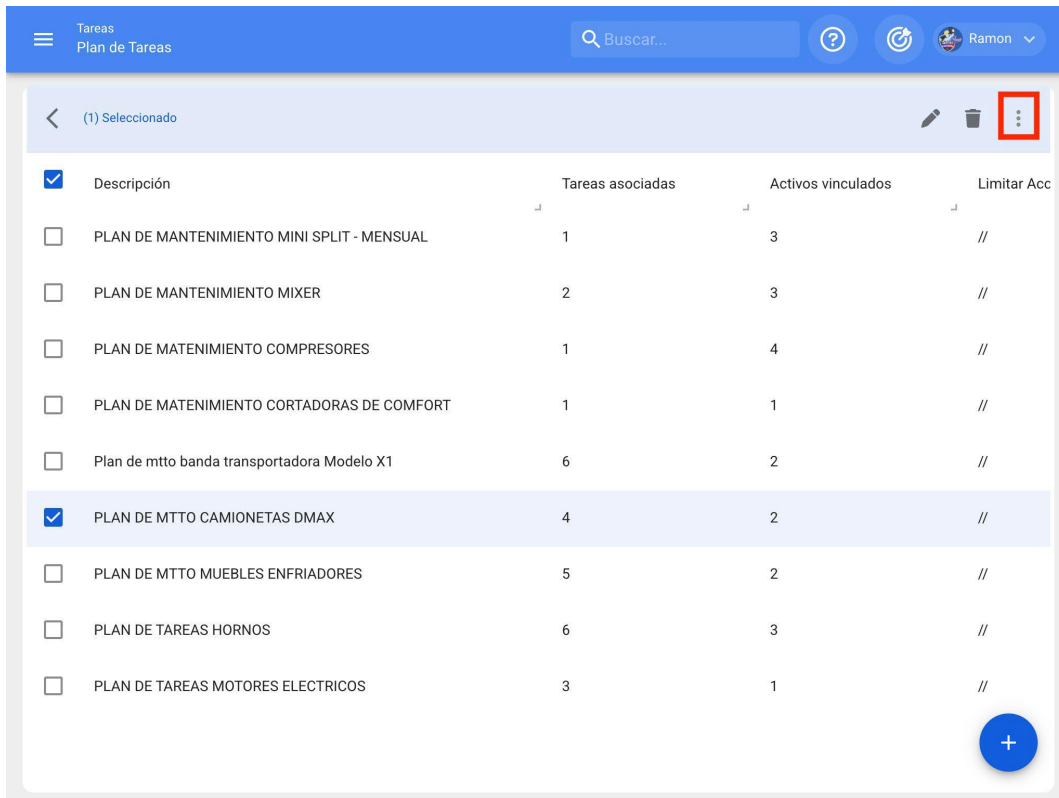

The screenshot shows the 'Tareas' section in Fractal. The header includes a search bar and the user's name 'Ramon'. Below the header, there is a table of tasks. The task 'PLAN DE MTTO CAMIONETAS DMAX' is selected, indicated by a blue checkmark. A red box highlights the share icon (three vertical dots) in the top right corner of the task list.

Descripción	Tareas asociadas	Activos vinculados	Limitar Acc
<input type="checkbox"/> PLAN DE MANTENIMIENTO MINI SPLIT - MENSUAL	1	3	//
<input type="checkbox"/> PLAN DE MANTENIMIENTO MIXER	2	3	//
<input type="checkbox"/> PLAN DE MATENIMIENTO COMPRESORES	1	4	//
<input type="checkbox"/> PLAN DE MATENIMIENTO CORTADORAS DE COMFORT	1	1	//
<input type="checkbox"/> Plan de mtto banda transportadora Modelo X1	6	2	//
<input checked="" type="checkbox"/> PLAN DE MTTO CAMIONETAS DMAX	4	2	//
<input type="checkbox"/> PLAN DE MTTO MUEBLES ENFRIADORES	5	2	//
<input type="checkbox"/> PLAN DE TAREAS HORNOS	6	3	//
<input type="checkbox"/> PLAN DE TAREAS MOTORES ELECTRICOS	3	1	//

Tareas
Plan de Tareas

Buscar...

Ramon

(1) Seleccionado

Descripción	Tareas asociadas
<input type="checkbox"/> PLAN DE MANTENIMIENTO MINI SPLIT - MENSUAL	1
<input type="checkbox"/> PLAN DE MANTENIMIENTO MIXER	2
<input type="checkbox"/> PLAN DE MANTENIMIENTO COMPRESORES	1
<input type="checkbox"/> PLAN DE MANTENIMIENTO CORTADORAS DE COMFORT	1
<input type="checkbox"/> Plan de mtto banda transportadora Modelo X1	6 2 //
<input checked="" type="checkbox"/> PLAN DE MTTO CAMIONETAS DMAX	4 2 //
<input type="checkbox"/> PLAN DE MTTO MUEBLES ENFRIADORES	5 2 //
<input type="checkbox"/> PLAN DE TAREAS HORNOS	6 3 //
<input type="checkbox"/> PLAN DE TAREAS MOTORES ELECTRICOS	3 1 //

- Imprimir
- Exportar
- Exportar masivamente
- Clonar Plan de Tareas
- Compartir plan de tareas**
- Importar plan compartido
- Actualizar costos

+

Tareas
Plan de Tareas

Buscar...

Ramon

(1) Seleccionado

Descripción	Tareas asociadas
<input type="checkbox"/> PLAN DE MANTENIMIENTO MINI SPLIT - MENSUAL	1
<input type="checkbox"/> PLAN DE MANTENIMIENTO MIXER	2
<input type="checkbox"/> PLAN DE MANTENIMIENTO COMPRESORES	1
<input type="checkbox"/> PLAN DE MANTENIMIENTO CORTADORAS DE COMFORT	1
<input type="checkbox"/> Plan de mtto banda transportadora Modelo X1	6 2 //
<input checked="" type="checkbox"/> PLAN DE MTTO CAMIONETAS DMAX	4 2 //
<input type="checkbox"/> PLAN DE MTTO MUEBLES ENFRIADORES	5 2 //
<input type="checkbox"/> PLAN DE TAREAS HORNOS	6 3 //
<input type="checkbox"/> PLAN DE TAREAS MOTORES ELECTRICOS	3 1 //

Copia este código para importar en la compañía destino

a161717a-7c35-478a-b033-ad535e2db908

COPIAR CÓDIGO

- Imprimir
- Exportar
- Exportar masivamente
- Clonar Plan de Tareas
- Compartir plan de tareas
- Importar plan compartido
- Actualizar costos

+

Une fois que vous avez copié le code d'importation, il vous suffit de le saisir dans l'autre base de données Fractal où vous souhaitez importer la liste de tâches, afin qu'elle soit finalement ajoutée au système.

Tareas
Plan de Tareas

Buscar...

Ramon

(1) Seleccionado

Descripción	Tareas asociadas
<input type="checkbox"/> PLAN DE MANTENIMIENTO MINI SPLIT - MENSUAL	1
<input type="checkbox"/> PLAN DE MANTENIMIENTO MIXER	2
<input type="checkbox"/> PLAN DE MATENIMIENTO COMPRESORES	1
<input type="checkbox"/> PLAN DE MATENIMIENTO CORTADORAS DE COMFORT	1
<input type="checkbox"/> Plan de mtto banda transportadora Modelo X1	6
<input checked="" type="checkbox"/> PLAN DE MTTO CAMIONETAS DMAX	4
<input type="checkbox"/> PLAN DE MTTO MUEBLES ENFRIADORES	5
<input type="checkbox"/> PLAN DE TAREAS HORNOS	6
<input type="checkbox"/> PLAN DE TAREAS MOTORES ELECTRICOS	3

- Imprimir
- Exportar
- Exportar masivamente
- Clonar Plan de Tareas
- Compartir plan de tareas
- Importar plan compartido**
- Actualizar costos

+

Tareas
Plan de Tareas

Importar plan compartido

Por favor ingrese el código del plan compartido

a161717a-7c35-478a-b033-ad535e2db908

PEGAR CÓDIGO

IMPORTAR PLAN COMPARTIDO

Descripción	Tareas
<input type="checkbox"/> PLAN DE MANTENIMIENTO MINI SPLIT - MENSUAL	1
<input type="checkbox"/> PLAN DE MANTENIMIENTO MIXER	2
<input type="checkbox"/> PLAN DE MATENIMIENTO COMPRESORES	1
<input type="checkbox"/> PLAN DE MATENIMIENTO CORTADORAS DE COMFORT	1
<input type="checkbox"/> Plan de mtto banda transportadora Modelo X1	6
<input checked="" type="checkbox"/> PLAN DE MTTO CAMIONETAS DMAX	4
<input type="checkbox"/> PLAN DE MTTO MUEBLES ENFRIADORES	5
<input type="checkbox"/> PLAN DE TAREAS HORNOS	6
<input type="checkbox"/> PLAN DE TAREAS MOTORES ELECTRICOS	3

Votre jeton de connexion a expiré ? Veuillez renouveler votre demande.

help.fractal.com/articles/6217416-your-link-token-for-login-log-in-has-expired-apply-again

Si vous attendez plus de 72 heures après avoir reçu l'e-mail pour définir votre mot de passe pour la première fois, vous verrez ce type de message lorsque vous saisissez le lien :

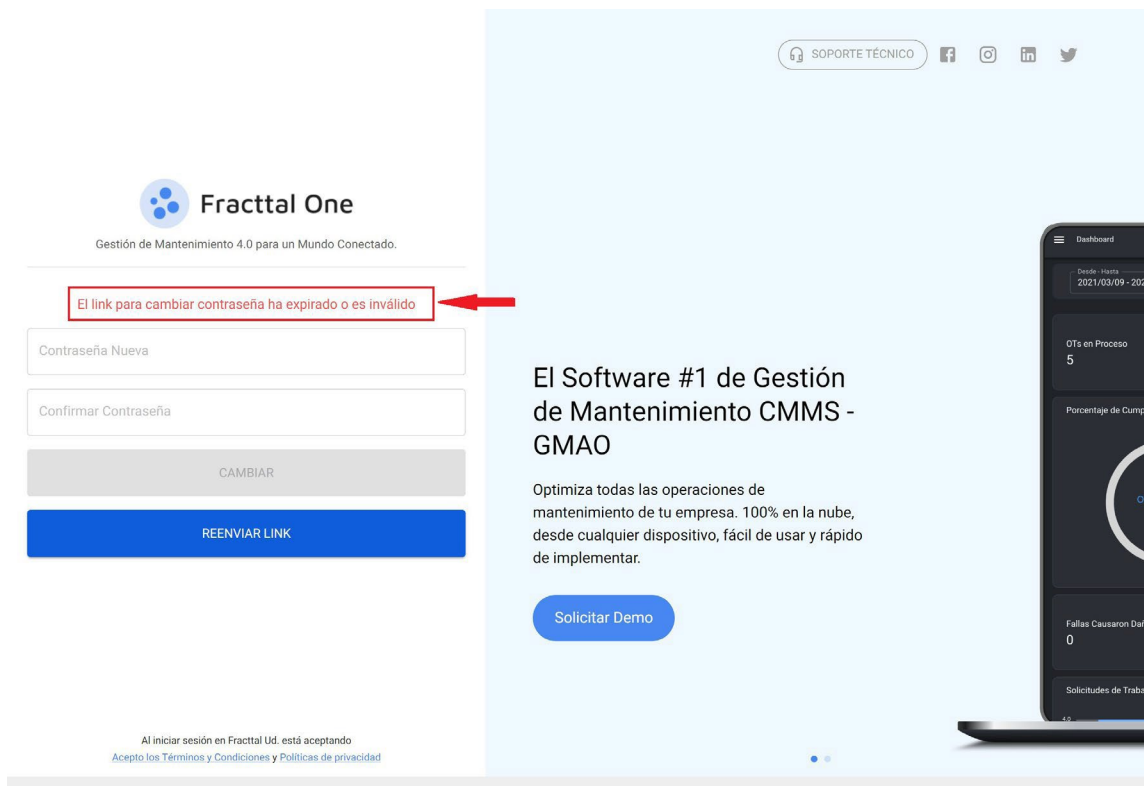

Votre jeton ou votre lien a expiré !

Pour réinitialiser votre mot de passe, veuillez suivre les étapes ci-dessous :

ÉTAPE 1 : Cliquez sur le bouton "Transférer le lien" :

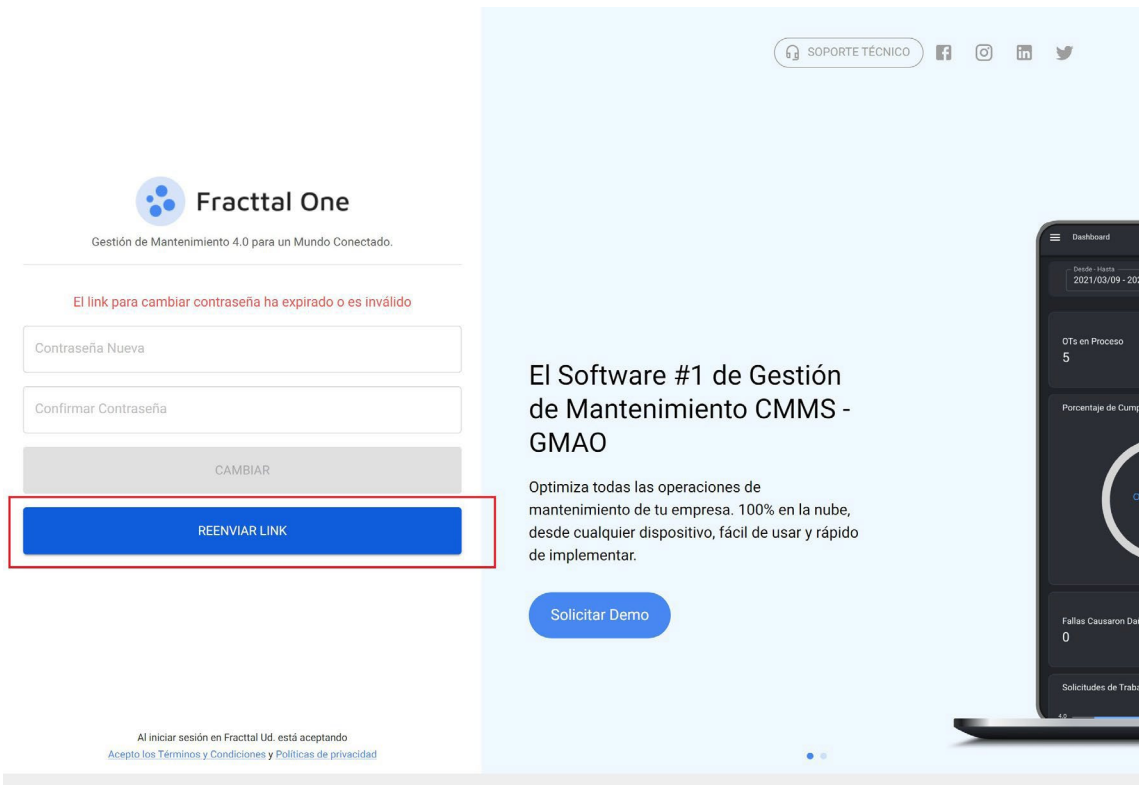

ÉTAPE 2 : Vérifiez votre boîte de réception ou votre dossier SPAM et vous aurez reçu un courriel de <> avec des instructions. Cliquez sur "Changer le mot de passe".



Remarque : si votre lien expire à nouveau, vous devrez revenir à l'étape 1 de cet article.

ÉTAPE 3 : Enfin, définissez votre nouveau mot de passe.



Maintenance Management 4.0 for a Connected World.

Change password

New Password

Confirm New Password

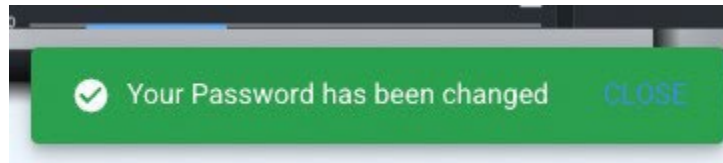

Votre mot de passe a été modifié avec succès !

Vous avez oublié ou souhaitez réinitialiser votre mot de passe ?

help.fracttal.com/fr/articles/6217280-pour-l'oubli-ou-la-volonté-de-réinitialiser-son-contrasena

Si vous avez des problèmes pour vous connecter à Fractal, parce que vous avez oublié votre mot de passe ou parce que le lien d'accès a expiré. Suivez les étapes suivantes :

Votre lien de connexion a expiré ?

Vous avez oublié votre mot de passe ?

Si le mot de passe que vous avez saisi est incorrect, un message s'affiche en bas de l'écran :

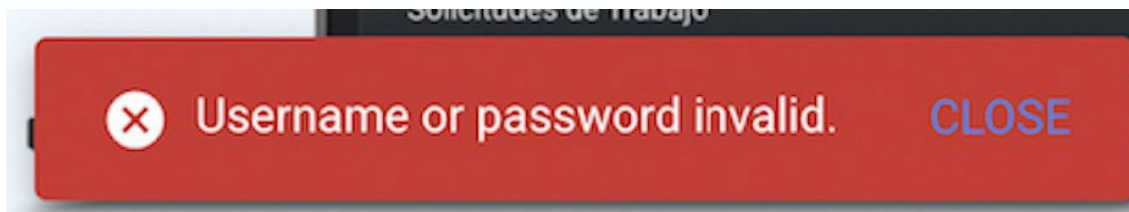

Votre nom d'utilisateur ou votre mot de passe n'est pas valide.

ÉTAPE 1 : Si vous ne vous souvenez pas de votre mot de passe, réinitialisez-le dans la fenêtre de connexion :

Connexion

ÉTAPE 2 : Saisissez votre adresse électronique et cliquez sur le bouton "Suivant".

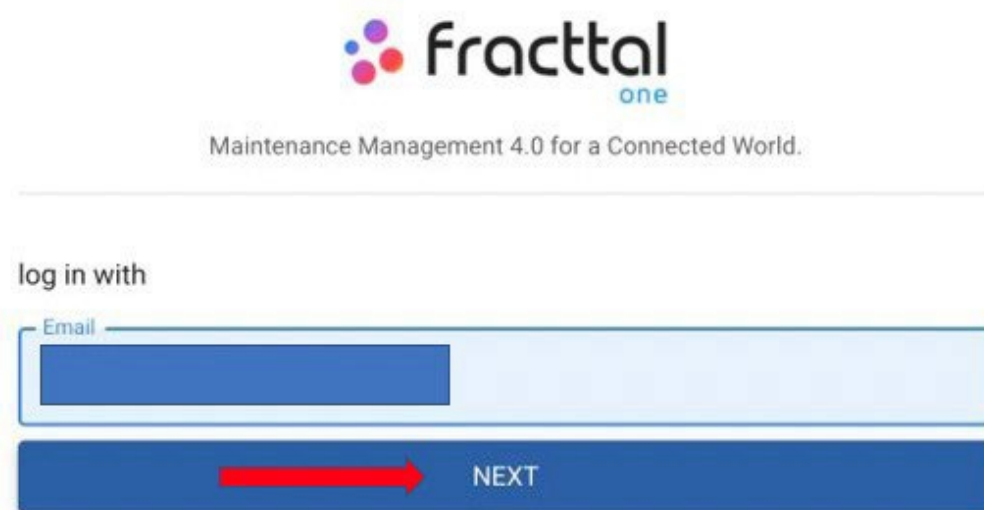

fracttal
one

Maintenance Management 4.0 for a Connected World.

log in with

Email

NEXT

ÉTAPE 3 : Sélectionnez le compte de l'entreprise auquel vous souhaitez accéder (si vous n'êtes inscrit qu'à un seul compte, sautez cette étape).

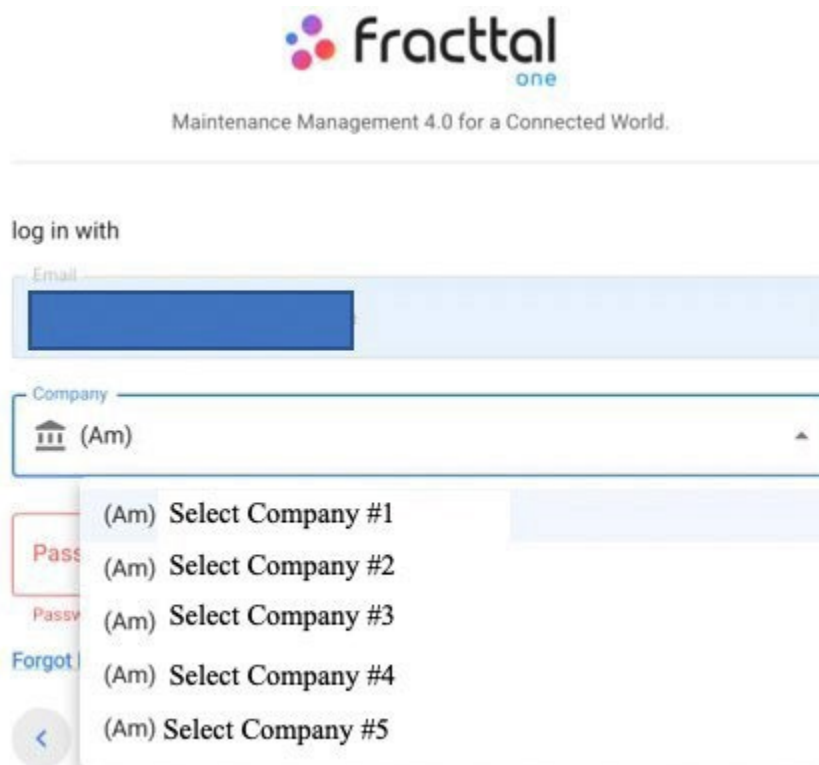

The screenshot shows the login interface for Fractal One. At the top, the logo "fractal one" is displayed with the tagline "Maintenance Management 4.0 for a Connected World." Below this, the text "log in with" is followed by an "Email" input field. A "Company" dropdown menu is open, showing a list of options: "(Am) Select Company #1", "(Am) Select Company #2", "(Am) Select Company #3", "(Am) Select Company #4", and "(Am) Select Company #5". To the left of the dropdown, there are labels for "Pass" (password) and "Forgot" (forgot password), and a back arrow icon.

ÉTAPE 4 : Cliquez sur " J'ai oublié mon mot de passe ".

log in with

Email

Company

(Am)

Password

Password is too short (the minimum is 6 characters)

[Forgot Password](#)



Vous verrez un message en bas de la page : Un courriel a été envoyé à votre adresse électronique où vous trouverez des instructions supplémentaires sur la manière de réinitialiser votre mot de passe".

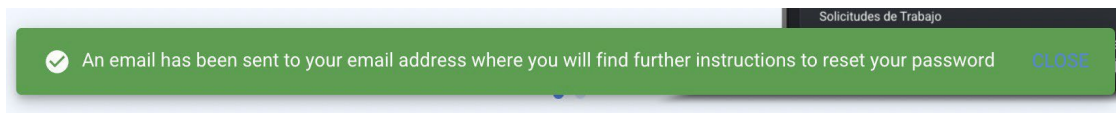

ÉTAPE 5 : Vérifiez votre boîte de réception ou votre dossier SPAM et vous aurez reçu un courriel de <> avec des instructions. Cliquez sur "Changer le mot de passe".

Restablecer Contraseña

Hola [REDACTED]

Nos solicitaste el restablecimiento de tu contraseña, si realmente quieres hacerlo haz clic en el botón de abajo, de lo contrario ignora este mensaje.

Esta solicitud estará vigente durante las **próximas 72 horas**. En caso de que expire, deberás volver a solicitar el restablecimiento de tu contraseña.

Cambiar contraseña

Note : *Si votre lien expire, suivez les étapes suivantes :* Token expiré

ÉTAPE 6 : Définissez enfin votre nouveau mot de passe

Change password

New Password



Confirm New Password



CHANGE



Your Password has been changed

CLOSE

Votre mot de passe a été modifié avec succès !

Menu du catalogue et comment accéder à ?

help.fractal.com/fr/articles/6014975-catalogue-menu-et-comme-entree

The screenshot shows the Fractal APP (Demos) interface. On the left, the user profile for Juan Rangel is displayed, including his email (ricardo.rangel@fractal.com) and the version number (4.5.28). Below the profile, a navigation menu is visible, with the 'Catálogos' item highlighted in a red box. The main content area on the right shows a dashboard with several widgets: 'OTs en Revisión' (16), 'Tareas Pendientes con Atraso' (57), and a bar chart titled 'Órdenes de Trabajo' (OTs) showing 102 created, 56 finalized, and 46 pending orders.

Le module catalogue est un menu déroulant dans lequel se trouvent les sous-modules :

- ♦ **Actifs** : module contenant tous les actifs de la plate-forme (lieux, équipements, outils, pièces détachées et fournitures, numérique).
- ♦ **Ressources humaines** : module qui contient toutes les ressources humaines de l'entreprise liées à la gestion de la maintenance.
- ♦ **Tiers** : module contenant tous les tiers liés à la gestion de la maintenance (prestataires de services, fabricants, fournisseurs et clients).

Comment accéder au menu du catalogue ?

Pour accéder au menu des catalogues, cliquez d'abord sur le bouton "menu" en haut à gauche de la barre principale de la plate-forme.

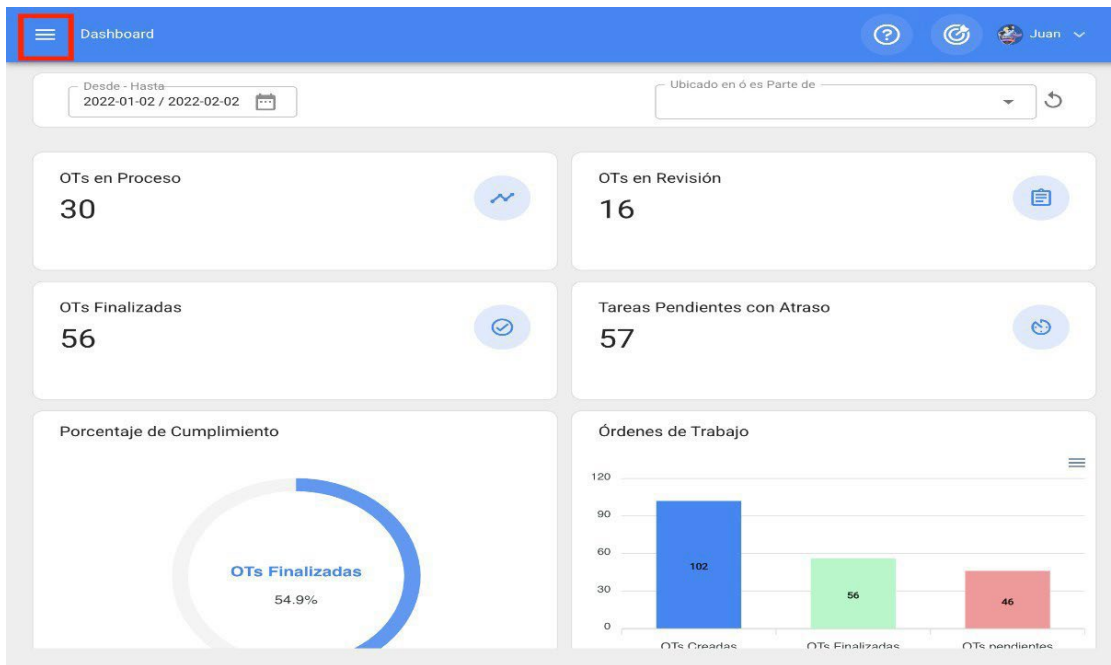

Lorsque vous cliquez dessus, le système affiche une fenêtre avec tous les modules, où vous devez cliquer à nouveau sur "Catalogues" pour afficher enfin les sous-modules contenus (Actifs, Ressources humaines et Tiers).





Juan Rangel

 ricardo.rangel@fractal.com



 Fractal APP (Demos)

 4.5.28

- Catálogos** ▼
- Almacenes
- Tareas ▼
- Monitoreo ▼
- Automatizador
- Inteligencia de Negocio ▼
- Disco Virtual
- Solicitudes ▼

Commit: 5f8891e

 BuiltTime: 2022-01-27 13:01



 Juan

Ubicado en ó es Parte de ▼ ↻

OTs en Revisión

16

Tareas Pendientes con Atraso

57

Órdenes de Trabajo

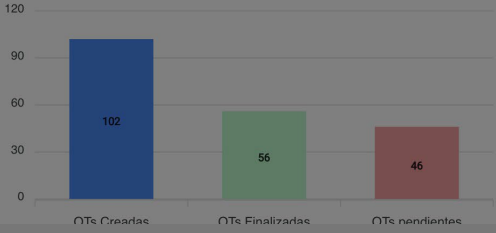

Categoría	Valor
OTs Creadas	102
OTs Finalizadas	56
OTs pendientes	46







Juan Rangel

 ricardo.rangel@fractal.com

 Fractal APP (Demos)

 4.5.28

- Catálogos ▲
 - Activos**
 - Recursos Humanos**
 - Terceros**
- Almacenes
- Tareas ▼
- Monitoreo ▼
- Automatizador
- Inteligencia de Negocio ▼
- Disco Virtual



 Juan

Ubicado en ó es Parte de ▼ ↻

OTs en Revisión

16

Tareas Pendientes con Atraso

57

Órdenes de Trabajo

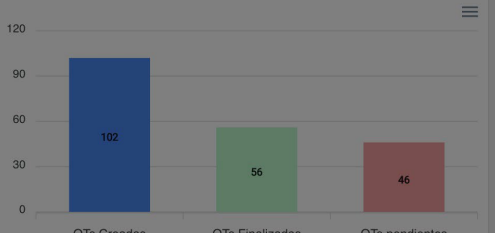

Categoría	Valor
OTs Creadas	102
OTs Finalizadas	56
OTs pendientes	46

Actifs : Fracttal One

help.fracttal.com/fr/articles/6014983-assets

Dans ce module, vous serez en mesure d'enregistrer et de suivre tous les actifs sur la plate-forme. Les actifs sont définis comme toutes les ressources matérielles et immatérielles qui ont une valeur, réelle ou potentielle, permettant d'atteindre les objectifs de l'organisation.

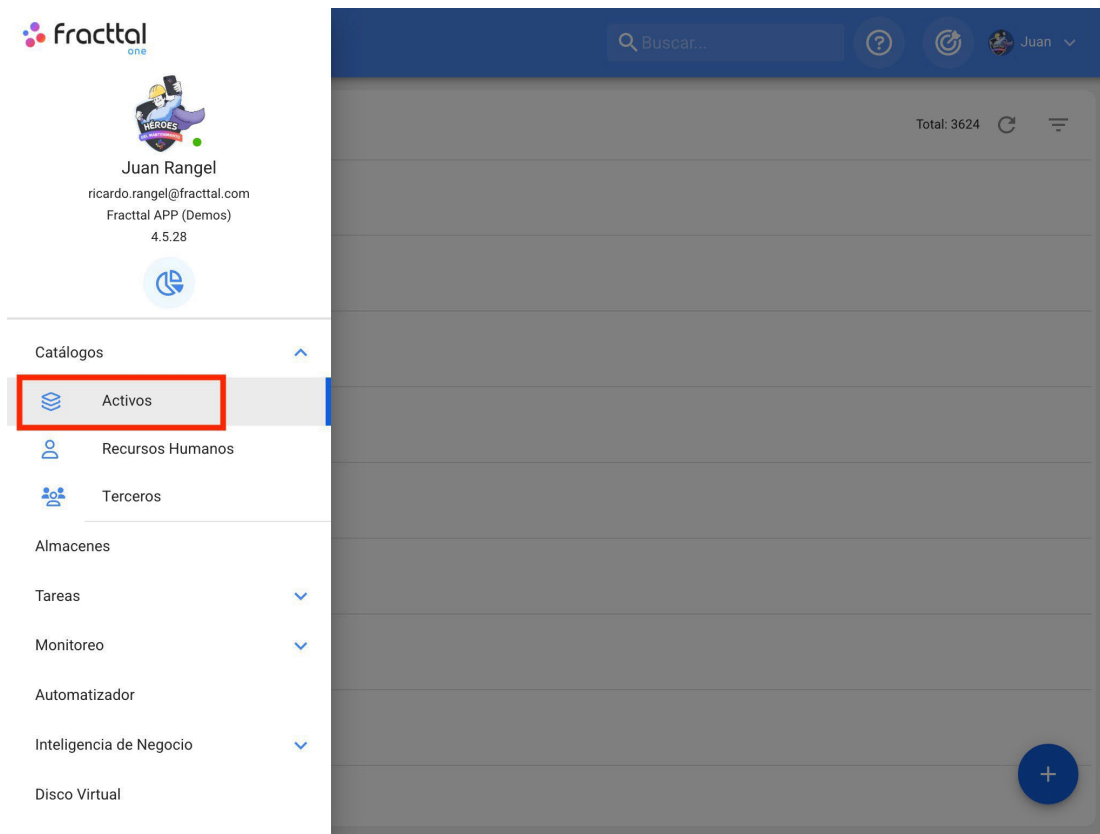

Types d'actifs

Dans Fracttal, il existe 5 types d'actifs, qui sont classés comme suit :

- ◆ **Emplacements**
- ◆ **Équipement**
- ◆ **Équipement Outils**
- ◆ **Pièces détachées et fournitures**
- ◆ **numériques**

Comment accéder aux différents types d'actifs ?

Pour accéder à l'une des vues des actifs, accédez au module catalogue, puis cliquez sur actifs.

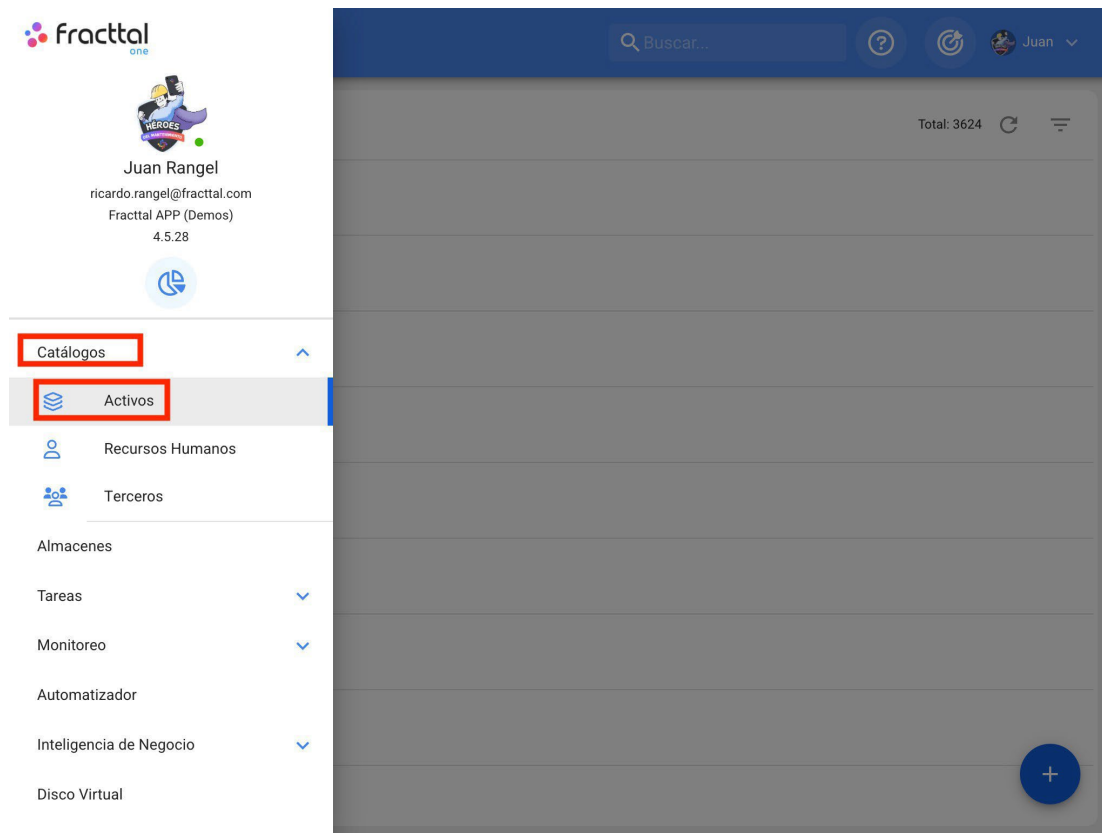

En cliquant dessus, vous ouvrirez une nouvelle fenêtre contenant un menu déroulant dans lequel vous pourrez sélectionner le type d'actif que vous souhaitez visualiser.

Activos
Vista Árbol

Buscar...

Juan

TODOS LOS ACTIVOS

Total: 3

- Empresa Principal S.A. de C.V.
//
- + Planta 1
// Empresa Principal S.A. de C.V./
- Planta 2
// Empresa Principal S.A. de C.V./
- Planta 3
// Empresa Principal S.A. de C.V./

+

Activos
Vista Árbol

Buscar...

Juan

TODOS LOS ACTIVOS

Total: 3

- Todos los Activos
- Ubicaciones
- Equipos
- Herramientas
- Repuestos y Suministros
- Digitales
- Mapas

+

Ressources cartographiques et comment ajouter des cartes et des marqueurs ?

help.fractal.com/fr/articles/6105108-assets-type-map-and-how-to-add-maps-and-markers

Dans le catalogue des actifs, Fractal vous offre la possibilité de créer des cartes qui faciliteront la localisation de vos actifs dans un plan ou une mise en page.

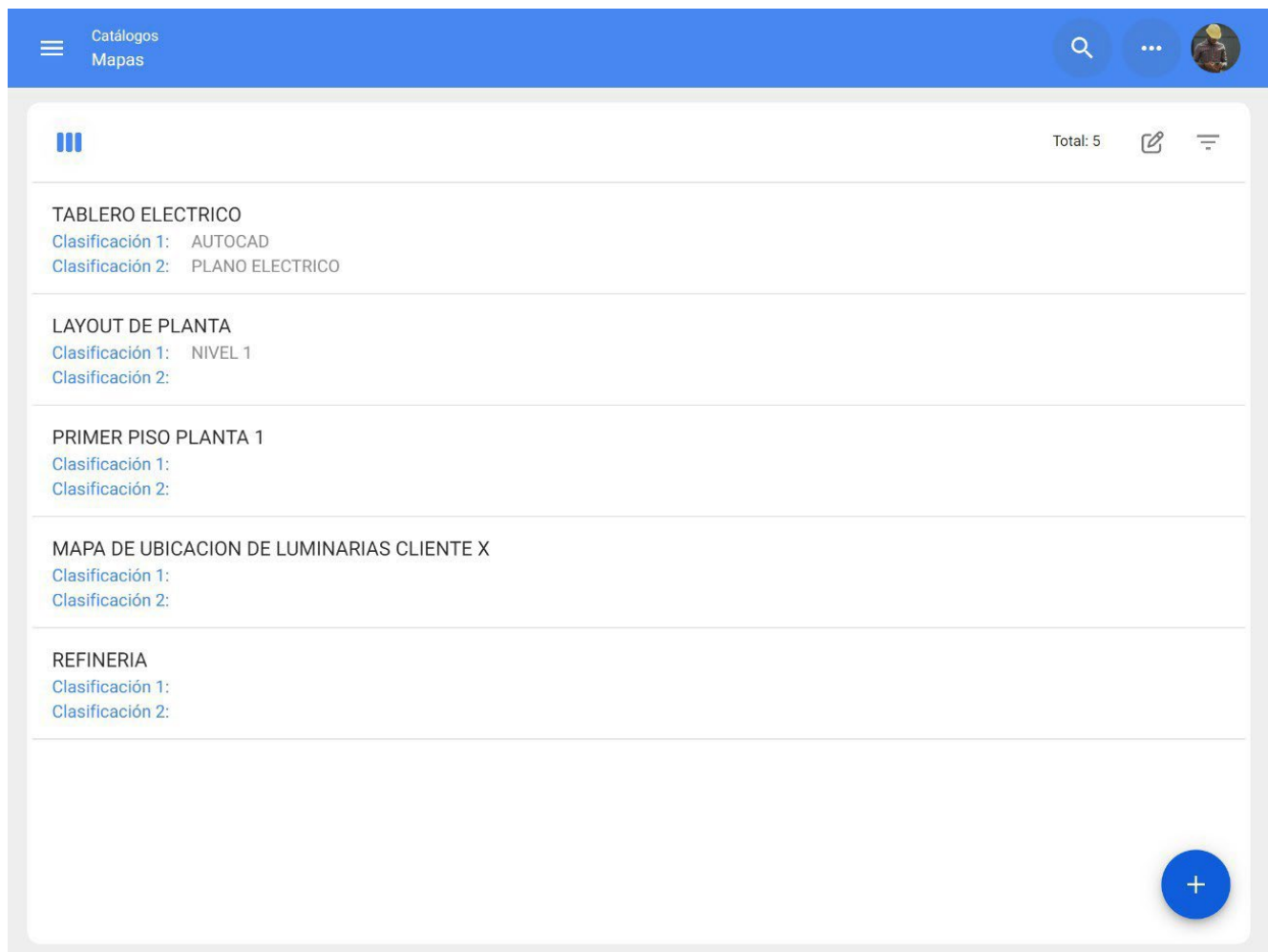

Comment entrer dans le module cartes ?

Pour utiliser les cartes dans Fractal, vous devez entrer dans le menu principal > module catalogues.

> actifs > cartes :



Desde - Hasta
2022-02-28 / 2022-03-31

Ubicado en ó es Parte de

OTs en Proceso

30



OTs en Revisión

6



OTs Finalizadas

19



Tareas Pendientes con Atraso

16



Porcentaje de Cumplimiento



Órdenes de Trabajo

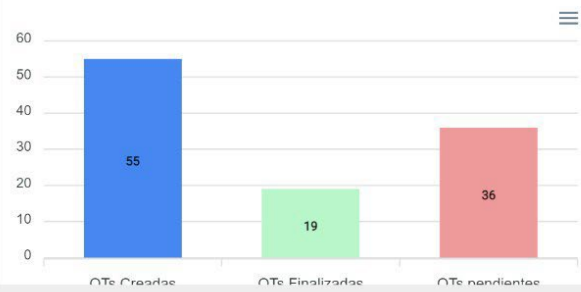



Luis Pérez

elayne.alcala@fractal.com

Fractal Proyectos, Servicios y Educación

4.5.62



- Catálogos
- Activos**
- Recursos Humanos
- Terceros
- Almacenes
- Tareas
- Monitoreo
- Automatizador
- Inteligencia de Negocio
- Disco Virtual

Ubicado en ó es Parte de

OTs en Revisión
6

Tareas Pendientes con Atraso
16

Órdenes de Trabajo

Categoría	Cantidad
OTs Creadas	55
OTs Finalizadas	19
OTs pendientes	36

The screenshot shows a software interface with a blue header bar. On the left, there is a hamburger menu icon and the text 'Activos Vista Árbol'. On the right, there are search, settings, and user profile icons. Below the header, a dropdown menu is open, listing several categories: 'Todos los Activos', 'Ubicaciones', 'Equipos', 'Herramientas', 'Repuestos y Suministros', 'Digitales', and 'Mapas'. The 'Mapas' option is highlighted with a red border. The main content area displays a list of assets, each with a location pin icon and a plus sign in a circle. The assets listed are: 'prueba 2334', 'MALLORCA HOUSE RENT', 'EULEN CHILE', 'PLANTA 1 LACTALIS', and 'AREA DE DESPACHO'. A 'Total: 50' indicator is visible in the top right of the list area. A blue circular button with a white plus sign is located at the bottom right of the list.

Comment ajouter une carte ?

Pour ajouter une carte, il suffit de cliquer sur le symbole d'ajout en bas à droite de la plateforme.

Catálogos
Mapas

Total: 5

TABLERO ELECTRICO
Clasificación 1: AUTOCAD
Clasificación 2: PLANO ELECTRICO

LAYOUT DE PLANTA
Clasificación 1: NIVEL 1
Clasificación 2:

PRIMER PISO PLANTA 1
Clasificación 1:
Clasificación 2:

MAPA DE UBICACION DE LUMINARIAS CLIENTE X
Clasificación 1:
Clasificación 2:

REFINERIA
Clasificación 1:
Clasificación 2:



Une nouvelle fenêtre s'ouvre alors, dans laquelle les informations correspondant à la carte que vous souhaitez ajouter au système doivent être complétées.

Catálogos
Mapas

< Agregar Mapa

1 Descripción

Descripción no puede estar en blanco

2 Clasificación 1

Clasificación 2

Imagen

3 Arrastre o clic para examinar

Path Arrastre o seleccione una imagen

Les données requises sont les suivantes

1. **Description** : nom ou description de la carte.
2. **Rang 1 et 2** : correspondent à des champs libres laissés par la plate-forme à remplir selon les besoins.
3. **Image** : Dans ce champ, l'image de la carte doit être jointe. Pour ajouter des fichiers image, cliquez sur l'option "Glisser ou cliquer pour parcourir". Après avoir cliqué, le système affichera une fenêtre dans laquelle vous pourrez glisser ou sélectionner le fichier en question.

Enfin, après avoir rempli tous les champs requis pour enregistrer la carte, cliquez sur l'option d'enregistrement pour terminer le processus de création de la ressource.



Descripción

Empresa de Manufactura

Clasificación 1

Esquema General



Clasificación 2

Layout



Imagen



The screenshot shows a software interface with a blue header bar containing 'Catálogos' and 'Mapas'. Below the header, there is a list of items. The first item, 'Empresa de Manufactura', is highlighted with a red box. It has two classification levels: 'Clasificación 1: Esquema General' and 'Clasificación 2: Layout'. Other items in the list include 'TABLERO ELECTRICO', 'LAYOUT DE PLANTA', 'PRIMER PISO PLANTA 1', 'MAPA DE UBICACION DE LUMINARIAS CLIENTE X', and 'REFINERIA'. A blue circular button with a white plus sign is located at the bottom right of the list area.

Item Name	Clasificación 1	Clasificación 2
Empresa de Manufactura	Esquema General	Layout
TABLERO ELECTRICO	AUTOCAD	PLANO ELECTRICO
LAYOUT DE PLANTA	NIVEL 1	
PRIMER PISO PLANTA 1		
MAPA DE UBICACION DE LUMINARIAS CLIENTE X		
REFINERIA		

Que sont les signets et comment les ajouter ?

Les marqueurs sont utilisés pour positionner et identifier les actifs (déjà existants dans les catalogues de Fractal) au sein d'une carte. Pour ajouter un marqueur dans une carte, cliquez sur la carte en question :

Catálogos
Mapas

Total: 6

Empresa de Manufactura
Clasificación 1: Esquema General
Clasificación 2: Layout

TABLERO ELECTRICO
Clasificación 1: AUTOCAD
Clasificación 2: PLANO ELECTRICO

LAYOUT DE PLANTA
Clasificación 1: NIVEL 1
Clasificación 2:

PRIMER PISO PLANTA 1
Clasificación 1:
Clasificación 2:

MAPA DE UBICACION DE LUMINARIAS CLIENTE X
Clasificación 1:
Clasificación 2:

REFINERIA
Clasificación 1:
Clasificación 2:

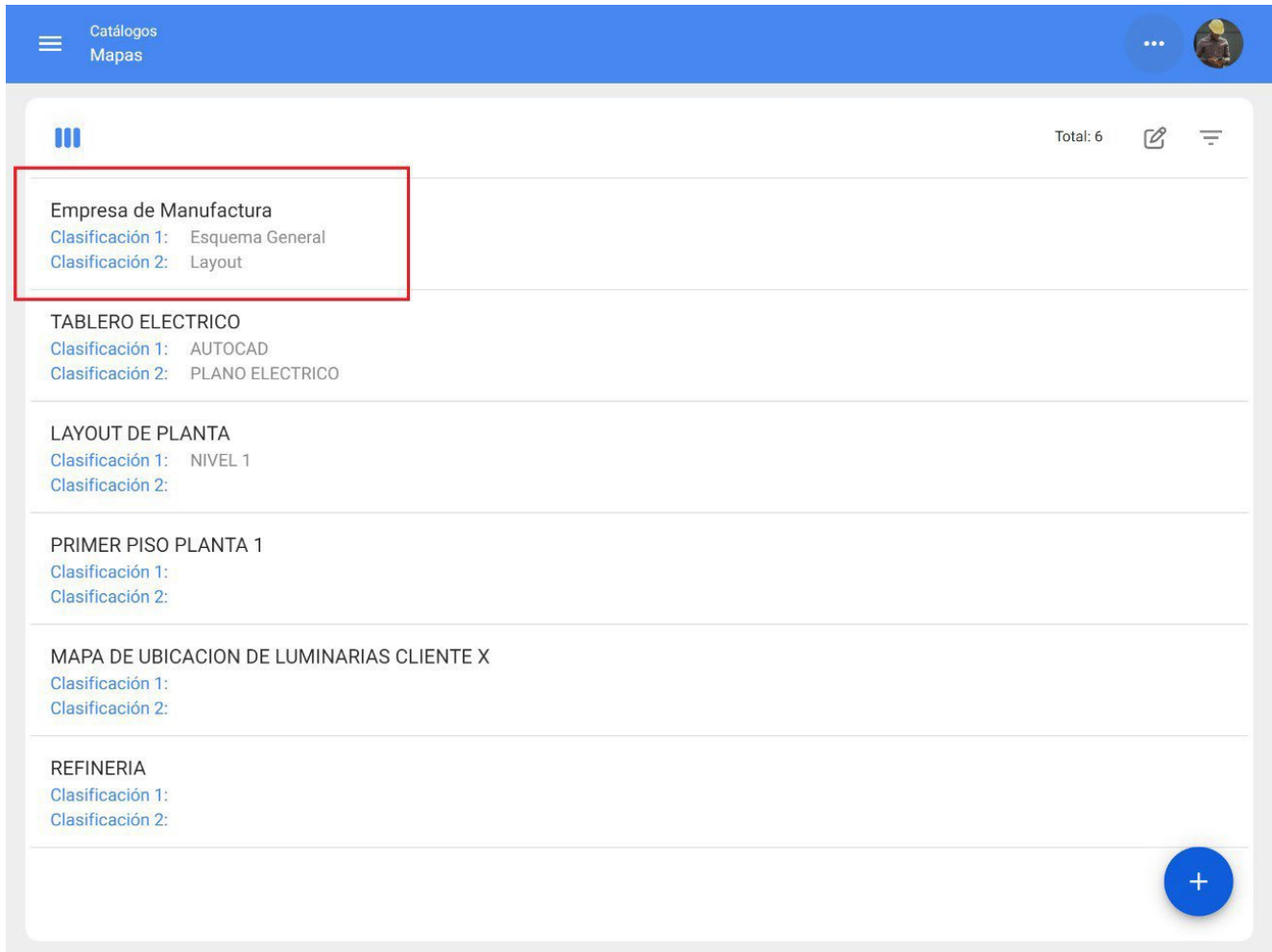

Une nouvelle fenêtre s'ouvre alors, affichant la carte, sur laquelle l'utilisateur peut effectuer des zooms avant et arrière.



AGREGAR MARCADOR

EMPRESA DE MANUFACTURA

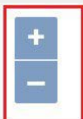

Pour ajouter définitivement le marqueur, cliquez sur l'indicateur "ajouter un marqueur" :



AGREGAR MARCADOR

EMPRESA DE MANUFACTURA



En cliquant sur ce bouton, une nouvelle fenêtre s'ouvre dans laquelle il faut remplir les informations correspondant au marqueur à ajouter à la carte, en plaçant le marqueur à l'endroit correspondant dans la mise en page.

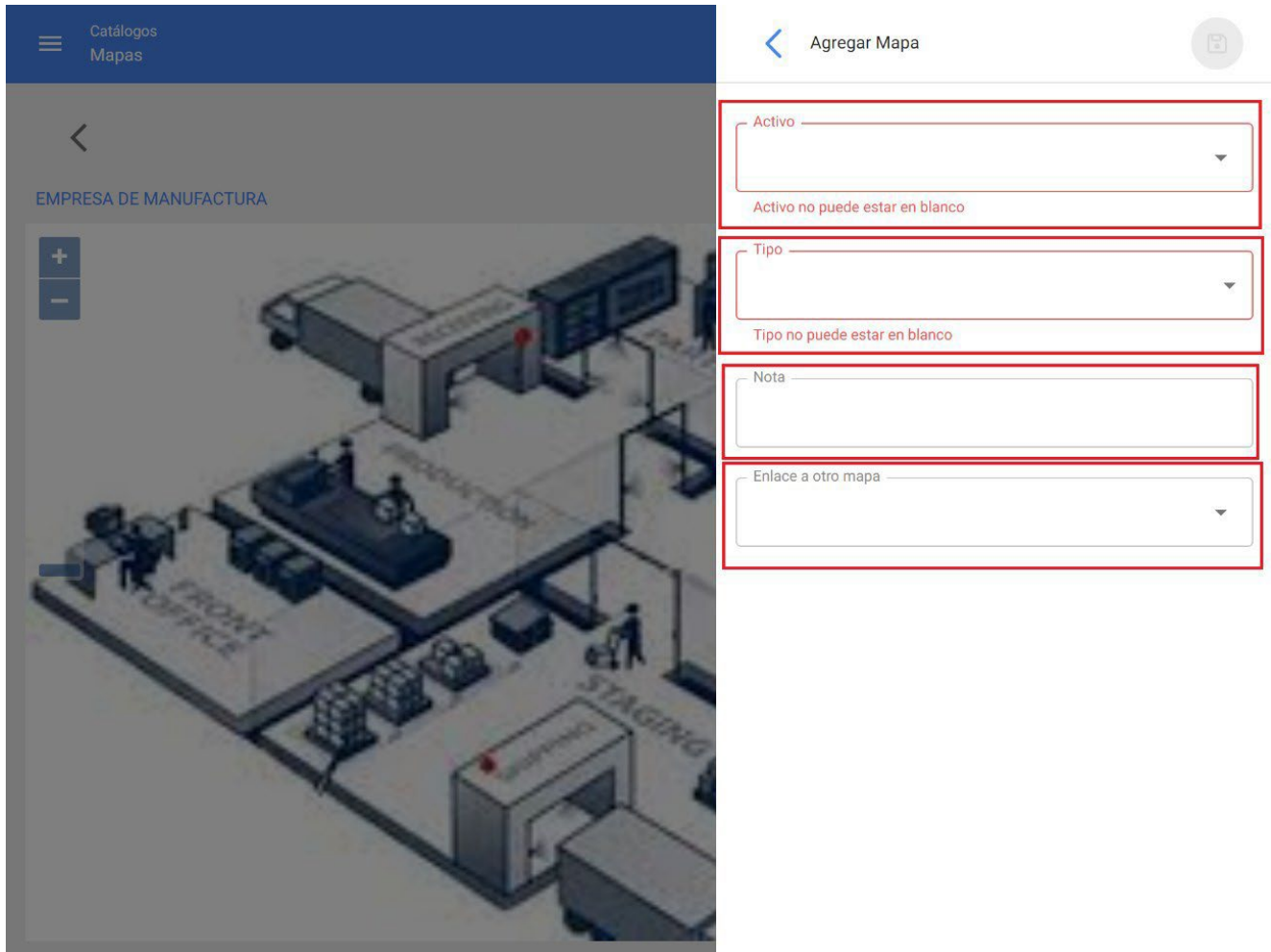

- ◆ **Bien** : permet de choisir le bien à localiser avec ce marqueur sur la carte.
- ◆ **Type** : permet de choisir un type de marqueur parmi 4 types différents pour le classer.
- ◆ **Note** : permet d'ajouter une note au marqueur correspondant.

- ♦ **Lier à une autre carte :** Permet de lier le marqueur à une autre carte créée précédemment.

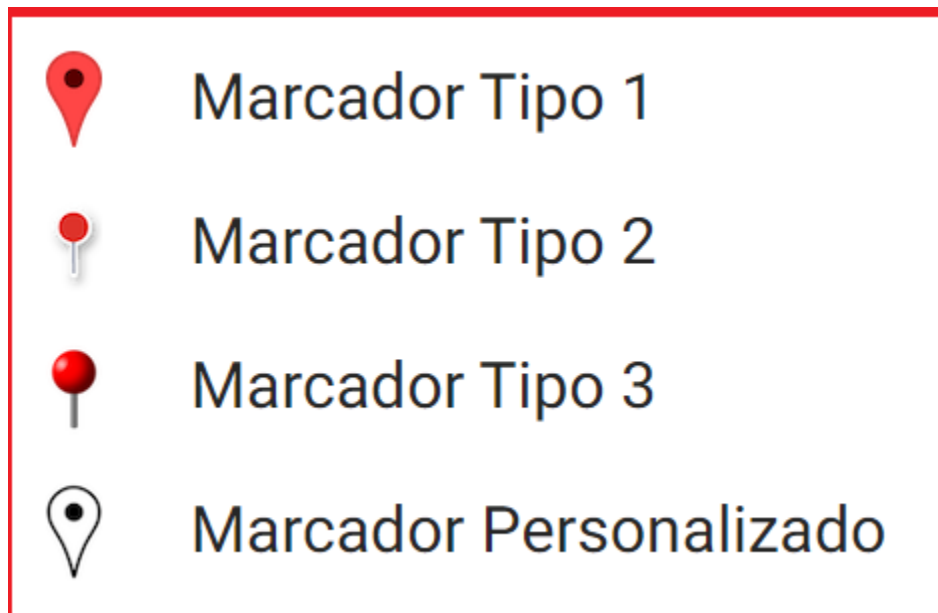

Après avoir rempli tous les champs requis pour enregistrer le signet, cliquez sur l'option d'enregistrement pour terminer le processus de création du signet.

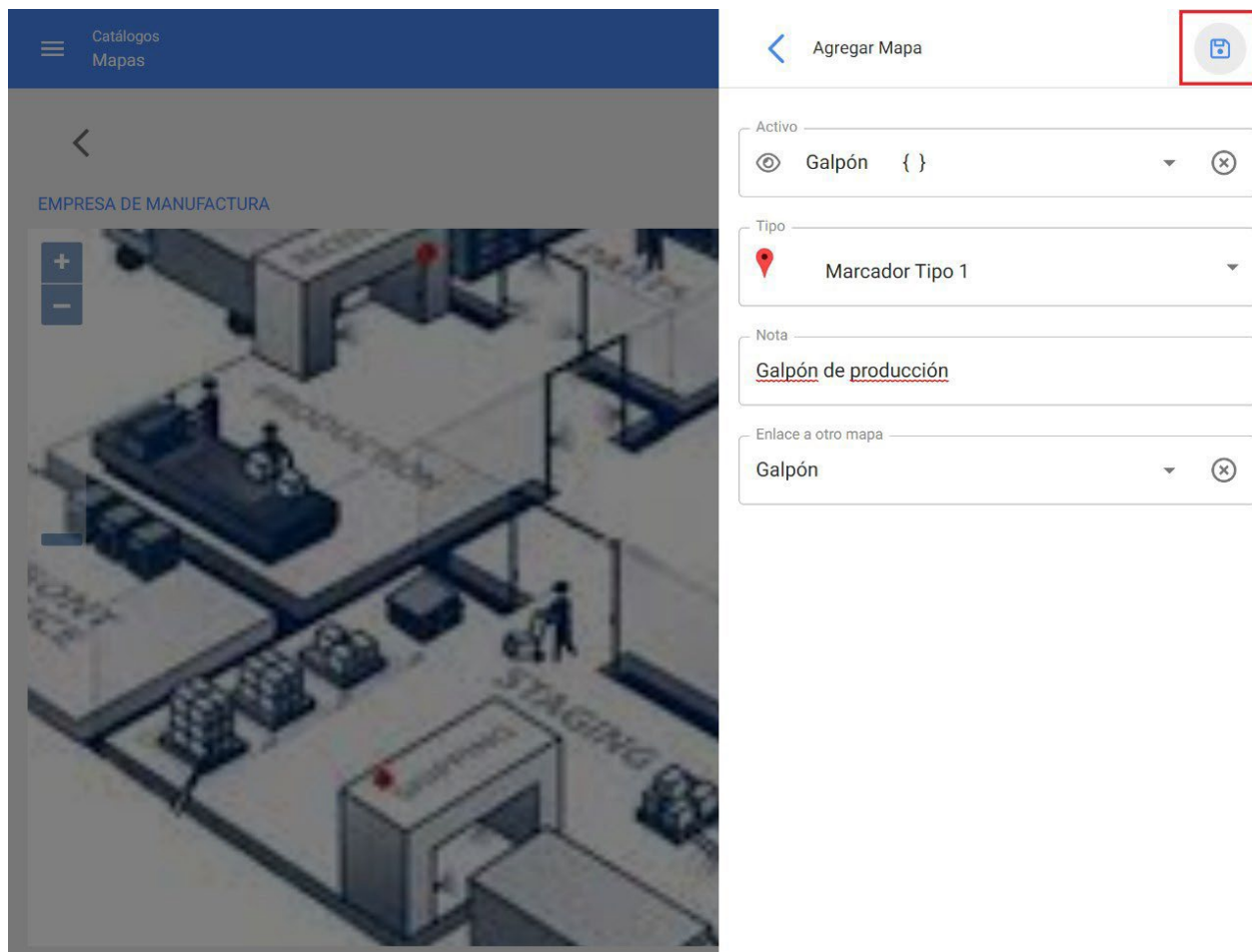

Enfin, en cliquant sur enregistrer, vous ouvrirez un nouvel écran où le curseur aura un indicateur (+), pour permettre au marqueur d'être placé à l'endroit correspondant sur la carte, cliquez dessus pour fixer le marqueur.

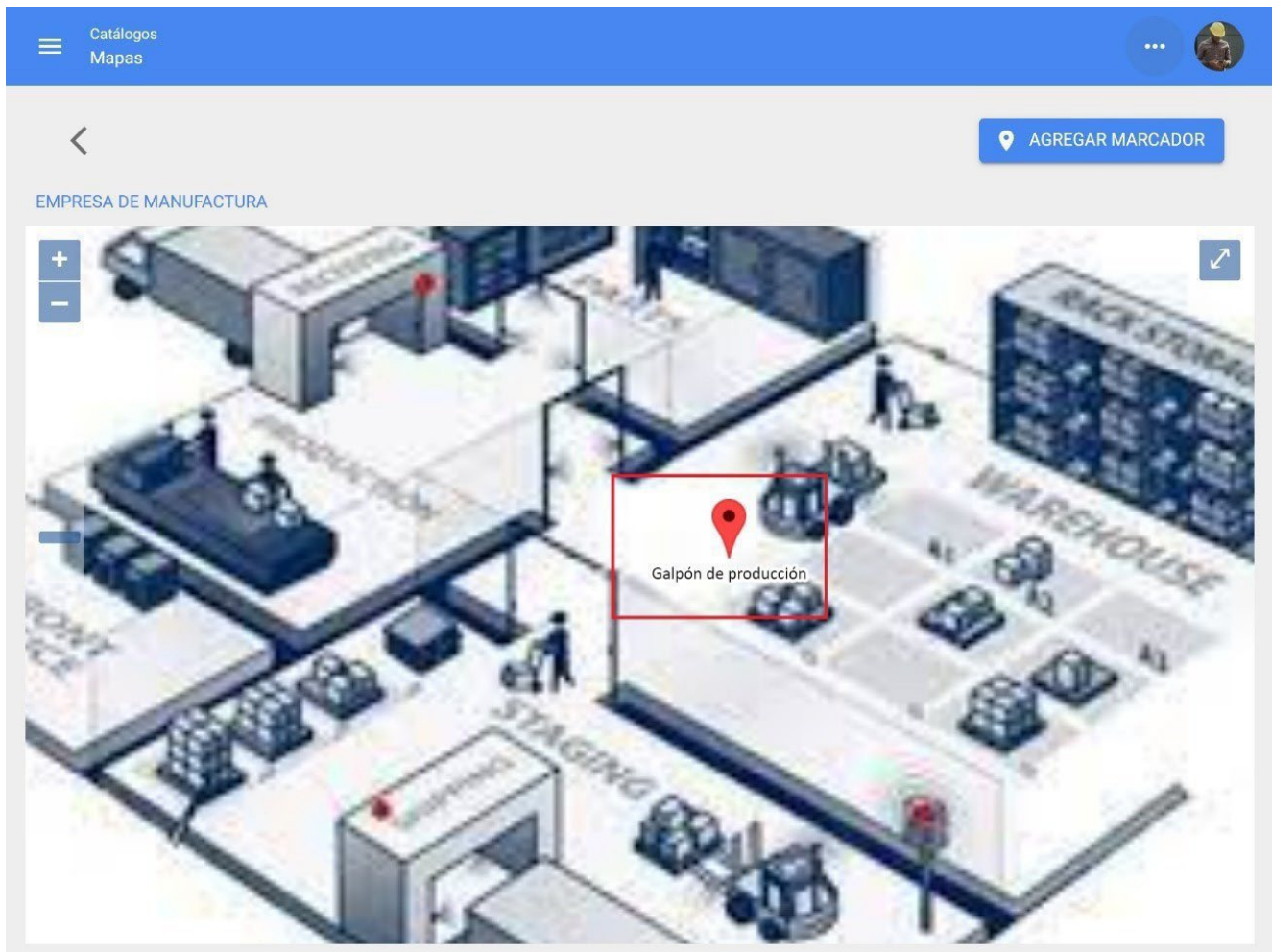

Note : Sur une carte avec des marqueurs, le dossier de l'équipe est rapidement accessible.



AGREGAR MARCADOR

EMPRESA DE MANUFACTURA



Arborescence de tous les sites actifs

help.fractal.com/fr/articles/6014994-tree-of-all-assets-view

Cette vue permet de visualiser de manière structurée tous les actifs selon leur niveau hiérarchique, du plus haut au plus bas, en fonction de la manière dont ils sont constitués au sein de la plateforme.

The screenshot displays the 'Activos' (Assets) section in 'Vista Árbol' (Tree View) mode. The top navigation bar shows 'Activos', 'Vista Árbol', a search bar labeled 'Buscar...', and user information for 'Juan'. Below the navigation bar, there is a filter button labeled 'TODOS LOS ACTIVOS' and a 'Total: 49' indicator. The main content area shows a hierarchical tree structure of assets. A red box highlights the top three levels: 'Empresa Principal S.A. de C.V.', 'Planta 1', and 'Area de Produccion'. Below these are several specific assets, each with a truck icon and a description: 'ALIMENTADOR DE HOJA CON CONVEYOR DE ENTRADA', 'BANCO DE CAPACITORES 440 V', 'Banda Transportadora', 'BARNIZADORA 12 X 44 CON MESA DE REGISTRO', 'BARNIZADORA 12 X 44 CON MESA DE REGISTRO', and 'CABEZA DE IMPRESIÓN (CUATRO) CON MESA DE REGISTRO'. A blue circular button with a white plus sign is located at the bottom right of the asset list.

Type d'actifs Emplacements

Dans ce module, vous pouvez trouver dans une liste tous vos biens de type emplacement, en tenant compte du fait qu'un emplacement est un lieu, un site ou un endroit où se trouvent des personnes ou d'autres biens.

Un emplacement peut être un site physique, tel qu'un bâtiment ou un hangar, mais peut également être utilisé pour délimiter des espaces de travail, tels que des zones de production, des zones de bureaux, etc.

Remarque : il est important de prendre en considération le fait que les emplacements peuvent être utilisés pour localiser à la fois des actifs et des comptes d'utilisateurs, ce qui permet d'appliquer certaines restrictions de visualisation (les comptes d'utilisateurs situés dans un emplacement ne peuvent visualiser que les informations contenues dans les niveaux hiérarchiques inférieurs à celui où ils se trouvent).

<input type="checkbox"/>	Habilitado	Fuera de servicio...	Descripción	Nombre
<input type="checkbox"/>	Si	No	001 CREE DIF SINALOA { CREE SIN 01 }	001 CREE DIF SINALOA
<input type="checkbox"/>	Si	No	001 EMPRESA PRINCIPAL { CUR-MAR-001 } GAM	001 EMPRESA PRINCIPAL
<input type="checkbox"/>	Si	No	002 Operadora Pizza Hut SA de CV { DEMO PIZZA...	002 Operadora Pizza Hut SA de CV
<input type="checkbox"/>	Si	No	110 { }	110
<input type="checkbox"/>	Si	No	112 TACUBAYA { WAL112 }	112 TACUBAYA
<input type="checkbox"/>	Si	No	113 TACUBA { WAL 113 }	113 TACUBA
<input type="checkbox"/>	Si	No	115 Campo de Golf	115 Campo de Golf
<input type="checkbox"/>	Si	No	120 CUITLAHUAC Ciudad de México DF	120 CUITLAHUAC
<input type="checkbox"/>	Si	No	1231 12313	1231

Type d'actifs Équipement

Par définition, un équipement peut être considéré comme un ensemble d'éléments interconnectés dont la fonction est de fournir un service spécifique, par exemple : des machines industrielles, des véhicules, etc.

Note : Dans la plate-forme, un équipement peut être considéré comme un ensemble individuel ou comme un équipement parent composé d'équipements enfants (systèmes, éléments ou composants).

Activos Equipos ? ↻ Juan ▾

EQUIPOS Total: 11198

LISTA ÁRBOL

<input type="checkbox"/>	Habilitado	Fuera de servicio...	Descripción	Código	NOMBRE
<input type="checkbox"/>	Si	No	Aire Acondicionado de Precision Marvair AVPA36...		Aire Acondicionac
<input type="checkbox"/>	Si	No	AIRE ACONDICIONADO DESFILIA CAMERINOS {D...		AIRE ACONDICION
<input type="checkbox"/>	Si	No	AIRE ACONDICIONADO FISCALIA (FIS-001) YORK ...		AIRE ACONDICION
<input type="checkbox"/>	Si	No	AIRE ACONDICIONADO FORO CAMERINOS (CF01...		AIRE ACONDICION
<input type="checkbox"/>	Si	No	AIRE ACONDICIONADO FORO CAMERINOS (CF01...		AIRE ACONDICION
<input type="checkbox"/>	Si	No	AIRE ACONDICIONADO GERENCIA DE OPERACIO...		AIRE ACONDICION
<input type="checkbox"/>	Si	No	AIRE ACONDICIONADO INFESTACION AIRE		AIRE ACONDICION
<input type="checkbox"/>	Si	No	AIRE ACONDICIONADO LENNOX LI018CO-180P4...	A001	AIRE ACONDICION
<input type="checkbox"/>	Si	No	AIRE ACONDICIONADO LG INVERTER { 1234AIRE }	1234AIRE	AIRE ACONDICION

Type d'actifs Outils

Les outils peuvent être définis comme des actifs nécessaires pour compléter ou faciliter l'exécution de certaines tâches. Il est important de mentionner que les outils, comme les pièces détachées, peuvent être regroupés au sein d'un entrepôt.

Note : Les outils sont ajoutés dans le module des immobilisations de manière générale, car la gestion des quantités et des coûts de ce type d'immobilisations est gérée directement dans le module d'entreposage.

Activos Herramientas		Buscar...		Juan	
HERRAMIENTAS		Total: 8987			
<input type="checkbox"/>	Habilitado	Fuera de servicio...	Descripción	Nombre	
<input type="checkbox"/>	Si	No			
<input type="checkbox"/>	Si	Si	0 02162-4 ACM-1239	0	
<input type="checkbox"/>	Si	No	0 02162-4 ACM-1239	0	
<input type="checkbox"/>	Si	No	0-100 ANALOG PANEL METER 2153MD ACM-0282	0-100 ANALOG PANEL METER	
<input type="checkbox"/>	Si	No	0-100 ANALOG PANEL METER 2153MD ACM-0282	0-100 ANALOG PANEL METER	
<input type="checkbox"/>	Si	No	0-25 ANALOG PANEL METER 01B6993 2154MD ...	0-25 ANALOG PANEL METER 01B6993	
<input type="checkbox"/>	Si	No	0-25 ANALOG PANEL METER 01B6993 2154MD ...	0-25 ANALOG PANEL METER 01B6993	
<input type="checkbox"/>	Si	No	0 732 ACM-0167	0	
<input type="checkbox"/>	Si	No	0 732 ACM-0167	0	
<input type="checkbox"/>	Si	No	0 86760-1 ACM-1240	0	

Type d'actif Pièces détachées et fournitures

Correspond aux éléments destinés à être remplacés par d'autres similaires (après avoir atteint leur durée de vie utile), dans le but de garantir la continuité fonctionnelle de la machine à laquelle ces éléments appartiennent.

Note : Les pièces de rechange et les fournitures sont ajoutées dans le module Actifs de manière générale, car la gestion des quantités et des coûts de ce type d'actifs est gérée directement dans le module Entrepôt.

Activos
Repuestos y Suministros

Buscar...

Juan

REPUESTOS Y SUMINISTROS

Total: 16945

<input type="checkbox"/>	Habilitado	Descripción	Nombre	Numero de parte
<input type="checkbox"/>	Si	ACEITE	ACEITE	
<input type="checkbox"/>	Si	Aceite 10w40 Chevron	Aceite 10w40	
<input type="checkbox"/>	Si	ACEITE 20 W 50 (SM) COPEC { 00010100001000...	ACEITE 20 W 50 (SM)	
<input type="checkbox"/>	Si	Aceite 220 Carter EP 220 { IN-4105 }	Aceite 220	
<input type="checkbox"/>	Si	ACEITE { ACE }	ACEITE	
<input type="checkbox"/>	Si	aceite acemire acemire { fs001 }	aceite acemire	
<input type="checkbox"/>	Si	aceite az sku1002	aceite az	sku1002
<input type="checkbox"/>	Si	Aceite CV Rando WM ISO 32 Chevron Litro 27328...	Aceite CV Rando WM ISO 32	273284
<input type="checkbox"/>	Si	ACEITE DE MOTOR 15W40	ACEITE DE MOTOR 15W40	
<input type="checkbox"/>	Si	Aceite de motor 3813	Aceite de motor	3813
<input type="checkbox"/>	Si	ACEITE DE MOTOR DIESEL TOP	ACEITE DE MOTOR DIESEL TOP	

Actifs Types numériques

Correspond aux actifs non corporels (tels que les licences, les brevets, etc.) qui ont une valeur pour l'entreprise et qui peuvent également faire l'objet de processus de maintenance.

DIGITALES

Total: 22

<input type="checkbox"/>	Habilitado	Fuera de servicio...	Descripción	Nombre
<input type="checkbox"/>	Si	No	EPSON 2018	SOFTWARE DE IMPRESION FOTOGRAFICO
<input type="checkbox"/>	Si	No	ERP CORP 1.2.41	ERP
<input type="checkbox"/>	Si	No	FRACTTAL APP 1.2.41	FRACTTAL
<input type="checkbox"/>	Si	No	MICROSOFT 2010	OFFICE 365
<input type="checkbox"/>	Si	No	MICROSOFT 2010	SOFTWARE DE ENSAMBLAJE
<input type="checkbox"/>	Si	No	MICROSOFT 2011	YASKAGUA
<input type="checkbox"/>	Si	No	MICROSOFT 2019	SISTEMA DE FACTURACION
<input type="checkbox"/>	Si	No	MICROSOFT PRO	WINDOWS 10 PRO
<input type="checkbox"/>	Si	No	MICROSOFT PROFESIONAL	OFFICE 2019
<input type="checkbox"/>	Si	No	SAP 2011	ERP 0001



Visualiser l'arbre linéaire (breadcrumb)

help.fractal.com/fr/articles/6015001-tree-view-linear-tree-view-of-breadcrumbs

Cette vue vous permet de visualiser les actifs à un niveau hiérarchique, en commençant par le niveau le plus élevé jusqu'au niveau le plus bas, de manière linéaire et en fonction de la manière dont ils sont établis dans la plateforme.

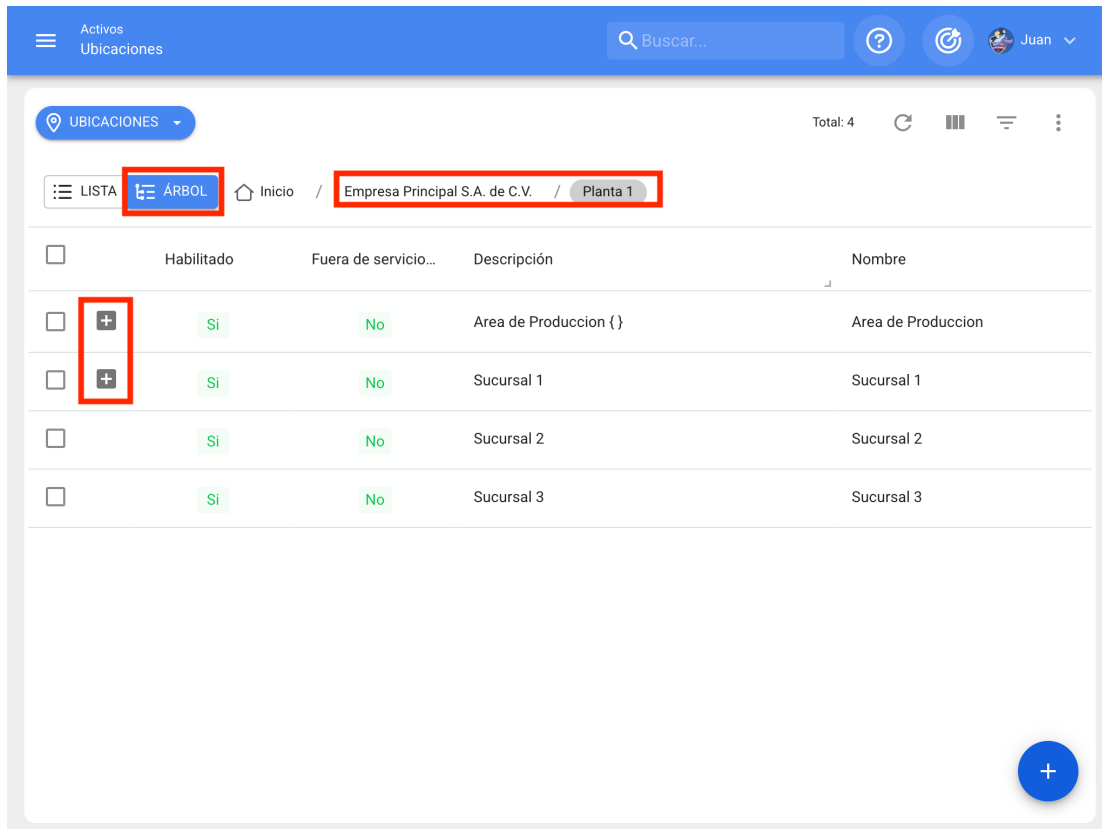

The screenshot shows a web application interface with a blue header. The header contains the text "Activos Ubicaciones" and a search bar labeled "Buscar...". Below the header, there is a navigation bar with a dropdown menu labeled "UBICACIONES" and a "Total: 4" indicator. The breadcrumb navigation path is "Inicio / Empresa Principal S.A. de C.V. / Planta 1". The "ARBOL" view is selected, and the table below shows a list of assets with columns for "Habilitado", "Fuera de servicio...", "Descripción", and "Nombre".

<input type="checkbox"/>	Habilitado	Fuera de servicio...	Descripción	Nombre
<input type="checkbox"/>	Si	No	Area de Produccion { }	Area de Produccion
<input type="checkbox"/>	Si	No	Sucursal 1	Sucursal 1
<input type="checkbox"/>	Si	No	Sucursal 2	Sucursal 2
<input type="checkbox"/>	Si	No	Sucursal 3	Sucursal 3

Remarque : cette vue permet uniquement de visualiser le type d'actif en fonction du module dans lequel vous vous trouvez. En d'autres termes, si nous nous trouvons dans le module Emplacements, nous ne pouvons visualiser que les biens de ce type.

Comment créer un actif dans Fractal One ?

help.fractal.com/fr/articles/6015003-how-to-create-an-asset-in-fractal-one

Dans Fractal One, il y a deux options pour créer des actifs, la première est manuelle et la seconde est massive grâce à l'importation de feuilles de calcul.

Option 1 : Ajouter des actifs manuellement

Pour ajouter un bien, il suffit de saisir le module correspondant au bien que vous souhaitez ajouter (Emplacements, Équipement, Outils, Pièces détachées et fournitures, Numérique), puis de cliquer sur l'option d'ajout en bas à droite de la fenêtre.

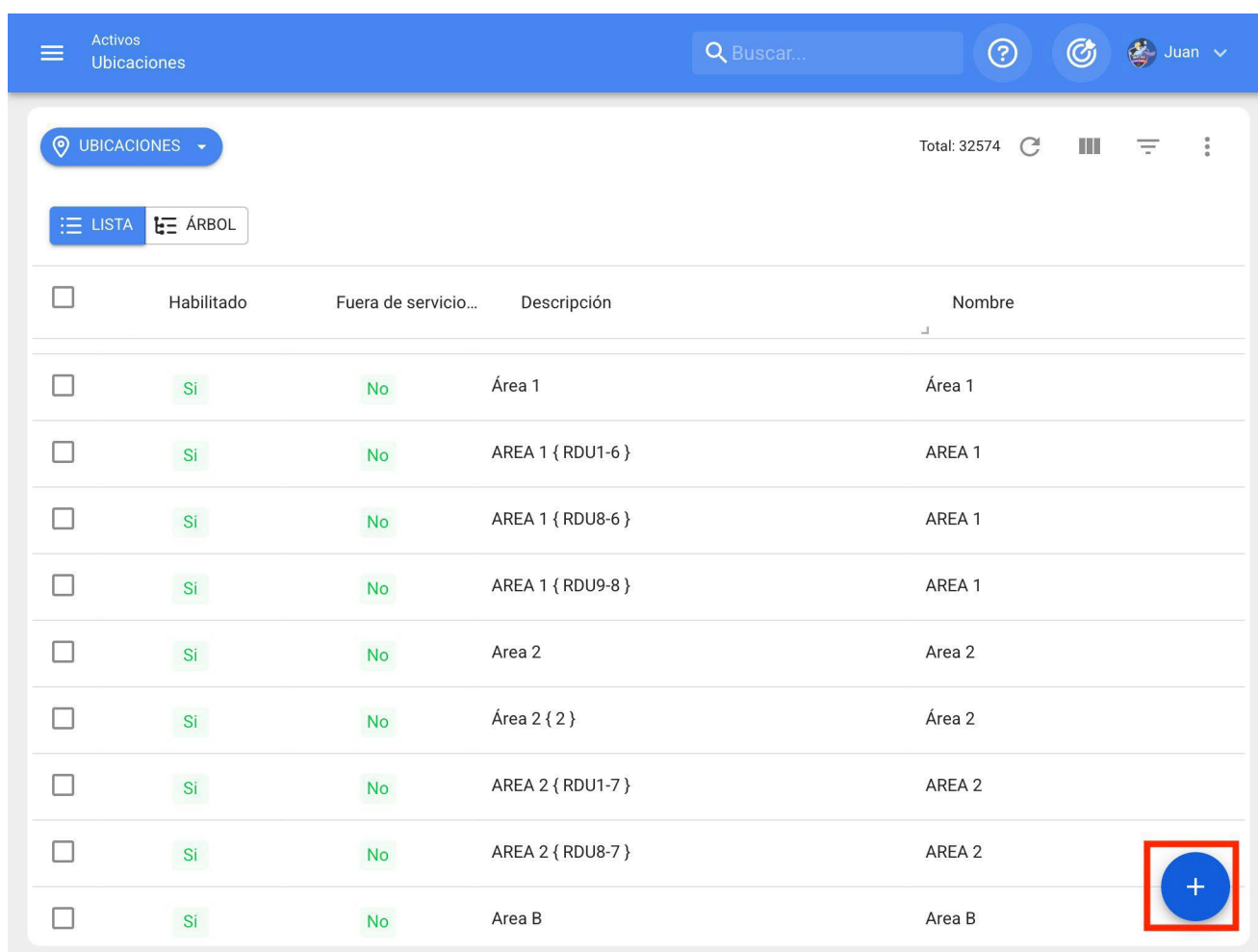

The screenshot shows the 'Activos' (Assets) management interface in Fractal One. The top navigation bar includes 'Activos' and 'Ubicaciones' (Locations), a search bar, and user information for 'Juan'. Below the navigation, there are tabs for 'UBICACIONES' and a total count of '32574'. The main content area displays a table of assets with columns for 'Habilitado' (Enabled), 'Fuera de servicio...' (Out of service...), 'Descripción' (Description), and 'Nombre' (Name). The table lists several areas, including 'Área 1', 'Área 2', and 'Area B', each with a status of 'Si' (Yes) and 'No' (No). A red box highlights a blue '+' button in the bottom right corner of the table, indicating the option to add a new asset.

<input type="checkbox"/>	Habilitado	Fuera de servicio...	Descripción	Nombre
<input type="checkbox"/>	Si	No	Área 1	Área 1
<input type="checkbox"/>	Si	No	AREA 1 { RDU1-6 }	AREA 1
<input type="checkbox"/>	Si	No	AREA 1 { RDU8-6 }	AREA 1
<input type="checkbox"/>	Si	No	AREA 1 { RDU9-8 }	AREA 1
<input type="checkbox"/>	Si	No	Area 2	Area 2
<input type="checkbox"/>	Si	No	Área 2 { 2 }	Área 2
<input type="checkbox"/>	Si	No	AREA 2 { RDU1-7 }	AREA 2
<input type="checkbox"/>	Si	No	AREA 2 { RDU8-7 }	AREA 2
<input type="checkbox"/>	Si	No	Area B	Area B

Lorsque vous cliquez sur ce bouton, une nouvelle fenêtre s'ouvre pour vous permettre de remplir tous les champs attribués aux biens. Ces attributs peuvent varier en fonction du type de bien auquel il est fait référence.

Voici une brève explication de chacun des attributs de la fenêtre des actifs.

Général : Onglet dans lequel se trouvent toutes les informations générales associées à l'actif.

1. **Nom de l'équipement** : nom par lequel l'actif est identifié.
2. **Modèle** : Modèle du bien auquel il est fait référence.
3. **Numéro de série** : numéro de série associé au bien (généralement celui établi par le fabricant de l'équipement).
4. **Code** : Code d'identification unique attribué au bien dans le système.
5. **Code-barres** : Code-barres appartenant à l'actif.
6. **Priorité** : Liste dans laquelle les actifs sont répertoriés en fonction de leur priorité.
7. **Type** : Catalogue des différents types d'actifs.

8. **Classification 1 et 2** : correspond à des champs libres laissés par la plateforme pour que les utilisateurs puissent les remplir à leur guise.
9. **Fournisseur** : Fournisseur associé à l'actif. }
10. **Date d'achat** : date à laquelle le bien a été acheté.
11. **Situé dans ou fait partie de** : Correspond à l'emplacement du bien dans le système, en tenant compte de la hiérarchie que cela représente pour la visualisation du bien par rapport aux autres utilisateurs.
12. **Heures d'utilisation quotidienne moyenne** : correspond au nombre total moyen d'heures travaillées par l'actif (par défaut, le système établit 24 heures d'utilisation quotidienne). Cette valeur est très importante pour le calcul des indicateurs dans le système.
13. **Visible pour tous** : option permettant de définir la visibilité de l'actif pour tous les utilisateurs, quel que soit le niveau hiérarchique de l'emplacement du compte dans le système.
14. **Plan de travail** : Référence au plan de travail auquel l'actif est lié.
15. **Notes** : champs de texte permettant d'ajouter une note associée à l'actif.
16. **Photo** : photographie appartenant au bien en question.
17. **Code QR** : Code généré automatiquement par le système une fois le bien créé.

Champs personnalisés : groupes correspondant à une série de champs ou d'étiquettes qui peuvent être personnalisés selon les besoins de la direction de chaque entreprise. Idéalement, il est possible d'y placer des informations sur les biens qui ne peuvent pas être ajoutées dans l'onglet général, telles que les spécifications techniques de l'équipement.

- ♦ **Tiers associés** : Liste dans laquelle les tiers associés au bien peuvent être ajoutés de manière référentielle.
- ♦ **Financier** : correspond à l'amortissement linéaire de l'actif, qui est calculé sur la base de la date de début, du pourcentage d'amortissement annuel, des coûts d'achat, de remplacement et de récupération.
- ♦ **Pièces de rechange et fournitures** : Liste dans laquelle les pièces détachées et les fournitures utilisées dans le bien peuvent être ajoutées de manière référentielle.
- ♦ **Historique** : onglet permettant de consulter l'historique des tâches, des ressources et des disponibilités associées à l'actif.

- ♦ **Pièces jointes** : Onglet permettant d'ajouter les différentes pièces jointes associées à l'actif.
- ♦ **Gestion documentaire** : Onglet dans lequel vous pouvez ajouter les différents documents ou garanties à échéance qui sont associés à l'actif.
- ♦ **Activé** : option permettant d'activer ou de désactiver un bien à volonté afin qu'il n'apparaisse plus dans les activités de maintenance.
- ♦ **Hors service** : état dans lequel un bien est arrêté en raison d'une défaillance fonctionnelle (cette option découle directement de la défaillance du bien).

Note : Les informations présentées ci-dessus sont référentielles pour les biens de type équipement. Certains attributs peuvent varier en fonction du type de bien pour lequel des informations sont ajoutées.

Enfin, après avoir rempli tous les champs requis pour enregistrer le bien, cliquez sur l'option "Enregistrer" pour terminer le processus de création du bien.

The screenshot shows the 'Activos Equipos' interface. The main header is blue with a menu icon, 'Activos Equipos', and user information 'Juan'. The main content area has a title '1 AIRE ACONDICIONADO RSS Samsung AAA-004 { RSS-002 }' and a 'GUARDAR' button highlighted in a red box. The form contains the following fields:

- Ubicado en ó es Parte de**: // Garvi/ México/ Guadalajara/ ZOI BOREALE
- NOMBRE**: 1 AIRE ACONDICIONADO RSS
- Código**: RSS-002
- Marca**: Samsung
- Modelo**: AAA-004
- Numero de Serie**: SGYU-2983-SW
- Otro 1**: S/C
- Otro 2**: CIVILTA 2021
- Código de Barras / NFC**: (empty)
- Prioridad**: Alta
- Tipo**: HVAC
- Clasificación 1**: INMOBILIAR
- Clasificación 2**: FIBRAMTY
- Proveedor**: ACEITES Y LUBRICANTES DEL CENTRO, S.
- Fecha de Compra**: 2019-05-03

On the left side, there is a photo of the air conditioning unit, a toggle for 'Habilitado' (checked), and a sidebar menu with options: Información (with a notification 'Tiene cambios pendientes por guardar!'), Detalles, General, Formulario Personalizado, Financiero, and Terceros Relacionados.

Option 2 : Regroupement d'actifs en vrac

Aller à :

Chargement en vrac d'actifs

Comment éditer un actif : Fractal One

help.fractal.com/articles/6015014-as-edit-an-asset

Pour modifier un bien déjà créé, il suffit de sélectionner le bien en question pour activer la barre d'édition.

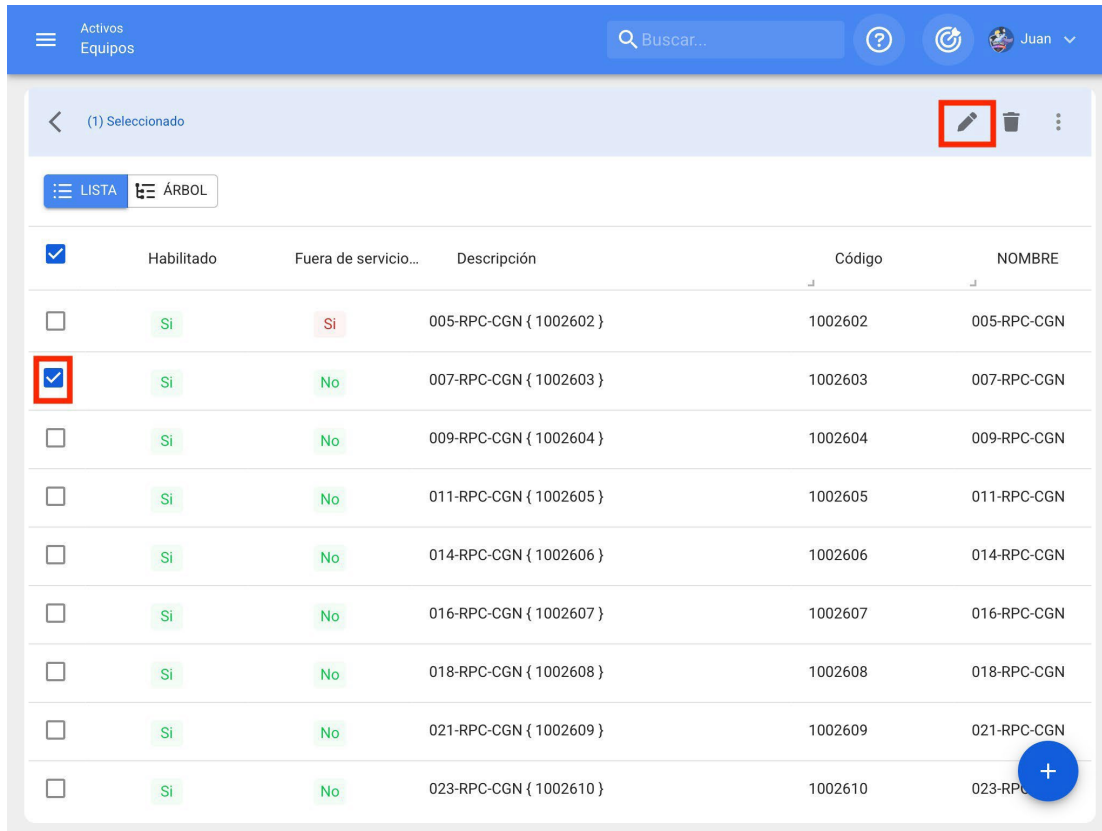

The screenshot shows the 'Activos Equipos' interface. At the top, there is a search bar and a user profile 'Juan'. Below the search bar, there is a header with '(1) Seleccionado' and a red box highlighting the edit icon. The main content is a table with columns: 'Habilitado', 'Fuera de servicio...', 'Descripción', 'Código', and 'NOMBRE'. The table contains 10 rows of asset data. The second row, '007-RPC-CGN { 1002603 }', is selected, indicated by a blue checkmark in the first column and a red box around it. A blue '+' button is visible in the bottom right corner of the table area.

<input checked="" type="checkbox"/>	Habilitado	Fuera de servicio...	Descripción	Código	NOMBRE
<input type="checkbox"/>	Si	Si	005-RPC-CGN { 1002602 }	1002602	005-RPC-CGN
<input checked="" type="checkbox"/>	Si	No	007-RPC-CGN { 1002603 }	1002603	007-RPC-CGN
<input type="checkbox"/>	Si	No	009-RPC-CGN { 1002604 }	1002604	009-RPC-CGN
<input type="checkbox"/>	Si	No	011-RPC-CGN { 1002605 }	1002605	011-RPC-CGN
<input type="checkbox"/>	Si	No	014-RPC-CGN { 1002606 }	1002606	014-RPC-CGN
<input type="checkbox"/>	Si	No	016-RPC-CGN { 1002607 }	1002607	016-RPC-CGN
<input type="checkbox"/>	Si	No	018-RPC-CGN { 1002608 }	1002608	018-RPC-CGN
<input type="checkbox"/>	Si	No	021-RPC-CGN { 1002609 }	1002609	021-RPC-CGN
<input type="checkbox"/>	Si	No	023-RPC-CGN { 1002610 }	1002610	023-RPC-CGN

En cliquant sur l'option d'édition, les informations relatives à l'actif s'ouvrent et peuvent être modifiées en conséquence.

Activos Equipos ? ↻ Juan ▾

1 AIRE ACONDICIONADO RSS Samsung AAA-004 { RSS-002 } GUARDAR

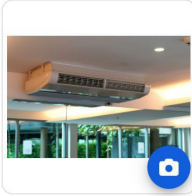

Fuera de servicio: No

Habilitado

Información
Tiene cambios pendientes por guardar!

Detalles

- General
- Formulario Personalizado
- Financiero
- Terceros Relacionados



Ubicado en ó es Parte de _____

NOMBRE

1 AIRE ACONDICIONADO RSS

Código

RSS-002

Marca

Samsung

Modelo

AAA-004

Numero de Serie

SGYU-2983-SW

Otro 1

S/C

Otro 2

CIVILTA 2021

Código de Barras / NFC

Prioridad

Alta

Tipo

HVAC

Clasificación 1

INMOBILIAR

Clasificación 2

FIBRAMTY

Proveedor

ACEITES Y LUBRICANTES DEL CENTRO, S.,

Fecha de Compra

2019-05-03

Enfin, après avoir modifié les champs souhaités, cliquez sur l'option d'enregistrement pour terminer la modification.

Activos Equipos ? ↻ Juan ▾

1 AIRE ACONDICIONADO RSS Samsung AAA-004 { RSS-002 } GUARDAR

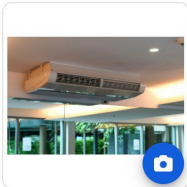

Fuera de servicio: No

Habilitado

Información
Tiene cambios pendientes por guardar!

Detalles

- General
- Formulario Personalizado
- Financiero
- Terceros Relacionados



Ubicado en ó es Parte de _____

NOMBRE

1 AIRE ACONDICIONADO RSS

Código

RSS-002

Marca

Samsung

Modelo

AAA-004

Numero de Serie

SGYU-2983-SW

Otro 1

S/C

Otro 2

CIVILTA 2021

Código de Barras / NFC

Prioridad

Alta

Tipo

HVAC

Clasificación 1

INMOBILIAR

Clasificación 2

FIBRAMTY

Proveedor

ACEITES Y LUBRICANTES DEL CENTRO, S.,

Fecha de Compra

2019-05-03

Qu'est-ce qu'un formulaire personnalisé ?

help.fractal.com/fr/articles/6015018-what-are-custom-forms

Les formulaires ou champs personnalisés sont des groupes dans lesquels les biens peuvent être classés, mais qui ont en commun un ensemble de champs ou d'étiquettes pouvant être créés et personnalisés selon les besoins.

The screenshot displays a software interface for managing equipment. At the top, there's a blue header with 'Activos Equipos' and a user profile 'Juan'. Below the header, a breadcrumb trail shows '1 AIRE ACONDICIONADO RSS Samsung AAA-004 { RSS-002 }' and a 'GUARDAR' button. The main content area is divided into two sections. On the left, there's a card with a photo of an air conditioning unit, a status indicator 'Fuera de servicio: No', and a toggle switch for 'Habilitado'. Below this is a 'Detalles' sidebar with a menu where 'Formulario Personalizado' is selected. The right section shows a 'Formulario Personalizado' titled 'AIRES ACONDICIONADOS' with the following fields: 'Voltaje' (224), 'Tipo de Refrigerante' (Rojo), 'Área de Cobertura' (Producción), and 'Tipo' (Split).

État de santé des personnes actives

help.fractal.com/fr/articles/6390033-état-de-santé-des-actifs

Grâce à la nouvelle fonctionnalité d'état de santé des actifs, vous pourrez obtenir une visualisation plus directe de la réalisation du plan de travail de vos actifs (sites et équipements), ce qui vous permettra d'observer, à l'aide d'un graphique chronologique, comment s'est déroulée la réalisation du plan qui a été élaboré pour eux.

Vous aurez ainsi une meilleure compréhension de la disponibilité des actifs, du respect du calendrier d'exécution des tâches et des points d'inflexion, ce qui vous permettra de prendre des décisions en faveur de l'amélioration continue des activités de maintenance préventive.

Procédé de surveillance de l'état de santé

1. Ouvrez le module Catalogues > Actifs

The screenshot displays the Fractal One user interface. On the left, a user profile for Luis Pérez is visible, along with a navigation menu where 'Catálogos' and 'Actifs' are highlighted. The main dashboard area shows several key performance indicators (KPIs) and charts:

- OTs en Revisión:** 2
- OTs Finalizadas:** 18
- Tareas Pendientes con Atraso:** 18
- Órdenes de Trabajo (Bar Chart):**
 - OTs Creadas: 64
 - OTs Finalizadas: 18
 - OTs pendientes: 46
- Tareas (Pie Chart):**
 - Tareas Planificadas: 42 (42.5%)
 - Tareas No Planificadas: 31 (57.5%)
- Equipos Detenidos:** 49
- Paradas Planificadas:** 32
- Paradas no planificadas:** 9
- Prioridades en Tareas** and **Severidad de las Fallas** are also visible at the bottom.

2. Recherche de l'actif (lieu ou équipement)

motor norton

EQUIPOS

Total: 1

LISTA ÁRBOL

	Habilitado	Fuera de servicio...	Descripción	Código	Nombre	Fabr
<input type="checkbox"/>	Si	Si	Motor Norton	Motor-0002	Motor	Nort

+

3. Saisissez le CV de l'actif et sélectionnez le sous-module État de santé dans le menu Détails.

Activos Equipos Luis

Motor Norton GUARDAR



Fuera de servicio: SI
Habilitado

Detalles

- General
- Formulario Personalizado
- Estado de Salud**
- Financiero
- Terceros
- Repuestos y Suministros
- Historiales
- Adjuntos
- Gestión Documental



Ubicado en ó es Parte de

Nombre Código

Fabricante Modelo

Numero de Serial Otro 1

Peso de equipo Código de Barras / QR Prioridad

Tipo Clasificación 1 Clasificación 2

Proveedor Fecha de Compra

Horas de uso promedio diario Visible para todos

Plan de Tareas

Vous y verrez deux graphiques de séries chronologiques intitulés : "Fiabilité des actifs" et "Conformité du plan de travail" :

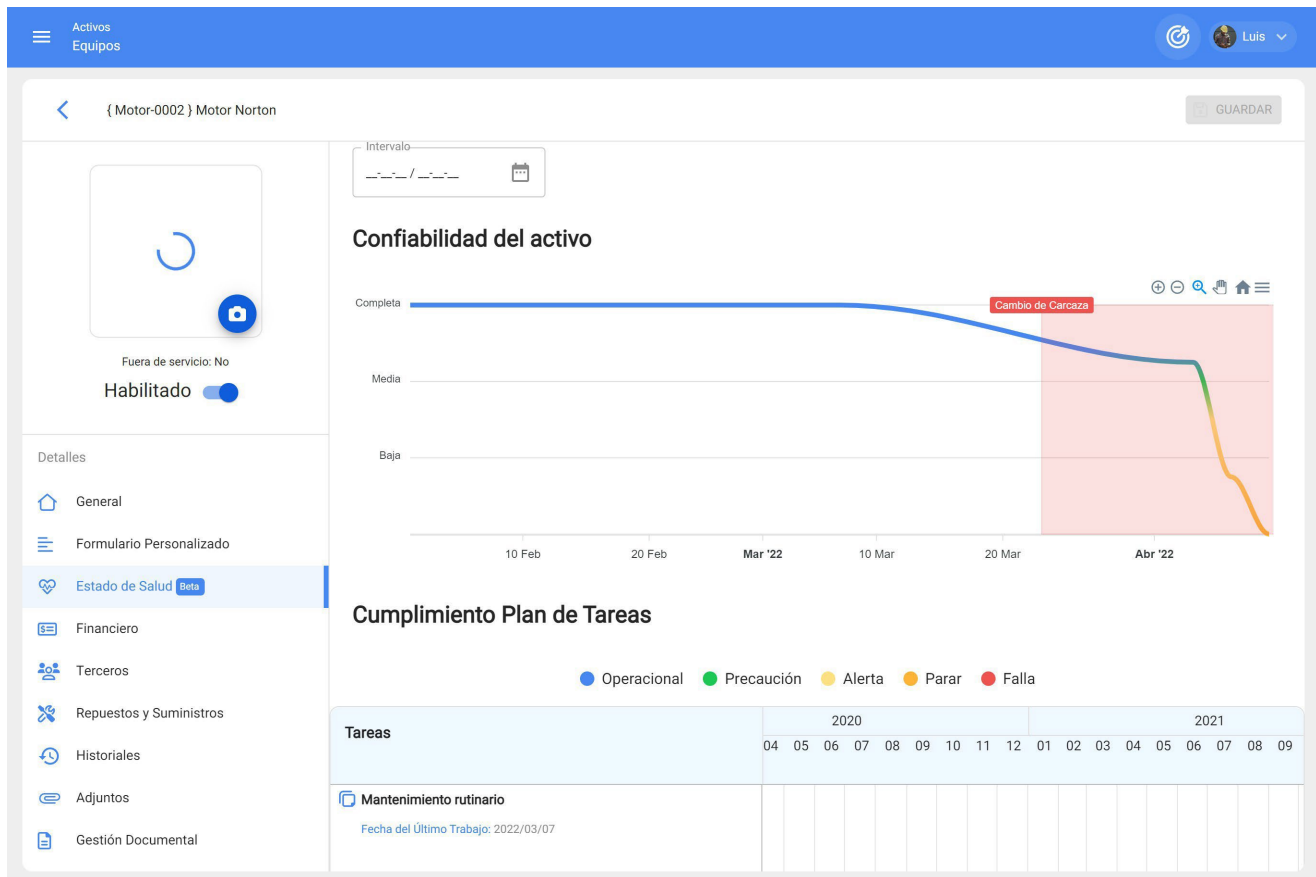

Fiabilité du bien : graphique de l'exécution des tâches, en général du plan des tâches, auxquelles le bien est lié.

Exécution du plan des tâches : cette rubrique présente les détails de chacune des tâches susceptibles d'avoir affecté cette fiabilité. Comme le montre l'image précédente, il existe quatre types de statuts différenciés par des couleurs, qui sont expliqués ci-dessous :

- **Opérationnel (bleu)** : c'est le moment où les tâches sont exécutées en respectant les dates calculées avec une tolérance de 10% en fonction de la périodicité de chaque tâche.
- **Attention (vert)** : lorsque la tolérance de 10 % de l'état opérationnel est dépassée et qu'une tolérance de 10 % est appliquée en fonction de la périodicité de chaque tâche.
- **Alerte (jaune)** : lorsque 10 % de la tolérance de l'état "Attention" sont dépassés, avec une tolérance de 10 % en fonction de la périodicité de chaque tâche.
- **Arrêt (orange)** : lorsque 10 % de la tolérance de l'état d'alerte sont dépassés et sont maintenus jusqu'à ce que la tâche soit achevée.
- **Défaut (rouge)** : L'équipement se met en défaut et reste en défaut jusqu'à ce que la tâche associée au défaut soit terminée.

Exemple : S'il y a une tâche avec un activateur chaque mois et que sa date calculée est le 01/01/2000, cette tâche aura le statut opérationnel tant que sa réalisation est antérieure au 03/01/2000, si cette date est dépassée, le statut sera Attention, si elle n'est pas terminée avant le 06/01/2000, elle passera au statut Alerte et si elle n'est pas terminée dans ce cas avant le 09/01/2000, elle passera au dernier statut qui est Arrêt et elle maintiendra ce statut jusqu'à la date où elle sera terminée.

Note : Les éléments suivants doivent être pris en compte lors de l'examen de l'état de santé des actifs de type localisation :

1) Deux analyses seront disponibles ; l'une correspondant au rapport général de tous les biens qui ont ce lieu comme enfant et les graphiques du lieu lui-même.



2) Pour pouvoir observer le graphique de l'accomplissement des tâches, vous devez sélectionner un point du graphique à l'aide du curseur, afin de pouvoir voir le détail dans le temps sélectionné.



A garder à l'esprit :

Pour cette première itération, un pourcentage équilibré de 10% de tolérance a été défini pour la périodicité de l'achèvement des tâches.

La deuxième itération de la fonctionnalité devrait permettre à l'utilisateur de fixer le pourcentage en fonction de la criticité de la réalisation de son plan de travail.

Ressources humaines et comment entrer dans le module ?

help.fractal.com/fr/articles/6015025-ressources-humaines-et-comment-entrer-dans-le-module

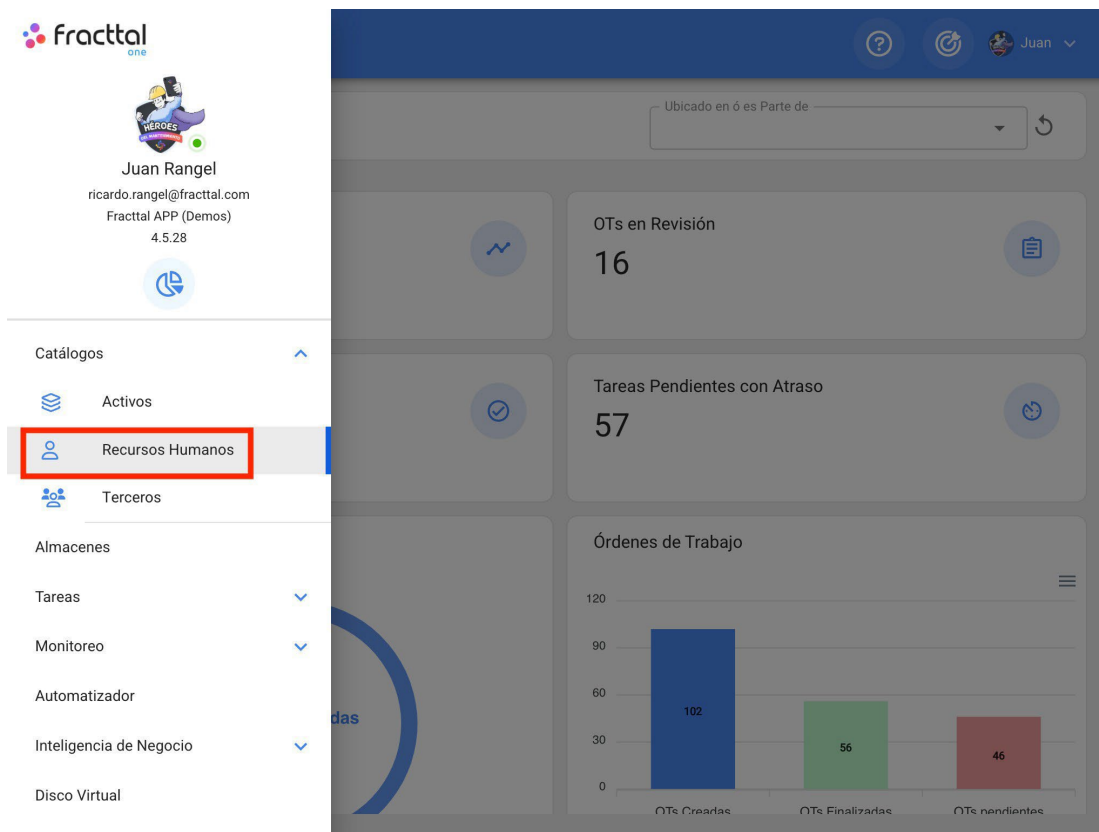

Dans ce module, vous pourrez contrôler et enregistrer le personnel de l'entreprise en termes d'information et de délivrance de missions (outils), quel que soit le nombre de ressources humaines que vous souhaitez ajouter au système, puisqu'il n'y a pas de limite au nombre d'enregistrements.

Note : Il est important de mentionner que tous les comptes d'accès à la plateforme (comptes d'utilisateur, de demande ou de lecture) doivent d'abord être enregistrés dans les modules Ressources humaines ou Tiers, selon le cas.

Comment entrer dans le module des ressources humaines ?

Pour entrer dans le module des ressources humaines, cliquez sur le bouton de menu en haut à gauche de la barre principale de la plateforme et déroulez le menu du catalogue, puis cliquez sur "Ressources humaines".

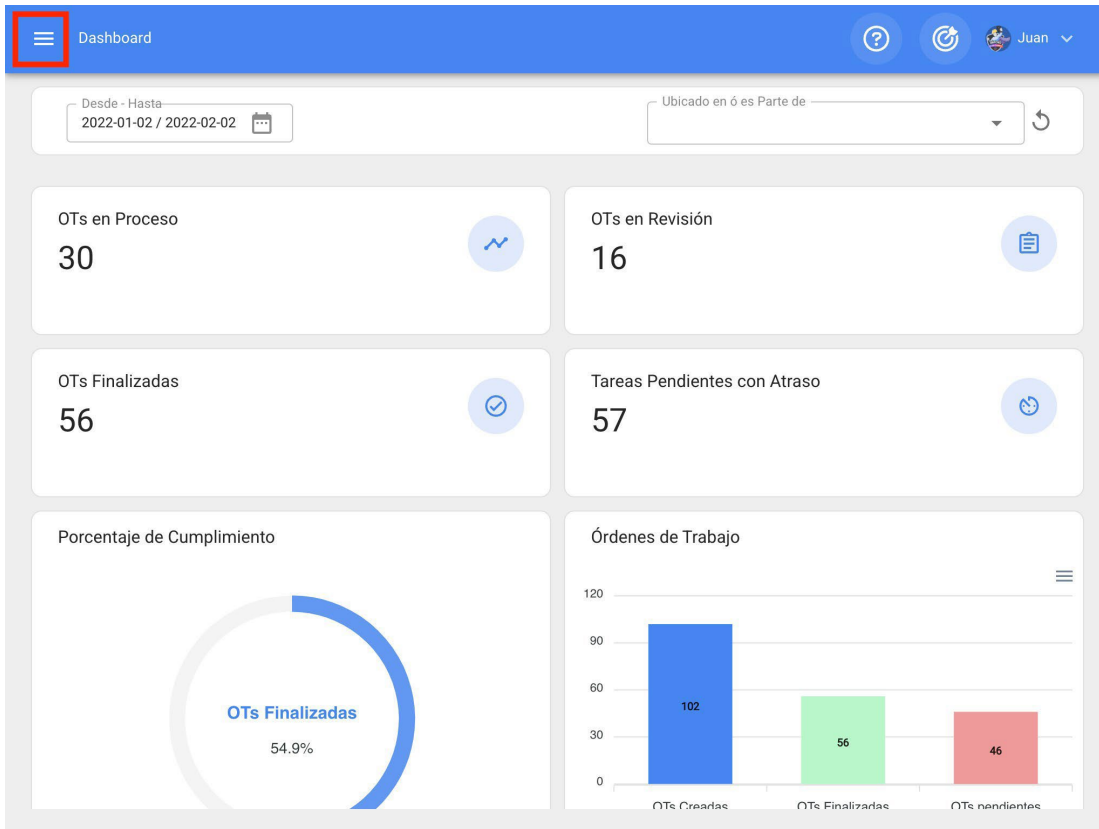

fractal one

Juan Rangel
 ricardo.rangel@fractal.com
 Fractal APP (Demos)
 4.5.28

- Catálogos**
- Activos
- Recursos Humanos**
- Terceros
- Almacenes
- Tareas
- Monitoreo
- Automatizador
- Inteligencia de Negocio
- Disco Virtual

Buscar...

Total: 1663

Cuenta	Código	Nombres	Apellidos	Cla
Si		Asistente	Solo lectura	
No	Asistente 1	Asistente 1	Curso Fractal	Sup
Si	Asistente 10	Asistente 10	Curso Fractal	JAI
No	Asistente 11	Asistente 11	Curso Fractal	ELE
Si	Asistente 12	Asistente12	Curso Fractal	JEF
No	Asistente 15	Asistente 15	Curso Fractal	JAI
No	Asistente 2	Asistente 2	Curso Fractal	ELE
No	Asistente 3	Asistente 3	Curso Fractal	Tec
No	Asistente 4	Asistente 4	Curso Fractal	AU:
No	Asistente 5	Asistente 5	Curso Fractal	DI

Recursos Humanos ? ↺ Juan

Total: 1663 ↺ ☰ ☰ ⋮

<input type="checkbox"/>	Habilitado	Teams	Cuenta	Código	Nombres	Apellidos	Clas
<input type="checkbox"/>	Si	Si	No	Asistente 1	Asistente 1	Curso Fracttal	Su
<input type="checkbox"/>	Si	No	Si	Asistente 10	Asistente 10	Curso Fracttal	JA
<input type="checkbox"/>	Si	No	No	Asistente 11	Asistente 11	Curso Fracttal	EL
<input type="checkbox"/>	Si	No	Si	Asistente 12	Asistente12	Curso Fracttal	JE
<input type="checkbox"/>	Si	No	No	Asistente 15	Asistente 15	Curso Fracttal	JA
<input type="checkbox"/>	Si	No	No	Asistente 2	Asistente 2	Curso Fracttal	EL
<input type="checkbox"/>	Si	No	No	Asistente 3	Asistente 3	Curso Fracttal	Te
<input type="checkbox"/>	Si	No	No	Asistente 4	Asistente 4	Curso Fracttal	AU
<input type="checkbox"/>	Si	No	No	Asistente 5	Asistente 5	Curso Fracttal	AD
<input type="checkbox"/>	Si	No	No	Asistente 6	Asistente 6	Curso Fracttal	+

Comment ajouter des ressources humaines | Fractal One

help.fractal.com/fr/articles/6015037-as-adding-human-resources

Il y a deux façons d'ajouter des ressources humaines à la plate-forme, la première consiste à le faire manuellement (une par une) à partir de l'option d'ajout et la seconde consiste à le faire massivement au moyen d'importations utilisant des fichiers Excel (pour ajouter massivement des ressources humaines, voir la section sur les importations).

De l'option d'ajouter

Pour ajouter une ressource humaine à la plateforme, il suffit de cliquer sur le symbole d'ajout en bas à droite de la plateforme.

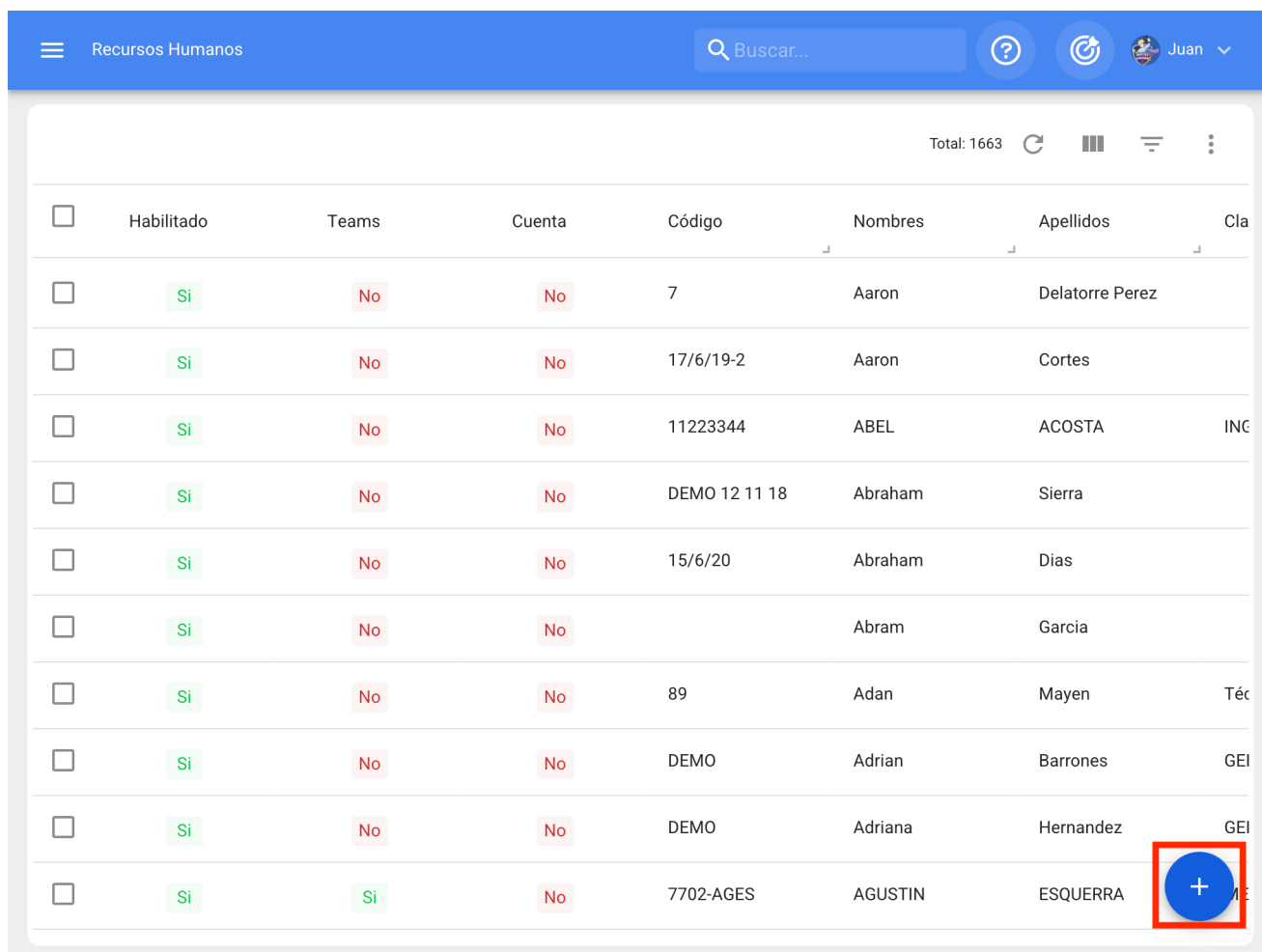

The screenshot shows the 'Recursos Humanos' (Human Resources) interface. At the top, there is a search bar labeled 'Buscar...' and a user profile for 'Juan'. Below the search bar, there is a table with columns: 'Habilitado', 'Teams', 'Cuenta', 'Código', 'Nombres', 'Apellidos', and 'Clasificación'. The table contains 11 rows of data. In the bottom right corner of the table, there is a blue circular button with a white plus sign, which is highlighted with a red square. This button is used to add new human resources.

<input type="checkbox"/>	Habilitado	Teams	Cuenta	Código	Nombres	Apellidos	Clasificación
<input type="checkbox"/>	Si	No	No	7	Aaron	Delatorre Perez	
<input type="checkbox"/>	Si	No	No	17/6/19-2	Aaron	Cortes	
<input type="checkbox"/>	Si	No	No	11223344	ABEL	ACOSTA	INC
<input type="checkbox"/>	Si	No	No	DEMO 12 11 18	Abraham	Sierra	
<input type="checkbox"/>	Si	No	No	15/6/20	Abraham	Dias	
<input type="checkbox"/>	Si	No	No		Abram	Garcia	
<input type="checkbox"/>	Si	No	No	89	Adan	Mayen	Téc
<input type="checkbox"/>	Si	No	No	DEMO	Adrian	Barrones	GEI
<input type="checkbox"/>	Si	No	No	DEMO	Adriana	Hernandez	GEI
<input type="checkbox"/>	Si	Si	No	7702-AGES	AGUSTIN	ESQUERRA	ME

Ensuite, une nouvelle fenêtre appartenant à l'onglet général s'ouvre, où les informations correspondant à la ressource humaine à ajouter au système doivent être remplies.

Recursos Humanos

Juan

GUARDAR

Habilitado

Datos requeridos

- Nombres no puede estar en blanco

Detalles

General

Formulario Personalizado

Asignaciones

Adjuntos

Gestión Documental

Nombres

Apellidos

Código

Nombres no puede estar en blanco

Email

Clasificación 1

Clasificación 2

Dirección

Ciudad

Departamento / Estado / Región

País

Código Área

Busca en el mapa

Santiago de Chile

Mapa de Google Maps

Les données requises sont les suivantes

- ♦ **Noms, prénoms** : informations personnelles sur les ressources humaines.
- ♦ **Code** : code d'identification interne appartenant à la ressource humaine (dans de nombreux cas, la carte d'identité est souvent utilisée).
- ♦ **Classification 1 et 2** : correspond à des champs libres que la plate-forme laisse aux utilisateurs le soin de remplir selon leurs besoins. Ils peuvent par exemple être utilisés pour décrire le poste, la spécialisation ou le service auquel appartient la ressource humaine.
- ♦ **Ville, adresse, département / État / région, pays, indicatif régional** : informations correspondant à la localisation de la ressource humaine.
- ♦ **Latitude, longitude** : champs qui sont automatiquement ajoutés lors de la "recherche sur carte" de l'adresse à laquelle appartient la ressource humaine.
- ♦ **Valeur horaire ordinaire** : Catalogue dans lequel sont définis le profil et la valeur horaire de la ressource humaine.

- ♦ **Horas de trabajo** : Catalogue correspondant aux heures de travail de la ressource humaine.
- ♦ **Courriel** : Adresse électronique de la ressource humaine.
- ♦ **Téléphone primaire, secondaire, SMS** : numéros de téléphone des ressources humaines.
- ♦ **Localisation** : correspond à la localisation de la ressource humaine dans le système, en tenant compte de la hiérarchie que cela représente pour la visualisation de ce profil par rapport à d'autres utilisateurs.
- ♦ **Signature** : signature numérique de la ressource humaine (elle est chargée sous la forme d'une image de dimensions 200 x 80 environ, le système l'ajuste automatiquement) ou possibilité d'ajouter la signature à partir de ce même champ.
- ♦ **Photo** : Photographie de la ressource humaine

Après avoir rempli les informations correspondant à l'onglet général, il suffit de cliquer sur le bouton "Enregistrer" en haut à droite de la fenêtre pour enregistrer la ressource humaine dans le système.

The screenshot shows the 'Recursos Humanos' (Human Resources) system interface. At the top, there is a navigation bar with a menu icon, the text 'Recursos Humanos', and user information 'Juan'. Below this, the profile for 'Jose Martinez' is displayed. On the left, there is a profile picture of a man in a hard hat and a blue 'Guardar' (Save) button. The main form contains several input fields: 'Nombres' (Jose), 'Apellidos' (Martinez), 'Código' (Solicitante 2), 'Email' (curso23.fractal@gmail.c), 'Clasificación 1', 'Clasificación 2', 'Dirección', 'Ciudad', 'Departamento / Estado / Región', 'País', and 'Código Área'. A map of St. Petersburg, Russia, is visible on the right side of the form. The 'Información' tab is highlighted in red, and the 'Guardar' button is also highlighted in red.

Remarque : Après avoir effectué des modifications, veillez à les enregistrer pour qu'elles soient prises en compte.

Comment modifier un profil de ressources humaines ?

help.fractal.com/fr/articles/6015046-how-to-edit-a-human-resource-profile

Pour modifier un profil RH existant, il suffit de sélectionner le profil à modifier et le système affichera une barre avec les options de modification, de suppression et d'options.

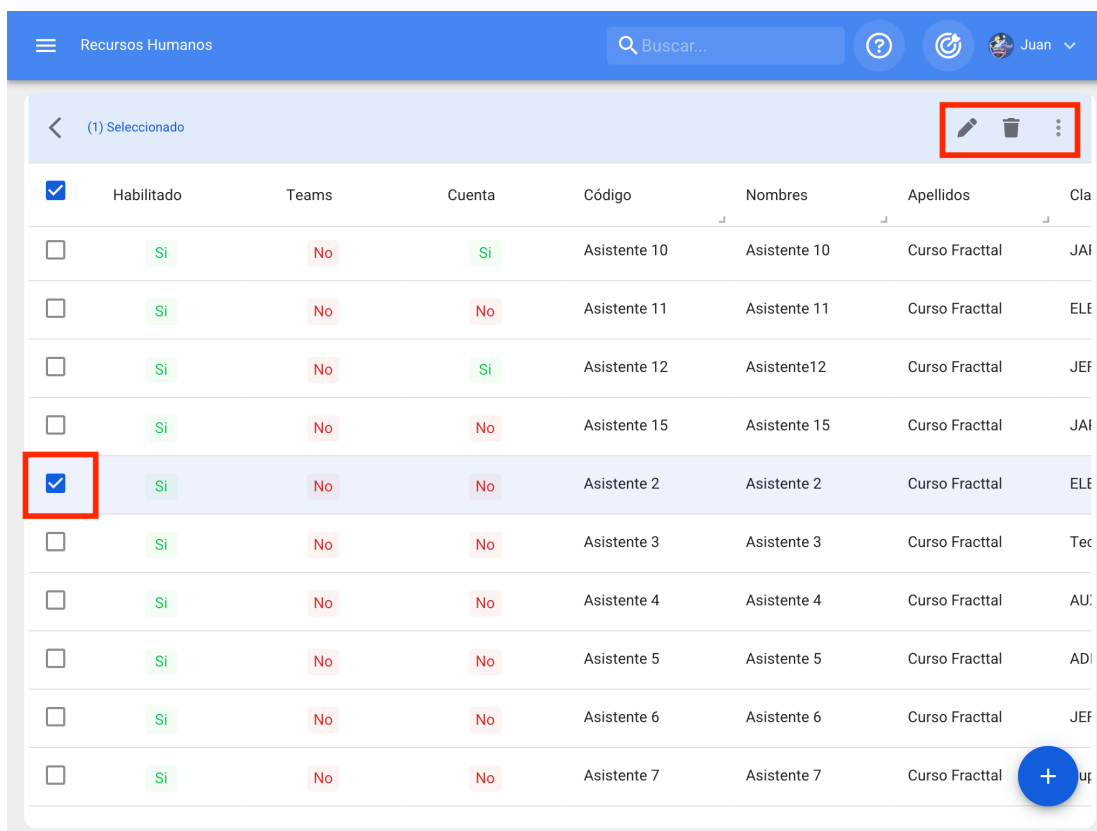

<input checked="" type="checkbox"/>	Habilitado	Teams	Cuenta	Código	Nombres	Apellidos	Clasificación
<input type="checkbox"/>	Si	No	Si	Asistente 10	Asistente 10	Curso Fractal	JAF
<input type="checkbox"/>	Si	No	No	Asistente 11	Asistente 11	Curso Fractal	ELF
<input type="checkbox"/>	Si	No	Si	Asistente 12	Asistente12	Curso Fractal	JEF
<input type="checkbox"/>	Si	No	No	Asistente 15	Asistente 15	Curso Fractal	JAF
<input checked="" type="checkbox"/>	Si	No	No	Asistente 2	Asistente 2	Curso Fractal	ELF
<input type="checkbox"/>	Si	No	No	Asistente 3	Asistente 3	Curso Fractal	Tec
<input type="checkbox"/>	Si	No	No	Asistente 4	Asistente 4	Curso Fractal	AU
<input type="checkbox"/>	Si	No	No	Asistente 5	Asistente 5	Curso Fractal	AD
<input type="checkbox"/>	Si	No	No	Asistente 6	Asistente 6	Curso Fractal	JEF
<input type="checkbox"/>	Si	No	No	Asistente 7	Asistente 7	Curso Fractal	up

Si vous souhaitez modifier la ressource humaine, il vous suffit de cliquer sur modifier et le système vous redirigera vers l'écran correspondant à la ressource humaine sélectionnée.

Recursos Humanos

Buscar...

(1) Seleccionado

<input checked="" type="checkbox"/>	Habilitado	Teams	Cuenta	Código	Nombres	Apellidos	Clasificación
<input type="checkbox"/>	Si	Si	No	Asistente 1	Asistente 1	Curso Fractal	Sup
<input type="checkbox"/>	Si	No	Si	Asistente 10	Asistente 10	Curso Fractal	JAI
<input type="checkbox"/>	Si	No	No	Asistente 11	Asistente 11	Curso Fractal	ELE
<input checked="" type="checkbox"/>	Si	No	Si	Asistente 12	Asistente12	Curso Fractal	JEF
<input type="checkbox"/>	Si	No	No	Asistente 15	Asistente 15	Curso Fractal	JAI
<input type="checkbox"/>	Si	No	No	Asistente 2	Asistente 2	Curso Fractal	ELE
<input type="checkbox"/>	Si	No	No	Asistente 3	Asistente 3	Curso Fractal	Tec
<input type="checkbox"/>	Si	No	No	Asistente 4	Asistente 4	Curso Fractal	AU
<input type="checkbox"/>	Si	No	No	Asistente 5	Asistente 5	Curso Fractal	ADI
<input type="checkbox"/>	Si	No	No	Asistente 6	Asistente 6	Curso Fractal	JEF

Recursos Humanos

Jose Martinez

GUARDAR



Habilitado

Información
Tiene cambios pendientes por guardar!

Detalles

- General
- Formulario Personalizado
- Asignaciones
- Adjuntos
- Gestión Documental

Nombres: Jose

Apellidos: Martinez

Código: Solicitante 2

Email: curso23.fractal@gmail.c

Clasificación 1: [dropdown]

Clasificación 2: [dropdown]

Dirección: [input]

Ciudad: [input]

Departamento / Estado / Región: [input]

País: [input]

Código Área: [input]

Mapa: Busca en el mapa [input] [map]

Sur cet écran, vous trouverez les onglets d'options suivants :

- **Général** : Informations générales sur les ressources humaines.
- **Champs personnalisés** : groupe de balises personnalisées contenant des informations supplémentaires sur la ressource humaine.

- ♦ **Affectations** : Liste du nombre d'outils qui ont été attribués à la ressource humaine.
- ♦ **Pièces jointes** : Liste dans laquelle vous pouvez ajouter, visualiser, modifier ou télécharger des fichiers, des liens et des notes attachés au profil des ressources humaines.
- ♦ **Gestion documentaire** : documents ou certificats soumis à expiration qui sont associés aux ressources humaines.
- ♦ **Activé** : Option permettant d'activer ou de désactiver la ressource humaine afin qu'elle ne soit plus visible dans les autres modules de la plate-forme (elle ne sera affichée que dans les activités précédant sa désactivation).

Pour apporter des modifications au profil des ressources humaines, il suffit de cliquer sur le champ que vous souhaitez modifier et de cliquer sur le bouton "Enregistrer" en haut à droite de la plate-forme.

Recursos Humanos

Jose Martinez

GUARDAR

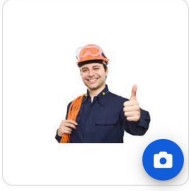

Habilitado

Información
Tiene cambios pendientes por guardar!

Detalles

- General
- Formulario Personalizado
- Asignaciones
- Adjuntos
- Gestión Documental

Nombres: Jose

Apellidos: Martinez

Código: Solicitante 2

Email: curso23.fractal@gmail.com

Clasificación 1: [dropdown]

Clasificación 2: [dropdown]

Dirección: [input]

Ciudad: [input]

Departamento / Estado / Región: [input]

País: [input]

Código Área: [input]

Mapa: Busca en el mapa. Museo Hermitage. DISTRITO DE PETROGRADSKY. DISTRITO DE VASILEOSTROVSKY. DISTRITO DE ADMIRALTEYSKY. KALININSKY DISTRICT. KRSNOGV, DISTI. КРАСНОГВАР. RZHEVI PЖЕВК.

Latitud: [input] Longitud: [input]

Tiers et comment entrer dans le module ?

help.fractal.com/fr/articles/6015063-tiers-parties-et-comment-entrer-dans-le-module

The screenshot displays the Fractal One user interface. On the left, a navigation menu is visible under the heading 'Catálogos'. The menu items are: Activos, Recursos Humanos, Terceros (highlighted with a red box), Almacenes, Tareas, Monitoreo, Automatizador, Inteligencia de Negocio, and Disco Virtual. The main content area shows a dashboard with several widgets: 'OTs en Revisión' with a value of 20, 'Tareas Pendientes con Atraso' with a value of 27, and a bar chart titled 'Órdenes de Trabajo' showing three categories: 'OTs Creadas' (314), 'OTs Finalizadas' (56), and 'OTs pendientes' (258). The user profile 'Juan Rangel' is visible at the top left of the dashboard.

Dans ce module, vous pourrez contrôler et enregistrer les différents types de tiers qui peuvent être gérés sur la plateforme, quel que soit le nombre que vous souhaitez ajouter au système, puisqu'il n'y a pas de limite au nombre d'enregistrements.

Note : Il est important de mentionner que tous les comptes d'accès à la plateforme (comptes d'utilisateur, de demande ou de lecteur) doivent d'abord être enregistrés dans les modules Ressources humaines ou Tiers, selon le cas.

Comment entrer dans le module Tiers ?

Pour accéder au module tiers, il faut d'abord cliquer sur le bouton menu en haut à gauche de la barre principale de la plateforme, puis sur le menu catalogue et enfin sur "Tiers".

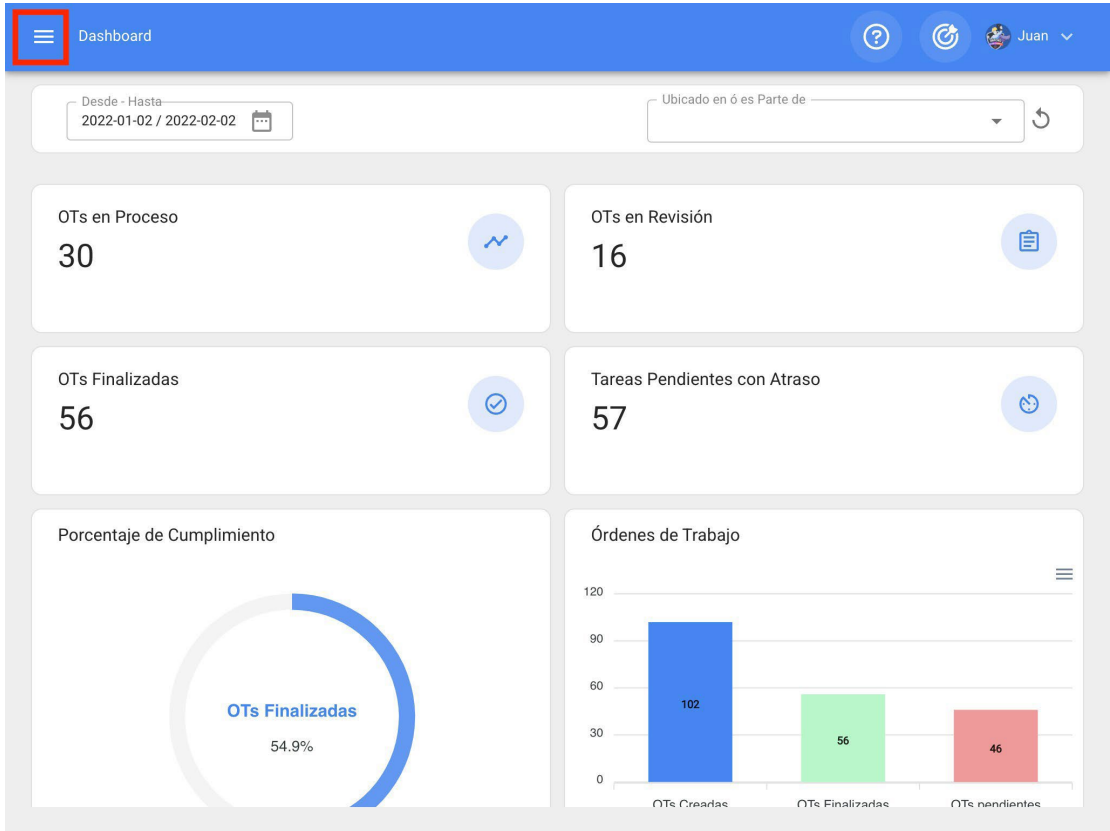

Fractal one

Juan Rangel
 ricardo.rangel@fractal.com
 Fractal APP (Demos)
 4.5.35

- Catálogos**
- Activos
- Recursos Humanos
- Terceros**
- Almacenes
- Tareas
- Monitoreo
- Automatizador
- Inteligencia de Negocio
- Disco Virtual

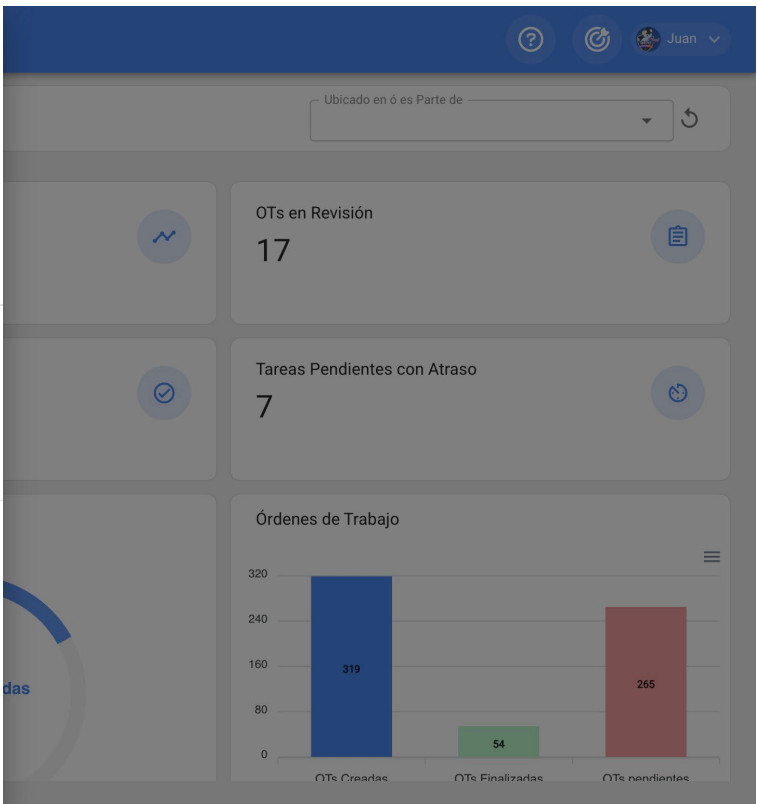

Terceros					
<input type="text" value="Buscar..."/> 					
Total: 852					
<input type="checkbox"/>	Habilitado	Nombre	Código	Email	Página Web
<input type="checkbox"/>	Si	ACEITES DEL CENTRO	EXPO-ACEITES-0...	ventas.aceite...	www.aceitesde
<input type="checkbox"/>	Si	ACEITES DE PUEBLA	AC-TER-001	ventasaceites...	www.aceitesde
<input type="checkbox"/>	Si	ACEITES Y LUBRICANTES DEL CENTRO	P-C-TERCERO-001		
<input type="checkbox"/>	Si	ACEITES Y LUBRICANTES	ACEITES-SON-001		
<input type="checkbox"/>	Si	ACEITES Y LUBRICANTES DEL CENTRO, S.A. DE C.V.	1546	acelubricante...	
<input type="checkbox"/>	Si	ACEITES Y LUBRICANTES DEL CENTRO, S.A. DE C.V.	PROV-001	acelubricante...	www.aceites.c
<input type="checkbox"/>	Si	Aceros Israel S.A. De C.V.	ALS960516SG1	acerosisrael...	
<input type="checkbox"/>	Si	ACEROS SIDERURGICOS BRAVO, S.A. DE C.V.	PR00892	acerosbravo...	
<input type="checkbox"/>	Si	ACEROS Y MATERIALES MARELI SA	ter-0123	marianery@a...	
<input type="checkbox"/>	Si	AC Gruas S.A. De C.V.	AGR1003085M2	acgruas@hot...	

Comment ajouter un tiers : Fractal One

help.fractal.com/fr/articles/6015068-comme-un-tiers

Il y a deux façons d'ajouter des tiers à la plate-forme : la première consiste à le faire manuellement (un par un) à partir de l'option d'ajout et la seconde consiste à le faire massivement au moyen d'importations utilisant des fichiers Excel (pour ajouter massivement un tiers, voir la section sur les importations).

Depuis la plateforme :

Pour ajouter un tiers à la plateforme, il suffit de cliquer sur le symbole d'ajout en bas à droite de la plateforme.

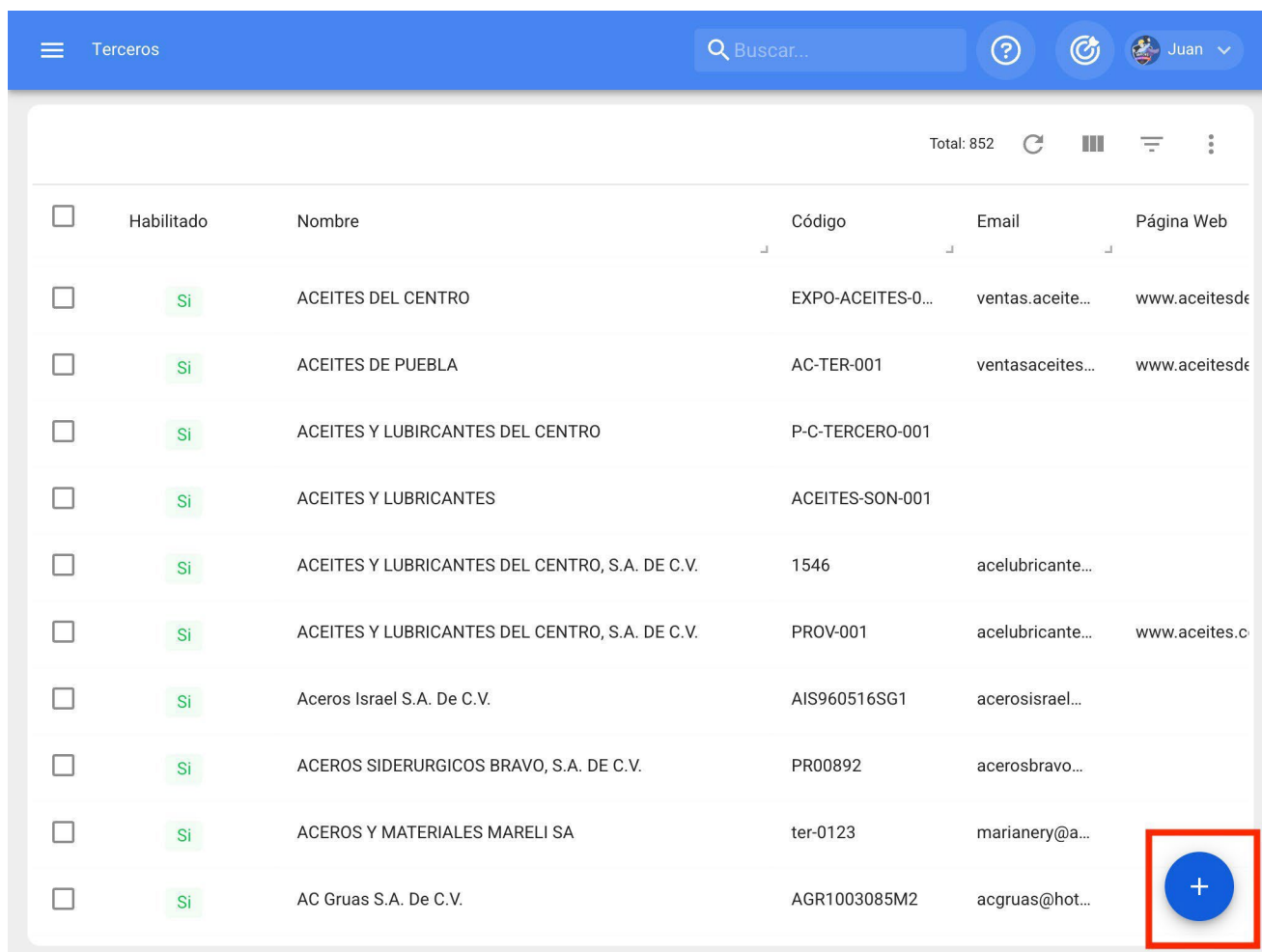

The screenshot shows the 'Terceros' management interface. At the top, there is a search bar labeled 'Buscar...' and a user profile for 'Juan'. Below the search bar, there is a table with columns: 'Habilitado', 'Nombre', 'Código', 'Email', and 'Página Web'. The table contains 11 rows of supplier data. In the bottom right corner of the table area, there is a blue circular button with a white plus sign, which is highlighted with a red square border.

<input type="checkbox"/>	Habilitado	Nombre	Código	Email	Página Web
<input type="checkbox"/>	Si	ACEITES DEL CENTRO	EXPO-ACEITES-0...	ventas.aceite...	www.aceitesde
<input type="checkbox"/>	Si	ACEITES DE PUEBLA	AC-TER-001	ventasaceites...	www.aceitesde
<input type="checkbox"/>	Si	ACEITES Y LUBRICANTES DEL CENTRO	P-C-TERCERO-001		
<input type="checkbox"/>	Si	ACEITES Y LUBRICANTES	ACEITES-SON-001		
<input type="checkbox"/>	Si	ACEITES Y LUBRICANTES DEL CENTRO, S.A. DE C.V.	1546	acelubricante...	
<input type="checkbox"/>	Si	ACEITES Y LUBRICANTES DEL CENTRO, S.A. DE C.V.	PROV-001	acelubricante...	www.aceites.o
<input type="checkbox"/>	Si	Aceros Israel S.A. De C.V.	AIS960516SG1	acerosisrael...	
<input type="checkbox"/>	Si	ACEROS SIDERURGICOS BRAVO, S.A. DE C.V.	PR00892	acerosbravo...	
<input type="checkbox"/>	Si	ACEROS Y MATERIALES MARELI SA	ter-0123	marianery@a...	
<input type="checkbox"/>	Si	AC Gruas S.A. De C.V.	AGR1003085M2	acgruas@hot...	

Une nouvelle fenêtre s'ouvre alors, appartenant à l'onglet général, dans laquelle vous devez remplir les informations correspondant au tiers que vous souhaitez ajouter au système.

Terminos

Habilitado

⚠ Datos requeridos

- Código no puede estar en blanco
- Nombre no puede estar en blanco

Detalles

🏠 General

☰ Formulario Personalizado

📍 Sucursales

👤 Contactos

⚙️ Servicios

🕒 Historiales

📎 Adjuntos

📄 Gestión Documental

Nombre

Código

Tipo:

Proveedor de servicios Fabricante

Proveedor Cliente

Clasificación 1

Clasificación 2

Página Web

Dirección

Ciudad

Departamento / Estado / Región

País

Busca en el mapa

Santiago de Chile

Les données requises sont les suivantes

- **Noms** : Nom du tiers.
- **Codes** : Identifiant fiscal ou ID du tiers.
- **Type** : Dans Fractal, il existe quatre types de tiers (prestataire de services, fabricant, fournisseur, client), où un tiers est autorisé à couvrir plus d'une option.
- **Site web** : Site web du tiers.
- **Rang 1 et 2** : correspondent à des champs libres laissés par la plate-forme à remplir selon les besoins.
- **Ville, adresse, département/état/région, pays, indicatif régional** : informations correspondant à la localisation du tiers.
- **Latitude, longitude** : Ces champs sont automatiquement ajoutés lors de la "recherche sur carte" de l'adresse à laquelle appartient le tiers.

- ♦ **Courriel** : Email de la ressource humaine
- ♦ **Fax, téléphone SMS** : numéros de téléphone du tiers.
- ♦ **Conditions** : Catalogue des conditions.
- ♦ **Visible par tous** : permet au tiers d'être affiché pour les utilisateurs, quel que soit l'emplacement du compte accédant à la plateforme.
- ♦ **Limiter l'accès à cet endroit** : correspond à l'endroit où se trouve le tiers dans le système, en tenant compte de la hiérarchie que cela représente pour la visualisation de ce profil par rapport aux autres utilisateurs.

Après avoir complété les informations sous l'onglet Général, il suffit de cliquer sur le bouton Enregistrer en haut à droite de la fenêtre pour enregistrer le tiers dans le système.

The screenshot shows a web application interface for managing a third party profile. The interface is in Spanish and features a blue header with the text 'Terceros' and a user profile 'Juan'. A navigation menu on the left includes options like 'Información', 'Detalles', 'General', 'Formulario Personalizado', 'Sucursales', 'Contactos', 'Servicios', 'Historiales', 'Adjuntos', and 'Gestión Documental'. The 'Información' tab is highlighted with a red box, indicating it has pending changes. The main form area contains several input fields: 'Nombre' (COMEX), 'Código' (TER.CUR-000123), 'Tipo' (with 'Proveedor' checked and 'Fabricante' and 'Cliente' unchecked), 'Página Web' (www.comex.com), 'Clasificación 1' (APOYO A PR), 'Clasificación 2', 'Dirección' (caracas #17 sur), 'Ciudad' (cdmx), 'Departamento / Estado / Región' (gam), and 'País' (mexico). A map is displayed on the right side of the form, showing the location in Caracas. A 'GUARDAR' button is highlighted with a red box in the top right corner of the form area.

Remarque : Après avoir effectué des modifications, veuillez à les enregistrer pour qu'elles soient prises en compte.

Comment éditer un tiers : Fractal One

help.fractal.com/fr/articles/6015073-as-edit-a-third-party

Pour modifier un tiers existant, il suffit de sélectionner le tiers à modifier et le système affichera une barre avec les options de modification, de suppression et autres.

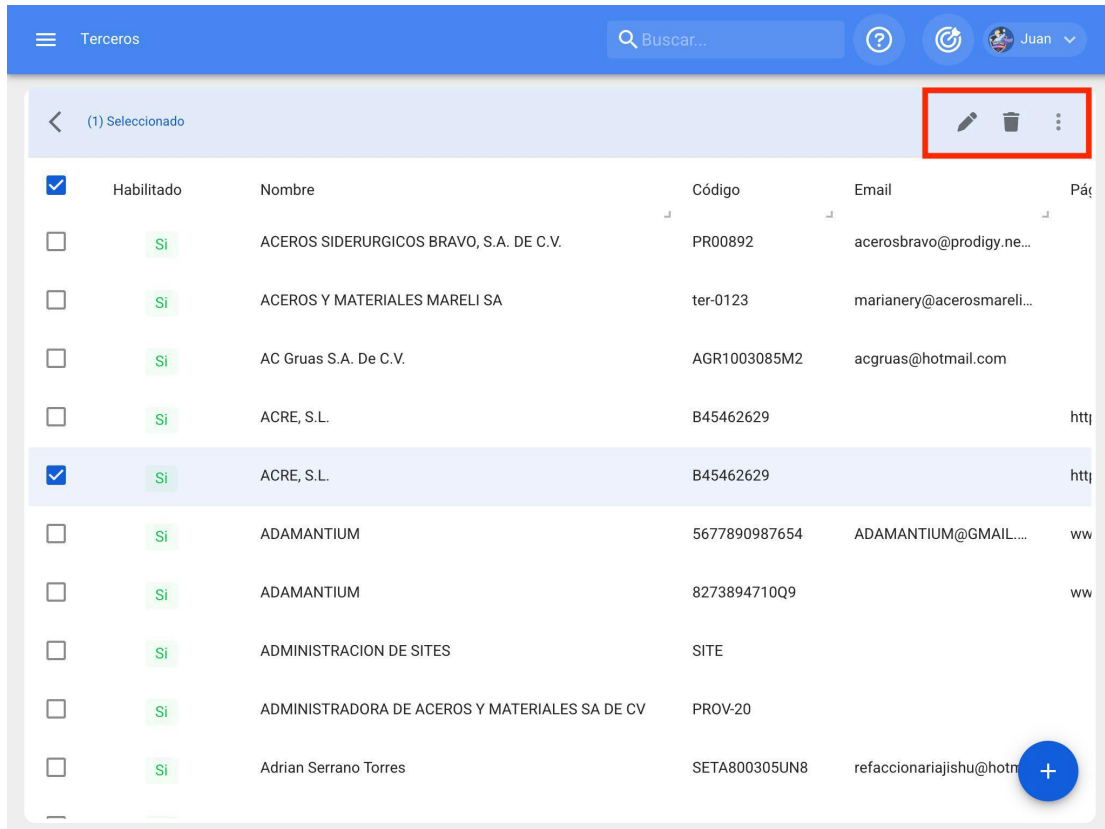

The screenshot shows a web interface for managing suppliers. The header is blue with a search bar and user profile. The main content area has a light blue background and a table of suppliers. The table has columns for 'Habilitado', 'Nombre', 'Código', 'Email', and 'Página'. The row for 'ACRE, S.L.' is selected, and a red box highlights the action menu in the top right corner of the table, which contains icons for edit, delete, and a menu.

<input checked="" type="checkbox"/>	Habilitado	Nombre	Código	Email	Página
<input type="checkbox"/>	Si	ACEROS SIDERURGICOS BRAVO, S.A. DE C.V.	PR00892	acerosbravo@prodigy.ne...	
<input type="checkbox"/>	Si	ACEROS Y MATERIALES MARELI SA	ter-0123	marianery@acerosmareli...	
<input type="checkbox"/>	Si	AC Gruas S.A. De C.V.	AGR1003085M2	acgruas@hotmail.com	
<input type="checkbox"/>	Si	ACRE, S.L.	B45462629		htt
<input checked="" type="checkbox"/>	Si	ACRE, S.L.	B45462629		htt
<input type="checkbox"/>	Si	ADAMANTIUM	5677890987654	ADAMANTIUM@GMAIL....	ww
<input type="checkbox"/>	Si	ADAMANTIUM	8273894710Q9		ww
<input type="checkbox"/>	Si	ADMINISTRACION DE SITES	SITE		
<input type="checkbox"/>	Si	ADMINISTRADORA DE ACEROS Y MATERIALES SA DE CV	PROV-20		
<input type="checkbox"/>	Si	Adrian Serrano Torres	SETA800305UN8	refaccionariajishu@hotn	

Si vous souhaitez modifier le tiers, il vous suffit de cliquer sur modifier et le système vous redirigera vers l'écran correspondant au tiers sélectionné.

Terceros

Buscar...

(1) Seleccionado

<input checked="" type="checkbox"/>	Habilitado	Nombre	Código	Email	Página Web
<input type="checkbox"/>	Si	Abraham Ulises Padilla Hernandez	PAHA910330S11		www.fractal.co
<input type="checkbox"/>	Si	ABSA	014	www.absa.co...	www.absa.com
<input type="checkbox"/>	Si	ACABADOS BORBOLLA	001AC		
<input type="checkbox"/>	Si	A CALDERONI, S.A.	PR04576	pedidos@cal...	www.calderoni
<input type="checkbox"/>	Si	ACEITES DEL CENTRO	EXPO-ACEITES-0...	ventas.aceite...	www.aceitesde
<input type="checkbox"/>	Si	ACEITES DE PUEBLA	AC-TER-001	ventasaceites...	www.aceitesde
<input type="checkbox"/>	Si	ACEITES Y LUBRICANTES DEL CENTRO	P-C-TERCERO-001		
<input checked="" type="checkbox"/>	Si	ACEITES Y LUBRICANTES	ACEITES-SON-001		
<input type="checkbox"/>	Si	ACEITES Y LUBRICANTES DEL CENTRO, S.A. DE C.V.	1546	acelubricante...	
<input type="checkbox"/>	Si	ACEITES Y LUBRICANTES DEL CENTRO, S.A. DE C.V.	PROV-001	acelubricante...	www...c

Terceros

GUARDAR

Habilitado

Información
Tiene cambios pendientes por guardar!

Detalles

General

Formulario Personalizado

Sucursales

Contactos

Servicios

Historiales

Adjuntos

Gestión Documental

Nombre: COMEX

Código: TER.CUR-000123

Tipo:
 Proveedor de servicios
 Fabricante
 Proveedor
 Cliente

Página Web: www.comex.com

Clasificación 1: APOYO A PR

Clasificación 2:

Dirección: caracas #17 sur

Ciudad: cdmx

Departamento / Estado / Región: gam

País: mexico

Busca en el mapa

Les options suivantes sont disponibles sur cet écran :

- ◆ **Général** : informations générales destinées au tiers.

- ♦ **Champs personnalisés** : groupe de balises personnalisées contenant des informations supplémentaires sur le tiers.
- ♦ **Succursales** : Liste des succursales appartenant au tiers en question.
- ♦ **Contacts** : Personnes à contacter au sein du tiers. Il convient de tenir compte du fait que ces contacts sont les personnes qui peuvent être répertoriées comme responsables d'un OT attribué à un tiers.
- ♦ **Services** : Liste des différents services et coûts offerts par le tiers. Ces services peuvent être agrégés et leurs coûts comptabilisés au sein d'un OT.
- ♦ **Histoires** : Liste avec l'histoire des mouvements associés aux entrepôts.
- ♦ **Pièces jointes** : Liste dans laquelle vous pouvez ajouter, visualiser, modifier ou télécharger des fichiers, des liens et des notes attachés au tiers.
- ♦ **Gestion documentaire** : documents ou garanties arrivant à échéance qui sont associés au tiers.
- ♦ **Activé** : active ou désactive le tiers de manière à ce qu'il ne soit plus visible dans le reste de la plate-forme (il ne sera affiché que dans les activités précédant sa désactivation).

Terceros

?

?

Juan

GUARDAR

Habilitado

Información
Tiene cambios pendientes por guardar!

Detalles

General

Formulario Personalizado

Sucursales

Contactos

Servicios

Historiales

Adjuntos

Gestión Documental

Nombre
COMEX

Código
TER.CUR-000123

Tipo:
 Proveedor de servicios Fabricante
 Proveedor Cliente

Página Web
www.comex.com

Clasificación 1
APOYO A PR

Clasificación 2

Dirección
caracas #17 sur

Ciudad
cdmx

Departamento / Estado / Región
gam

País
mexico

Busca en el mapa

Pour effectuer une modification dans le troisième, il suffit de cliquer sur le champ que vous souhaitez modifier et enfin de cliquer sur le bouton "Enregistrer" en haut à droite de la plateforme.

Terceros

?

?

Juan

GUARDAR

Habilitado

Información
Tiene cambios pendientes por guardar!

Detalles

General

Formulario Personalizado

Sucursales

Contactos

Servicios

Historiales

Adjuntos

Gestión Documental

Nombre
COMEX

Código
TER.CUR-000123

Tipo:
 Proveedor de servicios Fabricante
 Proveedor Cliente

Página Web
www.comex.com

Clasificación 1
APOYO A PR

Clasificación 2

Dirección
caracas #17 sur

Ciudad
cdmx

Departamento / Estado / Región
gam

País
mexico

Busca en el mapa

Magasins et comment entrer dans le module ?

help.fractal.com/fr/articles/6014789-magasins-et-comment-entrer-dans-le-module

The screenshot displays the Fractal One user interface. On the left, a sidebar menu is visible with the following items: Catálogos, Almacenes (highlighted with a red box), Tareas, Monitoreo, Automatizador, Inteligencia de Negocio, Disco Virtual, and Solicitudes. The main content area shows a dashboard with several widgets: 'OTs en Revisión' with a value of 17, 'Tareas Pendientes con Atraso' with a value of 18, and a bar chart titled 'Órdenes de Trabajo' showing 'OTs Creadas' (314), 'OTs Finalizadas', and 'OTs pendientes' (263). The top navigation bar includes a search icon, a refresh icon, and a user profile for 'Juan'.

En matière de gestion d'entrepôt, Fractal vous permet de créer autant d'entrepôts que vous le souhaitez, chacun d'entre eux pouvant être contrôlé et géré indépendamment en termes de coûts et de stocks.

Comment entrer dans le module de l'entrepôt ?

Pour accéder au module "Entrepôts", il suffit de dérouler le menu en haut à gauche de la barre principale et de cliquer sur "Entrepôts".

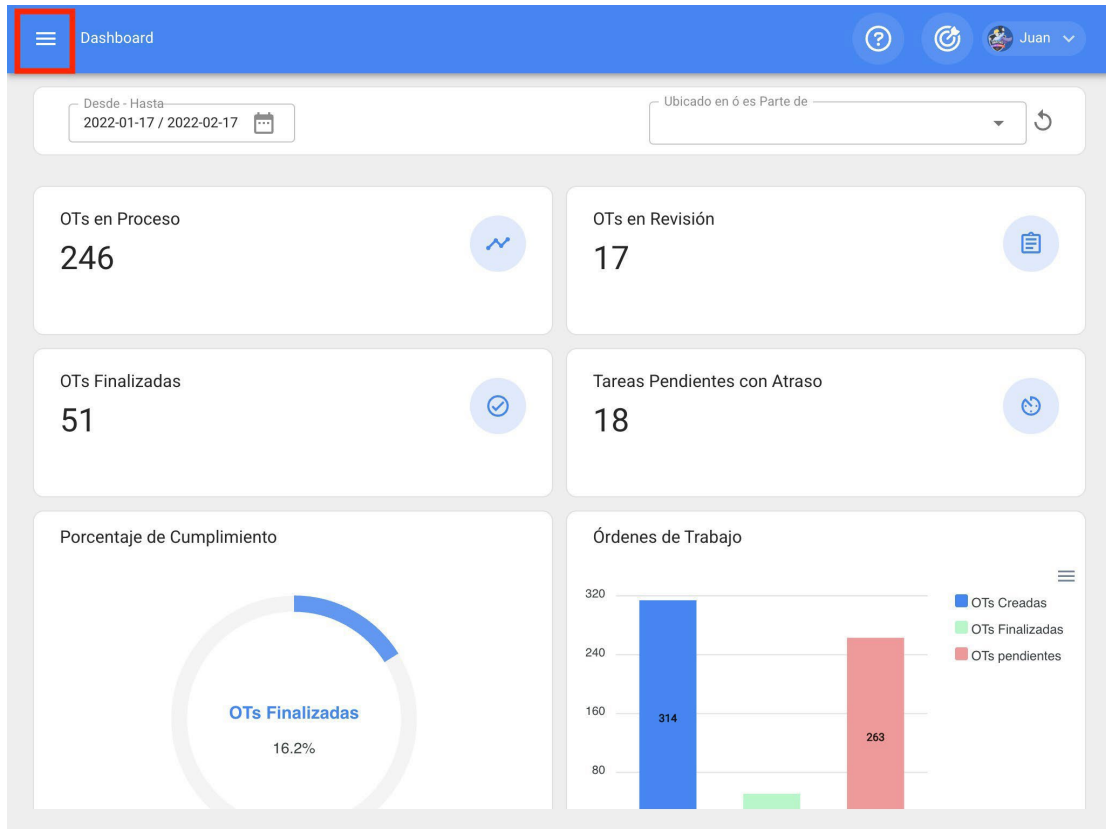

fractal one

Juan Rangel
 ricardo.rangel@fractal.com
 Fractal APP (Demos)
 4.5.39

- Catálogos
- Almacenes**
- Tareas
- Monitoreo
- Automatizador
- Inteligencia de Negocio
- Disco Virtual
- Solicitudes

Commit: 36a9f48
 BuiltTime: 2022-02-17 07:02

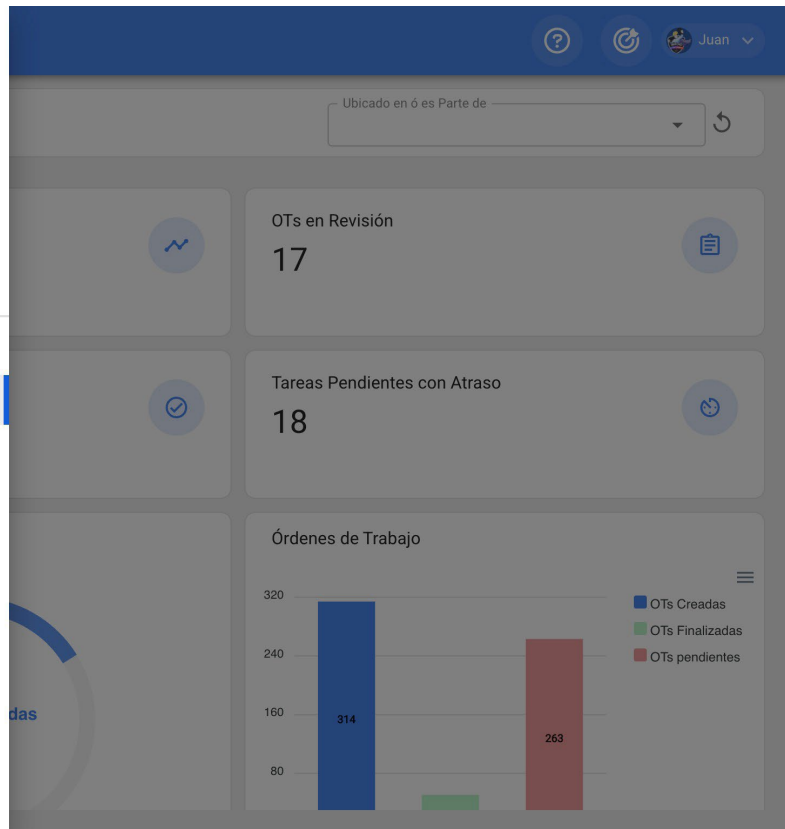

Lorsque vous cliquez dessus, une nouvelle fenêtre s'ouvre, dans laquelle vous trouverez tous les entrepôts que vous avez créés dans le système.

Almacenes

Buscar...

Total: 1

<input type="checkbox"/>	Habilitado	Código	Descripción	ID de Movimientos
<input type="checkbox"/>	Si	001	001 ALMACEN MANTENIMIENTO - PRINCIPAL inf...	ALM1175PRIN

+

Historique du mouvement Fractal One

help.fractal.com/fr/articles/6014960-movement-histories

L'historique des mouvements a été créé pour disposer d'un module permettant de visualiser en détail tous les différents types de mouvements effectués dans l'entrepôt de manière consolidée et de disposer de toute la traçabilité en un seul endroit.

The screenshot displays the 'Historique de Movimientos' (Movement History) module. The interface includes a sidebar with navigation options, a main table of movement records, and a 'Habilitado' (Enabled) toggle. The table columns are ID, Tipo de movimie..., Entradas / Salidas, and Almacén fuente. The 'Historical Movements' option in the sidebar is highlighted with a red box.

ID	Tipo de movimie...	Entradas / Salidas	Almacén fuente
ALM1PRI...	Inventario Inicial	Entradas	001 ALMACEN
ALM1PRI...	Inventario Inicial	Entradas	001 ALMACEN
ALM1PRI...	Inventario Inicial	Entradas	001 ALMACEN
ALM1PRI...	Inventario Inicial	Entradas	001 ALMACEN
ALM1PRI...	Inventario Inicial	Entradas	001 ALMACEN
ALM1PRI...	Inventario Inicial	Entradas	001 ALMACEN
ALM14P...	Ajuste Inventario	Entradas	001 ALMACEN
ALM14P...	Ajuste Inventario	Entradas	001 ALMACEN
ALM14P...	Ajuste Inventario	Entradas	001 ALMACEN

Comment ajouter un nouveau magasin ?

help.fractal.com/fr/articles/6014808-how-to-add-a-new-storage-room

Pour ajouter un nouvel entrepôt, il suffit de cliquer sur le symbole d'ajout en bas à droite de la fenêtre.

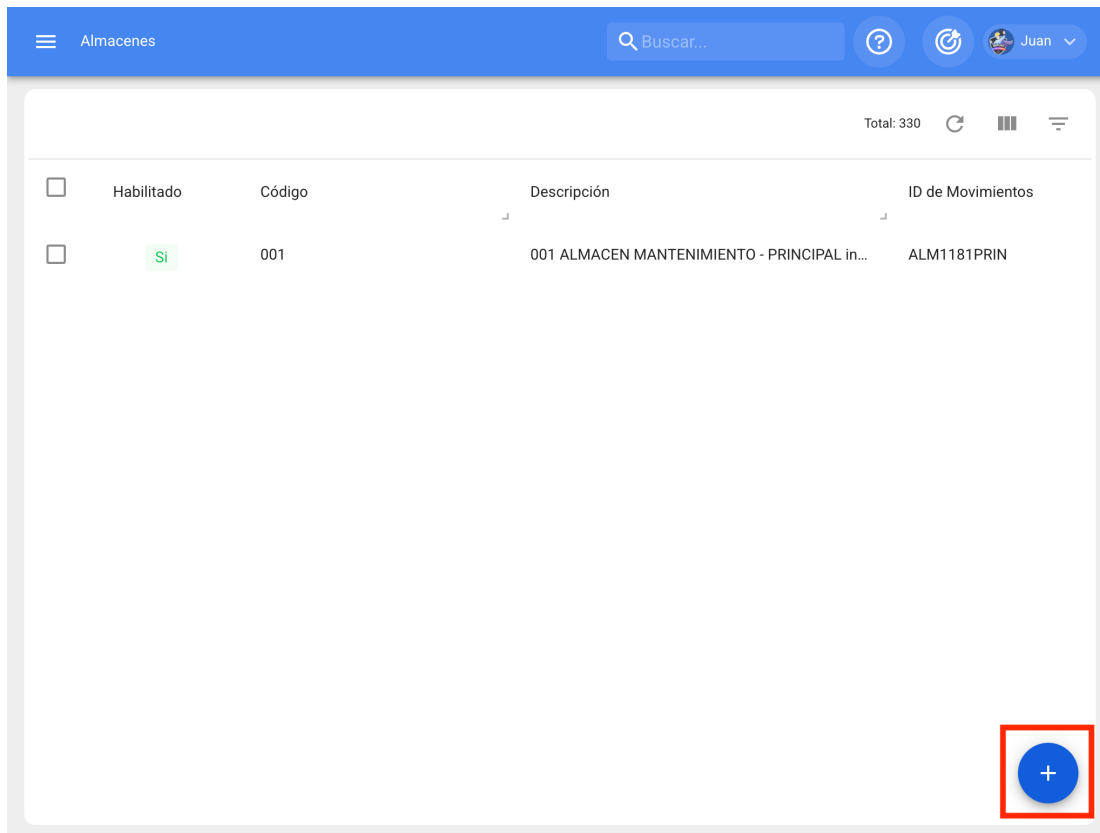

En cliquant dessus, une nouvelle fenêtre s'ouvrira dans l'onglet général, où vous devrez remplir les informations correspondant à l'entrepôt que vous souhaitez ajouter au système.

Almacenes

Habilitado

Datos requeridos

- Descripción no puede estar en blanco
- Código no puede estar en blanco

Detalles

- General**
- Existencia
- Órdenes de Compra
- Requisiciones de material
- Entradas
- Salidas
- Historial de Movimientos

Código

Descripción

Código no puede estar en blanco

Descripción no puede estar en blanco

Dirección

Ciudad

Departamento / Estado / Región

País

Código Área

Latitud

Longitud

Busca en el mapa

Museo Hermitage

KALININSKY DISTRICT

NOVAYA DEREVNYA

KRASNOGV. DISTI

RZHEVI

DISTRITO DE PETROGRADSKY

DISTRITO DE VASILEOSTROVSKY

SENNOY MUNICIPAL OKRUG

DISTRITO DE ADMIRALTEYSKY

Google

Datos del mapa

Condiciones del Servicio

Informar un error en el mapa

GUARDAR

Les données requises sont les suivantes :

- **Code** : Code d'identification de l'entrepôt.
- **Description** : Nom attribué à l'entrepôt.
- **Ville, adresse, département / État / région, pays, indicatif régional** : informations correspondant à l'emplacement de l'entrepôt.
- **Latitude, longitude** : Ces champs sont automatiquement ajoutés lorsque vous "Trouvez sur la carte" l'adresse à laquelle appartient l'entrepôt.
- **Stock contrôlé par intégration externe** : option avancée permettant d'intégrer Fractal à d'autres systèmes d'entreposage.
- **Visible par tous** : permet aux utilisateurs de visualiser l'entrepôt quel que soit l'endroit où ils ont accès à la plateforme.
- **Limiter l'accès à cet emplacement** : correspond à l'emplacement où se trouve l'entrepôt dans le système, en tenant compte de la hiérarchie que cela représente pour la visualisation d'un profil par rapport à d'autres utilisateurs.

- **ID du mouvement** : Correspond au corrélatif généré pour chaque mouvement effectué dans l'entrepôt. L'ID est composé du préfixe, de la séquence et du suffixe (dans chaque mouvement, seule la séquence varie).
- **ID de commande** : Correspond au corrélatif généré pour chaque commande d'achat générée dans l'entrepôt. L'ID est composé du préfixe, de la séquence et du suffixe (dans chaque mouvement, seule la séquence varie).

Après avoir complété les informations correspondant à l'onglet général, il suffit de cliquer sur le bouton Enregistrer en haut à droite de la fenêtre pour enregistrer l'entrepôt dans le système.

The screenshot displays a web application interface for managing a warehouse. The interface is in Spanish and shows a form for '001 ALMACEN MANTENIMIENTO - PRINCIPAL'. The 'General' tab is selected in the left sidebar. The form contains the following fields:

- Código:** 001
- Descripción:** 001 ALMACEN MANTENIMIENTO - PRINCIPAL
- Dirección:** Sullana No. 684
- Ciudad:** Ciudad de Mexico
- Departamento / Estado / Región:** Gustavo A. Madero
- País:** test
- Código Área:** 2021
- Latitud:** 19.4885098
- Longitud:** -99.1399824

A red box highlights the 'GUARDAR' button in the top right corner of the form.

Comment ajouter des articles à un entrepôt ?

help.fractal.com/fr/articles/6014812-comment-ajouter-des-objets-a-une-salle-de-stockage

Dans Fractal, il y a trois façons de lier un article à un entrepôt, qui sont expliquées ci-dessous :

Note : Il faut tenir compte du fait que pour ajouter un article à un entrepôt, l'entrepôt cible et l'article à lier à cet entrepôt doivent avoir été créés au préalable.

Dans le module Actifs

Vous devez d'abord entrer dans le module des actifs pour localiser l'article que vous souhaitez ajouter à l'entrepôt.

The screenshot shows the 'Activos' module interface. At the top, there is a blue header with a menu icon, 'Activos Herramientas', a search bar 'Buscar...', and user information 'Juan'. Below the header, a 'HERRAMIENTAS' dropdown menu is highlighted with a red box. The main content area displays a table of items with columns: 'Habilitado', 'Fuera de servicio...', 'Descripción', and 'Nombre'. The table contains several rows of items, with the row 'ABRAZADERA TIPO OMEGA 3/4\ 1072218 5 AC...' highlighted in red. A blue '+' button is visible in the bottom right corner of the table area.

<input type="checkbox"/>	Habilitado	Fuera de servicio...	Descripción	Nombre
<input type="checkbox"/>	Si	No	ABRAZADERA PARA UNICANAL 1 1/2\ ACM-0305	ABRAZADERA PARA UNICANAL 1 1/2\
<input type="checkbox"/>	Si	No	ABRAZADERA TIPO OMEGA 1/2\ 0127215 ACM...	ABRAZADERA TIPO OMEGA 1/2\
<input type="checkbox"/>	Si	No	ABRAZADERA TIPO OMEGA 1/2\ 0127215 ACM...	ABRAZADERA TIPO OMEGA 1/2\
<input type="checkbox"/>	Si	No	ABRAZADERA TIPO OMEGA 3/4\ 1072218 5 AC...	ABRAZADERA TIPO OMEGA 3/4\
<input type="checkbox"/>	Si	No	ABRAZADERA TIPO OMEGA 3/4\ 1072218 ACM...	ABRAZADERA TIPO OMEGA 3/4\
<input type="checkbox"/>	Si	No	ABRAZADERA TIPO OMEGA 3/4\ 1072218 ACM...	ABRAZADERA TIPO OMEGA 3/4\
<input type="checkbox"/>	Si	No	ABRAZADERA TIPO OMEGA 3/4\ 1072218 ACM...	ABRAZADERA TIPO OMEGA 3/4\
<input type="checkbox"/>	Si	No	ABRAZADERA TIPO OMEGA 3/4\ 1072218 ACM...	ABRAZADERA TIPO OMEGA 3/4\
<input type="checkbox"/>	Si	No	ABR BRUSH W/CURVED BRONZ 1/8 X 1 3/8 X 7 3...	ABR BRUSH W/CURVED BRONZ 1/8 X 1 3...
<input type="checkbox"/>	Si	No	ABR BRUSH W/CURVED BRONZ 1/8 X 1 3/8 X 7 3...	ABR BRUSH W/CURVED BRONZ 1/8 X 1 3...
<input type="checkbox"/>	Si	No	ABR BRUSH W/CURVED BRONZ 1/8 X 1 3/8 X 7 3...	ABR BRUSH W/CURVED BRONZ 1/8 X 1 3...

Cliquez ensuite sur le bien et accédez à l'onglet "Entrepôts", où une liste apparaît avec tous les entrepôts qui contiennent cet article parmi leurs stocks en tant que ressource.

Activos
Herramientas

ACEITERA DE 1 LT ATP AC-2454 2015 { AC-2454 }

Resumen

Total: 85

<input type="checkbox"/>	Almacén	Localización	Existe
<input type="checkbox"/>	ALAMCEN VALLEJO	--	0

Fuera de servicio: No
Habilitado

Detalles

- General
- Formulario Personalizado
- Almacenes**
- Terceros Relacionados
- Historiales
- Adjuntos

+

Enfin, pour ajouter l'article au stock d'un entrepôt, il suffit de cliquer sur le symbole d'ajout en bas à droite de la plate-forme, puis de compléter et de sélectionner l'entrepôt auquel vous souhaitez ajouter l'article.

ACEITERA DE 1 LT ATP AC-2454 2015 { AC-2454 }

GUARDAR



Fuera de servicio: No

Habilitado

Detalles

- General
- Formulario Personalizado
- Almacenes**
- Terceros Relacionados
- Historiales
- Adjuntos

Resumen

Total: 85

<input type="checkbox"/>	Almacén	Localización	Existe
<input type="checkbox"/>	ALAMCEN VALLEJO	--	0



Activos
Herramientas

ACEITERA DE 1 LT ATP AC-2454 2015 { AC-2454 }

Resumen

Fuera de servicio: No
Habilitado

Detalles

- General
- Formulario Personalizado
- Almacenes
- Terceros Relacionados
- Historiales
- Adjuntos

Almacén

ALMACEN VALLEJO

ALMACEN CUAUTITLAN

ALMACEN PRINCIPAL

ALMACEN INSUMOS HAR

001 ALMACEN MANTENI

ALMACEN ASFALTOS Y C

ALMACEN PRINCIPAL CO

ALMACEN MAXCOM CEY

Almacén

Almacén no puede estar en blanco

Localización

Existencia

0

Existencia máxima

0

Existencia mínima

0

Cantidad a pedir

0

Costo promedio

\$ MXN 0

Último Costo

ACEPTAR

A partir du module de l'entrepôt (formulaire manuel)

Pour ajouter un article directement à partir du module d'entrepôt, allez dans l'onglet stock et cliquez sur le symbole d'ajout en bas à droite de la plateforme.

Almacenes

001 ALMACEN MANTENIMIENTO - PRINCIPAL informativo

Habilitado

Costo Total: \$ MXN 266,315.20 Total: 275

GUARDAR

Detalles

- General
- Existencia**
- Órdenes de Compra
- Requisiciones de material
- Entradas
- Salidas
- Historial de Movimientos

<input type="checkbox"/>	Nivel	Descripción	Código...	Existenci...	Controlado por
<input type="checkbox"/>	✓	0 02162-4 ACM-1239		20	No
<input type="checkbox"/>	✓	0 732 ACM-0167		1	No
<input type="checkbox"/>	✓	11\ Broca Triconica - BIT ...		0	No
<input type="checkbox"/>	⚠	3 TO 4 WAY (KIT DE CUA...	KO/HIDR...	0	No
<input type="checkbox"/>	✓	ABLUE { ABLUE-3B }	ABLUE-3B	0	No
<input type="checkbox"/>	✓	ACEITE 20 W 50 (SM) CO...	0001010...	0	No
<input type="checkbox"/>	⚠	ACEITE DE TRANSMISIO...	acete-001	162	No
<input type="checkbox"/>	✓	ACEITE HIDRAULICO CH...	1540	0	No
<input type="checkbox"/>	✓	ACEITE HIDRAULICO { X2...	X23DER	0	No

Ensuite, en cliquant dessus, une fenêtre s'ouvrira dans laquelle seront affichés tous les articles qui peuvent être ajoutés à l'entrepôt. Pour ce faire, il suffit de sélectionner l'article et il sera lié à l'entrepôt en question.

Almacenes

001 ALMACEN MANTENIMIENTO - PRINCIPAL informativo

Habilitado

Costo Total: \$ MXN 266,315.20

Detalles

- General
- Existencia
- Órdenes de Compra
- Requisiciones de material
- Entradas
- Salidas
- Historial de Movimientos

<input type="checkbox"/>	Nivel	Descripción
<input type="checkbox"/>	<input checked="" type="checkbox"/>	0 02162-4
<input type="checkbox"/>	<input checked="" type="checkbox"/>	0 732 ACI
<input type="checkbox"/>	<input checked="" type="checkbox"/>	11\ Broca
<input type="checkbox"/>	<input checked="" type="checkbox"/>	3 TO 4 WA
<input type="checkbox"/>	<input checked="" type="checkbox"/>	ABLUE { A
<input type="checkbox"/>	<input checked="" type="checkbox"/>	ACEITE 20
<input type="checkbox"/>	<input checked="" type="checkbox"/>	ACEITE D
<input type="checkbox"/>	<input checked="" type="checkbox"/>	ACEITE H
<input type="checkbox"/>	<input checked="" type="checkbox"/>	ACEITE H

Buscar Activos

Total: 25938

- PINTURA PARA EXTERIOR BLANCA CO...**
 Tipo : Repuestos y Suministros
 Código : pin-001
 Prioridad :
 Localizació... // Ubicaciones Demo/ Capacita...
- ACEITERA DE 1 LT ATP AC-2454 2015 { ...**
 Tipo : Herramientas
 Código : AC-2454
 Prioridad :
 Localizació... // Ubicaciones Demo/ Capacita...
- DESATORNILLADOR DE CRUZ DE-7657 {...**
 Tipo : Herramientas
 Código : DE-7657
 Prioridad :
 Localizació... // Ubicaciones Demo/ Capacita...
- ESCUADRA DE ACERO DE 30 CM ES-535...**
 Tipo : Herramientas
 Código : ES-5356
 Prioridad :
 Localizació... // Ubicaciones Demo/ Capacita...
- ESPATULA DE ACERO INOXIDABLE ES-7...**
 Tipo : Herramientas
 Código : ES-7657
 Prioridad :

Almacenes

001 ALMACEN MANTENIMIENTO - PRINCIPAL informativo

Habilitado

Costo Total: \$ MXN 266,315.20

Descripción: aceitera Total: 1

Existencia

Nivel	Descripción	Código...	Existenci...	Controlado por
<input type="checkbox"/>	ACEITERA DE 1 LT ATP A...	AC-2454	251	No

General

Existencia

Órdenes de Compra

Requisiciones de material

Entradas

Salidas

Historial de Movimientos

+

Note : Les articles ajoutés manuellement depuis l'entrepôt doivent être configurés avec un ajustement d'inventaire pour modifier leurs coûts et leur stock dans l'entrepôt en question.

A partir du module de l'entrepôt (importation en vrac)

Il s'agit de la méthode la plus recommandée pour ajouter des articles à un entrepôt qui n'a pas encore effectué de mouvements, car elle permet de relier massivement les articles à l'aide d'une feuille de calcul Excel et de télécharger le stock et les coûts unitaires de chaque article à tour de rôle.

Pour ce faire, il suffit de se rendre dans l'onglet stock et de cliquer sur le menu plus, puis sur l'option "Importer".

001 ALMACEN MANTENIMIENTO - PRINCIPAL informativo

GUARDAR

Habilitado

Costo Total: \$ MXN 266,315.20

Total: 275



Detalles

General

Existencia

Órdenes de Compra

Requisiciones de material

Entradas

Salidas

Historial de Movimientos

<input type="checkbox"/>	Nivel	Descripción	Código...	Existenci...	Controlado por
<input type="checkbox"/>	👁️	✓ 0 02162-4 ACM-1239		20	No
<input type="checkbox"/>	👁️	✓ 0 732 ACM-0167		1	No
<input type="checkbox"/>	👁️	✓ 11\ Broca Triconica - BIT ...		0	No
<input type="checkbox"/>	👁️	⚠️ 3 TO 4 WAY (KIT DE CUA...	KO/HIDR...	0	No
<input type="checkbox"/>	👁️	✓ ABLUE { ABLUE-3B }	ABLUE-3B	0	No
<input type="checkbox"/>	👁️	✓ ACEITE 20 W 50 (SM) CO...	0001010...	0	No
<input type="checkbox"/>	👁️	⚠️ ACEITE DE TRANSMISIO...	acete-001	162	No
<input type="checkbox"/>	👁️	✓ ACEITE HIDRAULICO CH...	1540	0	No
<input type="checkbox"/>	👁️	✓ ACEITE HIDRAULICO { X2...	X23DER	0	No



Almacenes

001 ALMACEN MANTENIMIENTO - PRINCIPAL informativo

Habilitado

Costo Total: \$ MXN 266,315.20

GUARDAR

Detalles

- General
- Existencia**
- Órdenes de Compra
- Requisiciones de material
- Entradas
- Salidas
- Historial de Movimientos

Nivel	Descripción	Có			
<input type="checkbox"/>	0 02162-4 ACM-1239				
<input type="checkbox"/>	0 732 ACM-0167				
<input type="checkbox"/>	11\ Broca Triconica - BIT ...				
<input type="checkbox"/>	3 TO 4 WAY (KIT DE CUA...	KO			
<input type="checkbox"/>	ABLUE { ABLUE-3B }	ABLUE-3B	0		No
<input type="checkbox"/>	ACEITE 20 W 50 (SM) CO...	0001010...	0		No
<input type="checkbox"/>	ACEITE DE TRANSMISIO...	acete-001	162		No
<input type="checkbox"/>	ACEITE HIDRAULICO CH...	1540	0		No
<input type="checkbox"/>	ACEITE HIDRAULICO { X2...	X23DER	0		No

- Inventario Inicial
- Ajuste Inventario
- Toma Física Inventario
- Exportar
- Exportar masivamente
- Importar**
- Eliminar Datos importados

+

Note : Pour plus d'informations sur la manière dont cette procédure doit être exécutée, voir la section sur les importations.

Comment procéder à des ajustements de stock dans un entrepôt ?

 help.fractal.com/fr/articles/6014842-how-to-stock-stock-settings-in-a-storage-room

Le module Fractal Warehouse permet d'effectuer différents types d'ajustements sur le stock d'articles, comme suit :

- ♦ **Inventaire initial** : correspond au mouvement initial de l'entrepôt, où le premier historique des mouvements dans l'entrepôt est établi et enregistré. Idéalement, c'est à ce stade que l'importation massive de ressources par le biais de feuilles de calcul Excel devrait être effectuée, puisque cette importation ne peut être réalisée qu'une seule fois, ainsi que l'inventaire initial (ces processus ne peuvent être exécutés qu'une seule fois dans le système, avant l'enregistrement de tout mouvement dans l'entrepôt).
- ♦ **Ajustement des stocks** : Type de mouvement qui permet d'ajuster à la fois le coût et les quantités dans l'entrepôt.
- ♦ **Prise de stock physique** : Type de mouvement qui ne permet d'effectuer que des ajustements de quantité, sans pouvoir modifier le coût unitaire moyen des articles existants.

Note : Il est important de mentionner que les coûts unitaires des articles existants dans les entrepôts sont évalués au moyen des coûts moyens des intrants.

Pour effectuer tout type d'ajustement dans un entrepôt, vous devez aller dans les stocks et ensuite dérouler le menu d'options que vous trouverez en haut à droite de l'écran.

001 ALMACEN MANTENIMIENTO - PRINCIPAL informativo

GUARDAR

Habilitado

Costo Total: \$ MXN 266,315.20

Total: 275



Detalles

General

Existencia

Órdenes de Compra

Requisiciones de material

Entradas

Salidas

Historial de Movimientos

<input type="checkbox"/>	Nivel	Descripción	Código...	Existenci...	Controlado por
<input type="checkbox"/>	👁️	✓ 0 02162-4 ACM-1239		20	No
<input type="checkbox"/>	👁️	✓ 0 732 ACM-0167		1	No
<input type="checkbox"/>	👁️	✓ 11\ Broca Triconica - BIT ...		0	No
<input type="checkbox"/>	👁️	⚠️ 3 TO 4 WAY (KIT DE CUA...	KO/HIDR...	0	No
<input type="checkbox"/>	👁️	✓ ABLUE { ABLUE-3B }	ABLUE-3B	0	No
<input type="checkbox"/>	👁️	✓ ACEITE 20 W 50 (SM) CO...	0001010...	0	No
<input type="checkbox"/>	👁️	⚠️ ACEITE DE TRANSMISIO...	acete-001	162	No
<input type="checkbox"/>	👁️	✓ ACEITE HIDRAULICO CH...	1540	0	No
<input type="checkbox"/>	👁️	✓ ACEITE HIDRAULICO { X2...	X23DER	0	No



Almacenes

001 ALMACEN MANTENIMIENTO - PRINCIPAL informativo

Habilitado

Costo Total: \$ MXN 266,315.20

GUARDAR

Detalles

- General
- Existencia**
- Órdenes de Compra
- Requisiciones de material
- Entradas
- Salidas
- Historial de Movimientos

<input type="checkbox"/>	Nivel	Descripción	Có			
<input type="checkbox"/>	✓	0 02162-4 ACM-1239				
<input type="checkbox"/>	✓	0 732 ACM-0167				
<input type="checkbox"/>	✓	11\ Broca Triconica - BIT ...				
<input type="checkbox"/>	⚠	3 TO 4 WAY (KIT DE CUA...	KC			
<input type="checkbox"/>	✓	ABLUE { ABLUE-3B }	ABLUE-3B	0		No
<input type="checkbox"/>	✓	ACEITE 20 W 50 (SM) CO...	0001010...	0		No
<input type="checkbox"/>	⚠	ACEITE DE TRANSMISIO...	acete-001	162		No
<input type="checkbox"/>	✓	ACEITE HIDRAULICO CH...	1540	0		No
<input type="checkbox"/>	✓	ACEITE HIDRAULICO { X2...	X23DER	0		No

- Inventario Inicial
- Ajuste Inventario
- Toma Física Inventario
- Exportar
- Exportar masivamente
- Importar
- Eliminar Datos importados

+

Il faut ensuite sélectionner le type d'ajustement à effectuer en cliquant sur l'option en question, de sorte que le système entre en mode édition (lorsqu'un ajustement est effectué, le menu principal de l'entrepôt est momentanément bloqué jusqu'à ce que le processus soit terminé).

Almacenes ? ↺ Juan ▾

001 ALMACEN MANTENIMIENTO - PRINCIPAL informativo GUARDAR

Habilitado

Costo Total: \$ MXN 266,315.20

Detalles

- General
- Existencia
- Órdenes de Compra
- Requisiciones de material
- Entradas
- Salidas
- Historial de Movimientos

<input type="checkbox"/>	Nivel	Descripción	Có				
<input type="checkbox"/>	👁	✓ 0 02162-4 ACM-1239					
<input type="checkbox"/>	👁	✓ 0 732 ACM-0167					
<input type="checkbox"/>	👁	✓ 11\ Broca Triconica - BIT ...					
<input type="checkbox"/>	👁	⚠ 3 TO 4 WAY (KIT DE CUA...	KO				
<input type="checkbox"/>	👁	✓ ABLUE { ABLUE-3B }	ABLUE-3B	0			No
<input type="checkbox"/>	👁	✓ ACEITE 20 W 50 (SM) CO...	0001010...	0			No
<input type="checkbox"/>	👁	⚠ ACEITE DE TRANSMISIO...	acete-001	162			No
<input type="checkbox"/>	👁	✓ ACEITE HIDRAULICO CH...	1540	0			No
<input type="checkbox"/>	👁	✓ ACEITE HIDRAULICO { X2...	X23DER	0			No

- Inventario Inicial
- Ajuste Inventario
- Toma Física Inventario
- Exportar
- Exportar masivamente
- Importar
- Eliminar Datos importados

+

Almacenes

001 ALMACEN MANTENIMIENTO - PRINCIPAL informativo

Habilitado

Costo Total: \$ MXN 266,315.20

Confirmar

Esta a punto de entrar en modo (Ajuste Inventario), podrá realizar movimientos una vez finalice el proceso, ¿Desea Continuar?

NO SI

	Nivel	Descripción	Código			
<input type="checkbox"/>	<input type="checkbox"/>	ABLUE { ABLUE-3B }	ABLUE-3B	0		No
<input type="checkbox"/>	<input type="checkbox"/>	ACEITE 20 W 50 (SM) CO...	0001010...	0		No
<input type="checkbox"/>	<input type="checkbox"/>	ACEITE DE TRANSMISIO...	acete-001	162		No
<input type="checkbox"/>	<input type="checkbox"/>	ACEITE HIDRAULICO CH...	1540	0		No
<input type="checkbox"/>	<input type="checkbox"/>	ACEITE HIDRAULICO { X2...	X23DER	0		No

Une fois que le système entre en mode édition, l'élément à modifier peut être sélectionné et les changements correspondants peuvent être effectués.

Almacenes ? ↻ Juan

001 ALMACEN MANTENIMIENTO - PRINCIPAL informativo GUARDAR

Habilitado

Información
Tiene cambios pendientes por guardar!

Detalles

General

Existencia (Ajuste Inventario)

Órdenes de Compra

Requisiciones de material

Entradas

Salidas

Historial de Movimientos

(1) Seleccionado

<input checked="" type="checkbox"/>	Nivel	Descripción	Código...	Existenci...	Controlado por
<input checked="" type="checkbox"/>	✓	0 02162-4 ACM-1239		20	No
<input type="checkbox"/>	✓	0 732 ACM-0167		1	No
<input type="checkbox"/>	✓	11\ Broca Triconica - BIT ...		0	No
<input type="checkbox"/>	⚠	3 TO 4 WAY (KIT DE CUA...	KO/HIDR...	0	No
<input type="checkbox"/>	✓	ABLUE { ABLUE-3B }	ABLUE-3B	0	No
<input type="checkbox"/>	✓	ACEITE 20 W 50 (SM) CO...	0001010...	0	No
<input type="checkbox"/>	⚠	ACEITE DE TRANSMISIO...	acete-001	162	No
<input type="checkbox"/>	✓	ACEITE HIDRAULICO CH...	1540	0	No
<input type="checkbox"/>	✓	ACEITE HIDRAULICO { X2...	X23DER	0	No

The image shows a mobile application interface for inventory management. On the left, a list of items is displayed with columns for selection, visibility, status, and description. The 'Existencia (Ajuste Inventario)' option is highlighted in the left-hand menu. On the right, a detailed form titled 'Ajuste Inventario' is shown, which is highlighted with a red border. This form contains the following fields:

- Almacén: 001 ALMACEN MANTENIMIENTO - PRINCIPAL informa
- Item: 0 02162-4 ACM-1239
- Existencia: 20
- Costo unitario: \$ MXN 103.24
- Localización: --
- Existencia máxima: 20
- Existencia mínima: 10
- Cantidad a pedir: 10

Enfin, une fois les réglages effectués pour les éléments en question, il faut ouvrir le menu et cliquer sur la fin du processus pour que l'entrepôt quitte le mode d'édition.



001 ALMACEN MANTENIMIENTO - PRINCIPAL informativo

GUARDAR

Habilitado

Información
Tiene cambios pendientes por guardar!

Detalles

General

Existencia (Ajuste Inventario)

Órdenes de Compra

Requisiciones de material

Entradas

Salidas

Historial de Movimientos

< (1) Seleccionado

<input checked="" type="checkbox"/>	Nivel	Descripción	Có		
<input checked="" type="checkbox"/>		✓	0 02162-4 ACM-1239		
<input type="checkbox"/>		✓	0 732 ACM-0167		
<input type="checkbox"/>		✓	11\ Broca Triconica - BIT ...	0	No
<input type="checkbox"/>		⚠	3 TO 4 WAY (KIT DE CUA...	KO/HIDR... 0	No
<input type="checkbox"/>		✓	ABLUE { ABLUE-3B }	ABLUE-3B 0	No
<input type="checkbox"/>		✓	ACEITE 20 W 50 (SM) CO...	0001010... 0	No
<input type="checkbox"/>		⚠	ACEITE DE TRANSMISIO...	acete-001 162	No
<input type="checkbox"/>		✓	ACEITE HIDRAULICO CH...	1540 0	No
<input type="checkbox"/>		✓	ACEITE HIDRAULICO { X2...	X23DER 0	No

Finalizar Ajuste Inventario

Exportar

Exportar masivamente

Importar

Eliminar Datos importados

Comment créer un bon de commande ?

help.fractal.com/fr/articles/6014918-how-to-create-a-purchase-order

Un bon de commande est un document émis par l'acheteur pour demander un article à un fournisseur. Il est important de mentionner que, pour générer un bon de commande dans le système, le fournisseur doit être préalablement enregistré dans le module tiers, et l'article à ajouter au bon de commande doit être lié au stock de l'entrepôt en question.

Pour générer un bon de commande, vous devez d'abord vous rendre dans l'onglet Bon de commande, puis cliquer sur le symbole d'ajout en bas à droite de la plate-forme.

The screenshot displays the 'Almacenes' interface. At the top, there's a blue header with 'Almacenes', a help icon, a refresh icon, and a user profile 'Juan'. Below the header, the page title is '001 ALMACEN MANTENIMIENTO - PRINCIPAL informativo' with a 'GUARDAR' button. A sidebar on the left contains a 'Habilitado' toggle and a menu with items like 'Información', 'General', 'Existencia', 'Órdenes de Compra' (highlighted in red), 'Requisiciones de material', 'Entradas', 'Salidas', and 'Historial de Movimientos'. The main area shows a table of purchase orders with columns for 'ID', 'Proveedor', and 'Estado'. The table has 66 items in total. The last row shows 'OC61TEST' from 'GRUAS MEX' with a blue plus sign icon in the bottom right corner, which is highlighted in red.

ID	Proveedor	Estado
OC28TEST	BANDAS Y POLEAS ARC...	Cancela
OC17TEST	DISTRIBUIDORA DE BALE...	Cancela
OC21TEST	ACEITES Y LUBRICANTE...	Entrega
OC23TEST	ACEITES Y LUBRICANTE...	Entrega
ALM5PRIN	AMAYRO DE MEXICO, S...	Entrega
OC39TEST	ACEITES Y LUBRICANTE...	Entrega
OC40TEST	BANDAS Y POLEAS ARC...	Entrega
ALM4PRIN	SERVICIOS INDUSTRIALE...	Entrega
OC61TEST	GRUAS MEX	Entrega

Après avoir cliqué, une nouvelle fenêtre s'ouvre, dans laquelle tous les paramètres relatifs au bon de commande à générer doivent être définis :

- ♦ **Fournisseur** : Catalogue contenant la liste de tous les fournisseurs d'intrants tiers qui peuvent être sélectionnés au moment de la création du bon de commande.

- ♦ **Centre de coût** : Catalogue dans lequel vous pouvez choisir le centre de coût auquel l'achat de ces matériaux sera associé.
- ♦ **Date de livraison** : Date à laquelle la livraison des articles à acheter est prévue.
- ♦ **Référence / Demande d'article** : numéro de document qui fait référence à la commande (il peut s'agir de la référence d'une demande d'article, si cette fonctionnalité est activée). En outre, la référence peut être utile pour générer l'entrée d'un article dans l'entrepôt.
- ♦ **Priorité** : Priorité de la commande.
- ♦ **Conditions générales de vente** : Catalogue des conditions d'achat.
- ♦ **Devise** : Type de devise dans laquelle l'achat de matériel est effectué. Cette liste dépendra du catalogue créé précédemment dans le module Configuration financière.
- ♦ **Valeur de change** : Conversion entre la devise principale gérée dans le système et les autres devises dans lesquelles des transactions peuvent être effectuées (la conversion peut être définie dans le module Configuration-Financier).
- ♦ **Note** : Notes associées au bon de commande généré.

Nuevo(a) Orden de Compra GUARDAR

Fecha de Entrega: 2022-02-18 
 Proveedor:
 Referencia / Solicitud de Material: Documento no puede estar en blanco
 Centro de costo:

Prioridad:
 Condiciones:
 Moneda: Mexican Peso 
 Valor de Cambio: \$ MXN 1

Nota:

Items + AGREGAR

Descripción	Estado	Cant. Pedida	Cant. pendiente	Costo unitario	Impuesto	Costo Total
Debe agregar al menos un item.						
Sub total						\$ MXN 0.00

Après avoir complété les informations, vous devez ajouter les articles que vous souhaitez placer sur le bon de commande en cliquant sur le symbole d'ajout en bas à droite de la plateforme.

Fecha de Entrega 2022-02-18	Proveedor ACEITES Y LUBR	Referencia / Solicitud de Material Materia 003	Centro de costo 0021 SUCURSAL
Prioridad Media	Condiciones 30 DIAS	Moneda Mexican Peso	Valor de Cambio \$ MXN 1
Nota			

Items

+ AGREGAR

Descripción	Estado	Cant. Pedida	Cant. pendiente	Costo unitario	Impuesto	Costo Total
Debe agregar al menos un ítem.						
				Sub total		\$ MXN 0.00

Nuevo(a) Orden de Compra

Fecha de Entrega: 2022-02-18

Proveedor: ACEITES Y LUBR

Prioridad: Media

Condiciones: 30 DIAS

Moneda: Mexic

Nota

Descripción	Estado	Cant. Pedida	Cant. pendie
Debe agregar al menos un item.			
			Sub total

Nuevo(a) Item ACEPTAR

Item: PINTURA PARA EXTERIOR BLANCA COMEX ACU

Unidad: PZA

Cant. Pedida: 1

Costo unitario: \$ MXN 5.92

Impuesto: IVA

Costo Total: \$ MXN 6.87

Enfin, après avoir ajouté les articles, cliquez sur enregistrer pour terminer le processus et le bon de commande est créé.



Fecha de Entrega 2022-02-18	Proveedor ACEITES Y LUBR	Referencia / Solicitud de Material Materia 003	Centro de costo 0021 SUCURSAL
Prioridad Media	Condiciones 30 DIAS	Moneda Mexican Peso	Valor de Cambio \$ MXN 1

Nota

Items Total: 1 [+ AGREGAR](#)

Descripción	Estado	Cant. Pedida	Cant. pendiente	Costo unitario	Impuesto	Costo Total
PINTURA PARA EXTERIOR BLANCA COMEX ACUACOMEX PT-CMX-001 { pin-001 }		10	10	\$ MXN 5.92	IVA 16 %	\$ MXN 68.67
Sub total						\$ MXN 59.20
					IVA 16 %	\$ MXN 9.47



001 ALMACEN MANTENIMIENTO - PRINCIPAL informativo

GUARDAR

Habilitado

Total: 67



Información
Tiene cambios pendientes por guardar!

Detalles

General

Existencia

Órdenes de Compra

Requisiciones de material

Entradas

Salidas

Historial de Movimientos

<input type="checkbox"/>	ID ↓	Proveedor	Estado	Documento
<input type="checkbox"/>	OC85TEST	ACEITES Y LUBR...	No Entreg...	Materia 003
<input type="checkbox"/>	OC84TEST	ACEITES Y LUBR...	No Entreg...	OC29TEST
<input type="checkbox"/>	OC82TEST	ACEITES Y LUBR...	Entrega T...	compra
<input type="checkbox"/>	OC81TEST		No Entreg...	OC31TEST
<input type="checkbox"/>	OC80TEST	ACEITES Y LUBR...	Entrega T...	REF NUEVAS
<input type="checkbox"/>	OC79TEST	ACEITES Y LUBR...	No Entreg...	RESURTIR MA
<input type="checkbox"/>	OC78TEST	ACEITES Y LUBR...	Entrega T...	RESURTIR MA
<input type="checkbox"/>	OC77TEST		Entrega T...	OC24TEST
<input type="checkbox"/>	OC76TEST		No Entreg...	OC...



Comment effectuer des mouvements entrants ?

help.fractal.com/fr/articles/6014935-how-to-do-input-movements

Pour effectuer des mouvements d'entrée, vous devez entrer dans le module correspondant de l'entrepôt en cliquant sur "Entrées" puis sur le symbole d'ajout en bas à droite de l'écran, afin d'effectuer une nouvelle entrée dans le système.

Almacenes

001 ALMACEN MANTENIMIENTO - PRINCIPAL informativo

Habilitado

Total: 128

Detalles

- General
- Existencia
- Órdenes de Compra
- Requisiciones de material
- Entradas**
- Salidas
- Historial de Movimientos

ID	Tipo de movimie...	Fecha de Entrega	Fecha
ALM1153PRIN	Compra	2022-02-02	2022-0
ALM1132PRIN	Compra	2021-11-29	2021-1
ALM1123PRIN	Compra	2021-11-22	2021-1
ALM1122PRIN	Compra	2021-11-22	2021-1
ALM1120PRIN	Compra	2021-11-19	2021-1
ALM1114PRIN	Devolución de as...	2021-11-05	2021-1
ALM1112PRIN	Compra	2021-11-05	2021-1
ALM1107PRIN	Ajuste Inventario	2021-10-29	2021-1
ALM897PRIN	Ajuste Inventario	2021-10-15	2021-1

En cliquant dessus, une nouvelle fenêtre s'ouvrira dans laquelle vous devrez remplir les informations correspondant au mouvement entrant et ajouter les éléments que vous souhaitez ajouter au système.

Nuevo(a) Entrada GUARDAR

Fecha de Entrega: 2022-02-18 Tipo De Entrada: Compra

Referencia / Orden de Compra ▼
Documento no puede estar en blanco

Proveedor: Centro de costo: Moneda: Mexican Peso Valor de Cambio: \$ MXN 1

Nota

Items + AGREGAR

Descripción	Controlado por serial	Cant. Pedida	Cant. pendiente	Costo unitario	Impuesto	Costo Total
Debe agregar al menos un item.						
Sub total						\$ MXN 0.00

Nuevo(a) Entrada

Fecha de Entrega: 2022-02-18 Tipo De Entrada: Compra

Referencia / Orden de Compra Total: 35

Proveedor: Centro de costo: Moneda: Mexic

Nota

Items

Descripción	Controlado por serial	Cant. Pedida	Cant.
Debe agregar al menos un item.			
Sub tota			

OC ejemplo
ID: OC76TEST
Proveedor: -
Fecha: 2021-11-12

RESURTIR MATERIAL
ID: OC79TEST
Proveedor: ACEITES Y LUBRICANTES DEL CENTRO, S...
Fecha: 2021-11-22

OC31TEST
ID: OC81TEST
Proveedor: -
Fecha: 2021-12-10

Refprueba
ID: OC83TEST
Proveedor: -
Fecha: 2022-01-10

OC29TEST
ID: OC84TEST
Proveedor: ACEITES Y LUBRICANTES DEL CENTRO, S...
Fecha: 2022-01-11

Materia 003
ID: OC85TEST
Proveedor: ACEITES Y LUBRICANTES DEL CENTRO, S...
Fecha: 2022-02-18

Note : Il est important de mentionner qu'il existe différents concepts pour lesquels une entrée peut être effectuée dans le système et ces types d'entrées sont les suivants :

- ♦ **Achat** : Type de mouvement correspondant à l'acquisition d'un produit par achat. Les achats peuvent être référencés à une commande préalablement créée.
- ♦ **Retour** : Type de mouvement correspondant au retour d'un matériau.
- ♦ **Fabrication** : Type de mouvement correspondant à la fabrication d'un matériau.
- ♦ **Retour d'affectation** : Type de mouvement correspondant au retour d'un outil précédemment affecté à une ressource humaine.

Après avoir chargé les articles et cliqué sur enregistrer, le mouvement d'entrée sera effectué et finalement reflété dans le stock de l'entrepôt.

Nuevo(a) Entrada GUARDAR

Fecha de Entrega: 2022-02-18

Tipo De Entrada: Compra

Referencia / Orden de Compra: Materia 003

Proveedor: ACEITES Y LUBR

Centro de costo: 0021 SUCURSAL

Moneda: Mexican Peso

Valor de Cambio: \$ MXN 1

Nota:

Items							Total: 1
Descripción	Controlado por serial	Cant. Pedida	Cant. pendiente	Costo unitario	Impuesto	Costo Total	
PINTURA PARA EXTERIOR BLANCA COMEX ACUACOMEX PT-CMX-001 { pin-001 }	No	10	10	\$ MXN 5.92	IVA 16 %	\$ MXN 68.67	
Sub total						\$ MXN 59.20	
IVA						16 % \$ MXN 9.47	

Almacenes ? ↻ Juan

001 ALMACEN MANTENIMIENTO - PRINCIPAL informativo GUARDAR

Habilitado Total: 129

Detalles

- General
- Existencia
- Órdenes de Compra
- Requisiciones de material
- Entradas
- Salidas
- Historial de Movimientos

<input type="checkbox"/>	ID	Tipo de movimie...	Fecha de Entrega	Fecha
<input type="checkbox"/>	ALM1175PRIN	Compra	2022-02-18	2022-02-18
<input type="checkbox"/>	ALM1153PRIN	Compra	2022-02-02	2022-02-02
<input type="checkbox"/>	ALM1132PRIN	Compra	2021-11-29	2021-11-29
<input type="checkbox"/>	ALM1123PRIN	Compra	2021-11-22	2021-11-22
<input type="checkbox"/>	ALM1122PRIN	Compra	2021-11-22	2021-11-22
<input type="checkbox"/>	ALM1120PRIN	Compra	2021-11-19	2021-11-19
<input type="checkbox"/>	ALM1114PRIN	Devolución de as...	2021-11-05	2021-11-05
<input type="checkbox"/>	ALM1112PRIN	Compra	2021-11-05	2021-11-05
<input type="checkbox"/>	ALM1107PRIN	Ajuste Inventario	2021-10-29	2021-10-29

Qu'est-ce qu'une demande d'achat de matériel et comment la créer ?

help.fractal.com/fr/articles/6014944-qu'est-ce-que-une-demande-de-matériaux-et-comment-la-générer-?

Une demande d'article est une demande faite par le magasinier ou le responsable de l'entrepôt pour la livraison d'un article demandé par le biais d'un ordre de travail pour l'exécution d'une tâche.

Les demandes d'achat d'articles sont générées automatiquement lorsqu'une ressource de type inventaire est ajoutée à un bon de travail (voir section "Comment effectuer des mouvements sortants"). Ainsi, dès que la demande d'article est faite dans un bon de travail, la demande d'achat d'article est générée et doit être validée par le magasinier à partir de l'onglet "Demandes d'achat d'articles".

The screenshot shows the 'Almacenes' application interface. The top navigation bar includes a menu icon, the text 'Almacenes', and user information for 'Juan'. The main content area is titled '001 ALMACEN MANTENIMIENTO - PRINCIPAL informativo' and features a 'GUARDAR' button. A toggle switch for 'Habilitado' is set to 'On'. On the left, a sidebar menu lists various options, with 'Requisiciones de material' highlighted. The main area displays a table of requisition requests with columns for 'ID', 'Estado', and 'Fecha de creación'. The first row, corresponding to ID 'ALM388PRIN', is highlighted with a red box.

	ID	Estado	Fecha de creación
<input type="checkbox"/> <input checked="" type="checkbox"/>	ALM388PRIN	No Entregado	2019-09-26
<input type="checkbox"/> <input checked="" type="checkbox"/>	ALM386PRIN	No Entregado	2019-09-18
<input type="checkbox"/> <input checked="" type="checkbox"/>	ALM394PRIN	No Entregado	2019-10-02
<input type="checkbox"/> <input checked="" type="checkbox"/>	ALM395PRIN	No Entregado	2019-10-02
<input type="checkbox"/> <input checked="" type="checkbox"/>	ALM396PRIN	No Entregado	2019-10-02
<input type="checkbox"/> <input checked="" type="checkbox"/>	ALM383PRIN	No Entregado	2019-09-04
<input type="checkbox"/> <input checked="" type="checkbox"/>	ALM379PRIN	No Entregado	2019-09-03
<input type="checkbox"/> <input checked="" type="checkbox"/>	ALM380PRIN	No Entregado	2019-09-03
<input type="checkbox"/> <input checked="" type="checkbox"/>	ALM384PRIN	No Entregado	2019-09-04

Enfin, après validation, le magasinier doit sortir l'article dans l'onglet "Sorties" afin que la valeur soit déduite du stock du magasin (en se référant au type de sortie par ordre de transfert, afin que le système affiche tous les articles demandés par le biais de cette demande d'achat d'articles).

Comment effectuer des mouvements sortants ?

help.fractal.com/fr/articles/6014954-how-to-do-outbound-movements

Pour effectuer un mouvement de sortie, vous devez entrer dans le module correspondant dans l'entrepôt, cliquer sur "Mouvements de sortie" et ensuite sur le symbole d'ajout en bas à droite de l'écran pour effectuer ce mouvement.

ID	Tipo de movimie...	Estado	Fecha de Entrega
ALM398...	Orden de Trabajo	Salida	2019-10-03
ALM403...	Orden de Trabajo	Salida	2019-10-24
ALM404...	Devolución al pro...	Salida	2019-10-24
ALM405...	Transferencia AL...	Salida	2019-10-24
ALM407...	Asignación	No Entregado	2019-10-24
ALM889...	Asignación	No Entregado	2021-09-21
ALM438...	Orden de Trabajo	Salida	2019-11-21
ALM436...	Ajuste Inventario	Salida	2019-11-21
ALM439...	Orden de Trabajo	Salida	2019-11-21

En cliquant dessus, une nouvelle fenêtre s'ouvre, dans laquelle les informations correspondant au mouvement sortant doivent être complétées et les articles à délivrer dans le système doivent être ajoutés.

Nuevo(a) Salida GUARDAR

Fecha de Entrega: 2022-02-18

Tipo De Salida: Orden de Trabajo

Responsable:

Seleccionar Orden de Trabajo:

Documento no puede estar en blanco

Proveedor:

Almacén destino:

Centro de costo:

Nota:

Items						
Descripción	Controlado por serial	Cant. Pedida	Cant. pendiente	Costo unitario	Impuesto	Costo Total
Debe agregar al menos un item.						
Sub total						\$ MXN 0.00

Nuevo(a) Salida Selección Orden de Trabajo Total: 669

Fecha de Entrega: 2022-02-18

Tipo De Salida: Orden de Trabajo

Responsable:

Seleccionar Orden de Trabajo:

Documento no puede estar en blanco

Proveedor:

Almacén destino:

Nota:

Items						
Descripción	Controlado por serial	Cant. Pedida	Cant. pendiente	Costo unitario	Impuesto	Costo Total
Debe agregar al menos un item.						
Sub total						\$ MXN 0.00

Selección Orden de Trabajo Total: 669

OT-4580-MX	Creado Por : Juan Rangel
	Responsable : Ross Juarez
OT-4581-MX	Creado Por : Juan Rangel
	Responsable : Ross Juarez
OT-4600-MX	Creado Por : Juan Rangel
	Responsable : Ross Juarez
OT-4602-MX	Creado Por : Juan Rangel
	Responsable : Ross Juarez
OT-4626-MX	Creado Por : Juan Rangel
	Responsable : Ross Juarez
OT-4627-MX	Creado Por : Juan Rangel
	Responsable : Ross Juarez
OT-4676-MX	Creado Por : Victor Manuel López Ramírez
	Responsable : Víctor López

Note : Il est important de mentionner qu'il existe différents concepts permettant d'effectuer des sorties dans le système et que ces types de sorties sont les suivants :

- ♦ **Bon de travail** : Correspond aux sorties référencées aux demandes d'articles associées aux bons de travail.
- ♦ **Général** : correspond aux sorties effectuées de manière générale dans l'entrepôt.
- ♦ **Retour au fournisseur** : correspond aux sorties effectuées pour le retour des intrants au fournisseur auprès duquel l'achat a été effectué.
- ♦ **Transfert d'entrepôt** : type de mouvement permettant le transfert entre des entrepôts existants dans le système.
- ♦ **Affectation** : Type de mouvement dans lequel des affectations d'outils peuvent être faites à une ressource humaine.

Après avoir chargé les articles et cliqué sur enregistrer, le mouvement de sortie sera effectué et se reflétera dans le stock de l'entrepôt.

Nuevo(a) Salida GUARDAR

Fecha de Entrega: 2022-02-18

Tipo De Salida: Orden de Trabajo

Responsable: Aaron Delatorre

Seleccionar Orden de Trabajo: OT-4676-MX

Proveedor:

Almacén destino:

Centro de costo:

Nota:

Items Total: 2

Descripción	Controlado por serial	Cant. Pedida	Cant. pendiente	Costo unitario	Impuesto	Costo Total
ACEITE SOLVAC 1535 G (SM) COPEC { 0001010000100405 }	No	1	1	\$ MXN 0.00	Exento 0 %	\$ MXN 0.00
SOLVENTE INDUSTRIAL (SM) COMERCIALIZADORA SERCOM { 0001010000502323 }	No	1	1	\$ MXN 0.00	Exento 0 %	\$ MXN 0.00
Sub total						\$ MXN 0.00

Almacenes

001 ALMACEN MANTENIMIENTO - PRINCIPAL informativo

Habilitado

Total: 170

GUARDAR

Detalles

- General
- Existencia
- Órdenes de Compra
- Requisiciones de material
- Entradas
- Salidas
- Historial de Movimientos

<input type="checkbox"/>	ID	Tipo de movimie...	Estado	Fecha de Entrega
<input type="checkbox"/>	ALM1151PRIN	Orden de Trabajo	Salida	2022-01-27
<input type="checkbox"/>	ALM1140PRIN	General	Salida	2022-01-17
<input type="checkbox"/>	ALM1142PRIN	Orden de Trabajo	Salida	2022-01-17
<input type="checkbox"/>	ALM1139PRIN	Orden de Trabajo	Salida	2022-01-17
<input type="checkbox"/>	ALM1143PRIN	General	Salida	2022-01-17
<input type="checkbox"/>	ALM1134PRIN	Orden de Trabajo	Salida	2021-12-06
<input type="checkbox"/>	ALM1131PRIN	Orden de Trabajo	Salida	2021-11-29
<input type="checkbox"/>	ALM1126PRIN	Orden de Trabajo	Salida	2021-11-22
<input type="checkbox"/>	ALM1127PRIN	Orden de Trabajo	Salida	2021-11-22

Comment effectuer et approuver un transfert entre entrepôts dans Fractal One ?

 help.fractal.com/fr/articles/7338530-how-to-make-and-approve-a-transfer-between-warehouses-in-fractal-one

Dans Fractal One, il est possible de transférer des articles entre entrepôts. La condition principale est que le(s) article(s) à transférer doi(ven)t être préalablement déclaré(s) dans l'entrepôt de destination.

1. Entrepôts, est le module dans lequel les entrepôts existent, dans Fractal One. On y accède à partir du menu principal.



John Smith

alexander.fuentes@fractal.com

Fractal Proyectos, servicios y educación

4.7.35



Catálogos



Almacenes

Tareas



Monitoreo



Automatizador

Inteligencia de Negocio



Disco Virtual

Solicitudes



Commit: 9f1d60d
BuiltTime: 2023-04-13 00:04

2. L'approbation d'un mouvement d'entrée vers un entrepôt dans Fractal One, suite à un transfert depuis un entrepôt source, doit être configurée au préalable, depuis le menu détail de l'entrepôt qui recevra le transfert, dans la section Général.

The screenshot displays the configuration interface for 'ALMACEN ARAMARK SPENCE'. The left sidebar contains a menu with 'General' selected. The main area includes a 'Habilitado' toggle, a map, and several configuration sections:

- General Settings:**
 - Existencia controlada por integración externa
 - Visible para todos
 - Permitir existencia negativa
 - Solicitud de aprobación para entradas por transferencia
 - Solicitud de aprobación para las requisiciones de material creadas
- Limitar Acceso a Esta Localización:** //
- ID de Movimientos:**
 - Prefijo: MOV-
 - Secuencia: 18
 - Sufijo: SPC
- ID de Orden de Compra:**
 - Prefijo: OC-
 - Secuencia: 3
 - Sufijo: SPC

NOTE : La fonctionnalité "Demande d'approbation pour les entrées de transfert" est une fonctionnalité d'approvisionnement supplémentaire, Addon "entrepôts avancés".

3. Dans le stock, également de l'entrepôt de destination, avant le transfert, l'article à transférer de l'entrepôt d'origine doit être déclaré.

Almacenes

ALMACEN ARAMARK SPENCE

Habilitado

Costo Total: \$ MXN 163,000,029.18

Mostrando 21 de 21

Guardar

Detalles

- General
- Existencia
- Órdenes de Compra
- Requisiciones de material
- Entradas
- Salidas
- Historial de Movimientos

Nivel de existencias	Descripción	Código	Existencia
<input type="checkbox"/> <input checked="" type="checkbox"/>	ACEITE 20 W 50 { ACE-001 } 4T43G34F4	ACE-001	1,001
<input type="checkbox"/> <input checked="" type="checkbox"/>	AMPOLLETA 20 W { AMP-99 }	AMP-99	1,000
<input type="checkbox"/> <input checked="" type="checkbox"/>	CORREA DENTADA { COR-01 }	COR-01	999
<input type="checkbox"/> <input checked="" type="checkbox"/>	FILTRO DE AIRE { FIL-77 } teste	FIL-77	1,000
<input type="checkbox"/> <input checked="" type="checkbox"/>	PINTURA BEIGE { PINT-0099 }	PINT-0099	27
<input type="checkbox"/> <input checked="" type="checkbox"/>	CHUMACERA DE PISO { CHU-001 }	CHU-001	50
<input type="checkbox"/> <input checked="" type="checkbox"/>	SIERRA ELECTRICA { SIE-ELE-01 }	SIE-ELE-01	10
<input type="checkbox"/> <input checked="" type="checkbox"/>	DISCO DE CORTE { DISC-01 }	DISC-01	100
<input type="checkbox"/> <input checked="" type="checkbox"/>	BATERIA PARA VENTILADOR MECANICO { BAT-009 }	BAT-009	30
<input type="checkbox"/> <input checked="" type="checkbox"/>	DIELECTRICO PARA LIMPIEZA { DIE-001 }	DIE-001	50
<input type="checkbox"/> <input checked="" type="checkbox"/>	TORQUIMETRO NORCAST { TRQ-NOR }	TRQ-NOR	3
<input type="checkbox"/> <input checked="" type="checkbox"/>	VAI VIII A ESFERA 3" { VAI -FSF-01 }	VAI -FSF-01	3

+

4. Pour générer le transfert, à partir de l'entrepôt source, dans le menu Détails, sélectionnez Sorties (1), Ajouter une sortie (2).

Almacenes

ALMACEN ARAMARK SPENCE

Habilitado

Mostrando 5 de 5

Guardar

Detalles

- General
- Existencia
- Órdenes de Compra
- Requisiciones de material
- Entradas **1**
- Salidas
- Historial de Movimientos

ID	Tipo de movimie...	Estado	Fecha de Entrega	Fecha de Movimiento	Documento
MOV-16S...	Transferencia Al...	Salida	2023-04-18	2023-04-18	MOV-16SPC
MOV-13S...	Transferencia Al...	Salida	2023-03-31	2023-03-31	MOV-18-22
MOV-10S...	Asignación	Entrega total	2023-03-29	2023-03-29	hghxb
MOV-5S...	Asignación	No Entregado	2023-01-17	2023-01-17	teste
MOV-4S...	Orden de Trabajo	Salida	2022-12-19	2022-12-19	OT-1045-22

2

+

5. Le formulaire correspondant est rempli pour exécuter le transfert :

- ◆ Sélectionnez la date du transfert,

- Dans le type d'édition : Transférer l'entrepôt,
- Responsable, qui affiche la liste de nos ressources humaines, nous
- créons une référence pour ce mouvement,
- Entrepôt de destination, pour sélectionner l'entrepôt qui recevra le transfert,
- Ajouter, pour sélectionner le(s) article(s) à transférer.

[←](#) Nuevo(a) Salida GUARDAR

Fecha de Entrega
2023-04-18

Tipo De Salida
Transferencia Almacén

Responsable

Referencia

Proveedor

Almacén destino

Centro de costo

Nota

Items + AGREGAR

Descripción	Controlado por serial	Cant. Pedida	Cant. pendiente	Costo unitario	Impuesto	Costo Total
Debe agregar al menos un ítem.						
					Sub total	\$ MXN 0.00
					Total	\$ MXN 0.00

Dans un exemple, nous allons effectuer un transfert entre Aramark Spencer Warehouse et ALM.

Fecha de Entrega: 2023-04-18 | Tipo De Salida: Transferencia Almacén | Responsable: Adrian Vargas | Referencia: TRANSF-04-23-0001

Proveedor: | Almacén destino: ALM | Centro de costo:

Nota:

Items + AGREGAR

Descripción	Controlado por serial	Cant. Pedida	Cant. pendiente	Costo unitario	Impuesto	Costo Total
Debe agregar al menos un ítem.						
Sub total						\$ MXN 0.00
Total						\$ MXN 0.00

Il reste à identifier l'élément à transférer, ceci à partir du bouton Ajouter, qui affichera l'existence de l'entrepôt source.

Fecha de Entrega: 2023-04-18 | Tipo De Salida: Transferencia Almacén | Responsable: Adrian Vargas | Referencia: TRANSF-04-23-0001

Proveedor: | Almacén destino: ALM | Centro de costo:

Nota:

Items + AGREGAR

Descripción	Controlado por serial	Cant. Pedida	Cant. pendiente	Costo unitario	Impuesto	Costo Total
Debe agregar al menos un ítem.						
Sub total						\$ MXN 0.00
Total						\$ MXN 0.00

Nous développons la liste des éléments,

Nuevo(a) Salida

Fecha de Entrega: 2023-04-18 | Tipo De Salida: Transferencia Almacén | Responsable: Adrian Vargas

Proveedor: | Almacén destino: ALM

Nota:

Descripción	Controlado por serial	Cant. Pedida	Cant. pendiente
Debe agregar al menos un ítem.			
			Sub total
			Total

Nuevo(a) Item

Item: Activo no puede estar en blanco

Unidad:

Existencia:

Cant. Pedida: 0
Cantidad debe ser mayor que 0

Costo unitario: \$ MXN 0

Costo Total: \$ MXN 0

Et sélectionnez le fichier correspondant à transférer.

Nuevo(a) Salida

Fecha de Entrega: 2023-04-18 | Tipo De Salida: Transferencia Almacén | Responsable: Adrian Vargas

Proveedor: | Almacén destino: ALM

Nota:

Descripción	Controlado por serial	Cant. Pedida	Cant. pendiente
Debe agregar al menos un ítem.			
			Sub total
			Total

Buscar Activos

Mostrando 21 de 21

- ACEITE 20 W 50 { ACE-001 } 4T43G34F4

Tipo: Repuestos y Suministros
Código: ACE-001
Prioridad:
Localización: //
Existencia: 1001
- PISTON DE COMPRESOR RECIPROCANTE { PIS-001 } 124678432111

Tipo: Repuestos y Suministros
Código: PIS-001
Prioridad:
Localización: //
Existencia: 0
- CORREA DENTADA { COR-01 }

Tipo: Repuestos y Suministros
Código: COR-01
Prioridad:
Localización: //
Existencia: 999
- ARANDELA { ARA-001 } 98130902

Tipo: Repuestos y Suministros
Código: ARA-001
Prioridad:
Localización: //
Existencia: 0
- PINTURA BEIGE { PINT-0099 }

Tipo: Repuestos y Suministros
Código: PINT-0099
Prioridad:

Ensuite, nous indiquons le montant à transférer et, en haut à droite, nous enregistrons la demande.

Nuevo(a) Salida

Fecha de Entrega: 2023-04-18 | Tipo De Salida: Transferencia Almacén | Responsable: Adrian Vargas

Proveedor: | Almacén destino: ALM

Nota:

Items

Descripción	Controlado por serial	Cant. Pedida	Cant. pendiente
Debe agregar al menos un ítem.			
			Sub total
			Total

Nuevo(a) Item

Item: ACEITE 20 W 50 { ACE-001 } 4T43G34F4

Unidad: LITROS

Existencia: 1,001

Cant. Pedida: 3

Costo unitario: \$ MXN 18,791.47

Costo Total: \$ MXN 56,374.41

Le formulaire est complété et, toujours en haut à droite, nous enregistrons le mouvement.

Nuevo(a) Salida

Fecha de Entrega: 2023-04-18 | Tipo De Salida: Transferencia Almacén | Responsable: Adrian Vargas

Referencia: TRANSF-04-23-0001

Proveedor: | Almacén destino: ALM | Centro de costo:

Nota:

Items Total: 1 + AGREGAR

Descripción	Controlado por serial	Cant. Pedida	Cant. pendiente	Costo unitario	Impuesto	Costo Total
ACEITE 20 W 50 { ACE-001 } 4T43G34F4	No	3	3	\$ MXN 18,791.47	Exempt 0 %	\$ MXN 56,374.41
						Sub total
						Exempt
						Total

GUARDAR

\$ MXN 56,374.41

0 % \$ MXN 0.00

\$ MXN 56,374.41

Ce formulaire sera enregistré dans la section Sorties après avoir cliqué sur l'icône d'actualisation.

Almacenes

ALMACEN ARAMARK SPENCE

Habilitado

Mostrando 6 de 6

General

Existencia

Órdenes de Compra

Requisiciones de material

Entradas

Salidas

Historial de Movimientos

ID	Tipo de movimiento	Estado	Fecha de Entrega	Fecha de Movimiento	Doc
MOV-18SPC	Transferencia Almacén	Salida	2023-04-18	2023-04-18	M
MOV-16SPC	Transferencia Almacén	Salida	2023-04-18	2023-04-18	M
MOV-13SPC	Transferencia Almacén	Salida	2023-03-31	2023-03-31	M
MOV-10SPC	Asignación	Entrega total	2023-03-29	2023-03-29	hg
MOV-5SPC	Asignación	No Entregado	2023-01-17	2023-01-17	tes
MOV-4SPC	Orden de Trabajo	Salida	2022-12-19	2022-12-19	OT

6. Une fois le produit créé dans l'entrepôt source, il peut être saisi dans l'entrepôt cible après approbation.

Pour ce faire, allez dans l'entrepôt de destination, dans la section Entrée, où les entrées en attente d'approbation seront affichées.

Almacenes

ALM

Habilitado

Mostrando 8 de 8

General

Existencia

Órdenes de Compra

Requisiciones de material

Entradas

Salidas

Historial de Movimientos

ID	Tipo de movimiento	Fecha de Entrega	Fecha de Movimiento	Documento
MOV-20-22	Transferencia Almacén	2023-04-18	2023-04-18	MOV-18SPC
MOV-18-22	Transferencia Almacén	2023-03-31	2023-03-31	MOV-13SPC
MOV-16-22	Ajuste Inventario	2023-03-31	2023-03-31	---
MOV-14-22	Transferencia Almacén	2023-03-29	2023-03-29	MOV-15-001
MOV-12-22	Compra	2023-03-24	2023-03-24	OC-3-22
MOV-11-22	Devolución de asignación	2023-03-24	2023-03-24	MOV-10-22
MOV-8-22	Compra	2023-03-14	2023-03-14	ref manual OC e
MOV-7-22	Inventario Inicial	2023-03-14	2023-03-14	---

Cliquez sur le commutateur pour en modifier l'état.



Nous pouvons alors placer un commentaire sur l'approbation, qui apparaîtra avec le nom de la personne qui l'a approuvée.

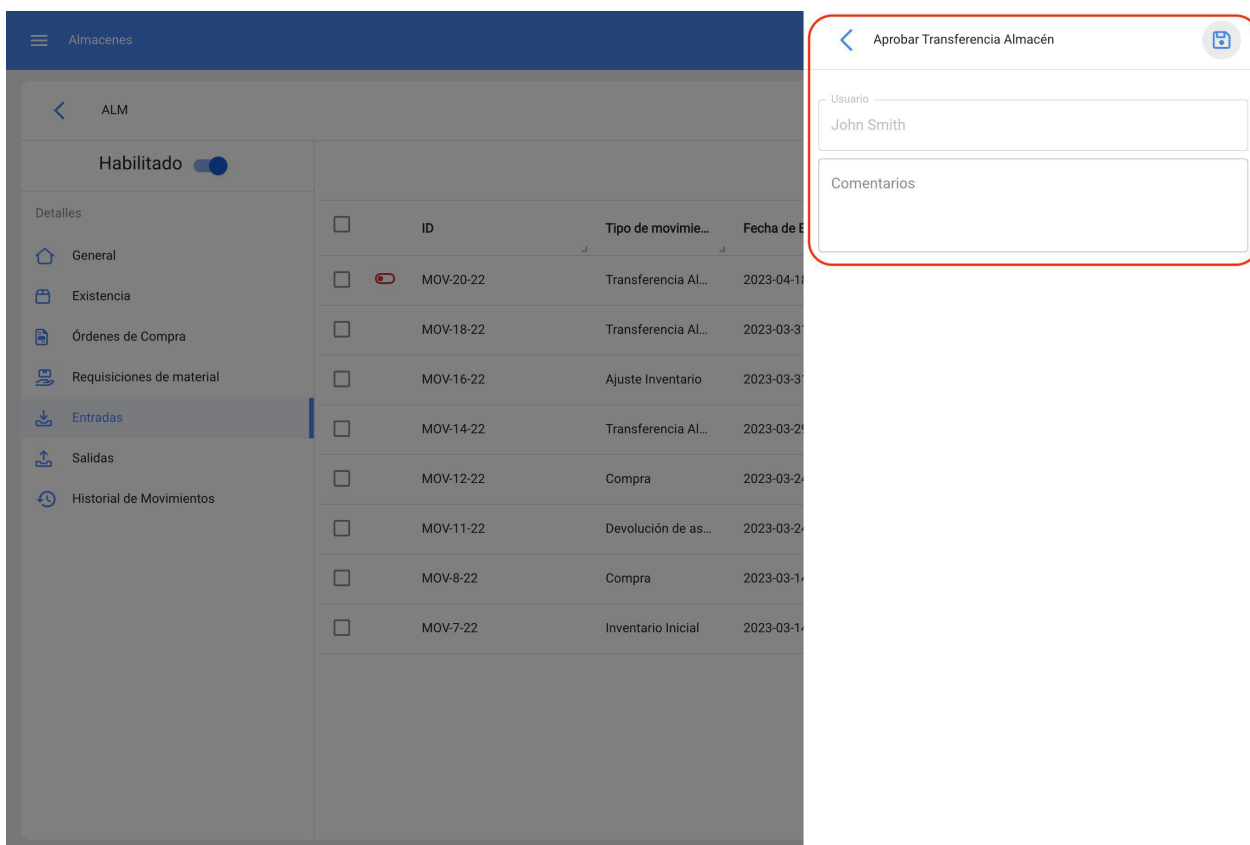

Sauvegardez en cliquant sur l'icône en haut à droite et l'approbation de l'entrée aura été générée, avec les changements respectifs dans l'existence de l'article transféré dans l'entrepôt de destination.

Almacenes

ALM

Habilitado

Mostrando 8 de 8

GUARDAR

ID	Tipo de movimie...	Fecha de Entrega	Fecha de Movimiento	Documento
<input type="checkbox"/> MOV-20-22	Transferencia Al...	2023-04-18	2023-04-18	MOV-18SPC
<input type="checkbox"/> MOV-18-22	Transferencia Al...	2023-03-31	2023-03-31	MOV-13SPC
<input type="checkbox"/> MOV-16-22	Ajuste Inventario	2023-03-31	2023-03-31	--
<input type="checkbox"/> MOV-14-22	Transferencia Al...	2023-03-29	2023-03-29	MOV-15-001
<input type="checkbox"/> MOV-12-22	Compra	2023-03-24	2023-03-24	OC-3-22
<input type="checkbox"/> MOV-11-22	Devolución de as...	2023-03-24	2023-03-24	MOV-10-22
<input type="checkbox"/> MOV-8-22	Compra	2023-03-14	2023-03-14	ref manual OC externa
<input type="checkbox"/> MOV-7-22	Inventario Inicial	2023-03-14	2023-03-14	--

Historial de Movimientos

Il est également pris en compte en tant que mouvement dans l'historique des mouvements.

Almacenes

ALM

Habilitado

Mostrando 18 de 18

GUARDAR

ID	Tipo de movimiento	Entradas / Salidas	Almacén fuente
<input type="checkbox"/> <input type="radio"/> MOV-7-22	Inventario Inicial	Entradas	ALM
<input type="checkbox"/> <input type="radio"/> MOV-7-22	Inventario Inicial	Entradas	ALM
<input type="checkbox"/> <input type="radio"/> MOV-7-22	Inventario Inicial	Entradas	ALM
<input checked="" type="checkbox"/> <input type="radio"/> MOV-20-22	Transferencia Almacén	Otro	ALMACEN AP...
<input type="checkbox"/> <input type="radio"/> MOV-16	Transferencia Almacén	Otro	ALM
<input type="checkbox"/> <input type="radio"/> MOV-18-22	Transferencia Almacén	Otro	ALMACEN AP...
<input type="checkbox"/> <input type="radio"/> MOV-12SPC	Transferencia Almacén	Otro	ALM
<input type="checkbox"/> <input type="radio"/> MOV-16-22	Ajuste Inventario	Entradas	ALM
<input type="checkbox"/> <input type="radio"/> MOV-15-22	Ajuste Inventario	Salidas	ALM
<input type="checkbox"/> <input type="radio"/> MOV-7-22	Inventario Inicial	Entradas	ALM

Historial de Movimientos

Tâches et modalités d'entrée dans le module

help.fractal.com/fr/articles/6004274-tasks-and-how-to-enter-the-module

Dans le module des tâches, vous pouvez contrôler toutes les activités de maintenance en un seul endroit, puisque ce module vous permet de définir des plans de tâches, de reprogrammer des tâches en attente, de gérer des ordres de travail, ainsi que d'accéder au calendrier des activités et des budgets.

The screenshot displays the Fractal One user interface. On the left, a user profile for SCOTT WILLINGTON is visible, with a sidebar menu containing options like 'Catálogos', 'Almacenes', 'Tareas', 'Monitoreo', 'Automatizador', 'Inteligencia de Negocio', and 'Disco Virtual'. The 'Tareas' menu is expanded, showing 'Plan de Tareas', 'Órdenes de Trabajo', and 'Presupuestos'. The main area shows a table with columns for 'Tareas asociadas', 'Activos vinculados', and 'Limitar Acc'. The table contains several rows of task data.

	Tareas asociadas	Activos vinculados	Limitar Acc
ESORES	6	0	//
MELIZADORAS	1	3	//
PLIT - MENSUAL	1	3	//
ESORES	1	4	//
ORAS DE COMFORT	1	1	//
Modelo X1	6	2	//
AX	1	1	//
DORES	5	2	//
	4	3	//
TRICOS	3	1	//

Comment entrer dans le module des tâches ?

Pour entrer dans le module, vous devez d'abord cliquer sur le bouton de menu en haut à gauche de la barre d'outils principale de la plate-forme et dérouler le menu Tâches, afin que le système vous présente les différents sous-modules.

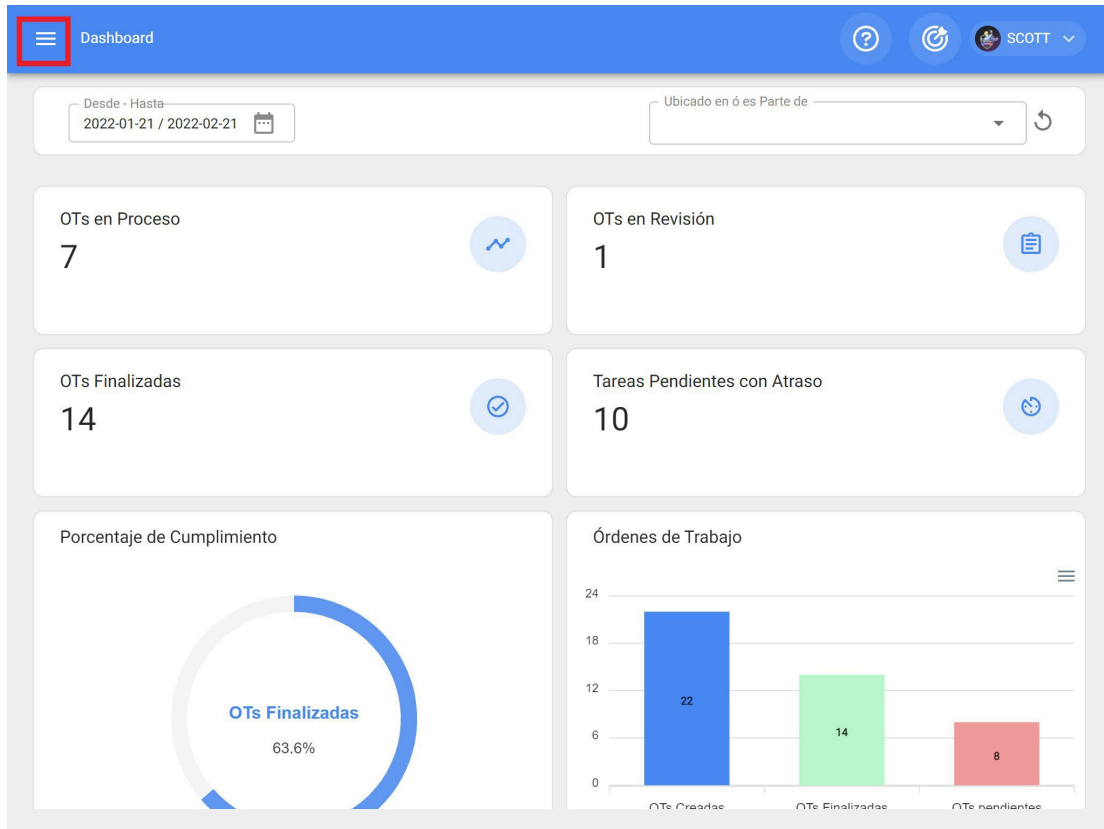

fractal one

SCOTT WILLINGTON
alexander.sanchez@fractal.com
Fractal Proyectos, Servicios y Educación
4.5.41

Catálogos

Almacenes

Tareas

- Plan de Tareas
- Órdenes de Trabajo
- Presupuestos

Monitoreo

Automatizador

Inteligencia de Negocio

Disco Virtual

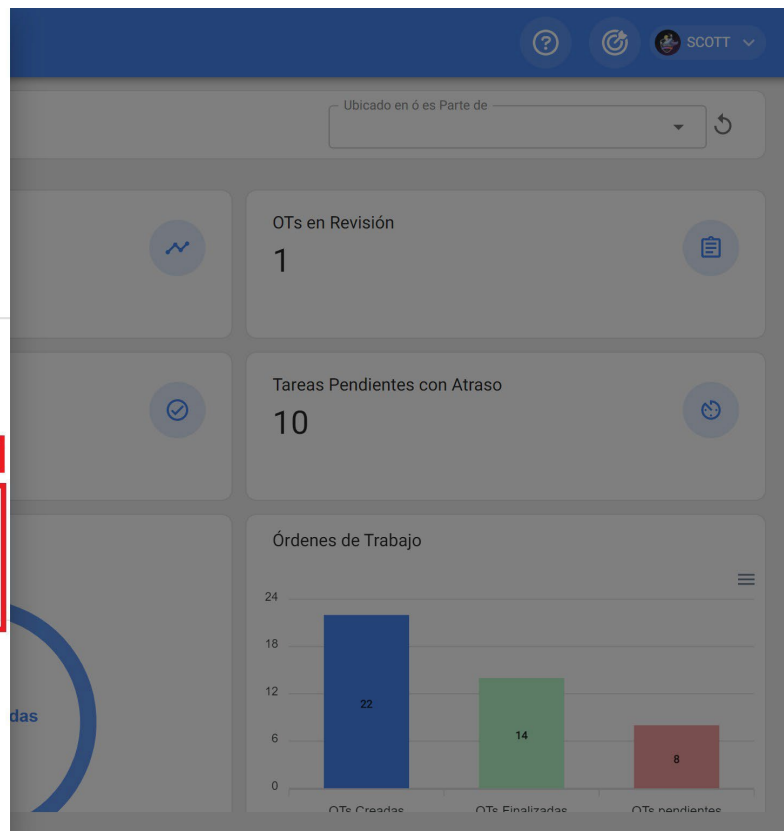

Lorsque vous déroulez le menu Tâches, vous trouverez les sous-modules suivants :

- ◆ Plan de travail

- **Ordres de travail**
- **Budget**

Plans de travail Fractal One

help.fractal.com/fr/articles/6004291-task-plans

Dans ce module, vous serez en mesure de créer des plans de maintenance liés aux actifs, où les tâches peuvent avoir différents types de déclencheurs (par date, relevé de compteur et déclencheurs d'événements).

<input type="checkbox"/>	Descripción	Tareas asociadas	Activos vinculados	Limitar Acc
<input type="checkbox"/>	PLAN DE MANTENIMIENTO ASCENSORES	6	0	//
<input type="checkbox"/>	PLAN DE MANTENIMIENTO CAMELIZADORAS	1	3	//
<input type="checkbox"/>	PLAN DE MANTENIMIENTO MINI SPLIT - MENSUAL	1	3	//
<input type="checkbox"/>	PLAN DE MATENIMIENTO COMPRESORES	1	4	//
<input type="checkbox"/>	PLAN DE MATENIMIENTO CORTADORAS DE COMFORT	1	1	//
<input type="checkbox"/>	Plan de mtto banda transportadora Modelo X1	6	2	//
<input type="checkbox"/>	PLAN DE MTTO CAMIONETAS DMAX	1	1	//
<input type="checkbox"/>	PLAN DE MTTO MUEBLES ENFRIADORES	5	2	//
<input type="checkbox"/>	PLAN DE TAREAS HORNOS	4	3	//
<input type="checkbox"/>	PLAN DE TAREAS MOTORES ELECTRICOS	3	1	//

Note : Il est important de mentionner que dans Fractal, une liste de tâches peut être liée à plusieurs actifs, alors qu'un actif ne peut avoir qu'une seule liste de tâches liée à lui. Par conséquent, si un actif est lié à une liste de tâches, cette liste de tâches doit contenir toutes les tâches associées à l'actif en question, car elle ne peut pas être liée simultanément à une autre liste de tâches.

Par exemple : si vous disposez d'une flotte de 100 véhicules du même modèle, il vous suffit d'établir un seul plan de tâches contenant toutes les activités et fréquences de maintenance appliquées à ce modèle de véhicule. Ensuite, les 100 véhicules doivent être liés, en tenant compte du fait que les dates d'activation ou les séquences peuvent être configurées indépendamment pour chacun des 100 véhicules.

Comment ajouter une liste de tâches ?

help.fractal.com/fr/articles/6004296-how-to-add-a-task-plan

Pour ajouter une nouvelle liste de tâches, cliquez sur le symbole d'ajout en bas à droite de l'écran.

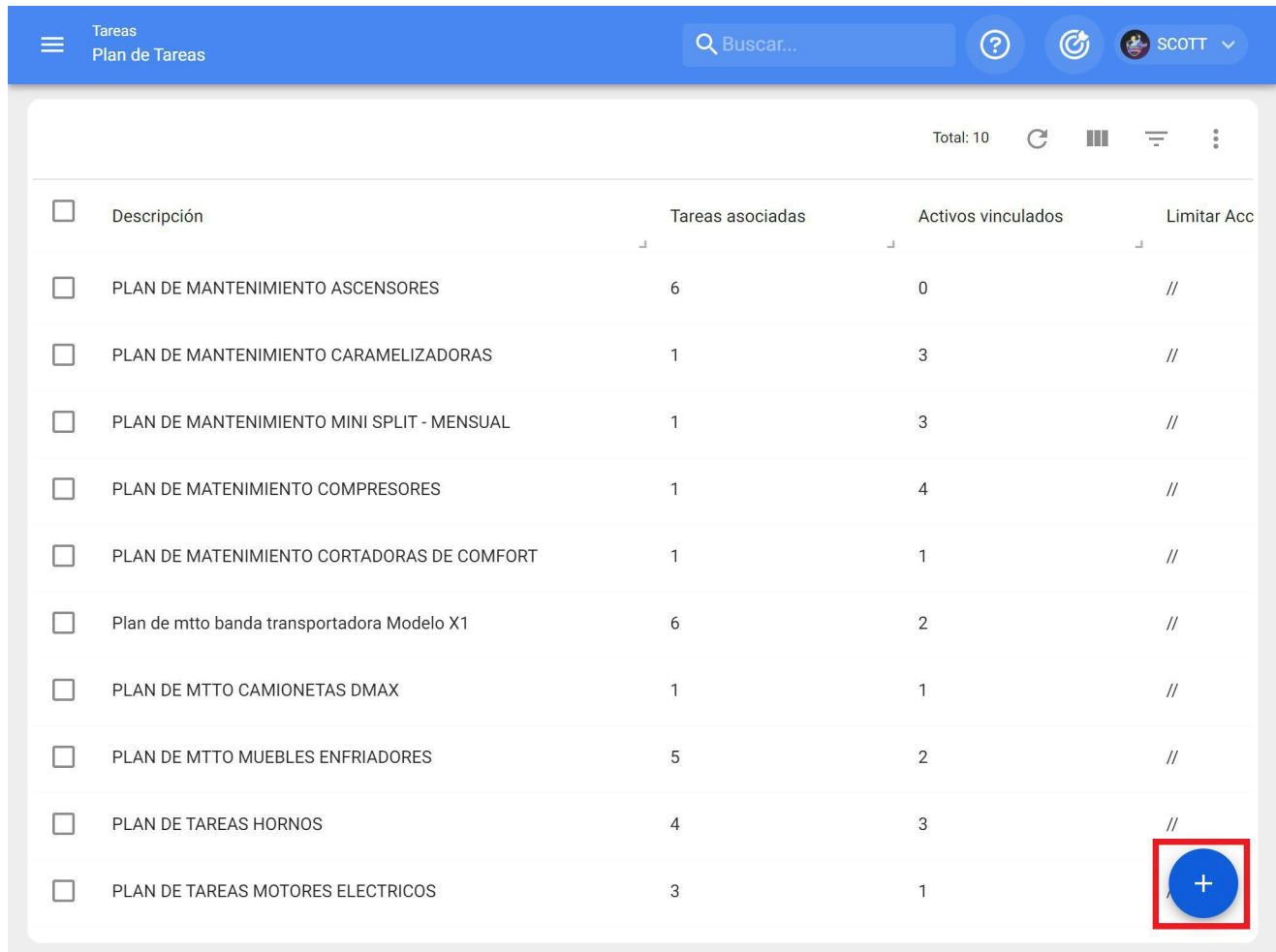

The screenshot shows the 'Tareas' (Tasks) interface. At the top, there is a blue header with a menu icon, the text 'Tareas Plan de Tareas', a search bar labeled 'Buscar...', and user information 'SCOTT'. Below the header, there is a table with the following columns: 'Descripción', 'Tareas asociadas', 'Activos vinculados', and 'Limitar Acc'. The table contains 11 rows of task plans. At the bottom right of the table, there is a blue circular button with a white plus sign, which is highlighted with a red square border.

Descripción	Tareas asociadas	Activos vinculados	Limitar Acc
<input type="checkbox"/> PLAN DE MANTENIMIENTO ASCENSORES	6	0	//
<input type="checkbox"/> PLAN DE MANTENIMIENTO CAMELIZADORAS	1	3	//
<input type="checkbox"/> PLAN DE MANTENIMIENTO MINI SPLIT - MENSUAL	1	3	//
<input type="checkbox"/> PLAN DE MANTENIMIENTO COMPRESORES	1	4	//
<input type="checkbox"/> PLAN DE MANTENIMIENTO CORTADORAS DE COMFORT	1	1	//
<input type="checkbox"/> Plan de mtto banda transportadora Modelo X1	6	2	//
<input type="checkbox"/> PLAN DE MTTO CAMIONETAS DMAX	1	1	//
<input type="checkbox"/> PLAN DE MTTO MUEBLES ENFRIADORES	5	2	//
<input type="checkbox"/> PLAN DE TAREAS HORNOS	4	3	//
<input type="checkbox"/> PLAN DE TAREAS MOTORES ELECTRICOS	3	1	//

Lorsque vous cliquez sur ce bouton, une nouvelle fenêtre s'ouvre dans laquelle les informations correspondant à la liste de tâches à ajouter doivent être téléchargées, conformément aux étapes suivantes :

Étape 1 :

Ajoutez les informations générales pertinentes à la liste des tâches, puis cliquez sur enregistrer.

The screenshot shows a web application interface for task management. At the top, there is a blue navigation bar with a hamburger menu, the text 'Tareas' and 'Plan de Tareas', and user profile information for 'SCOTT'. Below the navigation bar, there is a main content area with a left sidebar and a central form. The sidebar contains a 'Detalles' section with three items: 'General' (selected), 'Tareas', and 'Activos Vinculados'. The central form has a red warning box at the top left that says 'Datos requeridos' and 'Descripción no puede estar en blanco'. The form itself has four main input areas: a text field for 'Descripción', a dropdown menu for 'Limitar Acceso a Esta Localización', a text field for 'Tareas asociadas' showing '0', and a text field for 'Activos Vinculados' showing '0'. A 'GUARDAR' button is located in the top right corner of the form area.

Les informations demandées sont les suivantes :

- ♦ **Description** : Nom décrivant le plan des tâches.
- ♦ **Limiter l'accès à cet emplacement** : Emplacement où se trouve la liste des tâches, en tenant compte de la hiérarchie que cela représente pour la visualisation de la liste des tâches par rapport aux autres utilisateurs.
- ♦ **Tâches associées** : Nombre de tâches contenues dans le plan (cette information s'affiche automatiquement à l'issue de l'étape 2).
- ♦ **Actifs liés** : Nombre d'actifs associés à la liste de tâches (cette information s'affichera automatiquement à l'issue de l'étape 3).

Étape 2

Dans cette étape, toutes les informations correspondant à chacune des tâches de maintenance associées au plan doivent être ajoutées, en identifiant les informations générales de chaque tâche, ainsi que leurs sous-tâches, itérations, ressources et pièces jointes respectives.

Tareas
Plan de Tareas

PLAN DE GENERADORES

GUARDAR

Detalles

General

Tareas

Activos Vinculados

Total: 0

Sin datos para mostrar con estos parametros

+

Dans ce qui suit, chacun des champs qui composent les onglets d'information sur les tâches sera décrit au fur et à mesure qu'il est ajouté au plan :

Généralités :

- **Description** : brève description de la tâche en question.
- **Type de tâche** : Catalogue de tous les types de tâches enregistrés dans le système.
- **Classification 1 et 2** : correspond à des champs libres que la plate-forme laisse à l'utilisateur pour qu'il les remplisse et donne une classification à la tâche.
- **Priorité** : Liste dans laquelle la tâche est classée en fonction de sa priorité.
- **Durée estimée** : temps nécessaire à l'exécution de la tâche (la durée réelle est enregistrée directement dans l'OT).
- **Temps d'immobilisation pour maintenance** : durée théorique d'immobilisation du bien pendant l'exécution de l'activité (la durée réelle est enregistrée directement dans l'ordre de transfert).

- ♦ **Déclencheurs** : Correspond au mode d'activation de la tâche qui peut être de 4 types (par date, quand, chaque et par événement).

Sous-tâches :

Les sous-tâches sont des activités étape par étape ou des listes de contrôle que vous souhaitez enregistrer ou valider lors de la réalisation d'une tâche. Pour ajouter des sous-tâches, les champs suivants doivent être remplis

- ♦ **Ordre** : Ordre des sous-tâches
- ♦ **Type** : liste prédéfinie avec les types de tâches secondaires du système (Texte, Oui/Non, Nombre, Vérification, Relevé d'un compteur, Emplacement GPS, Liste, Date et heure). Selon le type de sous-tâche, vous pouvez avoir des réponses ouvertes ou fermées en fonction du cas.
- ♦ **Groupe/Partie** : Catalogue dans lequel vous pouvez stipuler les groupes ou les parties auxquels la sous-tâche en question appartient.
- ♦ **Description** : détails complets décrivant l'activité.
- ♦ **Obligatoire** : Option permettant de rendre la sous-tâche obligatoire (le remplissage ne peut être effectué si les sous-tâches pour lesquelles cette option est activée n'ont pas été complétées).
- ♦ **Pièce jointe obligatoire** : Option qui rend obligatoire l'ajout d'une pièce jointe associée à la sous-tâche (le remplissage ne peut pas être terminé si la pièce jointe n'a pas été ajoutée).

Itérations :

Il s'agit d'une fonction qui permet d'établir de manière indépendante les sous-tâches qui seront exécutées lors de chaque activation, ainsi que le nombre d'itérations que représente chaque cycle d'exécution, ce qui permet de mieux contrôler les sous-tâches et d'éviter le chevauchement des activités. Il est généralement utilisé dans le cadre d'une maintenance imbriquée, telle que celle effectuée sur les actifs en fonction du kilométrage ou des heures d'utilisation.

Ressources :

Les ressources peuvent être ajoutées aux tâches de manière à ce qu'elles soient ajoutées chaque fois que la tâche est activée et qu'elles se reflètent à la fois dans les quantités à utiliser et dans les coûts des OT. Pour ce faire, il suffit d'ajouter les ressources, qui peuvent être des types suivants :

- ♦ **Ressources humaines** : le personnel qui sera impliqué dans l'exécution des activités et dont les coûts horaires sont donc comptabilisés dans le cadre du TO.
- ♦ **Services** : Services externes effectués par des tiers (doivent être ajoutés au préalable dans le module tiers).
- ♦ **Inventaires** : ressources telles que des outils ou des pièces détachées et des fournitures provenant d'un entrepôt.

Pièces jointes :

Comme pour les ressources, des pièces jointes peuvent être ajoutées aux tâches de manière à ce qu'elles soient ajoutées chaque fois que la tâche est activée dans un OT. À cette fin, il existe différents types de pièces jointes qui peuvent être ajoutées et qui sont des types suivants :

- ♦ **Note** : Correspond à un champ permettant d'ajouter une note de texte.
- ♦ **Lien** : Liens directs vers des pages internet.
- ♦ **Archives** : Correspond aux documents et aux images.

Enfin, une fois que tous les champs requis pour compléter les étapes ci-dessus sont chargés et sauvegardés, le plan est créé avec les détails de toutes les tâches de maintenance impliquées, et il ne reste plus qu'à lier les actifs associés au plan.

Étape 3

Après avoir créé le plan et ses tâches respectives (étapes 1 et 2), les actifs qui seront régis par ce plan de tâches pour l'exécution des activités de maintenance doivent être liés. Pour ce faire, cliquez sur le symbole d'ajout pour ouvrir une nouvelle fenêtre dans laquelle seront affichés tous les actifs pouvant être liés au plan de tâches.

Tareas
Plan de Tareas

PLAN DE GENERADORES

GUARDAR

Detalles

General

Tareas

Activos Vinculados

Total: 0

Sin datos para mostrar con estos parametros

+

The image shows a software interface with a blue header bar. On the left, a sidebar contains a menu with 'Activos Vinculados' highlighted in grey and enclosed in a red box. The main content area is titled 'PLAN DE GENERADORES' and shows 'Total: 0' with a refresh icon. Below this, a large grey area contains a printer icon and the text 'Sin datos para mostrar con estos parametros'. In the bottom right corner of this area, a blue circular button with a white plus sign is enclosed in a red box. A 'GUARDAR' button is visible in the top right of the main area.

The screenshot displays a software interface for managing tasks and assets. The top navigation bar includes 'Tareas' and 'Plan de Tareas'. The main content area is titled 'PLAN DE GENERADORES' and features a sidebar with options: 'General', 'Tareas', and 'Activos Vinculados'. The right side of the interface shows a search bar 'Buscar Activos' and a list of assets. A red box highlights the following asset entries:

Asset Name	Tipo	Código	Prioridad	Localización
ASCENSOR 02 { ASC-02 }	Equipos	ASC-02		// NRG/
ANTORCHA { ANT-01 }	Equipos	ANT-01		// NRG/
TANQUE 01 { TANQUE-01 }	Equipos	TANQUE-01		// NRG/
UNIDAD GENERADORA DE HIDROGENO ...	Equipos	UGH-01		// NRG/

Après avoir sélectionné le bien, la date du dernier travail doit être définie pour que le système calcule et planifie la maintenance suivante avec des déclencheurs par date.

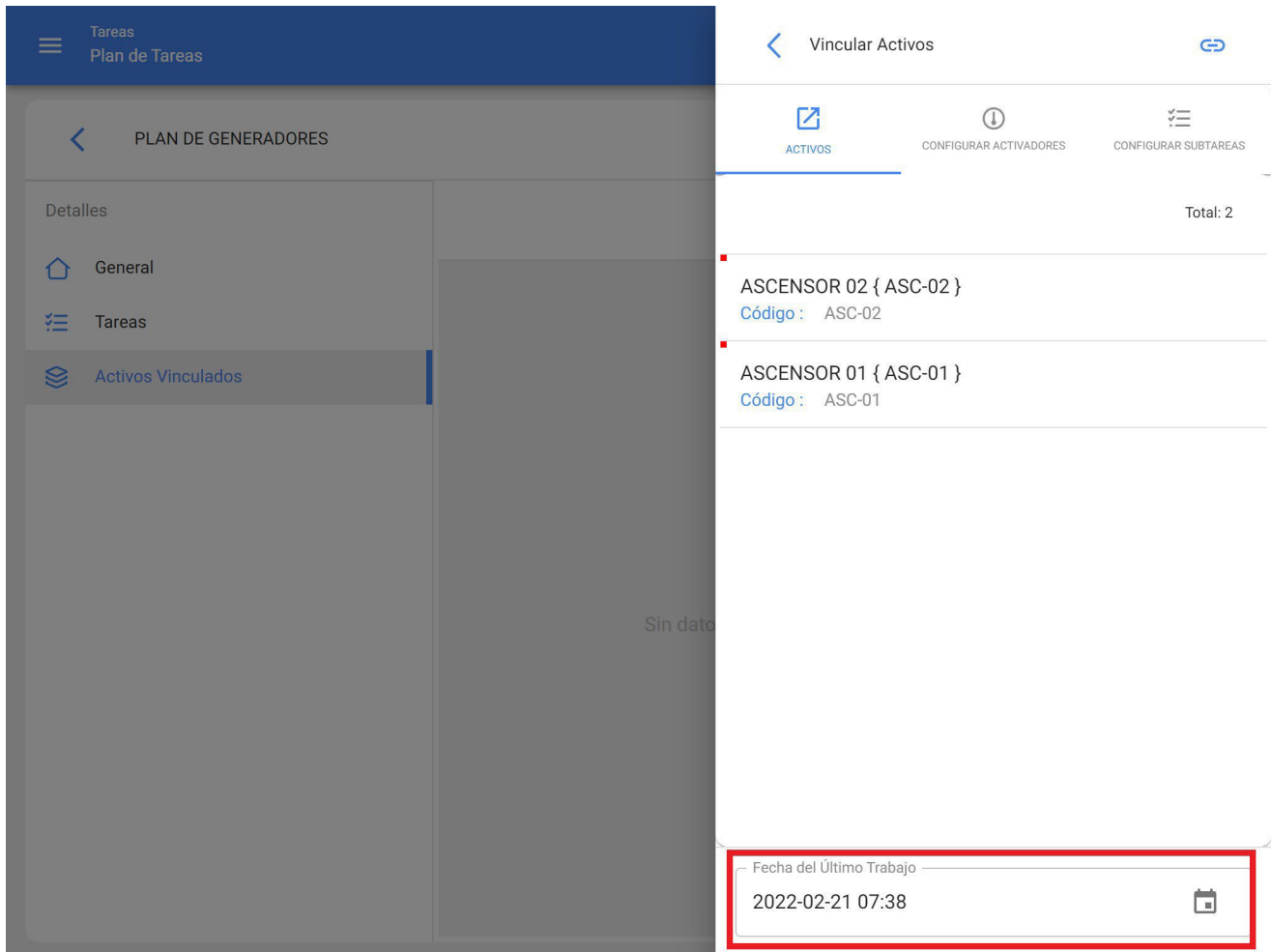

Il est important de noter que la date fixée est une date d'activation globale pour toutes les tâches du plan. Cependant, il peut arriver que les dates des dernières interventions de maintenance n'aient pas été exécutées à la même occasion ou ne coïncident pas nécessairement, auquel cas vous devez configurer les dates des derniers travaux pour chacune des interventions individuellement (pour plus d'informations, voir la section "Comment configurer la date des dernières interventions de maintenance pour les activateurs par date").

Ensuite, de la même manière, les compteurs associés aux déclencheurs ou aux sous-tâches du plan doivent être configurés (pour plus d'informations, voir la section Comment configurer les compteurs des tâches d'un plan).

Enfin, après avoir effectué les trois étapes ci-dessus, le plan des tâches sera établi et tous les actifs y seront liés pour l'exécution et la gestion des tâches.



Total: 11



<input type="checkbox"/>	Descripción	Tareas asociadas	Activos vinculados	Limitar Acc
<input type="checkbox"/>	PLAN DE GENERADORES	1	2	//
<input type="checkbox"/>	PLAN DE MANTENIMIENTO ASCENSORES	6	0	//
<input type="checkbox"/>	PLAN DE MANTENIMIENTO CAMELIZADORAS	1	3	//
<input type="checkbox"/>	PLAN DE MANTENIMIENTO MINI SPLIT - MENSUAL	1	3	//
<input type="checkbox"/>	PLAN DE MANTENIMIENTO COMPRESORES	1	4	//
<input type="checkbox"/>	PLAN DE MANTENIMIENTO CORTADORAS DE COMFORT	1	1	//
<input type="checkbox"/>	Plan de mtto banda transportadora Modelo X1	6	2	//
<input type="checkbox"/>	PLAN DE MTTO CAMIONETAS DMAX	1	1	//
<input type="checkbox"/>	PLAN DE MTTO MUEBLES ENFRIADORES	5	2	//
<input type="checkbox"/>	PLAN DE TAREAS HORNOS	4	3	



Quels types de déclencheurs peuvent être ajoutés à une tâche ?

help.fractal.com/fr/articles/6007459-quels-types-d'activateurs-peuvent-etre-ajoutes-a-une-tache

Il existe actuellement 4 types de déclencheurs sur la plate-forme auxquels une tâche peut être associée. Le fonctionnement de chacun d'entre eux est expliqué ci-dessous :

Date de déclenchement

The screenshot shows the 'Editar' (Edit) screen for a task. The left sidebar contains a menu with 'Tareas' and 'Plan de Tareas'. The main content area is titled 'PLAN DE MANTENIMIENTO COMPRESORES'. The right panel shows the configuration fields for the task. The 'Fecha de inicio' (Start date) field is highlighted with a red box, indicating the date trigger type. The fields are as follows:

- Descripción: MANTENIMIENTO MENSUAL
- Tipo de tarea: PREVENTIVO
- Clasificación 1: GESTIÓN ELECTROMECÁNICA
- Clasificación 2: REQUIERE PERMISO ALTURA
- Prioridad: Alta
- Duración estimada: 000:30
- Tiempo de paro por mantenimiento: 000:15

Correspond aux tâches dont la fréquence d'exécution est programmée selon un calendrier. En d'autres termes, elles sont exécutées à intervalles réguliers. Lors de la sélection de ce type de déclencheur, les champs suivants doivent être complétés :

- ♦ **Faire chaque** : fréquence de répétition de la tâche
- ♦ **Fréquence** : unité de fréquence à laquelle la tâche est répétée.

- ♦ **Répéter** : Option permettant de déterminer si la tâche est répétée à l'infini ou si elle reste active indéfiniment.
- ♦ **Times** : Nombre de fois où l'exécution de la tâche est répétée (dans le cas où il a été établi qu'elle est répétée finiment).
- ♦ **Planification fixe** : Option qui permet de fixer la prochaine date de planification (telle qu'établie) ou de la replanifier à partir de la dernière exécution. Par exemple, si nous avons une tâche qui a un déclencheur avec une fréquence de tous les 30 jours et qui a un horaire fixe, cela n'aura pas d'importance si la tâche est exécutée comme prévu ou avec un retard, puisque les activations suivantes seront fixées tous les 30 jours. En revanche, si vous ne disposez pas de l'option d'horaire fixe, l'activation suivante aura lieu après 30 jours, mais à partir de la date à laquelle la tâche a été exécutée.

Déclencheur d'événement

The screenshot shows a task configuration form with the following fields:

- Descripción**: MANTENIMIENTO MENSUAL
- Tipo de tarea**: PREVENTIVO
- Clasificación 1**: GESTIÓN ELECTROMECÁNICA
- Clasificación 2**: REQUIERE PERMISO ALTURA
- Prioridad**: Alta
- Duración estimada**: 000:30
- Tiempo de paro por mantenimiento**: 000:15

A red box highlights the 'Event Trigger' icon (a circle with an 'i') located to the right of the 'Clasificación 2' field.

Correspond aux tâches qui ne respectent pas une fréquence de déclenchement particulière et ne sont déclenchées que par l'exécution d'une tâche non planifiée (les événements sont affichés dans une liste préalablement téléchargée dans le système). Par exemple, les événements

peuvent être associées à des situations telles que certains types de défaillances, de demandes ou d'activités qui ne sont pas nécessairement définies avec une fréquence d'activation régulière, mais la procédure à suivre au cas où elles se produiraient est connue.

Activateur Chaque

The image shows a software interface for configuring a task. The main form is titled 'Editar' and contains the following fields:

- Descripción: MANTENIMIENTO MENSUAL
- Tipo de tarea: PREVENTIVO
- Clasificación 1: GESTIÓN ELECTROMECAÁNICA
- Clasificación 2: REQUIERE PERMISO ALTURA
- Prioridad: Alta
- Duración estimada: 000:30
- Tiempo de paro por mantenimiento: 000:15

A red box highlights a refresh icon in the priority field. The background shows a sidebar with 'Tareas' and 'Plan de Tareas'.

Correspond aux activations par le biais de compteurs accumulateurs (kilomètres, heures, etc.). Ce type d'activateurs fonctionne chaque fois qu'un compteur donné accumule les unités nécessaires à l'exécution d'une tâche. Lors de la sélection de ce type de compteur, les champs suivants doivent être remplis :

- **Fréquence** : nombre de cycles à effectuer pour l'exécution de la tâche.
- **Unité** : système de mesure associé au relevé de compteur et au déclenchement de la tâche.
- **Jusqu'à** : nombre de cycles au cours desquels la tâche sera exécutée (si l'activité est exécutée indéfiniment, elle est laissée sans limite).

- ♦ **Programmation fixe** : analogue aux activateurs par date, cette option permet de définir la lecture à laquelle l'activation suivante sera exécutée, qui peut être définie comme fixe (telle qu'établie) ou prise à partir de la dernière lecture enregistrée au moment de l'exécution de la tâche.

Activateur Quand

Correspond aux activations par des compteurs sans accumulation ou sans mesure qui peuvent fluctuer dans le temps (température, tension, ampérage, etc.). Ce type d'activateurs fonctionne lorsqu'un relevé est enregistré dans les conditions établies ou en dehors d'un certain paramètre. Lors de la sélection de ce type de compteur, les champs suivants doivent être remplis :

- ♦ **Unité** : système de mesure associé au relevé de compteur et au déclenchement de la tâche.
- ♦ **Mer** : liste de conditions pouvant être définies pour déterminer les paramètres auxquels la lecture enregistrée doit satisfaire pour déclencher l'activation de la tâche.
- ♦ **Valeur** : Nombre définissant le paramètre numérique à prendre en compte pour l'activation de la tâche.

Comment fonctionnent les itérations de sous-tâches ?

help.fracttal.com/fr/articles/6007474-how-subtask-iterations-work

La fonction itérations est conçue pour les tâches cycliques ou imbriquées, telles que l'entretien des véhicules, où certaines activités sont effectuées de manière répétitive en fonction du kilométrage parcouru, ce qui entraîne un chevauchement de certaines de ces tâches.

Par conséquent, la fonction itérations permet de déterminer dans quelle partie d'un cycle de tâches chaque sous-tâche doit être exécutée et donc de mieux contrôler l'ensemble du cycle de maintenance.

Pour activer la fonction d'itérations, sélectionnez la tâche dans le plan en question, cliquez sur l'onglet itérations et activez l'option "Définir comme tâche cyclique".

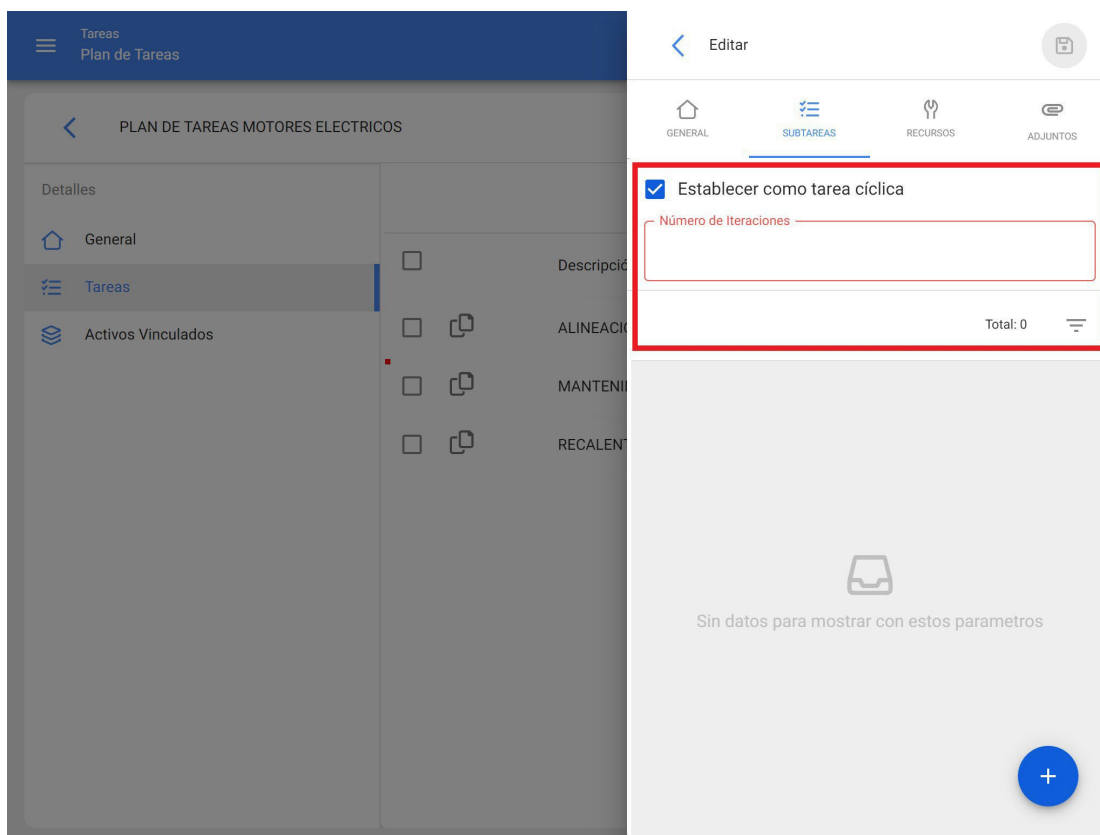

Ensuite, le nombre d'itérations dans lesquelles chaque cycle de sous-tâches sera divisé doit être indiqué, afin de sélectionner la sous-tâche qui sera exécutée dans chaque itération spécifique.

The screenshot shows the 'Editar Subtarea' form in a dark-themed application. The left sidebar contains 'Tareas' and 'Plan de Tareas'. The main content area is titled 'PLAN DE TAREAS MOTORES ELECTRICOS'. The form fields are: 'Obligatorio' and 'Adjunto Obligatorio' (both unchecked), 'Orden' (dropdown with '1'), 'Tipo' (dropdown with 'Texto'), 'Grupo/Parte' (dropdown), and 'Descripción' (text area with 'Antes de comenzar esta actividad, gestionar protocolo de seguridad'). Below these is an 'Iteraciones' section with a 'Seleccionar / Deseleccionar todo' checkbox (unchecked) and a list of four iterations, each with an unchecked checkbox and an edit icon.

The screenshot shows the 'Editar Subtarea' form with the following changes: 'Orden' is now '4', 'Descripción' is 'Inspección del estado de eje', and the 'Iteraciones' list has been updated. The 'Iteraciones' section has a 'Seleccionar / Deseleccionar todo' checkbox (unchecked) and a list of four iterations: '5000 hrs' (checked), '10000 hrs' (unchecked), '15000 hrs' (checked), and '20000 hrs' (unchecked). Each iteration has an edit icon.

Enfin, il vous suffit de cliquer sur l'option "Enregistrer" pour enregistrer vos modifications.

Comment configurer les ressources par itération ?

help.fractal.com/fr/articles/6007512-how-to-configure-resources-by-iterations

De même qu'il est possible d'établir des sous-tâches par itération, il est également possible de définir directement dans une liste de tâches les ressources qui seront utilisées pour chaque itération.

Pour ajouter des ressources en fonction des itérations, il suffit d'ajouter une seule ressource à la liste des tâches de la manière habituelle.

The screenshot displays the 'Editar' (Edit) screen for a task plan. The left sidebar shows the task details, and the main area shows a list of resources. The resources are:

- ACEITE 20 W 50 { ACE-001 }
Cantidad : 5 LITROS
Tipo : Inventario
Costo unitario : \$ CLP 4.180,68
- FILTRO DE AIRE { FILT-01 }
Cantidad : 1 UNIDAD
Tipo : Inventario
Costo unitario : \$ CLP 10.253,16
- LUBRICADOR
Cantidad : 1 Hora
Tipo : Recursos Humanos
Costo unitario : \$ CLP 23.000,00

A red square highlights a blue circular button with a white plus sign at the bottom right of the resource list, indicating the 'Add Resource' function.

Ensuite, lors de la sélection de la ressource ajoutée (il peut s'agir d'un inventaire, d'une ressource humaine ou d'un type de service), une barre d'édition sera activée.

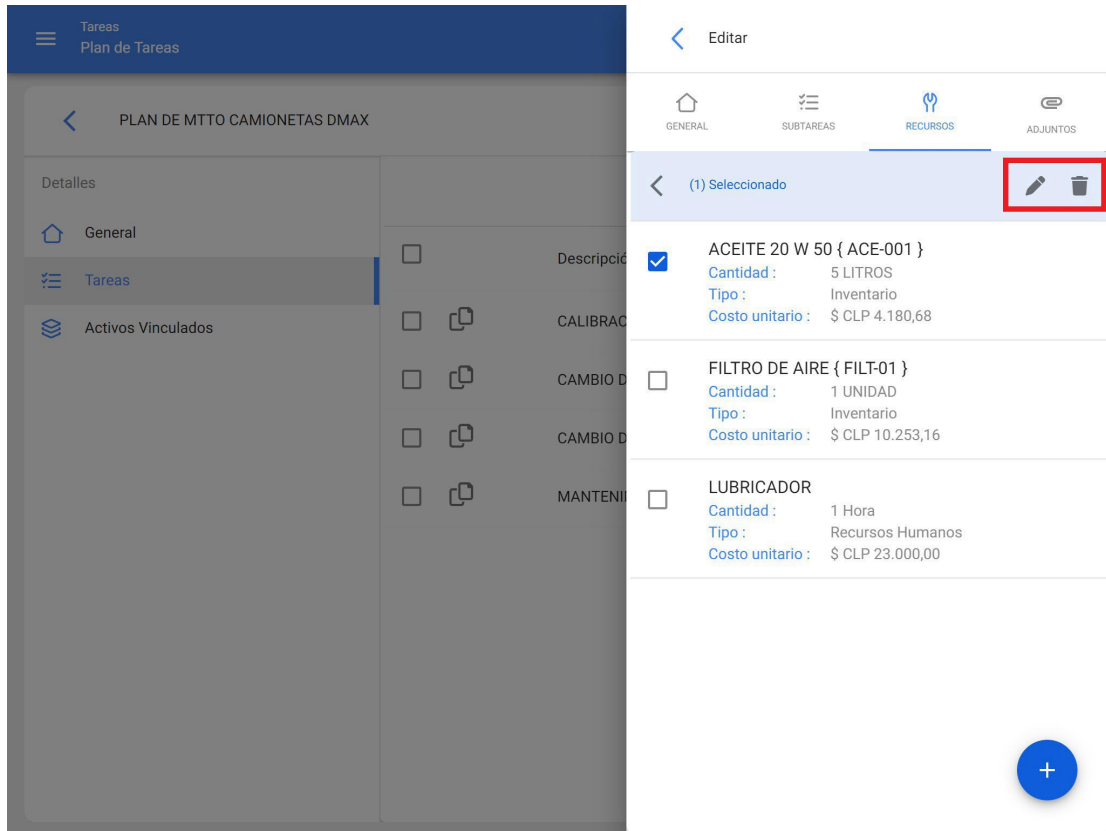

En clicando sur modificar, une nouvelle fenêtre apparaît dans laquelle vous pouvez définir dans quelles itérations la ressource doit être utilisée.

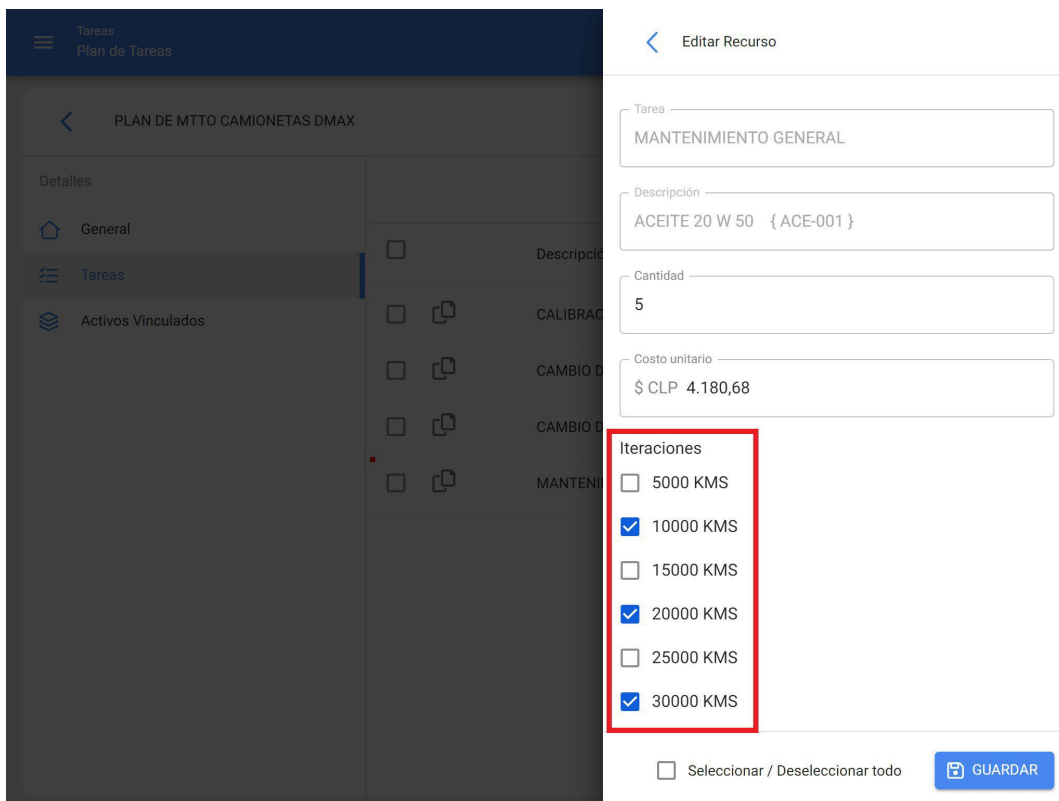

Enfin, après avoir effectué la configuration, cliquez sur le bouton "Enregistrer" pour que les modifications soient effectives.

Comment définir la date de la dernière maintenance pour les déclencheurs par date ?

help.fractal.com/fr/articles/6007492-comment-fixer-la-date-de-la-derniere-maintenance-des-activateurs-par-date

Cette option est idéale, car elle permet de fixer indépendamment les prochaines dates d'activation de chacune des tâches associées à un plan, en fonction des dates auxquelles la dernière maintenance a été effectuée sur le bien en question.

Pour ce faire, vous devez d'abord vous rendre dans l'onglet "Biens" afin de sélectionner le bien pour lequel vous souhaitez configurer les dates de sa dernière maintenance pour l'activation des tâches suivantes (cette procédure peut être effectuée pour chacun des biens associés au plan indépendamment).

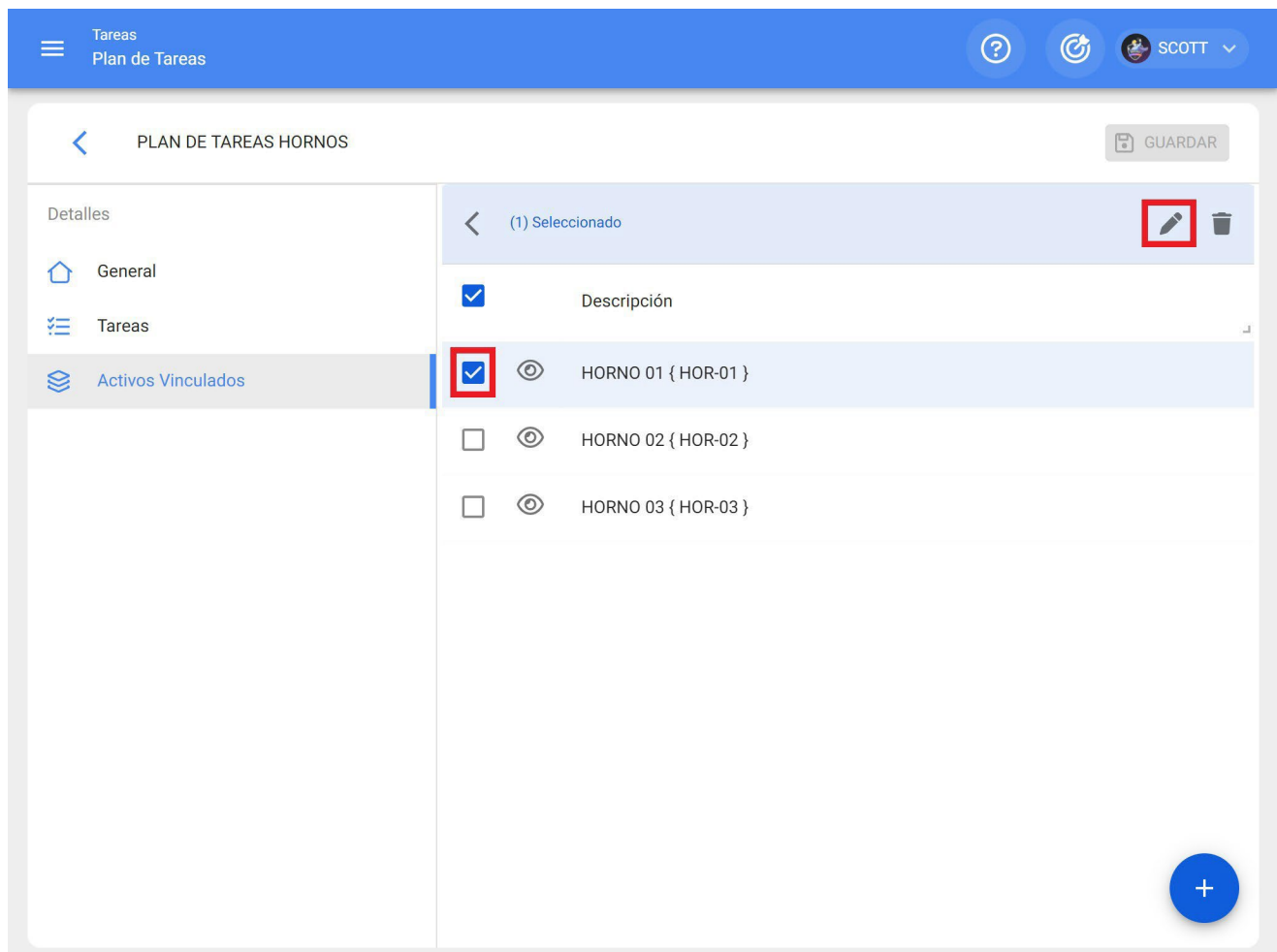

En cliquant sur modifier, vous ouvrirez une nouvelle fenêtre dans laquelle apparaîtront tous les onglets de configuration des tâches (Calendriers, Déclencheurs, Sous-tâches, Itérations). Dans ce cas, sélectionnez l'onglet calendrier dans lequel toutes les tâches avec une date de déclenchement seront affichées.

The screenshot displays a software interface for task management. On the left, a sidebar shows 'Tareas' and 'Plan de Tareas'. The main area is titled 'PLAN DE TAREAS HORNOS' and contains a list of tasks. One task, 'HORNO 01 { HOR-...', is selected. A configuration window is open on the right, titled 'Configuración: HORNO 01 { HOR-01 }'. This window shows three maintenance tasks:

- MANTENIMIENTO SEMANAL**
Activador: Fecha Cada 1 Semana(s)
Fecha Programada: 2022-02-28 10:29
- MANTENIMIENTO MENSUAL**
Activador: Fecha Cada 1 Meses
Fecha Programada: 2022-03-21 10:30
- MANTENIMIENTO CUATRIMESTRAL**
Activador: Fecha Cada 4 Meses
Fecha Programada: 2022-06-13 13:00

Ensuite, il suffit de sélectionner la tâche en question et le système affichera une fenêtre dans laquelle vous pourrez modifier la date de la dernière maintenance et la date de la prochaine activation de la tâche. Enfin, après avoir effectué la modification, cliquez sur le bouton "Enregistrer" pour effectuer les changements.

The image shows a software interface for task management. On the left, a sidebar displays 'Tareas' and 'Plan de Tareas' at the top, with a sub-section 'PLAN DE TAREAS HORNOS'. Below this, there are menu items: 'General', 'Tareas', and 'Activos Vinculados'. A list of tasks is visible, with checkboxes and descriptions such as 'HORNO 01 { HOR...', 'HORNO 02 { HOR...', and 'HORNO 03 { HOR...'. The right side of the interface shows a form for editing a task named 'MANTENIMIENTO MENSUAL'. It includes fields for 'Fecha Programada' (2022-03-01 10:30) and 'Fecha del Último Trabajo' (2022-02-01 10:30). A red box highlights the 'Fecha del Último Trabajo' field. At the bottom right, there is a blue button labeled 'GUARDAR'.

Note : Il est important de mentionner que la configuration et la modification des dates de la dernière maintenance peuvent être effectuées tant que le bien nouvellement lié au plan ne dispose pas d'un ordre de travail associé à la tâche à modifier, sinon la modification ne sera pas possible, car l'exécution suivante sera régie par la maintenance effectuée dans l'ordre de travail déjà émis.

Comment lier les compteurs à une liste de tâches ?

help.fractal.com/fr/articles/6007500-how-to-link-meters-to-a-task-plan

Si un plan de tâches comporte des déclencheurs par relevé, les compteurs doivent être liés à chaque bien associé. Pour ce faire, il faut d'abord se rendre dans l'onglet "Assets" et sélectionner l'actif pour lequel vous souhaitez configurer le compteur (cette procédure peut être effectuée pour chacun des actifs associés au plan indépendamment).

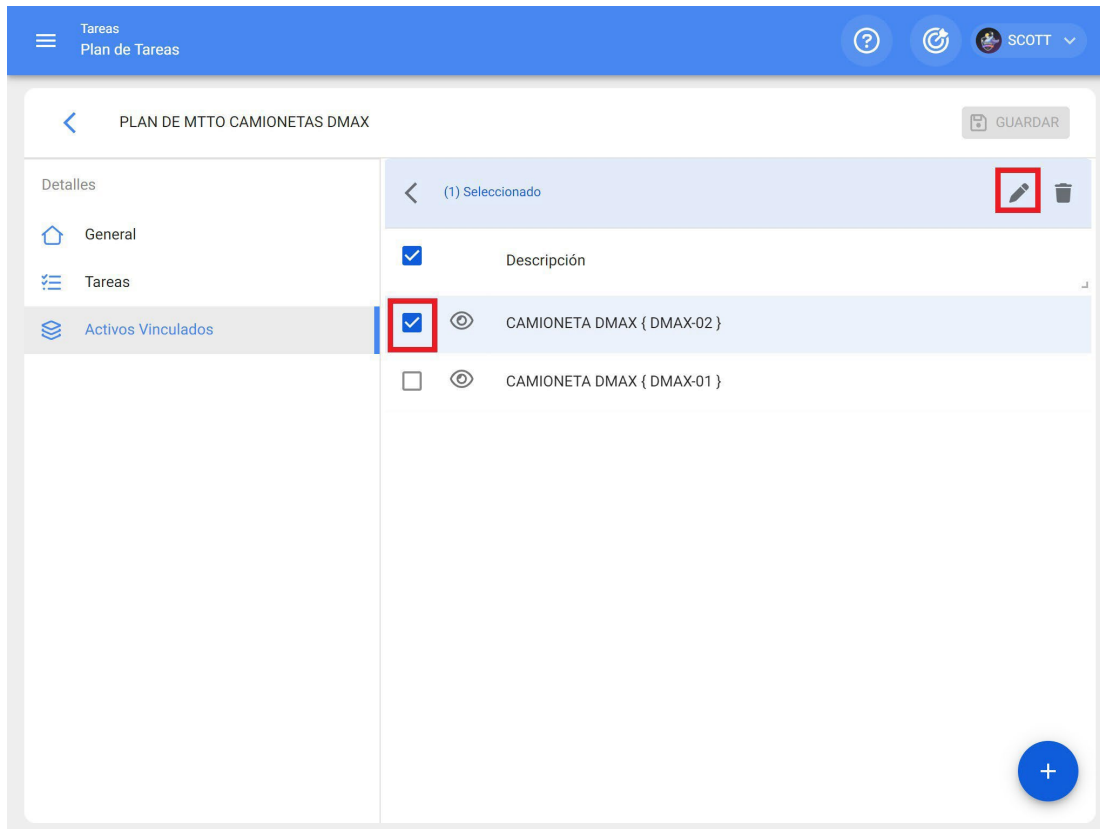

En cliquant sur modifier, vous ouvrirez une nouvelle fenêtre dans laquelle apparaîtront tous les onglets de configuration des tâches (Calendriers, Déclencheurs, Sous-tâches, Itérations). Dans ce cas, vous devez sélectionner l'onglet Déclencheurs ou Sous-tâches (en fonction de l'endroit où les compteurs sont ajoutés), où toutes les tâches avec des déclencheurs ou des sous-tâches associées à la lecture du compteur seront affichées.

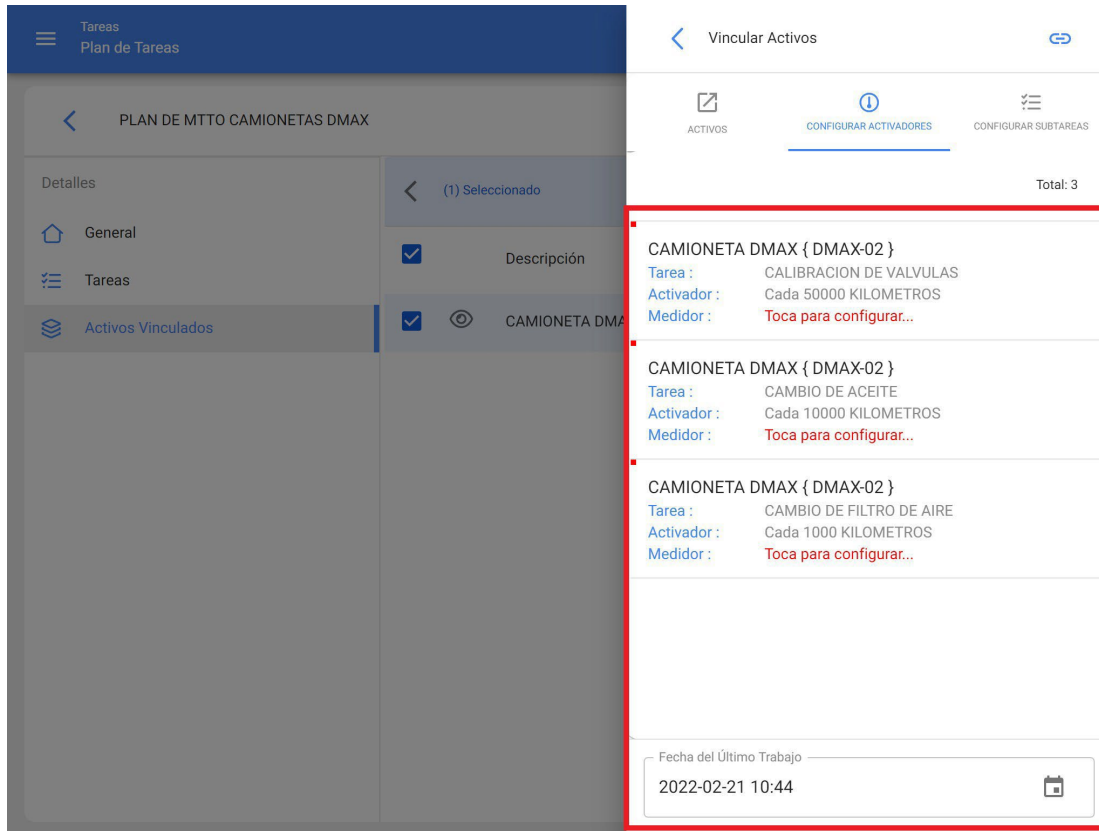

Ensuite, il suffit de sélectionner la tâche en question et le système affichera une fenêtre dans laquelle vous pourrez créer un compteur ou sélectionner un compteur existant (dans le cas où il a été précédemment créé à partir du module des compteurs). Enfin, après avoir associé le compteur correspondant à chaque tâche, cliquez sur le bouton "Enregistrer" pour effectuer les modifications.

Tareas
Plan de Tareas

PLAN DE MTTO CAMIONETAS DMAX

Detalles

- General
- Tareas
- Activos Vinculados

(1) Seleccionado

- Descripción
- CAMIONETA DMA

Configurar Medidor GUARDAR

Tarea

Activador
Cada 50000 KILOMETROS

Unidad
KILOMETROS

Descripción Medidor
ODOMETRO

Serial

Último Valor
12.000

Fecha
2022-02-21

Promedio Mensual
0

Calcular Promedio Automático

Comment modifier les tâches contenues dans un plan ?

 help.fractal.com/fr/articles/6007519-how-to-edit-tasks-contained-in-a-plan

Pour modifier une liste de tâches existante, il suffit de sélectionner la liste de tâches en question pour activer l'option de modification.

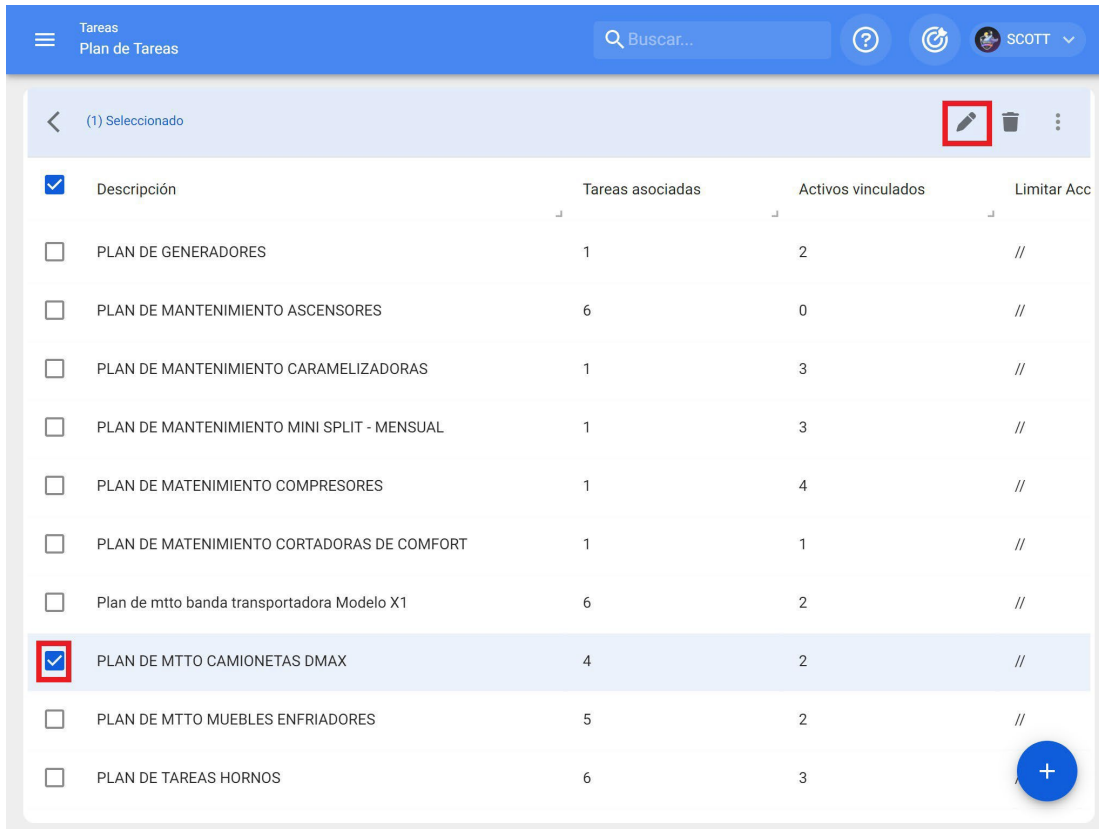

The screenshot shows the 'Plan de Tareas' interface. At the top, there is a search bar labeled 'Buscar...' and a user profile for 'SCOTT'. Below the search bar, there is a header with a back arrow, '(1) Seleccionado', and an edit icon (pencil) highlighted with a red box. The main content is a table with the following columns: 'Descripción', 'Tareas asociadas', 'Activos vinculados', and 'Limitar Acc'. The table contains several rows of tasks, with the row 'PLAN DE MTTO CAMIONETAS DMAX' selected and its checkbox checked. A blue plus button is visible at the bottom right of the table.

<input checked="" type="checkbox"/>	Descripción	Tareas asociadas	Activos vinculados	Limitar Acc
<input type="checkbox"/>	PLAN DE GENERADORES	1	2	//
<input type="checkbox"/>	PLAN DE MANTENIMIENTO ASCENSORES	6	0	//
<input type="checkbox"/>	PLAN DE MANTENIMIENTO CAMELIZADORAS	1	3	//
<input type="checkbox"/>	PLAN DE MANTENIMIENTO MINI SPLIT - MENSUAL	1	3	//
<input type="checkbox"/>	PLAN DE MATENIMIENTO COMPRESORES	1	4	//
<input type="checkbox"/>	PLAN DE MATENIMIENTO CORTADORAS DE COMFORT	1	1	//
<input type="checkbox"/>	Plan de mtto banda transportadora Modelo X1	6	2	//
<input checked="" type="checkbox"/>	PLAN DE MTTO CAMIONETAS DMAX	4	2	//
<input type="checkbox"/>	PLAN DE MTTO MUEBLES ENFRIADORES	5	2	//
<input type="checkbox"/>	PLAN DE TAREAS HORNOS	6	3	//

En cliquant sur l'option d'édition, la liste des tâches s'ouvrira et il vous suffira alors de sélectionner le champ que vous souhaitez modifier (Général, Tâches ou Actifs) et enfin d'enregistrer les modifications apportées.

Tareas
Plan de Tareas

PLAN DE MTTO CAMIONETAS DMAX

GUARDAR

Información
Tiene cambios pendientes por guardar!

Detalles

General
Tareas
Activos Vinculados

Descripción
PLAN DE MTTO CAMIONETAS DMAX

Limitar Acceso a Esta Localización
//

Tareas asociadas
4

Activos Vinculados
2

Autres options dans le cadre du plan d'action

 help.fractal.com/fr/articles/6007525-autres-options-sur-le-plan-d'action

Pour trouver d'autres options disponibles, il suffit de cliquer sur le menu "Plus" et une fenêtre s'ouvrira.

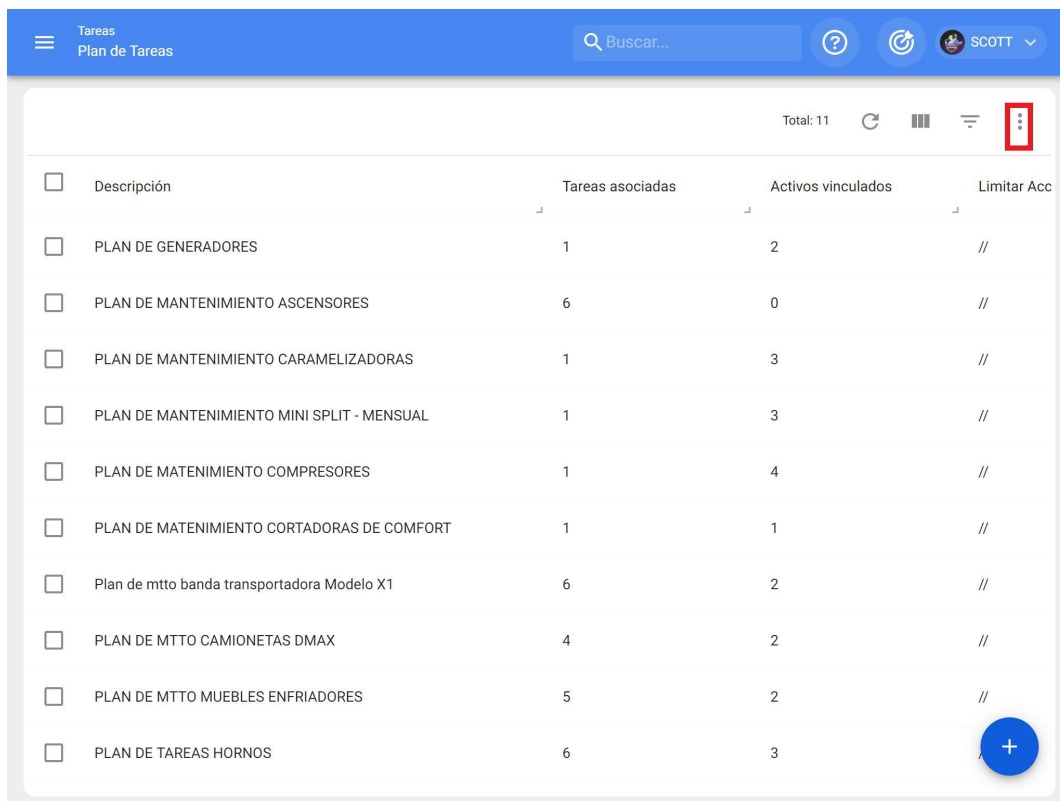

<input type="checkbox"/>	Descripción	Tareas asociadas	Activos vinculados	Limitar Acc
<input type="checkbox"/>	PLAN DE GENERADORES	1	2	//
<input type="checkbox"/>	PLAN DE MANTENIMIENTO ASCENSORES	6	0	//
<input type="checkbox"/>	PLAN DE MANTENIMIENTO CAMELIZADORAS	1	3	//
<input type="checkbox"/>	PLAN DE MANTENIMIENTO MINI SPLIT - MENSUAL	1	3	//
<input type="checkbox"/>	PLAN DE MATENIMIENTO COMPRESORES	1	4	//
<input type="checkbox"/>	PLAN DE MATENIMIENTO CORTADORAS DE COMFORT	1	1	//
<input type="checkbox"/>	Plan de mtto banda transportadora Modelo X1	6	2	//
<input type="checkbox"/>	PLAN DE MTTO CAMIONETAS DMAX	4	2	//
<input type="checkbox"/>	PLAN DE MTTO MUEBLES ENFRIADORES	5	2	//
<input type="checkbox"/>	PLAN DE TAREAS HORNOS	6	3	//

Tareas
Plan de Tareas

Buscar...

SCOTT

(1) Seleccionado

Descripción	Tareas asociadas			
<input type="checkbox"/> PLAN DE GENERADORES	1			
<input type="checkbox"/> PLAN DE MANTENIMIENTO ASCENSORES	6			
<input type="checkbox"/> PLAN DE MANTENIMIENTO CAMELIZADORAS	1			
<input type="checkbox"/> PLAN DE MANTENIMIENTO MINI SPLIT - MENSUAL	1			
<input type="checkbox"/> PLAN DE MANTENIMIENTO COMPRESORES	1	4		//
<input type="checkbox"/> PLAN DE MANTENIMIENTO CORTADORAS DE COMFORT	1	1		//
<input type="checkbox"/> Plan de mtto banda transportadora Modelo X1	6	2		//
<input checked="" type="checkbox"/> PLAN DE MTTO CAMIONETAS DMAX	4	2		//
<input type="checkbox"/> PLAN DE MTTO MUEBLES ENFRIADORES	5	2		//
<input type="checkbox"/> PLAN DE TAREAS HORNOS	6	3		

- Imprimir
- Exportar
- Exportar masivamente
- Clonar Plan de Tareas
- Compartir plan de tareas
- Importar plan compartido
- Actualizar costos

Les options suivantes sont disponibles dans cette fenêtre :

- ♦ **Imprimer** : Cette option permet de générer la liste de tâches sélectionnée au format PDF afin de l'imprimer ou de la sauvegarder.
- ♦ **Exporter** : Option permettant d'exporter le tableau des plans de travail dans un modèle Excel en fonction des plans sélectionnés.
- ♦ **Exportation en bloc** : Option permettant d'exporter en masse l'ensemble du tableau de la liste des tâches dans un modèle Excel.
- ♦ **Cloner la liste des tâches** : option permettant de cloner la liste des tâches sélectionnée (toutes les informations contenues dans la liste des tâches sont clonées, sans qu'aucun actif ne soit lié à la liste des tâches).
- ♦ **Partager la liste des tâches** : Option qui permet de partager la liste des tâches en générant un code qui peut être importé dans une autre base de données ou un autre compte Fractal.
- ♦ **Importer un plan partagé** : Option qui permet d'importer des plans de travail par le biais de codes d'importation.

- ♦ **Mise à jour des coûts** : Option qui permet de mettre à jour les coûts associés aux plans de tâches qui sont ensuite utilisés dans le module d'intelligence économique.

Comment partager et importer une liste de tâches ?

help.fractal.com/fr/articles/6007530-how-to-share-and-import-a-task-plan

Pour partager une liste de tâches, il suffit de sélectionner la liste de tâches et de cliquer sur l'option "Partager la liste de tâches". Le système génère alors un code d'importation qui peut être partagé avec une autre base dans Fractal.

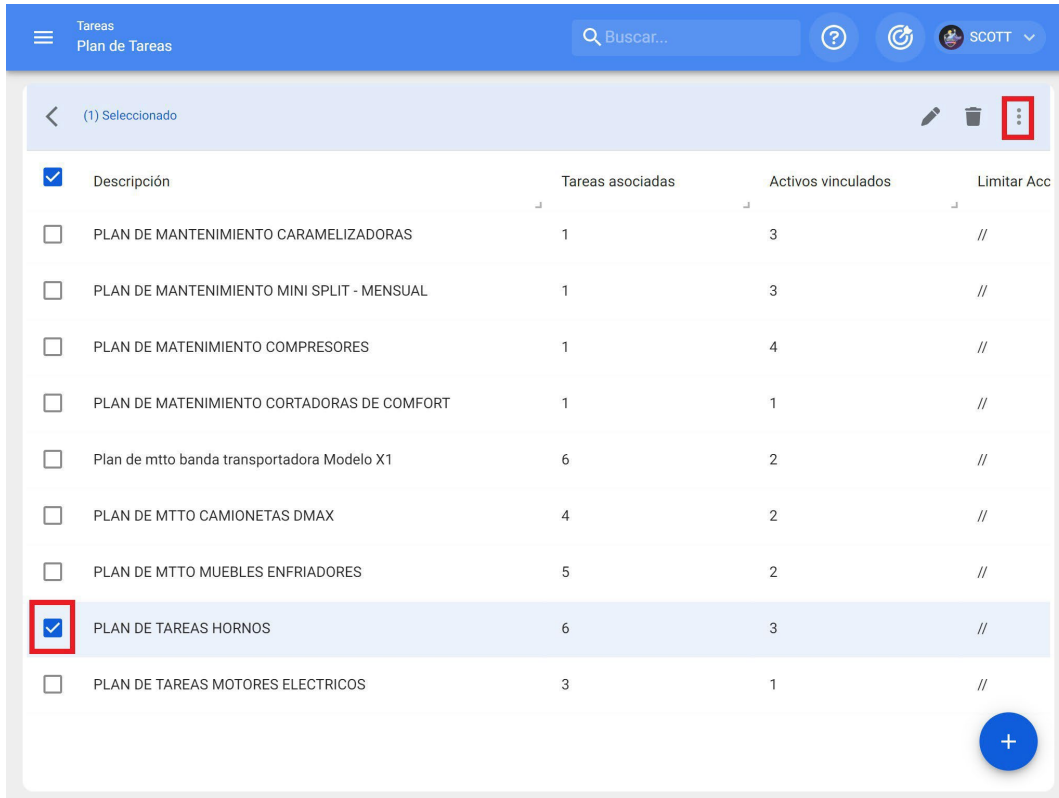

The screenshot shows the 'Tareas' (Tasks) section in the Fractal interface. The header includes a search bar and the user name 'SCOTT'. Below the header, there is a table of tasks. The first row is selected, and its checkbox is checked. A red box highlights the 'Partager' (Share) icon in the top right corner of the table area.

<input checked="" type="checkbox"/>	Descripción	Tareas asociadas	Activos vinculados	Limitar Acc
<input type="checkbox"/>	PLAN DE MANTENIMIENTO CAMELIZADORAS	1	3	//
<input type="checkbox"/>	PLAN DE MANTENIMIENTO MINI SPLIT - MENSUAL	1	3	//
<input type="checkbox"/>	PLAN DE MANTENIMIENTO COMPRESORES	1	4	//
<input type="checkbox"/>	PLAN DE MANTENIMIENTO CORTADORAS DE COMFORT	1	1	//
<input type="checkbox"/>	Plan de mtto banda transportadora Modelo X1	6	2	//
<input type="checkbox"/>	PLAN DE MTTO CAMIONETAS DMAX	4	2	//
<input type="checkbox"/>	PLAN DE MTTO MUEBLES ENFRIADORES	5	2	//
<input checked="" type="checkbox"/>	PLAN DE TAREAS HORNOS	6	3	//
<input type="checkbox"/>	PLAN DE TAREAS MOTORES ELECTRICOS	3	1	//

Tareas
Plan de Tareas

Buscar...

SCOTT

(1) Seleccionado

Descripción	Tareas asociadas			
<input type="checkbox"/> PLAN DE MANTENIMIENTO ASCENSORES	6			
<input type="checkbox"/> PLAN DE MANTENIMIENTO CAMELIZADORAS	1			
<input type="checkbox"/> PLAN DE MANTENIMIENTO MINI SPLIT - MENSUAL	1			
<input type="checkbox"/> PLAN DE MANTENIMIENTO COMPRESORES	1			
<input type="checkbox"/> PLAN DE MANTENIMIENTO CORTADORAS DE COMFORT	1	1		//
<input type="checkbox"/> Plan de mto banda transportadora Modelo X1	6	2		//
<input type="checkbox"/> PLAN DE MTTO CAMIONETAS DMAX	4	2		//
<input type="checkbox"/> PLAN DE MTTO MUEBLES ENFRIADORES	5	2		//
<input checked="" type="checkbox"/> PLAN DE TAREAS HORNOS	6	3		//
<input type="checkbox"/> PLAN DE TAREAS MOTORES ELECTRICOS	3	1		//

- Imprimir
- Exportar
- Exportar masivamente
- Clonar Plan de Tareas
- Compartir plan de tareas**
- Importar plan compartido
- Actualizar costos

Tareas
Plan de Tareas

Buscar...

SCOTT

(1) Seleccionado

Descripción	Tareas asociadas			
<input type="checkbox"/> PLAN DE MANTENIMIENTO ASCENSORES	6			
<input type="checkbox"/> PLAN DE MANTENIMIENTO CAMELIZADORAS	1			
<input type="checkbox"/> PLAN DE MANTENIMIENTO MINI SPLIT - MENSUAL	1			
<input type="checkbox"/> PLAN DE MANTENIMIENTO COMPRESORES	1			
<input type="checkbox"/> PLAN DE MANTENIMIENTO CORTADORAS DE COMFORT	1	1		//
<input type="checkbox"/> Plan de mto banda transportadora Modelo X1	6	2		//
<input type="checkbox"/> PLAN DE MTTO CAMIONETAS DMAX	4	2		//
<input type="checkbox"/> PLAN DE MTTO MUEBLES ENFRIADORES	5	2		//
<input checked="" type="checkbox"/> PLAN DE TAREAS HORNOS	6	3		//
<input type="checkbox"/> PLAN DE TAREAS MOTORES ELECTRICOS	3	1		//

Copia este código para importar en la compañía destino

3b6c0061-0c76-48ac-81fe-c2031427c41a

COPIAR CÓDIGO

- Imprimir
- Exportar
- Exportar masivamente
- Clonar Plan de Tareas
- Compartir plan de tareas
- Importar plan compartido
- Actualizar costos

Une fois que vous avez copié le code, il vous suffit d'entrer le code d'importation dans l'autre base de données Fractal où vous souhaitez importer la liste de tâches, afin qu'elle soit finalement ajoutée au système.

Tareas
Plan de Tareas

Buscar...

SCOTT

(1) Seleccionado

Descripción	Tareas asociadas			
<input type="checkbox"/> PLAN DE MANTENIMIENTO ASCENSORES	6			
<input type="checkbox"/> PLAN DE MANTENIMIENTO CAMELIZADORAS	1			
<input type="checkbox"/> PLAN DE MANTENIMIENTO MINI SPLIT - MENSUAL	1			
<input type="checkbox"/> PLAN DE MANTENIMIENTO COMPRESORES	1			
<input type="checkbox"/> PLAN DE MANTENIMIENTO CORTADORAS DE COMFORT	1	1		//
<input type="checkbox"/> Plan de mto banda transportadora Modelo X1	6	2		//
<input type="checkbox"/> PLAN DE MTTTO CAMIONETAS DMAX	4	2		//
<input type="checkbox"/> PLAN DE MTTTO MUEBLES ENFRIADORES	5	2		//
<input checked="" type="checkbox"/> PLAN DE TAREAS HORNOS	6	3		//
<input type="checkbox"/> PLAN DE TAREAS MOTORES ELECTRICOS	3	1		//

- Imprimir
- Exportar
- Exportar masivamente
- Clonar Plan de Tareas
- Compartir plan de tareas
- Importar plan compartido**
- Actualizar costos

Tareas
Plan de Tareas

Importar plan compartido

Por favor ingrese el código del plan compartido

3b6c0061-0c76-48ac-81fe-c2031427c41a

PEGAR CÓDIGO

IMPORTAR PLAN COMPARTIDO

Descripción	Tareas
<input type="checkbox"/> PLAN DE MANTENIMIENTO ASCENSORES	6
<input type="checkbox"/> PLAN DE MANTENIMIENTO CAMELIZADORAS	1
<input type="checkbox"/> PLAN DE MANTENIMIENTO MINI SPLIT - MENSUAL	1
<input type="checkbox"/> PLAN DE MANTENIMIENTO COMPRESORES	1
<input type="checkbox"/> PLAN DE MANTENIMIENTO CORTADORAS DE COMFORT	1
<input type="checkbox"/> Plan de mto banda transportadora Modelo X1	6
<input type="checkbox"/> PLAN DE MTTTO CAMIONETAS DMAX	4
<input type="checkbox"/> PLAN DE MTTTO MUEBLES ENFRIADORES	5
<input checked="" type="checkbox"/> PLAN DE TAREAS HORNOS	6
<input type="checkbox"/> PLAN DE TAREAS MOTORES ELECTRICOS	3

Que contient le module Fractal Work Orders ?

help.fractal.com/fr/articles/6007988-containing-the-fractal-work-orders-module

Dans ce module, vous pourrez gérer toutes vos activités de maintenance planifiées et non planifiées en émettant et en suivant des ordres de travail. Lorsque vous entrez dans ce module, vous trouverez 3 onglets principaux.

The screenshot displays the Fractal Work Orders module interface. On the left, a user profile for SCOTT WILLINGTON is shown, including his email (alexander.sanchez@fractal.com) and company information (Fractal Proyectos, Servicios y Educación). The main area features a dashboard with two tabs: 'OTs en Proceso (6)' and 'OTs en Revisión (1)'. Below these tabs, a list of work orders is displayed, each with a progress bar and 0% completion. The work orders include:

- Created by Jairo Torres: CAMIONETA DMAX { DMAX-01 } (OT-24-22)
- Created by SCOTT WILLINGTON: CAMIONETA DMAX { DMAX-01 } (OT-21-22)
- Created by Alexander Sanchez: HORNO 02 { HOR-02 } (OT-19-22)
- Created by Ramon Toro: Banda transportadora { BT-001 }

The 'Órdenes de Trabajo' menu item in the left sidebar is highlighted with a red box.

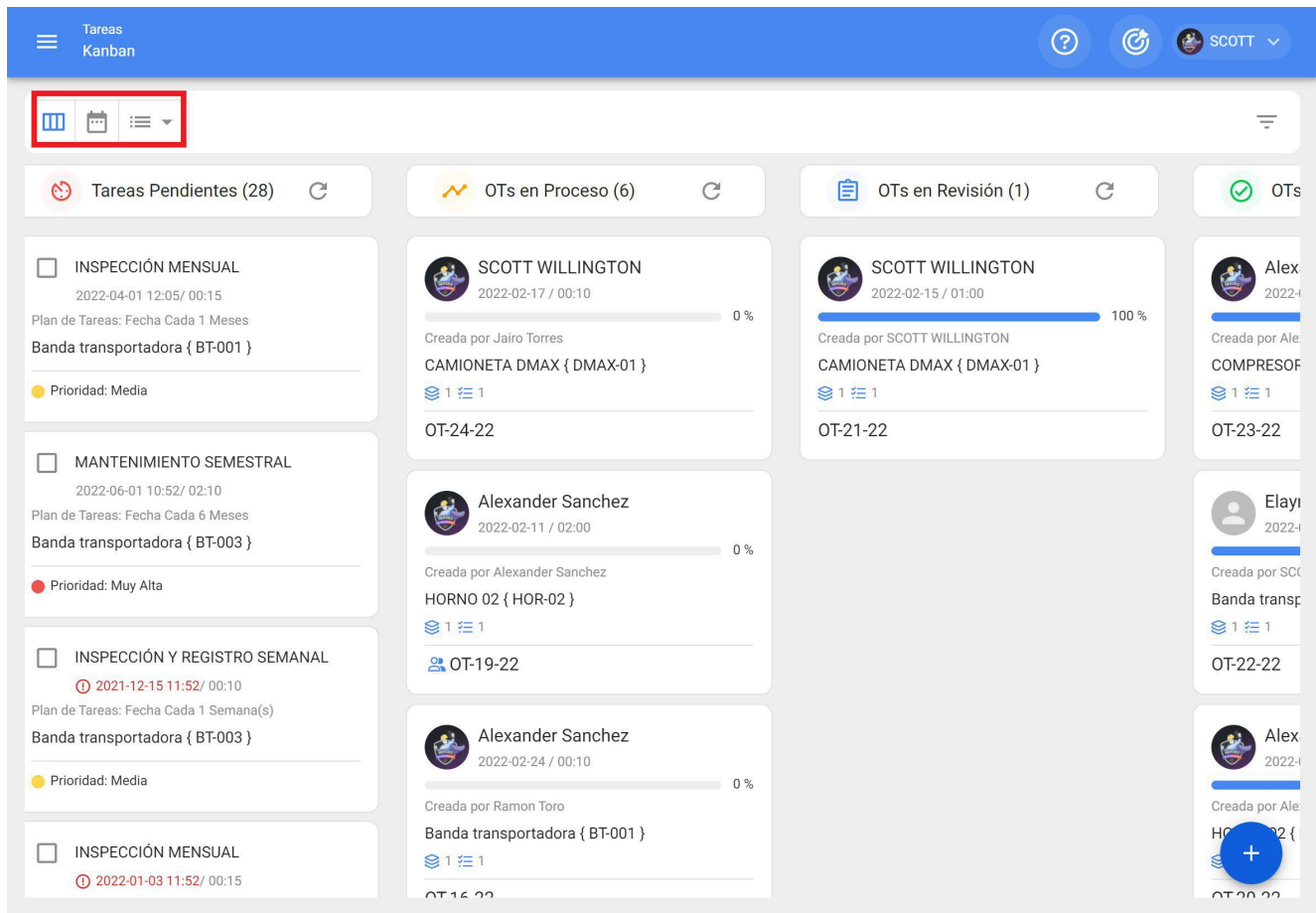

- ♦ **Kanban** : Cette vue vous permet de visualiser de manière simple le flux et les étapes dans lesquels se trouve une tâche, lorsqu'elle est gérée dans un ordre de travail.
- ♦ **Calendrier** : Vue du calendrier, où vous pourrez visualiser chacune des tâches avec leur statut et leur durée respectifs.
- ♦ **Liste** : Tableau dans lequel vous trouverez des informations détaillées sur les tâches, ainsi que leurs durées et statuts respectifs.

Vue Kanban

Vous trouverez ci-dessous les différents états dans lesquels une tâche peut se trouver :

The screenshot shows a Kanban board interface. At the top, there's a blue header with 'Tareas Kanban' and a user profile 'SCOTT'. Below the header, there are three columns representing different task statuses: 'Tareas Pendientes (28)', 'OTs en Proceso (6)', and 'OTs en Revisión (1)'. Each column contains task cards. The first column has three cards: 'INSPECCIÓN MENSUAL', 'MANTENIMIENTO SEMESTRAL', and 'INSPECCIÓN Y REGISTRO SEMANAL'. The second column has three cards: 'CAMIONETA DMAX { DMAX-01 }', 'HORNO 02 { HOR-02 }', and another 'CAMIONETA DMAX { DMAX-01 }'. The third column has one card: 'CAMIONETA DMAX { DMAX-01 }'. Each card shows the assignee's name and profile picture, a progress bar (0% in this view), and other details like creation date and priority. A red box highlights the first three columns. A blue plus button is in the bottom right corner.

- ♦ **Tâches en attente** : Statut antérieur d'une tâche avant qu'elle ne soit exécutée en tant que bon de travail.
- ♦ **En cours** : Phase initiale d'un bon de travail qui a déjà été attribué à un technicien et dont l'exécution est en cours.
- ♦ **En cours de révision** : étape au cours de laquelle le bon de travail a déjà été exécuté et est en cours de révision avant d'être finalisé.
- ♦ **Achevé** : dernière étape au cours de laquelle l'OT est conclu. Ce processus est irréversible, car une fois terminé, le système génère le prochain calendrier pour cette tâche et les indicateurs de gestion associés sont calculés.

Vue TimeLine

Vue du calendrier, où chaque tâche peut être visualisée avec son statut et sa durée, en fonction de l'option de calendrier sélectionnée. En outre, les tâches et les OT peuvent être reprogrammés et gérés à partir de cette même vue.

Tareas Vista Calendario

Tareas Pendientes x Órdenes de Trabajo x 2022 Febrero Mes

lun.	mar.	mié.	jue.	vie.	sáb.	dom.
31	01	02	03	04	05	06
	🕒 12:05 OT-2-22 100%	🕒 10:00 CAMBIO ...				
07	08	09	10	11	12	13
	🕒 08:48 OT-17-... 100%	🕒 12:18 OT-4-22 100%	🕒 08:54 OT-11-... 100%	🕒 13:59 OT-19-22 0%		
	🕒 09:46 OT-1-22 100%	🕒 12:29 OT-5-22 100%	🕒 09:21 ALINEAC...	🕒 14:06 ALARMA...		
		+ 4 Más	+ 5 Más			
14	15	16	17	18	19	20
🕒 10:00 INSPECC...	🕒 13:40 OT-21-... 100%	🕒 16:03 OT-23-... 100%	🕒 11:07 OT-24-22 0%	🕒 10:17 INSPECC...		
🕒 10:21 CAMBIO ...						
+ 3 Más						
21	22	23	24	25	26	27
🕒 12:24 INSPECC...			🕒 11:37 OT-16-22 0%			
28	01	02	03	04	05	06
	🕒 12:00 MANTEN...					
	🕒 12:00 MANTEN...					
	🕒 12:05 OT-22-... 100%					

Vue en liste (tâches/ordres de travail en attente)

Tableau où toutes les informations correspondant aux tâches et aux bons de travail en attente peuvent être affichées en détail, avec leurs statuts et leurs délais respectifs, ainsi que la possibilité de générer et d'éditer des OT.

Tareas
Tareas Pendientes

Buscar...

SCOTT

Fecha Programada < 2022-02-28

Total: 12

<input type="checkbox"/>	Código...	Activo	Tarea	Activador	Atraso
<input type="checkbox"/>	DMAX-01	CAMIONETA DMAX { DM...	INSPECCION SEMANAL	Fecha Cada 1 Semana(s)	0
<input type="checkbox"/>	COR-CO...	CORTADORA DE COMFO...	REVISION DE CUCHILLAS	Lectura Cada 1000 UNID...	3
<input type="checkbox"/>	HOR-03	HORNO 03 { HOR-03 }	ALARMA SESTV	Evento ALARMA SESTV	6
<input type="checkbox"/>	MUEB-02	MUEBLE DE FRIO 2 { MU...	inspeccion diaria	Fecha Cada 1 Dia(s)	3
<input type="checkbox"/>	MUB-01	MUEBLE DE FRIO 1 { MU...	inspeccion diaria	Fecha Cada 1 Dia(s)	3
<input type="checkbox"/>	MUEB-02	MUEBLE DE FRIO 2 { MU...	CAMBIO DE FILTRO	Fecha Cada 1 Dia(s)	3
<input type="checkbox"/>	MUB-01	MUEBLE DE FRIO 1 { MU...	CAMBIO DE FILTRO	Fecha Cada 1 Dia(s)	15
<input type="checkbox"/>	MUEB-02	MUEBLE DE FRIO 2 { MU...	INSPECCION SEMANAL	Fecha Cada 1 Semana(s)	0
<input type="checkbox"/>	MUB-01	MUEBLE DE FRIO 1 { MU...	INSPECCION SEMANAL	Fecha Cada 1 Semana(s)	3
<input type="checkbox"/>	BT-003	Banda transportadora { B...	INSPECCIÓN Y REGISTR...	Fecha Cada 1 Semana(s)	

+

Comment reprogrammer une tâche | Fractal One

help.fractal.com/fr/articles/6008129-how-to-reprogram-a-task

Dans Fractal, il existe différentes options permettant de reprogrammer une ou plusieurs tâches en même temps, soit pour s'occuper d'une tâche en retard, soit pour prendre de l'avance sur le calendrier. Pour ce faire, il suffit d'entrer dans le sous-module TOs et de sélectionner les tâches en attente que vous souhaitez replanifier dans l'une des vues disponibles (Kanban, TimeLine et Liste) pour activer la barre d'édition, où l'option de replanification apparaîtra.

Dans la vue Kanban

The screenshot displays the Kanban view in Fractal One. The interface is divided into three columns: 'Tareas Pendientes (28)', 'OTs en Proceso (7)', and 'OTs en Revisión (1)'. A red box highlights the edit icon (a circular arrow) in the top right corner of the 'Tareas Pendientes' column. Another red box highlights the edit icon on the top right of the 'INSPECCIÓN MENSUAL' task card. The task cards are organized into columns based on their status and priority. The 'INSPECCIÓN MENSUAL' card is in the 'Tareas Pendientes' column, while the 'MANTENIMIENTO SEMESTRAL' and 'INSPECCIÓN Y REGISTRO SEMANAL' cards are also in the 'Tareas Pendientes' column. The 'OTs en Proceso' column contains three cards for 'MOTOR ELECTRICO { MOTELEC }', 'CAMIONETA DMAX { DMAX-01 }', and 'HORNO 02 { HOR-02 }'. The 'OTs en Revisión' column contains one card for 'CAMIONETA DMAX { DMAX-01 }'. The user's profile 'SCOTT WILLINGTON' is visible in the top right corner.

Tareas Kanban

(3) Seleccionado

Tareas Pendientes (28) OTs en Proceso

INSPECCIÓN MENSUAL
2022-04-01 12:05/ 00:15
Plan de Tareas: Fecha Cada 1 Meses
Banda transportadora { BT-001 }
Prioridad: Media

MANTENIMIENTO SEMESTRAL
2022-06-01 10:52/ 02:10
Plan de Tareas: Fecha Cada 6 Meses
Banda transportadora { BT-003 }
Prioridad: Muy Alta

INSPECCIÓN Y REGISTRO SEMANAL
2021-12-15 11:52/ 00:10
Plan de Tareas: Fecha Cada 1 Semana(s)
Banda transportadora { BT-003 }
Prioridad: Media

Ramon Toro
2022-02-17 / 03:00
Creada por SCOTT WILLINGTON
MOTOR ELECTRICO { MOT-E
1 1
OT-25-22

SCOTT WILLINGT
2022-02-17 / 00:10
Creada por Jairo Torres
CAMIONETA DMAX { DMAX
1 1
OT-24-22

Alexander Sanche
2022-02-11 / 02:00
Creada por Alexander Sanchez
HORNO 02 { HOR-02 }

Reprogramar Tarea

Tareas Seleccionadas
3

Nueva Fecha
2022-02-17 17:59

Nota

Notas no puede estar en blanco

REPROGRAMAR

Dans la vue TimeLine

Tareas Vista Calendario

(2) Seleccionado

Tareas Pendientes Ordenes de Trabajo

2022 Febrero

lun.	mar.	mié.	jue.	vie.	sáb.	dom.
31	01	02	03	04	05	06
	12:05 OT-2-22 100%	10:00 CAMBIO ...				
07	08	09	10	11	12	13
	08:48 OT-17-... 100%	12:18 OT-4-22 100%	08:54 OT-11-... 100%	13:59 OT-19-22 0%		
	09:46 OT-1-22 100%	12:29 OT-5-22 100%	09:21 ALINEAC...	14:06 ALARMA...		
		+4 Más	+5 Más			
14	15	16	17	18	19	20
10:00 INSPECC...	13:40 OT-21-... 100%	16:03 OT-23-... 100%	11:07 OT-24-22 0%	10:17 INSPECC...		
10:21 CAMBIO ...			16:49 OT-25-22 0%			
21	22	23	24	25	26	27
12:24 INSPECC...			11:37 OT-16-22 0%			
28	01	02	03	04	05	06
	12:00 MANTEN...					
	12:00 MANTEN...					
	12:05 OT-22-... 100%					

Tareas
Vista Calendario

(2) Seleccionado

Tareas Pendientes × Órdenes de Trabajo ×

lun. mar. mié. jue.

31 01 02 03

07 08 09 10

14 15 16 17

21 22 23 24

28 01 02 03

12:05 OT-2-22 100% 10:00 CAMBIO ...

08:48 OT-17-... 100% 12:18 OT-4-22 100% 08:54 OT-11-... 100%

09:46 OT-1-22 100% 12:29 OT-5-22 100% 09:21 ALINEAC...

+ 4 Más + 5 Más

10:00 INSPECC... 13:40 OT-21-... 100% 16:03 OT-23-... 100% 11:07 OT-24-22 0%

10:21 CAMBIO ... 16:49 OT-25-22 0%

+ 3 Más

12:24 INSPECC...

11:37 OT-16-22 0%

12:00 MANTEN... 12:00 MANTEN... 12:05 OT-22-... 100%

Tareas Seleccionadas

2

Nueva Fecha

2022-02-18 13:00

Nota

Reprogramación por parada general de planta

REPROGRAMAR

Dans la vue en liste

Tareas
Tareas Pendientes

Buscar...

SCOTT

(2) Seleccionado

+ NUEVA OT

<input checked="" type="checkbox"/>	Código...	Activo	Tarea	Activador	Atraso
<input type="checkbox"/>	DMAX-01	CAMIONETA DMAX { DM...	INSPECCION SEMANAL	Fecha Cada 1 Semana(s)	0
<input type="checkbox"/>	COR-CO...	CORTADORA DE COMFO...	REVISION DE CUCHILLAS	Lectura Cada 1000 UNID...	3
<input type="checkbox"/>	HOR-03	HORNO 03 { HOR-03 }	ALARMA SESTV	Evento ALARMA SESTV	6
<input checked="" type="checkbox"/>	MUEB-02	MUEBLE DE FRIO 2 { MU...	inspeccion diaria	Fecha Cada 1 Dia(s)	3
<input checked="" type="checkbox"/>	MUB-01	MUEBLE DE FRIO 1 { MU...	inspeccion diaria	Fecha Cada 1 Dia(s)	3
<input type="checkbox"/>	MUEB-02	MUEBLE DE FRIO 2 { MU...	CAMBIO DE FILTRO	Fecha Cada 1 Dia(s)	3
<input type="checkbox"/>	MUB-01	MUEBLE DE FRIO 1 { MU...	CAMBIO DE FILTRO	Fecha Cada 1 Dia(s)	15
<input type="checkbox"/>	MUEB-02	MUEBLE DE FRIO 2 { MU...	INSPECCION SEMANAL	Fecha Cada 1 Semana(s)	0
<input type="checkbox"/>	MUB-01	MUEBLE DE FRIO 1 { MU...	INSPECCION SEMANAL	Fecha Cada 1 Semana(s)	3
<input type="checkbox"/>	BT-003	Banda transportadora { B...	INSPECCIÓN Y REGISTR...	Fecha Cada 1 Semana(s)	64

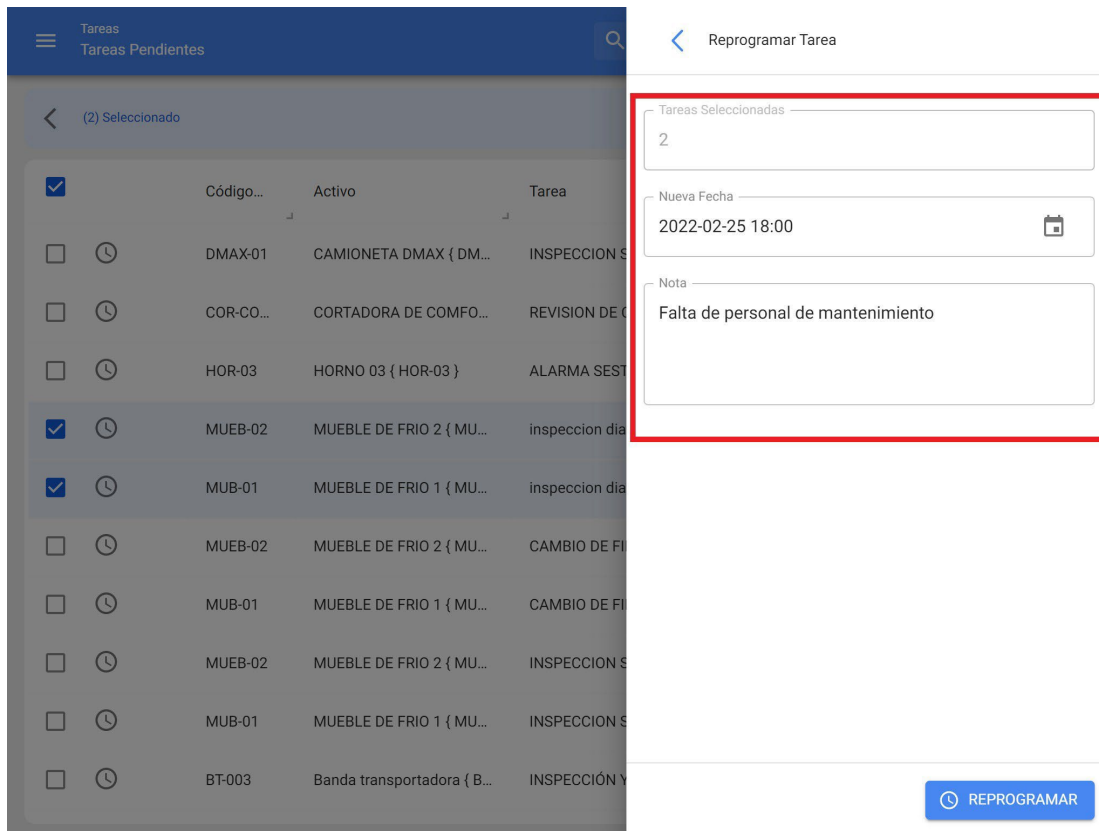

Ensuite, en cliquant sur l'option de reprogrammation, vous ouvrirez une nouvelle fenêtre dans laquelle vous pourrez saisir la date et la raison pour laquelle la tâche est reprogrammée.

Enfin, lorsque vous avez terminé vos modifications, il vous suffit de cliquer sur Réinitialiser pour les enregistrer.

Comment éditer et compléter un OT ?

help.fractal.com/fr/articles/6008158-as-edit-and-complete-an-ot

Pour éditer ou compléter un ordre de travail, vous pouvez entrer dans l'une des vues associées au module Ordres de travail (Kanban, Ligne de temps et Vue de liste). Dans ce cas, une fois que l'ordre de travail est généré, il suffit de cliquer sur l'ordre de travail (ou sur la tâche, si elle se trouve dans la vue en liste) pour lancer le processus d'édition.

Pour la vue Kanban :

En sélectionnant un OT et en cliquant dessus, une nouvelle fenêtre s'ouvre et affiche les informations générales de l'OT, ainsi que les tâches incluses dans cet OT.

The screenshot displays the Kanban view of the system. The top navigation bar includes 'Tareas Kanban', a help icon, a refresh icon, and a user profile for 'SCOTT'. Below the navigation bar, there are three columns representing different stages of work:

- Tareas Pendientes (26):** Contains three task cards. The first is 'INSPECCIÓN MENSUAL' (2022-04-01 12:05 / 00:15) with a priority of 'Media'. The second is 'MANTENIMIENTO SEMESTRAL' (2022-06-01 10:52 / 02:10) with a priority of 'Muy Alta'. The third is 'INSPECCIÓN Y REGISTRO SEMANAL' (2021-12-15 11:52 / 00:10) with a priority of 'Media'.
- OTs en Proceso (8):** Contains three work order cards. The first, 'OT-26-22', is highlighted with a red box. It is created by SCOTT WILLINGTON on 2022-06-13 at 04:00, with a 50% completion progress bar. The second is 'OT-25-22' by Ramon Toro, 0% complete. The third is 'CAMIONETA DMAX { DMAX-01 }' by SCOTT WILLINGTON, 0% complete.
- OTs en Revisión (1):** Contains one work order card: 'CAMIONETA DMAX { DMAX-01 }' by SCOTT WILLINGTON, 2022-02-15 / 01:00, 0% complete.

A blue circular button with a white plus sign is located in the bottom right corner of the interface.

The image displays a software interface for task management. On the left, a Kanban board titled 'Tareas Kanban' shows three task cards: 'INSPECCIÓN MENSUAL' (Priority: Media), 'MANTENIMIENTO SEMESTRAL' (Priority: Muy Alta), and 'INSPECCIÓN Y REGISTRO SEMANAL' (Priority: Media). On the right, a detailed view of a task 'Orden de Trabajo' is shown, created by SCOTT WILLINGTON on 2022-06-13. The task has a duration of 01:01 and a total cost of \$ CLP 25.058,83. It is 50% complete. The task list includes two items: 'HORNO 01 { HOR-01 }' and 'HORNO 02 { HOR-02 }', both with a 'MANTENIMIENTO CUATRIMESTRAL' type and 'PREVENTIVO' classification. The task is marked as 'Completado'.

Pour lancer l'exécution et l'achèvement de l'OT, cliquez sur la tâche à lancer.

Note : Il convient de prendre en considération le fait que chaque tâche est indépendante et a son propre temps d'exécution, même s'il peut y avoir plusieurs tâches au sein d'une même TO, car cela permet d'avoir une traçabilité individuelle pour chacune d'entre elles, en termes de temps et de ressources utilisés.

The image displays a Kanban board on the left and a detailed task view on the right. The Kanban board has a header 'Tareas Kanban' and shows three task cards:

- INSPECCIÓN MENSUAL**: 2022-04-01 12:05/ 00:15, Plan de Tareas: Fecha Cada 1 Meses, Banda transportadora { BT-001 }, Prioridad: Media.
- MANTENIMIENTO SEMESTRAL**: 2022-06-01 10:52/ 02:10, Plan de Tareas: Fecha Cada 6 Meses, Banda transportadora { BT-003 }, Prioridad: Muy Alta.
- INSPECCIÓN Y REGISTRO SEMANAL**: 2021-12-15 11:52/ 00:10, Plan de Tareas: Fecha Cada 1 Semana(s), Banda transportadora { BT-003 }, Prioridad: Media.

The task detail window on the right is titled 'Orden de Trabajo' and shows a task created by SCOTT WILLINGTON on 2022-06-13 / 04:00. The task is 50% complete. It has a duration of 01:01 and a total cost of \$ CLP 25.058,83. The task is titled 'OT-26-22'. Below this, a list of tasks is shown under the heading 'Tareas' (Total: 2):

- HORNO 01 { HOR-01 }**: // CENTRO COMERCIAL EL TESORO/ EL CORRAL/. This task is marked as 'Completado'.
- HORNO 02 { HOR-02 }**: // CENTRO COMERCIAL EL TESORO/ EL CORRAL/. This task is currently selected and highlighted with a red box. It is a 'MANTENIMIENTO CUATRIMESTRAL' of 'Tipo de tarea : PREVENTIVO'.

Après avoir saisi la tâche, le système ouvre une fenêtre dans laquelle chacune des exigences nécessaires à l'exécution de la tâche peut être remplie. Voici une brève description de chacun des champs modifiables :

- ♦ **Général** : Onglet contenant les informations générales de la tâche (Type, Priorité et Classifications), Temps (Enregistrement de début et de fin de tâche, Temps d'exécution, etc.) et le type de déclencheur associé.
- ♦ **Sous-tâches** : onglet dans lequel toutes les étapes ou listes de contrôle nécessaires à la réalisation de la tâche doivent être complétées.
- ♦ **Ressources** : onglet dans lequel les différentes ressources (ressources humaines, stocks, services, etc.) nécessaires à l'exécution et à la réalisation de la tâche peuvent être ajoutées.
- ♦ **Pièces jointes** : Onglet permettant d'afficher les pièces jointes d'une liste de tâches et d'ajouter de nouvelles pièces jointes en tant que preuves associées à l'exécution de la tâche.

Une fois entré dans l'onglet général, la première chose à faire est de démarrer l'activité en cliquant sur le bouton "Démarrer", afin que l'enregistrement des temps d'exécution commence.

Tareas Kanban

Tareas Pendientes (26)

OTs en Proceso

INSPECCIÓN MENSUAL
2022-04-01 12:05/ 00:15
Plan de Tareas: Fecha Cada 1 Meses
Banda transportadora { BT-001 }
Prioridad: Media

MANTENIMIENTO SEMESTRAL
2022-06-01 10:52/ 02:10
Plan de Tareas: Fecha Cada 6 Meses
Banda transportadora { BT-003 }
Prioridad: Muy Alta

INSPECCIÓN Y REGISTRO SEMANAL
2021-12-15 11:52/ 00:10
Plan de Tareas: Fecha Cada 1 Semana(s)
Banda transportadora { BT-003 }
Prioridad: Media

SCOTT WILLINGTON
2022-06-13 / 04:00
Creada por SCOTT WILLINGTON
OT-26-22

Ramon Toro
2022-02-17 / 03:00
Creada por SCOTT WILLINGTON
MOTOR ELECTRICO { MOT-E
OT-25-22

SCOTT WILLINGTON
2022-02-17 / 00:10
Creada por Jairo Torres
CAMIONETA DMAX { DMAX

HORNO 02 { HOR-02 }

TAREA SUBTAREAS RECURSOS ADJUNTOS

General

MANTENIMIENTO CUATRIMESTRAL

Tipo de tarea : PREVENTIVO
Fecha Programada : 2022-06-14
Prioridad : Media
Clasificación 1 : ---
Clasificación 2 : ---
Nro Solicitud : ---

Tiempo

Duración estimada : 02:00
Fecha inicial : ---
Fecha Final : ---
Tiempo de Ejecución : 00:00:00
Tiempo estimado de paro del ... 02:00:00

Tiempo Real de Paro del Activo

🕒 002:00

Activador

▶ INICIAR **📄 REGISTROS**

The screenshot displays a task management system. On the left, a Kanban board shows three task cards: 'INSPECCIÓN MENSUAL' (Priority: Media), 'MANTENIMIENTO SEMESTRAL' (Priority: Muy Alta), and 'INSPECCIÓN Y REGISTRO SEMANAL' (Priority: Media). On the right, a detailed view for task 'HORNO 02 (HOR-02)' is shown. The 'General' section includes: 'MANTENIMIENTO CUATRIMESTRAL', 'Tipo de tarea: PREVENTIVO', 'Fecha Programada: 2022-06-14', 'Prioridad: Media', 'Clasificación 1: --', 'Clasificación 2: --', and 'Nro Solicitud: --'. The 'Tiempo' section includes: 'Duración estimada: 02:00', 'Fecha inicial: 2022-02-18 09:12:23', 'Fecha Final: --', 'Tiempo de Ejecución: 00:00:00', and 'Tiempo estimado de paro del ...: 02:00:00'. Below this is a 'Tiempo Real de Paro del Activo' field with a clock icon and the value '002:00'. The 'Activador' section features two buttons: 'PARAR' (with a square icon) and 'PAUSAR' (with a pause icon), and a timer showing '00:00:04'. A red box highlights the 'PARAR' and 'PAUSAR' buttons.

Lors du lancement de la tâche, les options suivantes sont activées :

- ♦ **Stop** : Cette option correspond à l'achèvement de la tâche une fois que tous les champs requis ont été remplis pour mettre fin à la tâche.
- ♦ **Pause** : option permettant d'enregistrer le temps de travail effectif, à l'exclusion des pauses intermédiaires effectuées dans l'exécution de la tâche. Lorsqu'une pause est établie, une fenêtre d'enregistrement s'ouvre, dans laquelle la raison de la pause doit être identifiée, accompagnée d'une brève note descriptive. Enfin, l'activité peut être reprise en cliquant sur l'option "Reprendre" et les enregistrements associés aux pauses peuvent également être consultés dans l'option "Enregistrements".

Remarque : si vous souhaitez enregistrer le temps manuellement (sans le compteur de début et de pause), vous pouvez cliquer sur le bouton "Enregistrements" et ajouter les dates de début et de fin de la tâche à partir de cette option.

Tareas Kanban

Tareas Pendientes (26) OTs en Proceso

- INSPECCIÓN MENSUAL
2022-04-01 12:05 / 00:15
Plan de Tareas: Fecha Cada 1 Meses
Banda transportadora (BT-001)
Prioridad: Media
- MANTENIMIENTO SEMESTRAL
2022-06-01 10:52 / 02:10
Plan de Tareas: Fecha Cada 6 Meses
Banda transportadora (BT-003)
Prioridad: Muy Alta
- INSPECCIÓN Y REGISTRO SEMANAL
2021-12-15 11:52 / 00:10
Plan de Tareas: Fecha Cada 1 Semana(s)
Banda transportadora (BT-003)
Prioridad: Media

< Pausar

Tarea

MANTENIMIENTO CUATRIMESTRAL

Motivo de la pausa

Nota

GUARDAR

The image shows a software interface for task management. On the left, there is a Kanban board with three task cards:

- INSPECCIÓN MENSUAL**: 2022-04-01 12:05 / 00:15, Plan de Tareas: Fecha Cada 1 Meses, Banda transportadora { BT-001 }, Prioridad: Media.
- MANTENIMIENTO SEMESTRAL**: 2022-06-01 10:52 / 02:10, Plan de Tareas: Fecha Cada 6 Meses, Banda transportadora { BT-003 }, Prioridad: Muy Alta.
- INSPECCIÓN Y REGISTRO SEMANAL**: 2021-12-15 11:52 / 00:10, Plan de Tareas: Fecha Cada 1 Semana(s), Banda transportadora { BT-003 }, Prioridad: Media.

On the right, a detailed view of a task is shown:

- General**:
 - Título: MANTENIMIENTO CUATRIMESTRAL
 - Tipo de tarea: PREVENTIVO
 - Fecha Programada: 2022-06-14
 - Prioridad: Media
 - Clasificación 1: --
 - Clasificación 2: --
 - Nro Solicitud: --
- Tiempo**:
 - Duración estimada: 02:00
 - Fecha inicial: 2022-02-18 09:12:23
 - Fecha Final: --
 - Tiempo de Ejecución: 00:00:00
 - Tiempo estimado de paro del ...: 02:00:00
 - Tiempo Real de Paro del Activo: 002:00
- Activador**:
 - REANUDAR (button with play icon)
 - REGISTROS (button with clipboard icon)

Ensuite, passez à l'onglet des sous-tâches pour compléter chacune des étapes ou des points nécessaires à l'exécution de la tâche.

The image shows a mobile application interface with a dark theme on the left and a light theme on the right. The left side displays a Kanban board with task cards. The right side shows a detailed view of a task titled 'HORNO 02 (HOR-02)'. The task details include a navigation bar with icons for 'TAREA', 'SUBTAREAS', 'RECURSOS', and 'ADJUNTOS'. The main content area contains three sections: 'REGISTRE SU UBICACIÓN *' with a 'Localización' input field and a location pin icon; 'DESCRIBA EL EQUIPO Y SU ESTADO GENERAL *' with a large text input area; and 'REALICE LIMPIEZA GENERAL / ADJUNTE FOTO DE' with a partially visible input field. At the bottom, there are 'PARAR' and 'PAUSAR' buttons and a timer showing '00:10:13'. The background on the left shows task cards for 'INSPECCIÓN MENSUAL', 'MANTENIMIENTO SEMESTRAL', and 'INSPECCIÓN Y REGISTRO SEMANAL'.

En ce qui concerne les ressources, pour les ajouter, allez dans l'onglet Ressources et cliquez sur le symbole d'ajout en bas à droite de la fenêtre.

The screenshot displays a Kanban board with three task cards on the left and a detailed view of a task on the right. The task title is "HORNO 02 (HOR-02)". The interface includes navigation icons for "TAREA", "SUBTAREAS", "RECURSOS", and "ADJUNTOS". A "REQUISICIONES DE MATERIAL" section shows a total of 3 items. The resources listed are:

- DETERGENTE { DET-001 }**
 - Tipo: Inventario
 - Fuente: ALMACEN GENERAL DE REPUESTOS Y H...
 - Costo unitario: \$ CLP 2,50
 - Costo Total: \$ CLP 0,83
 - Cantidad: 3
 - Cant. Entregada: 0
 - Cantidad Real Usa...: 0
- ELECTROMECANICO**
 - Tipo: Recursos Humanos
 - Fuente: SCOTT WILLINGTON
 - Costo unitario: \$ CLP 12.500,00
 - Costo Total: \$ CLP 12.500,00
 - Cantidad: 02:00
 - Cant. Entregada: 02:00
 - Cantidad Real Usa...: 02:00
- CABLE AWG 6 { CAB-0001 }**
 - Tipo: Inventario
 - Fuente: ALMACEN GENERAL DE REPUESTO
 - Costo unitario: \$ CLP 5,00
 - Costo Total: \$ CLP 0,50

At the bottom, there are "PARAR" and "PAUSAR" buttons and a timer showing "00:15:55". A blue plus sign icon is highlighted with a red box, indicating where to click to add resources.

En cliquant dessus, vous ouvrirez une autre fenêtre dans laquelle vous pourrez trouver différents types de ressources à ajouter au TO :

Tareas Kanban

Tareas Pendientes (26) OTs en Proceso

- INSPECCIÓN MENSUAL
2022-04-01 12:05 / 00:15
Plan de Tareas: Fecha Cada 1 Meses
Banda transportadora (BT-001)
Prioridad: Media
OT-26-22
- MANTENIMIENTO SEMESTRAL
2022-06-01 10:52 / 02:10
Plan de Tareas: Fecha Cada 6 Meses
Banda transportadora (BT-003)
Prioridad: Muy Alta
Ramon Toro
2022-02-17 / 03:00
Creada por SCOTT WILLINGTON
MOTOR ELECTRICO (MOTE...
OT-25-22
- INSPECCIÓN Y REGISTRO SEMANAL
2021-12-15 11:52 / 00:10
Plan de Tareas: Fecha Cada 1 Semana(s)
Banda transportadora (BT-003)
Prioridad: Media
SCOTT WILLINGTON
2022-02-17 / 00:10
Creada por Jairo Torres
CAMIONETA DMAX (DMAX...

Nuevo Recurso

Tipo de Recurso
Inventario

Herramienta / Repuestos y Suministros

Descripción no puede estar en blanco

Unidad

Cantidad
1

Costo unitario
\$ CLP 0

Costo Total
\$ CLP 0,00

Notas

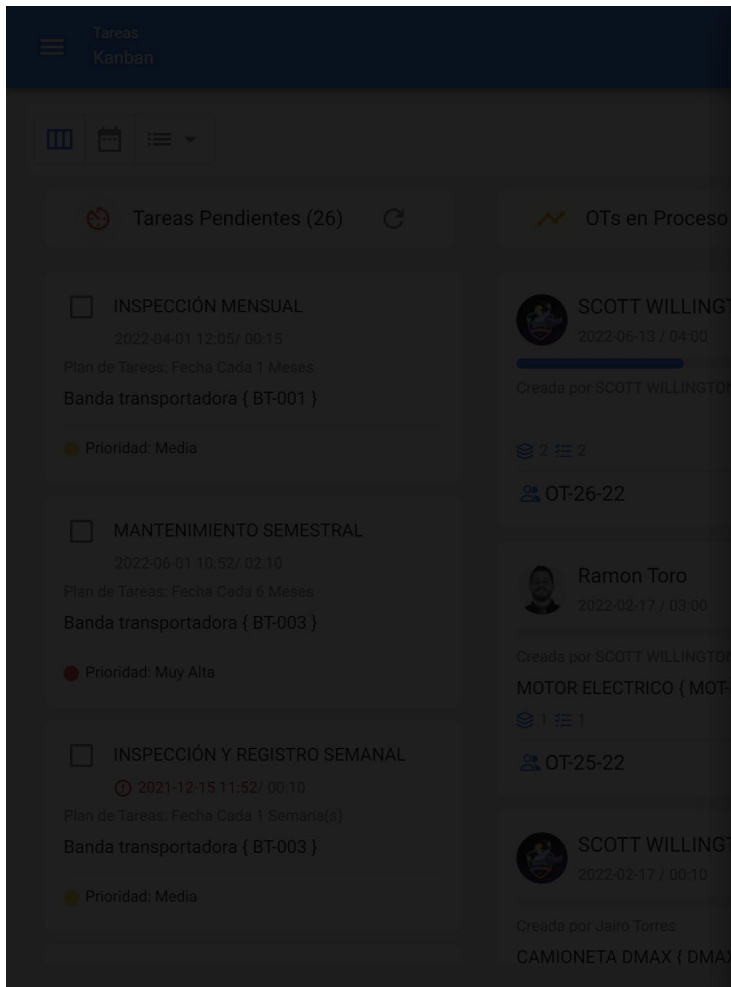

Nuevo Recurso

Tipo de Recurso

- Inventario
- Recursos Humanos
- Servicios
- Inventario (No Catalogado)
- Servicio (No Catalogado)

Cantidad

1

Costo unitario

\$ CLP 0

Costo Total

\$ CLP 0,00

Notas

- ♦ **Inventaire** : correspond aux ressources (outils, pièces détachées et fournitures) provenant d'un entrepôt et qui sont nécessaires à l'exécution de la tâche.
- ♦ **Ressources humaines** : correspond aux heures de travail à comptabiliser dans l'OT.
- ♦ **Services** : correspond aux coûts associés aux services externes réalisés par des tiers enregistrés sur la plateforme (module tiers).
- ♦ **Inventaire (non classifié)** : Correspond aux ressources de type inventaire qui ne proviennent pas d'un entrepôt et ne sont donc pas enregistrées sur la plateforme.
- ♦ **Service (non listé)** : Correspond aux services associés à une partie externe qui n'est pas enregistrée sur la plateforme en tant que tiers.

Note : Tous les coûts associés aux inventaires et aux services catalogués proviennent directement des modules Entrepôt et Tiers.

Il est important de mentionner que, lors de l'ajout d'une ressource de type inventaire, une demande d'achat de matériel est automatiquement générée (à la fois dans l'OMC et dans le sous-module Demandes d'achat de matériel de l'entrepôt), qui fonctionne comme un document de validation garantissant que la commande de matériel provient d'un bon de travail.

The image shows a software interface with two main parts. On the left is a Kanban board titled 'Tareas Kanban' with a sidebar showing 'Tareas Pendientes (26)' and 'OTs en Proceso'. The board contains three task cards: 'INSPECCIÓN MENSUAL' (priority: Media), 'MANTENIMIENTO SEMESTRAL' (priority: Muy Alta), and 'INSPECCIÓN Y REGISTRO SEMANAL' (priority: Media). On the right is a detailed view for 'HORNO 02 { HOR-02 }' under the 'RECURSOS' tab. A red box highlights the 'REQUISICIONES DE MATERIAL' section, which shows a total of 3 items. The items listed are:

- DETERGENTE { DET-001 }**
 - Tipo: Inventario
 - Fuente: ALMACEN GENERAL DE REPUESTOS Y H...
 - Costo unitario: \$ CLP 2,50
 - Costo Total: \$ CLP 0,83
 - Cantidad: 3
 - Cant. Entregada: 0
 - Cantidad Real Usa...: 0
- ELECTROMECANICO**
 - Tipo: Recursos Humanos
 - Fuente: SCOTT WILLINGTON
 - Costo unitario: \$ CLP 12.500,00
 - Costo Total: \$ CLP 12.500,00
 - Cantidad: 02:00
 - Cant. Entregada: 02:00
 - Cantidad Real Usa...: 02:00
- CABLE AWG 6 { CAB-0001 }**
 - Tipo: Inventario
 - Fuente: ALMACEN GENERAL DE REPUESTO
 - Costo unitario: \$ CLP 5,00
 - Costo Total: \$ CLP 0,50

At the bottom of the detailed view, there are 'PARAR' and 'PAUSAR' buttons and a timer showing '00:26:36'.

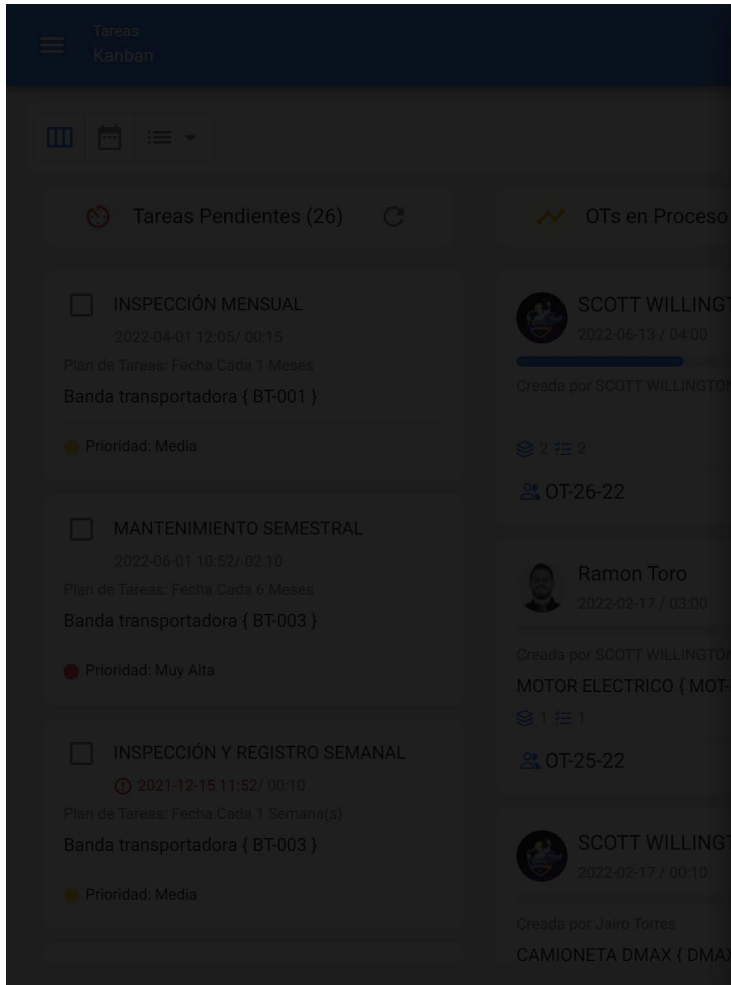

Une fois la demande d'achat générée, la sortie correspondante doit être effectuée dans le module Entrepôt. Dans ce cas, le statut de la demande d'achat passera de "Non livré" à "Livraison totale" ou "Livraison partielle", selon le cas.

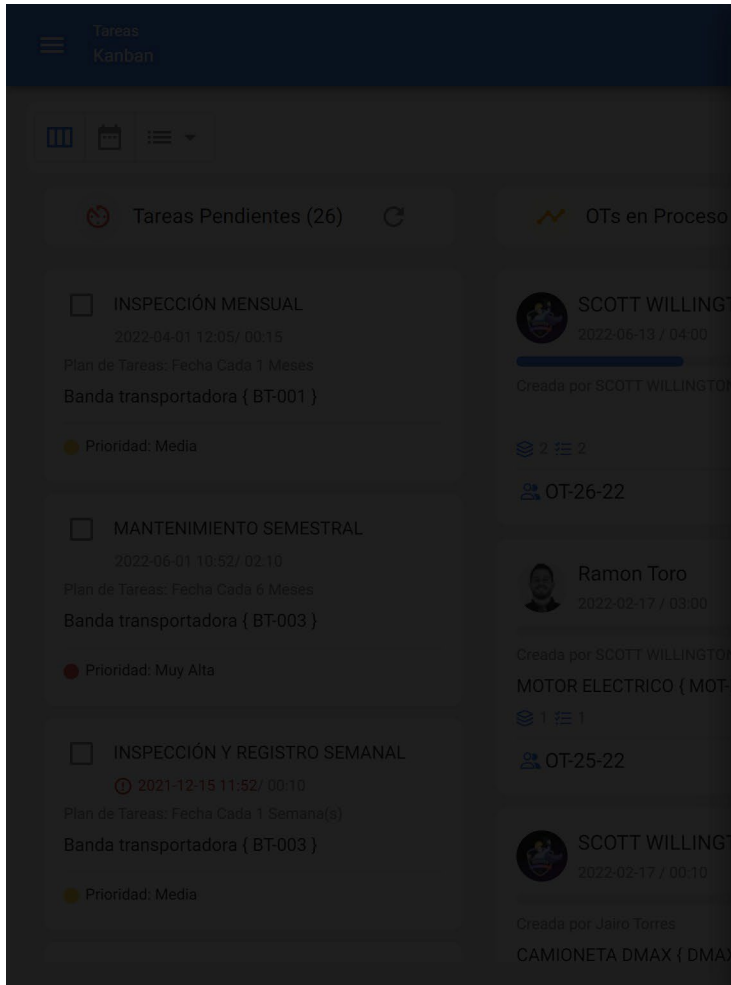

Requisiciones de material: MANTENIMIEN...

Total: 2

Almacén:	ALMACEN GENERAL DE REPUESTOS Y HERR...
Responsable:	
Aprobado:	No
Estado:	Entrega Total

Almacén:	ALMACEN GENERAL DE REPUESTOS Y HERR...
Responsable:	
Aprobado:	No
Estado:	No Entregado

Une fois l'article livré, le technicien qui termine l'ordre de transfert doit vérifier la quantité réelle utilisée et, s'il reste de l'article, celui-ci doit être renvoyé à l'entrepôt en tant que retour.

Tareas Kanban

Tareas Pendientes (26)

OTs en Proceso

INSPECCIÓN MENSUAL
2022-04-01 12:05 / 00:15
Plan de Tareas: Fecha Cada 1 Meses
Banda transportadora { BT-001 }
Prioridad: Media

MANTENIMIENTO SEMESTRAL
2022-06-01 10:52 / 02:10
Plan de Tareas: Fecha Cada 6 Meses
Banda transportadora { BT-003 }
Prioridad: Muy Alta

INSPECCIÓN Y REGISTRO SEMANAL
2021-12-15 11:52 / 00:10
Plan de Tareas: Fecha Cada 1 Semana(s)
Banda transportadora { BT-003 }
Prioridad: Media

SCOTT WILLINGTON
2022-06-13 / 04:00
Creada por SCOTT WILLINGTON
OT-26-22

Ramon Toro
2022-02-17 / 03:00
Creada por SCOTT WILLINGTON
MOTOR ELECTRICO { MOTE...
OT-25-22

SCOTT WILLINGTON
2022-02-17 / 00:10
Creada por Jairo Torres
CAMIONETA DMAX { DMAX...

HORNO 01 { HOR-01 }

TAREA SUBTAREAS RECURSOS ADJUNTOS

REQUISICIONES DE MATERIAL Total: 3

Cant. Entregada : 02:00
Cantidad Real Usa... 01:00

CABLE AWG 6 { CAB-0001 }
 Tipo : Inventario
 Fuente : ALMACEN GENERAL DE REPUESTOS Y H...
 Costo unitario : \$ CLP 5,00
 Costo Total : \$ CLP 50,00
 Cantidad : 10
 Cant. Entregada : 10
 Cantidad Real Usa... 10

DETERGENTE { DET-001 }
 Tipo : Inventario
 Fuente : ALMACEN GENERAL DE REPUESTOS Y H...
 Costo unitario : \$ CLP 2,50
 Costo Total : \$ CLP 7,50
 Cantidad : 3
 Cant. Entregada : 3
 Cantidad Real Usa... 3

+

INICIAR

REGISTROS

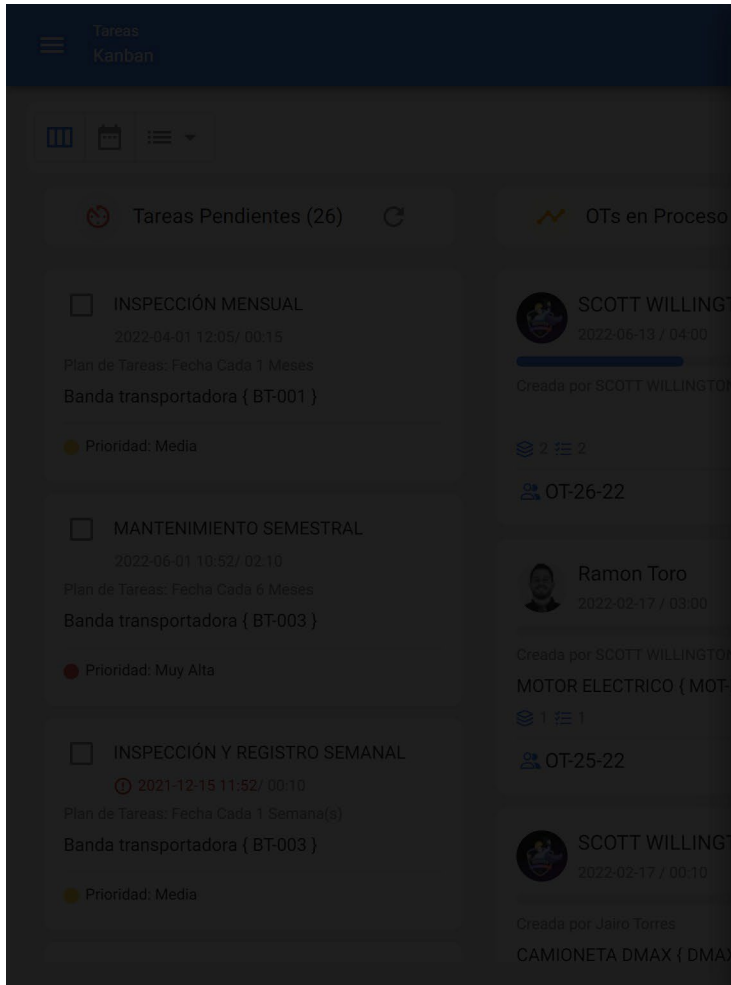

Editar Recurso

Tipo de Recurso
Inventario

Descripción
CABLE AWG 6 { CAB-0001 }

Fuente del Recurso
ALMACEN GENERAL DE REPUESTOS Y HERRAMIENTA

Unidad
CENTIMETROS

Cantidad
10

Cantidad Real Usada
10

Cant. Entregada
10

Costo unitario
\$ CLP 5

Costo Total
\$ CLP 50

Quant à l'onglet des pièces jointes, il fonctionne de la même manière puisque, pour visualiser les pièces jointes associées à la liste des tâches, il suffit d'entrer dans cet onglet.

The image shows a Kanban board interface with a task detail view. The task is titled "HORNO 02 (HOR-02)". The interface includes a navigation bar with "TAREAS Kanban", a top bar with "HORNO 02 (HOR-02)", and a main area with task cards. The task detail view shows a list of attachments, with one attachment highlighted in a red box: "Od16e2ef13dcc14a619e0482d029f92b.jpg" with a description "foto horno". The interface also includes a "Total: 1" indicator, a "PARAR" button, a "PAUSAR" button, and a timer showing "00:20:42".

Mais pour ajouter une nouvelle pièce jointe, cliquez sur le lien Ajouter en bas de la fenêtre, puis sélectionnez le type de pièce jointe que vous souhaitez ajouter.

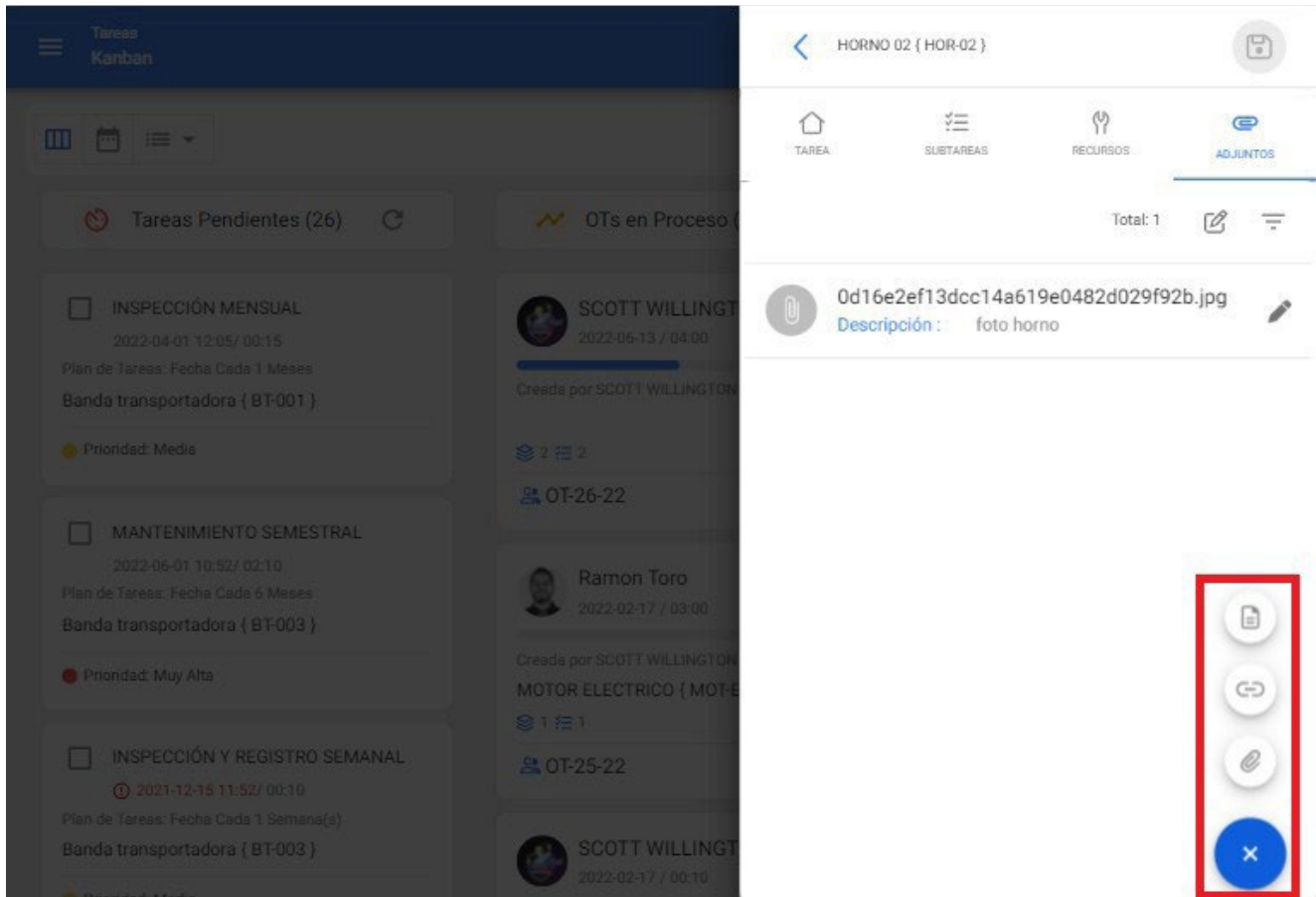

Types de pièces jointes :

- **Note** : Champ de texte dans lequel vous pouvez ajouter toute note relative à la tâche effectuée.
- **Lien** : Champ de texte dans lequel un lien peut être ajouté.
- **Fichier** : champ dans lequel des fichiers, tels que des documents, des images, etc. peuvent être joints.

Enfin, une fois que vous avez effectué les modifications et terminé de remplir chacun des 4 onglets de l'OT (Tâche, Sous-tâches, Ressources, Pièces jointes), il vous suffit de cliquer sur l'option Enregistrer et sur l'option Arrêter pour enregistrer la fin de la tâche.

The screenshot displays a task management application. On the left, a Kanban board shows three tasks: 'INSPECCIÓN MENSUAL', 'MANTENIMIENTO SEMESTRAL', and 'INSPECCIÓN Y REGISTRO SEMANAL'. On the right, a detailed view of a task titled 'HORNO 02 (HOR-02)' is shown. The task is created by SCOTT WILLINGTON on 2022-06-13 / 04:00. It has two attachments: 'bateria.pdf' and 'Od16e2ef13dcc14a619e0482d029f92b.jpg'. The task is currently in a 'PAUSAR' (Pause) state, as indicated by the 'PAUSAR' button being highlighted with a red box. A 'PARAR' (Stop) button is also visible. The interface includes a navigation menu at the top left, a task list at the top right, and a detailed view of the task on the right. The task is currently in a 'PAUSAR' (Pause) state, as indicated by the 'PAUSAR' button being highlighted with a red box. A 'PARAR' (Stop) button is also visible.

Pour les vues TimeLine et List :

Lorsque vous entrez dans les onglets TimeLine et List respectivement, sélectionnez l'OT en question et cliquez sur view TO detail pour lancer le processus d'édition.

Tareas
Vista Calendario

SCOTT

Tareas Pendientes × Órdenes de Trabajo × 2022 Junio Mes

lun.	mar.	mié.	jue.	vie.	sáb.	dom.
30	31	01 10:52 MANTEN...	02	03	04	05
06	07	08 07:48 MANTEN... 07:48 OT-20-... 100%	09	10	11	12
13 12:44 OT-18-... 100% 13:00 OT-26-22 50%	14	15	16	17	18	19
20	21	22	23	24	25	26
27	28	29	30	01	02	03

Vue TimeLine

Tareas
Órdenes de Trabajo

Buscar...

SCOTT

(2) Seleccionado

<input checked="" type="checkbox"/>	ID de Orden de Trabajo	Estado	Código	Activo
<input checked="" type="checkbox"/>	OT-26-22	● En Proceso	HOR-02	HORNO 02 { HOR-02 }
<input checked="" type="checkbox"/>	OT-26-22	● En Proceso	HOR-01	HORNO 01 { HOR-01 }
<input type="checkbox"/>	OT-25-22	● En Proceso	MOT-ELEC	MOTOR ELECTRICO { MOT-ELEC }
<input type="checkbox"/>	OT-24-22	● En Proceso	DMAX-01	CAMIONETA DMAX { DMAX-01 }
<input type="checkbox"/>	OT-23-22	● Finalizadas	COMP-02	COMPRESOR RECIPROCANTE 02 { COM...
<input type="checkbox"/>	OT-22-22	● Finalizadas	BT-001	Banda transportadora { BT-001 }
<input type="checkbox"/>	OT-21-22	● En Revisión	DMAX-01	CAMIONETA DMAX { DMAX-01 }
<input type="checkbox"/>	OT-20-22	● Finalizadas	HOR-02	HORNO 02 { HOR-02 }
<input type="checkbox"/>	OT-19-22	● En Proceso	HOR-02	HORNO 02 { HOR-02 }
<input type="checkbox"/>	OT-18-22	● Finalizadas	HOR-01	HORNO 01 { HOR-01 }

Vue de la liste

Après avoir cliqué (pour les deux options), une fenêtre s'ouvre pour éditer et compléter chacune des tâches associées à l'OT, de manière analogue à la vue Kanban (pour plus de détails, voir la section "*Comment éditer et compléter un OT ? Pour la vue Kanban*")

Tareas
Vista Calendario

Tareas Pendientes x Órdenes de Trabajo x

lun.	mar.	mié.	jue.
30	31	01	02
		10:52 MANTEN...	
06	07	08	09
		07:48 MANTEN...	
		07:48 OT-20-... 100%	
13	14	15	16
12:44 OT-18-... 100%			
13:00 OT-26-22 50%			
20	21	22	23
27	28	29	30

Orden de Trabajo

SCOTT WILLINGTON
2022-06-13/ 04:00

50 %

Duración: 01:01 Costo Total: \$ CLP 25.058,83

Nota

OT-26-22

Tareas Total: 2

👁 HORNO 01 { HOR-01 }
// CENTRO COMERCIAL EL TESORO/ EL CORRAL/

MANTENIMIENTO CUATRIMESTRAL
Tipo de tarea : PREVENTIVO

✓ Clasificación 1 : >

Clasificación 2 : >

Nro Solicitud : >

Completado

👁 HORNO 02 { HOR-02 }
// CENTRO COMERCIAL EL TESORO/ EL CORRAL/

MANTENIMIENTO CUATRIMESTRAL
Tipo de tarea : PREVENTIVO

Clasificación 1 : >

Vue TimeLine

Tareas
Órdenes de Trabajo

☰ ☑ 📅 🔄

ID de Orden de Trabajo	Estado
OT-28-22	Finalizadas
OT-28-22	Finalizadas
OT-27-22	En Proceso
OT-26-22	En Proceso
OT-26-22	En Proceso
OT-25-22	En Proceso
OT-24-22	En Proceso
OT-23-22	Finalizadas
OT-22-22	Finalizadas
OT-21-22	En Revisión

Orden de Trabajo

SCOTT WILLINGTON
2022-06-13/ 04:00

50 %

Duración: 01:01 Costo Total: \$ CLP 25.058,83

Nota

OT-26-22

Tareas Total: 2

👁️ HORNO 01 { HOR-01 }
// CENTRO COMERCIAL EL TESORO/ EL CORRAL/

MANTENIMIENTO CUATRIMESTRAL
Tipo de tarea : PREVENTIVO

✓ Clasificación 1 : >

Clasificación 2 : >

Nro Solicitud : >

Completado

👁️ HORNO 02 { HOR-02 }
// CENTRO COMERCIAL EL TESORO/ EL CORRAL/

MANTENIMIENTO CUATRIMESTRAL
Tipo de tarea : PREVENTIVO

Clasificación 1 : >

Vue de la liste

Comment modifier le statut d'un OT ?

help.fractal.com/fr/articles/6008207-as-a-ot-state-changer

Une fois qu'un OT est généré, il est automatiquement en cours de réalisation de chacune de ses tâches. Par la suite, lorsque l'OT a un pourcentage d'avancement de 100%, l'étape suivante consiste à le signer et à le qualifier (cette signature et cette qualification peuvent être effectuées par une personne qui valide l'exécution de l'OT sur place). Pour ce faire, il faut déployer le menu d'options en haut à droite et cliquer sur le bouton "Envoyer à l'OT en cours de révision".

The screenshot displays the Fractal OT management interface. On the left, a Kanban board shows three task cards under 'Tareas Pendientes (24)'. The first card is 'MANTENIMIENTO SEMESTRAL' (2022-06-01 10:52/ 02:10), the second is 'INSPECCIÓN Y REGISTRO SEMANAL' (2021-12-15 11:52/ 00:10), and the third is 'INSPECCIÓN MENSUAL' (2022-01-03 11:52/ 00:15). On the right, a 'Orden de Trabajo' (OT) detail view for Alexander Sanchez (2022-02-10 / 01:00) is shown. The OT is 100% complete with a duration of 00:01 and a total cost of \$ CLP 24,600,00. The task list includes 'MOTOR ELECTRICO { MOT-ELEC } // NRG/' and 'CAMBIO DE BOBINADO' with sub-tasks: 'CORRECTIVO', 'GESTIÓN', and 'ELECTROMECAÁNICA'. The 'ELECTROMECAÁNICA' sub-task is checked and classified as 'APLICA NORMA ISO 9000'. A red box highlights the menu icon in the top right corner of the OT detail view.

Tareas Kanban

Orden de Trabajo

Enviar a OTs en Revisión

Imprimir

Compartir OT

Alexander Sa
2022-02-10 / 01:00

Duración: 00:01 Costo Total: \$ CLP 24.600,00

Nota

OT-12-22

Alexander Sanchez
2022-02-10 / 01:00

Creada por Alexander Sanchez

MOTOR ELECTRICO { MOT-E

1 1

OT-11-22

Ramon Toro
2022-02-10 / 02:10

Creada por Ramon Toro

Banda transportadora { BT-0

1 1

OT-7-22

Tareas Total: 1

MOTOR ELECTRICO { MOT-ELEC }
// NRG/

CAMBIO DE BOBINADO

Tipo de tarea : CORRECTIVO

Clasificación 1 : GESTIÓN

Clasificación 2 : ELECTROMECAÁNICA >

Nro Solicitud : APLICA NORMA ISO 9000

Completado

Lorsque vous cliquez sur ce bouton, le système ouvre une fenêtre dans laquelle il vous est demandé de qualifier et de signer l'ordre de transfert avant qu'il ne soit envoyé au statut d'examen.

The image shows a Kanban board with three task cards on the left and a list of tasks on the right. A red-bordered overlay on the right side shows the 'Detalles de la Firma: OT-11-22' screen. This screen includes a 'LIMPIAR' button, a signature image, a 'Calificación' of five stars, a 'Detalles de la Firma' field containing 'CARLOS TORRES', and buttons for 'OMITIR' and 'GUARDAR'.

Tareas Kanban

Tareas Pendientes (24)

OTs en Proceso (

MANTENIMIENTO SEMESTRAL
2022-06-01 10:52/ 02:10
Plan de Tareas: Fecha Cada 6 Meses
Banda transportadora { BT-003 }
Prioridad: Muy Alta

INSPECCIÓN Y REGISTRO SEMANAL
2021-12-15 11:52/ 00:10
Plan de Tareas: Fecha Cada 1 Semana(s)
Banda transportadora { BT-003 }
Prioridad: Media

INSPECCIÓN MENSUAL
2022-01-03 11:52/ 00:15
Plan de Tareas: Fecha Cada 1 Meses
Banda transportadora { BT-003 }
Prioridad: Media

SCOTT WILLINGTON
2022-02-15 / 01:00
Creada por SCOTT WILLINGTON
CAMIONETA DMAX { DMAX }
1 1
OT-21-22

Alexander Sanchez
2022-02-11 / 02:00
Creada por Alexander Sanchez
HORNO 02 { HOR-02 }
1 1
OT-19-22

Alexander Sanchez
2022-02-24 / 00:10
Creada por Ramon Toro
Banda transportadora { BT-0

Detalles de la Firma: OT-11-22

LIMPIAR

Calificación
★★★★★

Detalles de la Firma
CARLOS TORRES

→ OMITIR

GUARDAR

Remarque : si le bien associé à l'ordre de transfert possède des compteurs soumis à des déclenchements de tâches, le système affichera toujours l'option de mise à jour de tous les relevés de ces compteurs.

Actualizar Lecturas Acumulativas: OT-13-22		
		Total: 1
<input type="checkbox"/> Descripción Sensor / Medidor	Último Valor	Valor al momento de la tarea
<input type="checkbox"/> HOROMETRO	1300 HRA	1300

Une fois les étapes susmentionnées terminées, l'OT passe automatiquement en revue afin d'être validé ou vérifié par la personne correspondante avant d'être finalisé. À ce stade, le format imprimé de l'OT s'affiche, où apparaissent les signatures de la personne qui l'a qualifié et de celle qui apparaît comme la personne responsable de l'OT.

Tareas Kanban

OTs en Proceso (7) OTs en Revisión (4) OTs Finalizadas (12)

SCOTT WILLINGTON
2022-02-15 / 01:00
0%
Creada por SCOTT WILLINGTON
CAMIONETA DMAX { DMAX-01 }
OT-21-22

Alexander Sanchez
2022-02-11 / 02:00
0%
Creada por Alexander Sanchez
HORNO 02 { HOR-02 }
OT-19-22

Alexander Sanchez
2022-02-24 / 00:10
0%
Creada por Ramon Toro
Banda transportadora { BT-001 }
OT-16-22

Banda transportadora { BT-001 }
OT-22-22

Alexander Sanchez
2022-02-10 / 00:10
100%
Creada por Alexander Sanchez
MOTOR ELECTRICO { MOT-ELEC }
OT-13-22

Alexander Sanchez
2022-02-09 / 00:10
100%
Creada por Ramon Toro
Banda transportadora { BT-001 }
OT-8-22

Alexander Sanchez
2022-06-08 / 02:00
100%
Creada por Alexander Sanchez
HORNO 02 { HOR-02 }
OT-20-22

Alexander Sanchez
2022-06-13 / 02:00
100%
Creada por Alexander Sanchez
HORNO 01 { HOR-01 }
OT-18-22

Alexander Sanchez
2022-02-08 / 02:00
100%
Creada por Alexander Sanchez
HORNO 01 { HOR-01 }
OT-17-22

Vista preliminar

Tamaño del Papel

Carta (215.9 x 279.4)mm

GUARDAR

IMPRIMIR

Fractal Proyectos, Servicios y Educación

fractal

Nº: OT-12-22
Fecha: 2022-02-10
Calificación: 5
Costo Total: \$ CLP 0.00
9001
1

F-001-001
Orden de Trabajo

GENERO: Alexander Sanchez RESPONSABLE: Alexander Sanchez
DURACION ESTIMADA: 00:30:00 NOTAS:

ACTIVOS
DESCRIPCIÓN: MOTOR ELECTRICO (MOT-ELEC)
UBICADO EN O ES PARTE DE: // NRG/
TIPO:
PRIORIDAD:
CÓDIGO DE BARRAS / NFC:

CLASIFICACIÓN 1:
CLASIFICACIÓN 2:
CENTRO DE COSTO:

TAREAS PLANIFICADAS
DESCRIPCIÓN: RECALENTAMIENTO
FECHA PROGRAMADA: 2022-02-10
TIPO DE TAREA: CORRECTIVO
PRIORIDAD: Media
ACTIVADOR: Lectura Cuando GRADOS CENTIGRADOS [GCT] (MEDIDOR DE TEMPERATURA (0)) Mayor o igual a 90
CLASIFICACIÓN 1:
CLASIFICACIÓN 2:

FECHA Y HORA DE INICIO: 2022-02-17 09:51
FECHA Y HORA DE FINALIZACIÓN: 2022-02-17 09:52
DURACIÓN ESTIMADA: 00:30:00
TIEMPO DE EJECUCIÓN: 00:00:57
TIEMPO REAL DE PARO DEL ACTIVO: 00:30:00

MEDIDORES

Descripción	Unidad	Serial	Valor Acumulado
HOROMETRO	HORA		1300

CARLOS TORRES Alexander Sanchez
ACEPTADO POR Validado Por REALIZADO POR

Après la validation de l'OT, le système propose deux options : renvoyer l'OT au processus (au cas où il ne serait pas conforme à une exigence) ou passer directement l'OT comme étant terminé (il convient d'être prudent, car ce processus est irréversible).

The image shows a software interface with a Kanban board on the left and a task detail view on the right. The Kanban board has three columns: 'Tareas Pendientes (24)', 'OTs en Proceso', and 'OTs Finalizadas'. The task detail view shows a task card for 'MOTOR ELECTRICO { MOT-ELEC }' with a dropdown menu open. The dropdown menu has two options highlighted with a red box: 'Enviar a OTs en Proceso' and 'Enviar a OTs Finalizadas'. Other options in the menu include 'Firma', 'Imprimir', and 'Compartir OT'. The task card also shows a rating of 5 stars, a duration of 00:01, and a note field.

Tareas Kanban

- Tareas Pendientes (24)
- OTs en Proceso
- OTs Finalizadas

Task Detail View

Orden de Trabajo

Alexander Sa
2022-02-10 / 00:30

Duración: 00:01
Calificación: ★★★★★
Nota

OT-12-22

Tareas Total: 1

MOTOR ELECTRICO { MOT-ELEC }
// NRG/

RECALENTAMIENTO
Tipo de tarea : CORRECTIVO

✓ Clasificación 1 :
Clasificación 2 :
Nro Solicitud :
Completado

The screenshot displays a Kanban board with the following structure:

- Columns:**
 - OTs en Proceso (5):** Contains three tasks, all at 0% completion.
 - Task 1: Alexander Sanchez, 2022-02-11 / 02:00, Horno 02 { HOR-02 }, OT-19-22.
 - Task 2: Alexander Sanchez, 2022-02-24 / 00:10, Banda transportadora { BT-001 }, OT-16-22.
 - Task 3: Alexander Sanchez, 2022-02-10 / 00:10, Banda transportadora { BT-003 }, OT-15-22.
 - OTs en Revisión (1):** Contains one task at 100% completion.
 - Task 1: SCOTT WILLINGTON, 2022-02-15 / 01:00, Camioneta DMAX { DMAX-01 }, OT-21-22.
 - OTs Finalizadas (17):** Contains three tasks, all at 100% completion.
 - Task 1: Alexander Sanchez, 2022-02-10 / 00:10, Motor Electrico { MOT-ELEC }, OT-13-22.
 - Task 2: Alexander Sanchez, 2022-02-10 / 00:30, Motor Electrico { MOT-ELEC }, OT-12-22 (highlighted with a red border).
 - Task 3: Alexander Sanchez, 2022-02-09 / 00:10, Horno 02 { HOR-02 }, OT-14-22.
- Left Panel:** Labeled 'EMANAL', it contains a list of tasks corresponding to the items in the 'OTs en Proceso' column.
- Header:** 'Tareas Kanban' with a user profile 'Jairo'.

Enfin, une fois le TO complété, le processus est terminé et l'on peut valider que les 3 signatures associées apparaîtront dans le format d'impression.



Fractal
Fractal Proyectos, Servicios y Educación

N° OT-12-22
Fecha: **2022-02-10**
Calificación: 5
Costo Total: \$ CLP 0,00
9001
1

F-001-001
Orden de Trabajo

GENERO: Alexander Sanchez	RESPONSABLE: Alexander Sanchez
DURACIÓN ESTIMADA: 00:30:00	NOTAS:

ACTIVOS

DESCRIPCIÓN: MOTOR ELECTRICO (MOT-ELEC)
UBICADO EN O ES PARTE DE: // NRG/
TIPO:
PRIORIDAD:
CODIGO DE BARRAS / NFC:

CLASIFICACIÓN 1:	CLASIFICACIÓN 2:
CENTRO DE COSTO:	

TAREAS PLANIFICADAS

DESCRIPCIÓN: RECALENTAMIENTO
FECHA PROGRAMADA: 2022-02-10
TIPO DE TAREA: CORRECTIVO
PRIORIDAD: Media
ACTIVADOR: Lectura Cuando GRADOS CENTIGRADOS (GCT) (MEDIDOR DE TEMPERATURA (0)) Mayor o igual a 90
CLASIFICACIÓN 1:
CLASIFICACIÓN 2:

FECHA Y HORA DE INICIO: 2022-02-17 09:51	FECHA Y HORA DE FINALIZACIÓN: 2022-02-17 09:52
DURACIÓN ESTIMADA: 00:30:00	TIEMPO DE EJECUCIÓN: 00:00:57
	TIEMPO REAL DE PARO DEL ACTIVO: 00:30:00

MEDIDORES

Descripción	Unidad	Serial	Valor Acumulado
HOROMETRO	HORA		1300

 CARLOS TORRES	 JAIRO TORRES	 Alexander Sanchez
ACEPTADO POR	Validado Por	REALIZADO POR

Realizado con www.fractal.comPág 1 - 1Todos los derechos reservados

Comment créer un OT piloté par les événements ?

 help.fractal.com/fr/articles/6008101-how-to-create-an-ot-activated-by-event

Les tâches avec des déclencheurs de type événement ne sont exécutées qu'en tant que tâches non planifiées, et il existe différentes façons de gérer un tel événement. Pour ce faire, vous devez d'abord générer une tâche non planifiée (à partir de l'une des options disponibles) et sélectionner un actif associé à un plan de tâches comportant des tâches déclenchées par un événement.

[←](#) Tarea no Programada

1 Activo 2 Tarea 3 SubTareas 4 Recursos

Activo

Activo no puede estar en blanco

Fecha del incidente 

Solicitado Por

¿Falló el Activo?

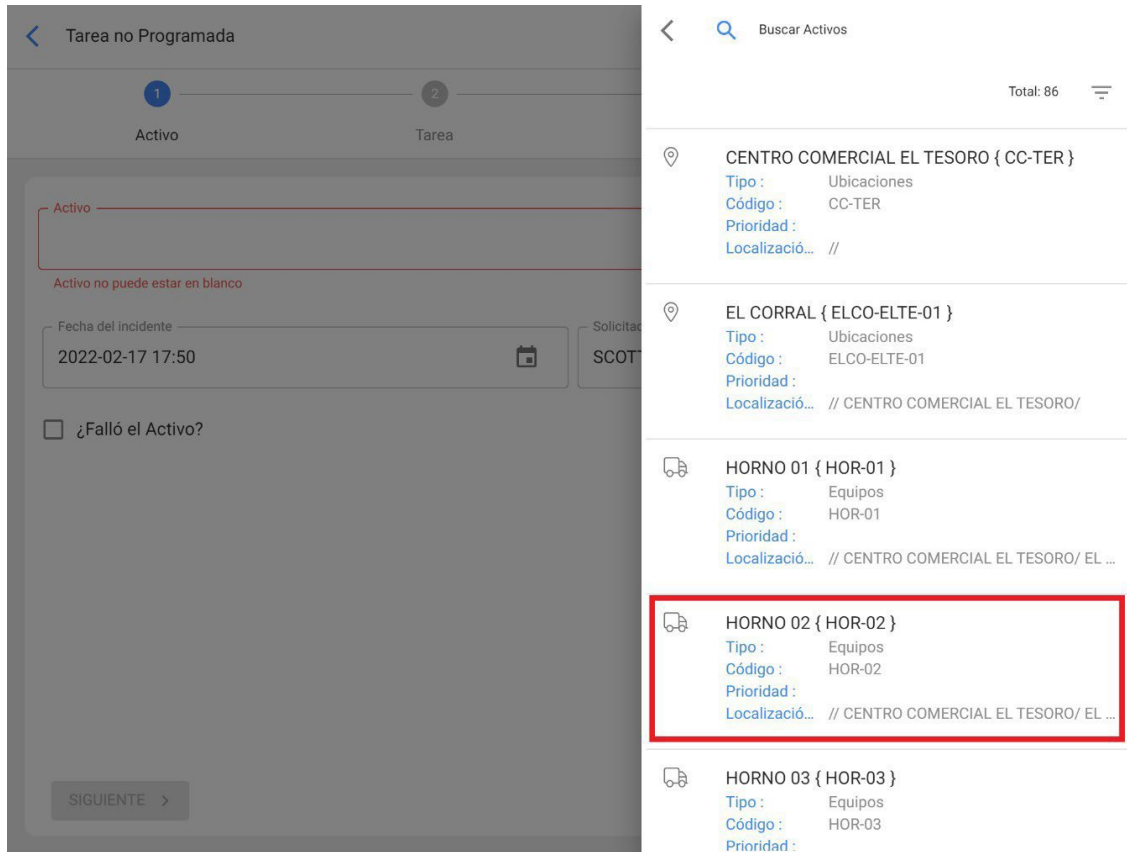

Le système affiche alors une nouvelle fenêtre contenant toutes les tâches liées à l'événement pour cet actif. Dans ce cas, il existe trois façons de gérer cet événement :

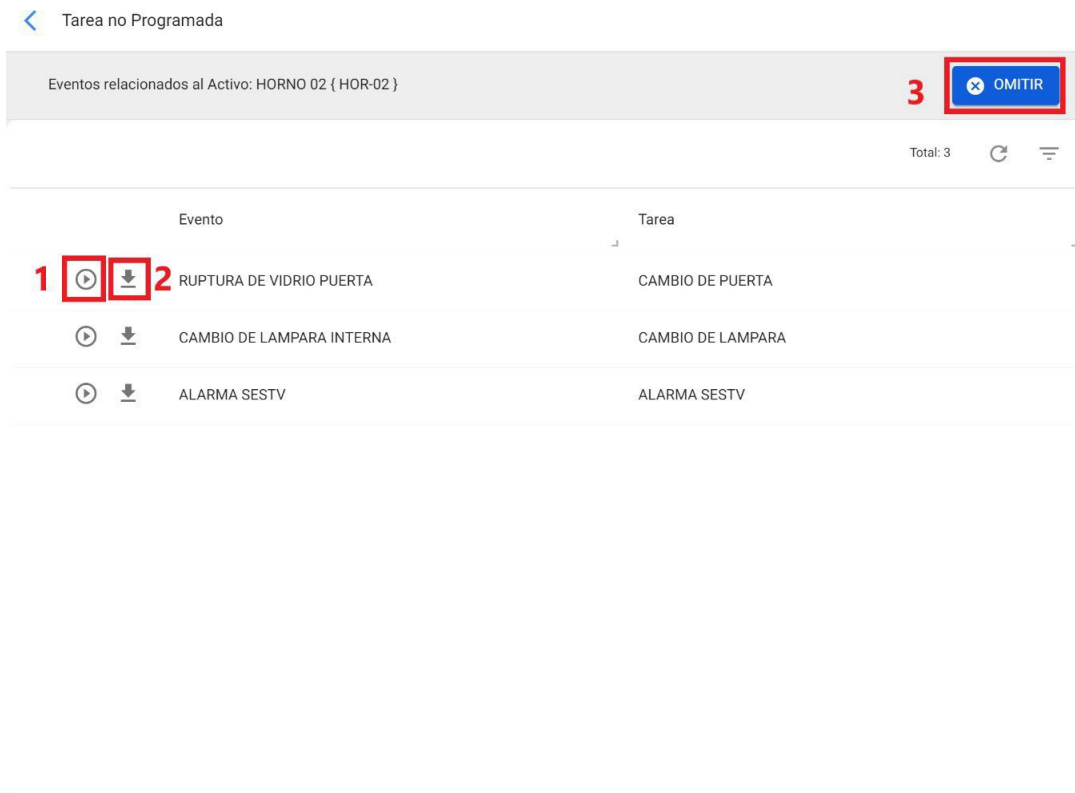

1. **Lancer l'événement** : Cette option permet d'exécuter la tâche comme s'il s'agissait d'une tâche planifiée provenant d'une liste de tâches. Lorsque l'événement est lancé, la tâche apparaît dans le module des tâches en attente (la date de planification est la même que celle du lancement de l'événement).
2. **Apporter les données de la tâche sélectionnée** : cette option permet d'exécuter la tâche avec tous les détails ajoutés au plan (comme si l'événement avait été déclenché), mais en tant que tâche non planifiée. En outre, cette option permet également de modifier les détails de la tâche sans affecter le plan de maintenance associé.
3. **Sauter** : Cette action vous permet de générer un ordre de transfert non planifié à partir de zéro. En d'autres termes, il est possible d'enregistrer un ordre de transfert qui n'est lié à aucun des événements associés à cet actif.

Après avoir défini la manière dont l'événement sera traité, il suffit de suivre la procédure habituelle pour générer l'ordre de transfert associé à la tâche en question et finaliser le processus.

Types d'OT : Fractal One

help.fractal.com/fr/articles/6007995-types-de-ots

Un bon de travail peut être de nature planifiée (provenant d'une liste de tâches déjà établie) ou non planifiée (provenant d'une demande de travail ou d'une activité non prévue dans une liste de tâches). Il existe donc différentes façons de gérer un bon de travail.

- ♦ **TO planifiés TO**
- ♦ **planifiés TO non**

Tareas

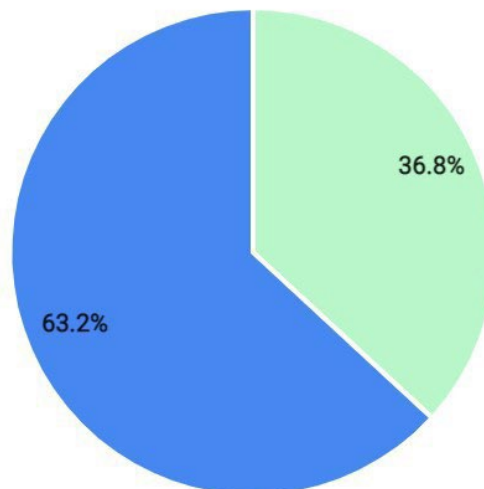

● Tareas Planificadas - 7 ● Tareas No Planificadas - 12

Comment créer un ordre de travail planifié ?





help.fractal.com/fr/articles/6007997-comment-cr er-un-ou-autre-ordre-de-travail-planif 

Dans la vue Kanban

Une fois qu'un plan de t ches a  t   tabli et li    un actif, les t ches incluses dans ce plan apparaissent comme "T ches en attente" (en fonction du type de d clencheur des t ches). Vous devez ensuite entrer dans la vue Kanban et s lectionner les t ches que vous souhaitez inclure et ex cuter en tant qu'OT.

The screenshot displays the Kanban view of a task management system. At the top, there is a blue header with a menu icon, the text 'Tareas Kanban', and a user profile 'SCOTT'. Below the header, there is a light blue bar with a back arrow, '(2) Seleccionado', a refresh icon, and a red-bordered button labeled '+ NUEVA OT'. The main area is divided into three columns: 'Tareas Pendientes (28)', 'OTs en Proceso (6)', and 'OTs en Revisi n (1)'. The 'Tareas Pendientes' column contains three task cards. The first card is 'INSPECCI N MENSUAL' with a checkbox. The second card is 'MANTENIMIENTO SEMESTRAL' with a checked checkbox. The third card is 'INSPECCI N Y REGISTRO SEMANAL' with a checked checkbox. The 'OTs en Proceso' column contains three cards for 'SCOTT WILLINGTON', 'Alexander Sanchez', and 'Alexander Sanchez'. The 'OTs en Revisi n' column contains one card for 'SCOTT WILLINGTON'. A red box highlights the '+ NUEVA OT' button in the top right corner of the Kanban view.

Ensuite, en cliquant sur "Nouvel OT", le syst me ouvre une fen tre dans laquelle tous les champs n cessaires   la g n ration de l'OT doivent  tre configur s.

Responsable *		Tiempo de Ejecución					
SCOTT WILLINGTON		02:20					
Modo de creación		¿Depende de otra OT?					
Todo en una OT		Seleccione la OT padre					
<input type="checkbox"/> Aprobar por Presupuesto							
Activo	Tarea	Tipo de tarea	Fecha Programada	Plan de Tareas	Duración estimada	Prioridad	
 	Banda transportadora { BT-003 }	MANTENIMIENTO SEMESTRAL	PREDICTIVO	2022-06-01	Plan de mtto banda transportadora Modelo X1	02H 10mins	Muy Alta
 	Banda transportadora { BT-003 }	INSPECCIÓN Y REGISTRO SEMANAL	INSPECCION	2021-12-15	Plan de mtto banda transportadora Modelo X1	10mins	Media





Ces champs sont décrits ci-dessous :

- **Type de responsable** : Option permettant d'établir le type de responsable de l'OT, qui peut être une ressource humaine ou un tiers.
- **Responsable** : personne qui apparaîtra comme responsable de l'OT et dont la signature figurera sur l'OT imprimé.
- **Temps d'exécution** : durée estimée nécessaire à l'exécution des tâches contenues dans l'OT (il s'agit de la somme des temps de chaque tâche).
- **Mode de création** : option permettant de définir si les tâches sélectionnées seront toutes incluses dans un seul ordre de transfert, ou si un ordre de transfert sera généré par actif ou par tâche.
- **S'il est dérivé d'un autre ordre de transfert, sélectionnez l'ordre de transfert parent** : option permettant d'identifier si la génération de cet ordre de transfert est une conséquence d'un ordre de transfert précédent.
- **Approuvé par le budget** : Option permettant de rendre obligatoire la création et l'approbation d'un budget avant que l'OT ne puisse être édité.

Remarque : si les tâches nécessitent des ressources, celles-ci peuvent être ajoutées directement au moment de la création de l'ordre de transfert :

The screenshot displays the 'Generar Nueva Orden de Trabajo' (Generate New Work Order) interface. The left panel shows the following details:

- Responsable *: SCOTT WILLINGTON
- Modo de creación: Todo en una OT
- Aprobar por Presupuesto

Activo	Tarea	Tipo de tarea
 	Banda transportadora { BT-003 } MANTENIMIENTO SEMESTRAL	PREDICTIVO
 	Banda transportadora { BT-003 } INSPECCIÓN Y REGISTRO SEMANAL	INSPECCION

The right panel, titled 'Recursos: MANTENIMIENTO SEMESTRAL', shows a resource selection dropdown with the following options:

- (1 Hora(s)) TÉCNICO ESPECIALISTA MECÁNICO (Selected)
- SCOTT WILLINGTON (\$ CLP 1.500,00)

A 'GUARDAR' button is located at the bottom right of the interface.

Dans la vue TimeLine :

Pour générer un ordre de transfert à partir de la vue TimeLine, cliquez sur l'actif avec la tâche en attente en question, et la barre d'édition en haut de la fenêtre sera activée.

Tareas Vista Calendario

(2) Seleccionado + NUEVA OT

Tareas Pendientes Órdenes de Trabajo 2022 Febrero Mes

lun.	mar.	mié.	jue.	vie.	sáb.	dom.
31	01	02	03	04	05	06
	🕒 12:05 OT-2-22 100%	🕒 10:00 CAMBIO ...				
07	08	09	10	11	12	13
	🕒 08:48 OT-17-... 100%	🕒 12:18 OT-4-22 100%	🕒 08:54 OT-11-... 100%	🕒 13:59 OT-19-22 0%		
	🕒 09:46 OT-1-22 100%	🕒 12:29 OT-5-22 100%	🕒 09:21 ALINEAC...	🕒 14:06 ALARMA...		
	+ 4 Más		+ 5 Más			
14	15	16	17	18	19	20
☑️ 10:00 INSPECC...	🕒 13:40 OT-21-... 100%	🕒 16:03 OT-23-... 100%	🕒 11:07 OT-24-22 0%	🕒 10:17 INSPECC...		
☑️ 10:21 CAMBIO ...						
21	22	23	24	25	26	27
🕒 12:24 INSPECC...			🕒 11:37 OT-16-22 0%			
28	01	02	03	04	05	06
	🕒 12:00 MANTEN...					
	🕒 12:00 MANTEN...					
	🕒 12:05 OT-22-... 100%					

Une fois sur place, il suffit de cliquer sur l'option "Nouvel OT" et le système affichera les options nécessaires à l'exécution de l'OT.

Responsable * SCOTT WILLINGTON

Tiempo de Ejecución 00:20

Modo de creación Todo en una OT

¿Depende de otra OT? Seleccione la OT padre

Aprobar por Presupuesto

Activo	Tarea	Tipo de tarea	Fecha Programada	Plan de Tareas	Duración estimada	Prioridad	Tarea Clasificación 1
	MUEBLE DE FRIO 1 { MUB-01 }	INSPECCION SEMANAL	INSPECCION	2022-02-14	PLAN DE MTTO MUEBLES ENFRIADORES	10mins	Media
	MUEBLE DE FRIO 2 { MUEB-02 }	CAMBIO DE FILTRO	PREVENTIVO	2022-02-14	PLAN DE MTTO MUEBLES ENFRIADORES	10mins	Media

Dans l'affichage de la liste :

De même, à partir de la vue en liste, vous pouvez également exécuter les tâches en attente en tant qu'OT. Pour ce faire, vous devez vous rendre dans l'onglet "Liste" et sélectionner les tâches que vous souhaitez inclure et exécuter en tant qu'OT, puis cliquer sur "Nouvel OT".

Tareas
Tareas Pendientes

Buscar...

SCOTT

(2) Seleccionado

+ NUEVA OT

<input checked="" type="checkbox"/>		Código...	Activo	Tarea	Activador	Atraso
<input type="checkbox"/>	🕒	MUEB-02	MUEBLE DE FRIO 2 { MU...	inspeccion diaria	Fecha Cada 1 Dia(s)	3
<input type="checkbox"/>	🕒	MUB-01	MUEBLE DE FRIO 1 { MU...	inspeccion diaria	Fecha Cada 1 Dia(s)	3
<input type="checkbox"/>	🕒	MUEB-02	MUEBLE DE FRIO 2 { MU...	CAMBIO DE FILTRO	Fecha Cada 1 Dia(s)	3
<input type="checkbox"/>	🕒	MUB-01	MUEBLE DE FRIO 1 { MU...	CAMBIO DE FILTRO	Fecha Cada 1 Dia(s)	15
<input type="checkbox"/>	🕒	MUEB-02	MUEBLE DE FRIO 2 { MU...	INSPECCION SEMANAL	Fecha Cada 1 Semana(s)	0
<input type="checkbox"/>	🕒	MUB-01	MUEBLE DE FRIO 1 { MU...	INSPECCION SEMANAL	Fecha Cada 1 Semana(s)	3
<input checked="" type="checkbox"/>	🕒	BT-003	Banda transportadora { B...	INSPECCIÓN Y REGISTR...	Fecha Cada 1 Semana(s)	64
<input checked="" type="checkbox"/>	🕒	BT-003	Banda transportadora { B...	INSPECCIÓN MENSUAL	Fecha Cada 1 Meses	47
<input type="checkbox"/>	🕒	MOT-ELEC	MOTOR ELECTRICO { MO...	ALINEACION LASER	Evento MONTAJE DE MO...	7

Ensuite, en cliquant dessus, le système ouvrira une fenêtre dans laquelle tous les champs nécessaires à la génération de l'ordre de transfert doivent être configurés.

Responsable * **SCOTT WILLINGTON**

Tiempo de Ejecución **00:20**

Modo de creación **Todo en una OT**

¿Depende de otra OT? **Seleccione la OT padre**

Aprobar por Presupuesto

	Activo	Tarea	Tipo de tarea	Fecha Programada	Plan de Tareas	Duración estimada	Prioridad	Tarea Clasificación 1
	MUEBLE DE FRIO 1 { MUB-01 }	INSPECCION SEMANAL	INSPECCION	2022-02-14	PLAN DE MTTO MUEBLES ENFRIADORES	10mins	Media	
	MUEBLE DE FRIO 2 { MUEB-02 }	CAMBIO DE FILTRO	PREVENTIVO	2022-02-14	PLAN DE MTTO MUEBLES ENFRIADORES	10mins	Media	

Comment créer des OT non planifiés ?

help.fractal.com/fr/articles/6008011-comme-créer-sans-prévoir

De l'action rapide :

L'action rapide est un bouton que vous trouverez toujours dans la barre supérieure de la plateforme. Pour ce faire, il vous suffit de cliquer sur cette option, puis de cliquer sur tâche non planifiée.

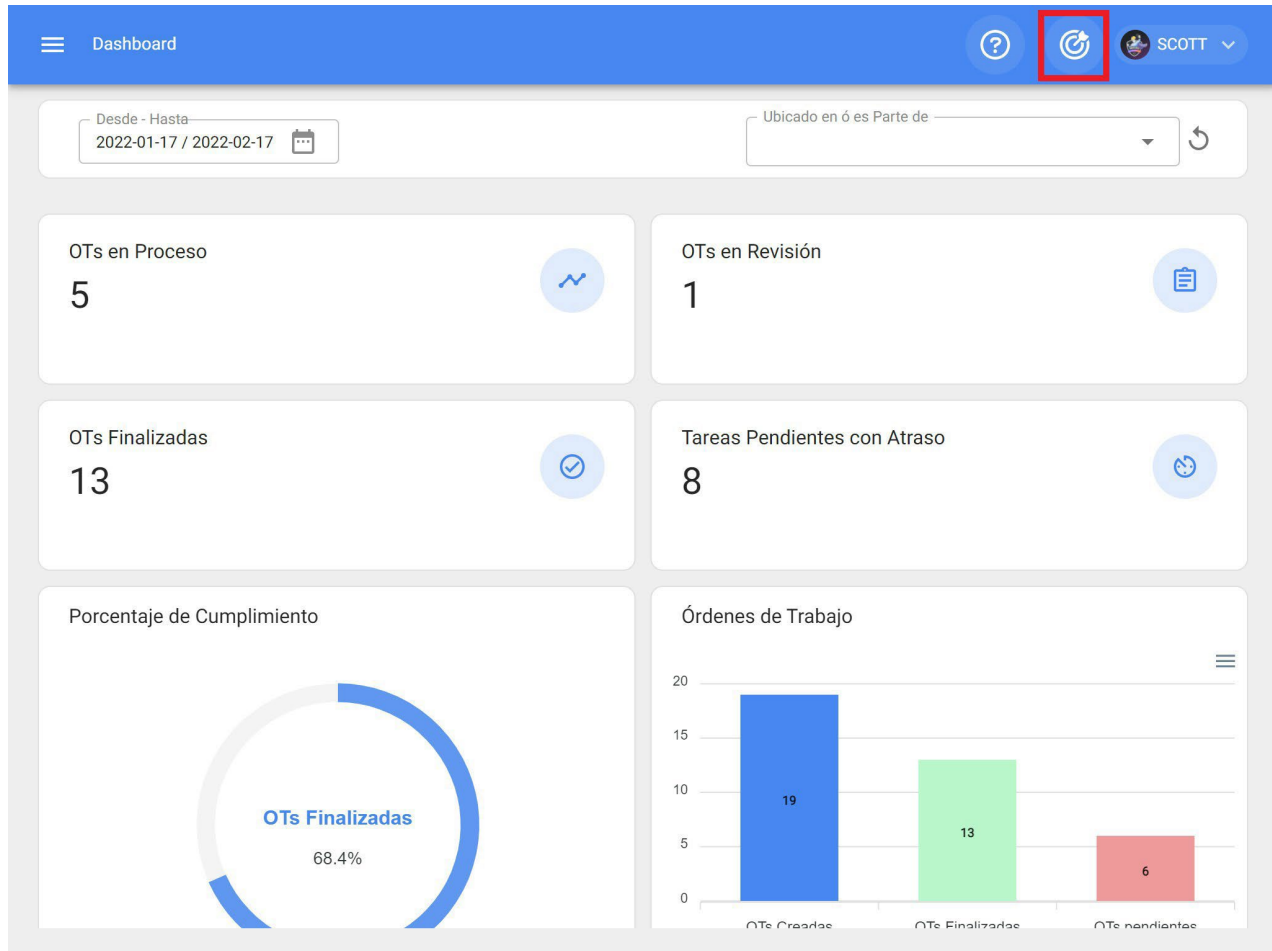

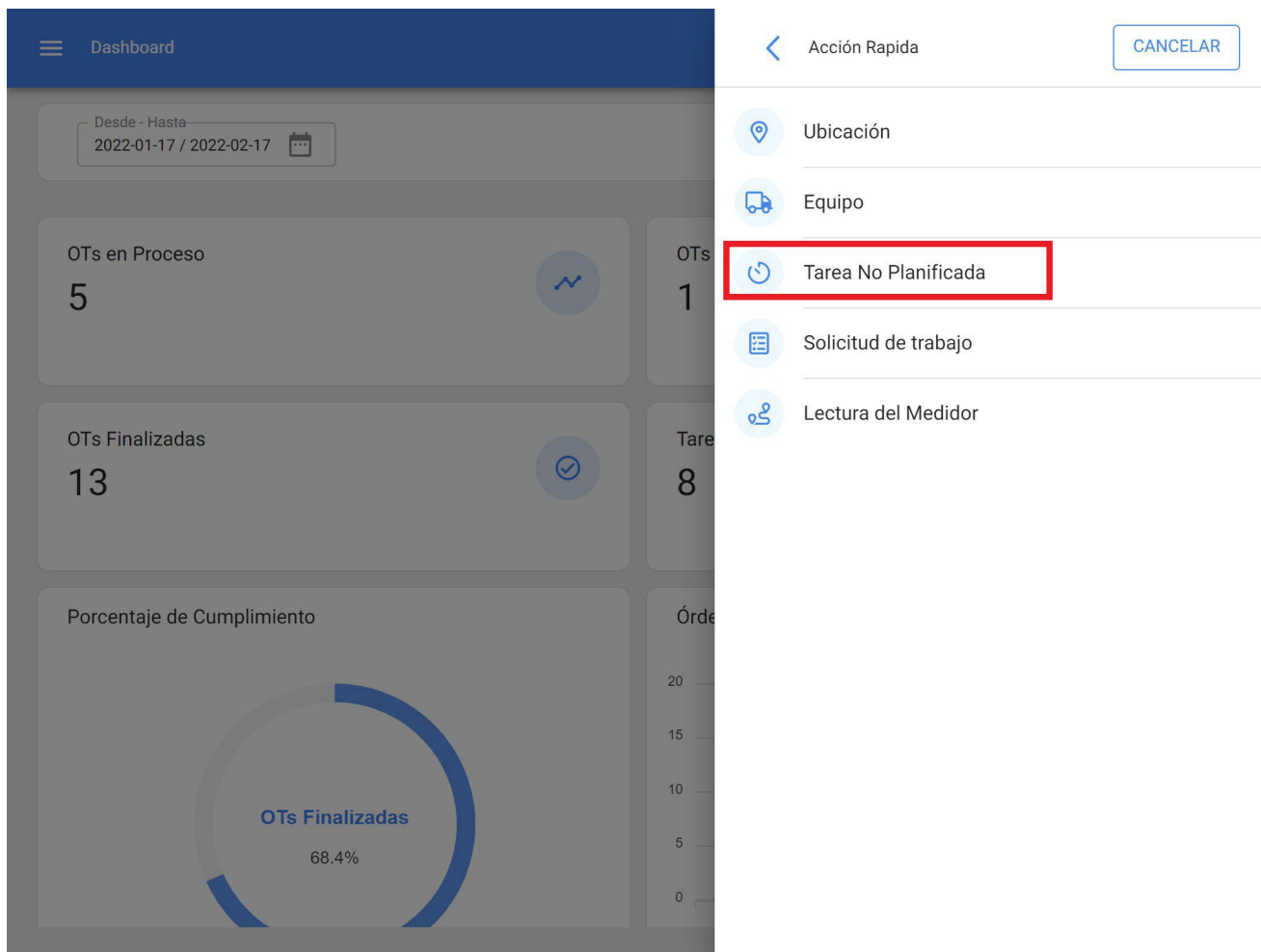

En cliquant dessus, une nouvelle fenêtre s'ouvre, dans laquelle toutes les informations correspondant à la tâche non planifiée doivent être remplies. Cette tâche peut être envoyée vers une tâche en attente (à planifier ultérieurement) ou générée en tant que nouveau bon de travail.

Pour ce faire, ils doivent établir 4 étapes avant de gérer la tâche :

- ♦ **Étape 1 (Actifs)** : Informations associées au bien et à son statut.
- ♦ **Étape 2 (tâche)** : informations associées à la tâche non planifiée.
- ♦ **Étape 3 (sous-tâches)** : Liste des sous-tâches ou check-list (étape par étape) qui doivent être accomplies pour mener à bien la tâche.
- ♦ **Étape 4 (Ressources)** : Ressources à utiliser pour l'exécution et la réalisation de la tâche.

Étape 1 :

1 ————— 2 ————— 3 ————— 4
Activo Tarea SubTareas Recursos

Activo
MOTOR ELECTRICO { MOTE-ELEC } ⌵ ✕

Fecha del incidente
2022-02-17 16:59 📅

Solicitado Por
SCOTT WILLINGTON

¿Falló el Activo?

Tipo de falla
RODAMIENTOS DESGASTAI ⌵ ✕

Causa de falla
MONTAJE INADECUADO ⌵ ✕

Método de detección de falla
INSPECCION VISUAL ⌵ ✕

Severidad de las Fallas
Media ⌵

Tipo de daño causado
Ninguno ⌵

Tiempo de interrupción a otros activos
🕒 000:00

Activo Fuera de servicio

Desde cuando
2022-02-16 13:00:00 📅

SIGUIENTE >

Dans cette étape, les informations suivantes doivent être complétées :

- ♦ **Actif** : actif associé à la tâche non planifiée
- ♦ **Date de l'incident** : Date à laquelle l'incident s'est produit.
- ♦ **Demandé par** : Personne qui signale la tâche non planifiée (par défaut, le propriétaire du compte sous lequel la tâche est créée).
- ♦ **Défaillance de l'actif** : option permettant d'indiquer si la tâche non planifiée implique une défaillance de l'actif.
- ♦ **Type de défaut** : Catalogue des types de défauts associés aux biens.
- ♦ **Cause de défaillance** : Catalogue des causes pouvant entraîner des défaillances des actifs.
- ♦ **Méthode de détection des défauts** : Catalogue des méthodes de détection permettant d'identifier un défaut.

- ♦ **Gravité de l'erreur** : Liste des options de hiérarchie des défauts en fonction de la gravité du défaut.
- ♦ **Type de dommage causé** : liste d'options par défaut permettant d'identifier le type de dommage causé par la défaillance de l'actif.
- ♦ **Temps de perturbation des autres actifs** : temps pendant lequel la défaillance affecte directement d'autres actifs.
- ♦ **Actif hors service** : état dans lequel l'équipement est arrêté en raison d'une défaillance fonctionnelle. Ce champ est d'une importance capitale, car lorsqu'il est activé, la date et l'heure depuis l'arrêt de l'équipement doivent être saisies (cette heure est celle utilisée pour l'un des indicateurs de disponibilité dans le module de Business Intelligence).

Étape 2 :

< Tarea no Programada

Descripción de la Tarea

Nota

Tipo de tarea

Clasificación 1

Clasificación 2

Prioridad

Duración estimada

Número de Solicitud

Este trabajo ya fue realizado?

Opciones:

Enviar a tareas pendientes Enviar a OTs en Proceso

Responsable *

¿Depende de otra OT?

Aprobar por Presupuesto

< ATRÁS

SIGUIENTE >

Dans cette étape, les informations suivantes doivent être complétées :

- ♦ **Description de la tâche** : brève description de la tâche en question.

- ♦ **Note** : Champ libre permettant d'ajouter des détails sur la tâche.
- ♦ **Type de tâche** : Catalogue de tous les types de tâches enregistrés dans le système.
- ♦ **Classification 1 et 2** : correspond aux champs libres laissés par la plate-forme pour compléter et donner une classification supplémentaire à la tâche.
- ♦ **Priorité** : Liste dans laquelle la tâche est classée en fonction de sa priorité.
- ♦ **Durée estimée** : durée théorique du temps nécessaire à l'exécution de la tâche (la durée réelle est enregistrée directement dans l'OT).
- ♦ **Numéro de la demande** : identification corrélative de la demande qui génère la tâche non planifiée.
- ♦ **Ce travail a déjà été effectué** : option permettant d'identifier dans le système si la tâche a déjà été exécutée ou non.
- ♦ **Options** : Options disponibles pour gérer la tâche non planifiée par le biais d'un ordre de transfert (ajouter le gestionnaire de l'ordre de transfert) ou d'une tâche à effectuer (ajouter la date à laquelle la tâche doit être planifiée).

Étape 3 :

Dans cette étape, les sous-tâches associées doivent être ajoutées, en cliquant sur le symbole d'ajout en bas à droite de la plate-forme, puis en ajoutant les sous-tâches appropriées.

✓
Activo

✓
Tarea

3
SubTareas

4
Recursos

	Orden	Descripción	Tipo	Grupo/Parte
 	1	Procedimiento	Texto	

< ATRÁS

SIGUIENTE >



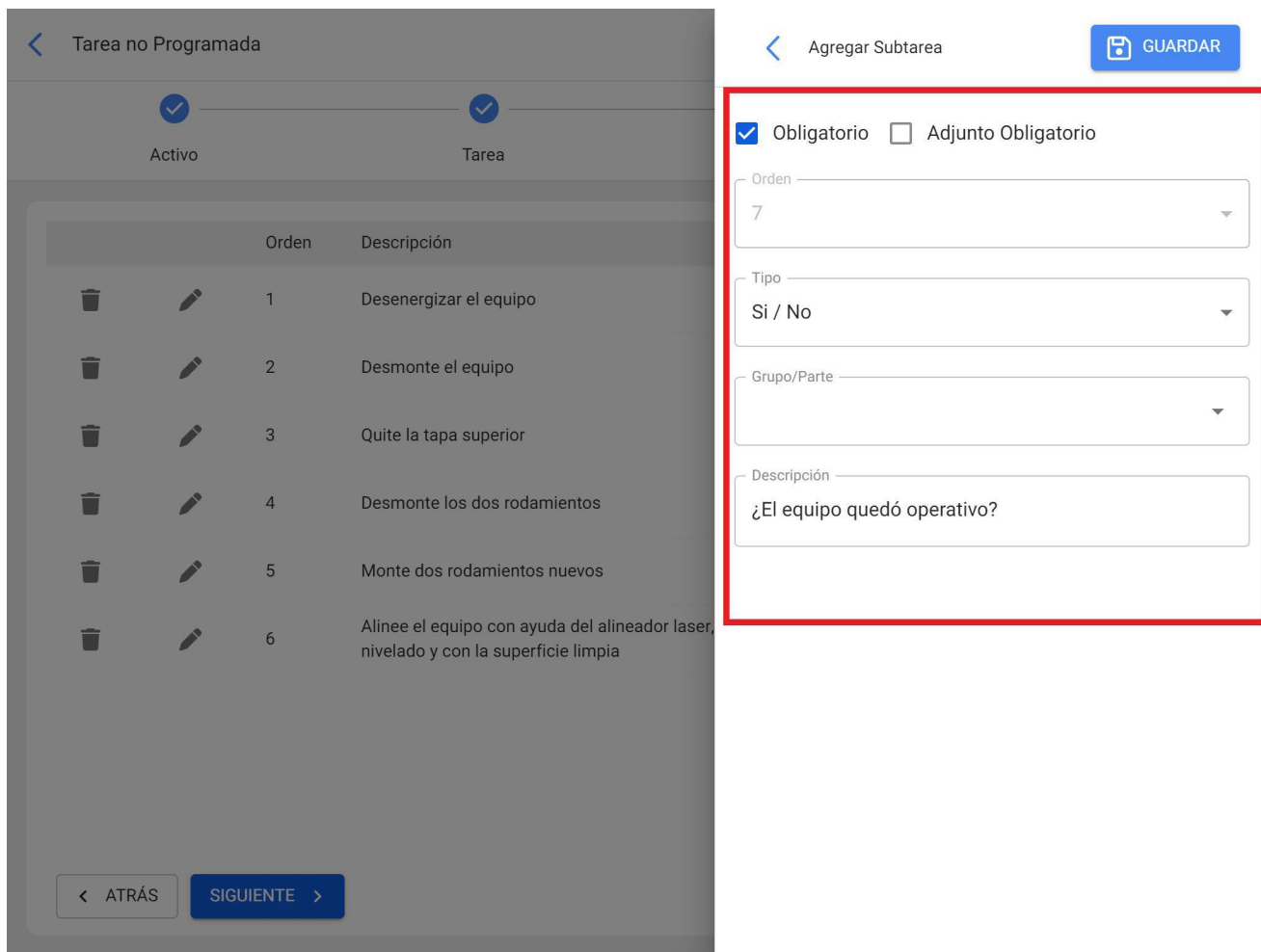















Il existe 6 types de sous-tâches :

- **Texte** : correspond aux sous-tâches à remplir dans un champ de texte.
- **Oui/Non** : correspond aux sous-tâches qui auront une réponse prédéfinie avec les options Oui, Non et N/A.
- **Nombre** : correspond aux sous-tâches à remplir avec des caractères numériques.
- **Contrôles** : Correspond aux sous-tâches qui auront une réponse prédéfinie avec les options suivantes : Réussi, Alerte, Échec.
- **Localisation GPS** : correspond aux sous-tâches dans lesquelles la géolocalisation de l'appareil utilisé au moment de l'exécution de la sous-tâche sera prise en compte afin d'établir instantanément l'heure, la date et la géolocalisation.
- **Liste** : correspond aux sous-tâches où plusieurs options sont affichées et où une seule d'entre elles peut être choisie.



	Orden	Descripción	Tipo	Grupo/Parte
 	1	Desenergizar el equipo	Texto	
 	2	Desmonte el equipo	Texto	
 	3	Quite la tapa superior	Texto	
 	4	Desmonte los dos rodamientos	Texto	
 	5	Monte dos rodamientos nuevos	Texto	
 	6	Alinee el equipo con ayuda del alineador laser, tenga en cuenta que debe estar nivelado y con la superficie limpia	Texto	
 	7	¿El equipo quedó operativo?	Si / No	

< ATRÁS SIGUIENTE > 

Étape 4 :

Dans cette dernière étape, vous pouvez ajouter les ressources associées à la tâche non planifiée, où vous pouvez ajouter : Inventaires, Ressources humaines, Services, Inventaires (non listés), Services (non listés).



Activo



Tarea



SubTareas



Recursos

Cantidad	Unidad	Descripción	Tipo	Costo unitario	Costo Total	Fuente del Recurso
----------	--------	-------------	------	----------------	-------------	--------------------

< ATRÁS

FINALIZAR >



Tarea no Programada

Activo Tarea

Cantidad	Unidad	Descripción	Tipo	Cos
----------	--------	-------------	------	-----

Nuevo Recurso

Tipo de Recurso
Inventario

Herramienta / Repuestos y Suministros
RODAMIENTO 3200ZZ {ROD-01}

Almacén Fuente del Recurso
ALMACEN GENERAL DE REPUESTOS Y HE

Unidad
UNIDAD

Cantidad
2

Costo unitario
\$ CLP 23.000

Costo Total
\$ CLP 46.000,00

Notas

< ATRÁS FINALIZAR >



		Cantidad	Unidad	Descripción	Tipo	Costo unitario	Costo Total	Fuente del Recurso
		2	UNIDAD	RODAMIENTO 3200ZZ { ROD-01 }	Inventario	\$ CLP 23.000,00	\$ CLP 46.000,00	ALMACEN GENERAL DE REPUESTOS Y HERRAMIENTAS
		00:45	Hora	ELECTROMECANICO	Recursos Humanos	\$ CLP 12.500,00	\$ CLP 9.375,00	SCOTT WILLINGTON

< ATRÁS FINALIZAR >

En cliquant sur Terminer, vous générez le bon de travail ou la tâche en attente associée à la tâche non planifiée.

A partir du module TOs :

Pour ajouter une tâche non planifiée à partir du module TOs, vous pouvez entrer dans n'importe quelle vue (Kanban, Timeline et Liste) que vous trouverez dans ce module et vous devez cliquer sur l'option d'ajout que vous trouverez disponible en permanence dans la partie inférieure droite de la fenêtre.

Tareas Kanban

Tareas Pendientes (28) OTs en Proceso (7) OTs en Revisión (1)

INSPECCIÓN MENSUAL
2022-04-01 12:05/ 00:15
Plan de Tareas: Fecha Cada 1 Meses
Banda transportadora { BT-001 }
● Prioridad: Media

MANTENIMIENTO SEMESTRAL
2022-06-01 10:52/ 02:10
Plan de Tareas: Fecha Cada 6 Meses
Banda transportadora { BT-003 }
● Prioridad: Muy Alta

INSPECCIÓN Y REGISTRO SEMANAL
🕒 2021-12-15 11:52/ 00:10
Plan de Tareas: Fecha Cada 1 Semana(s)
Banda transportadora { BT-003 }
● Prioridad: Media

Ramon Toro
2022-02-17 / 03:00
0 %
Creada por SCOTT WILLINGTON
MOTOR ELECTRICO { MOT-ELEC }
📄 1 🗑️ 1
👤 OT-25-22

SCOTT WILLINGTON
2022-02-17 / 00:10
0 %
Creada por Jairo Torres
CAMIONETA DMAX { DMAX-01 }
📄 1 🗑️ 1
OT-24-22

Alexander Sanchez
2022-02-11 / 02:00
0 %
Creada por Alexander Sanchez
HORNO 02 { HOR-02 }

SCOTT WILLINGTON
2022-02-15 / 01:00
Creada por SCOTT WILLINGTON
CAMIONETA DMAX { DMAX-01 }
📄 1 🗑️ 1
OT-21-22

+

Vue Kanban

Tareas Vista Calendario

Tareas Pendientes x Órdenes de Trabajo x 2022 Febrero Mes

lun.	mar.	mié.	jue.	vie.	sáb.	dom.
31	01	02	03	04	05	06
	🕒 12:05 OT-2-22 100%	📅 10:00 CAMBIO ...				
07	08	09	10	11	12	13
	🕒 08:48 OT-17-... 100%	🕒 12:18 OT-4-22 100%	🕒 08:54 OT-11-... 100%	🕒 13:59 OT-19-22 0%		
	🕒 09:46 OT-1-22 100%	🕒 12:29 OT-5-22 100%	📅 09:21 ALINEAC...	📅 14:06 ALARMA...		
		+ 4 Más	+ 5 Más			
14	15	16	17	18	19	20
📅 10:00 INSPECC...	🕒 13:40 OT-21-... 100%	🕒 16:03 OT-23-... 100%	🕒 11:07 OT-24-22 0%	📅 10:17 INSPECC...		
📅 10:21 CAMBIO ...			🕒 16:49 OT-25-22 0%			
+ 3 Más						
21	22	23	24	25	26	27
📅 12:24 INSPECC...			🕒 11:37 OT-16-22 0%			
28	01	02	03	04	05	06
	📅 12:00 MANTEN...					
	📅 12:00 MANTEN...					
	🕒 12:05 OT-22-... 100%					

+

Vue chronologique

Tareas
Tareas Pendientes

Buscar...

SCOTT

Fecha Programada < 2022-02-28

Total: 12

<input type="checkbox"/>	Código...	Activo	Tarea	Activador	Atraso
<input type="checkbox"/>	DMAX-01	CAMIONETA DMAX { DM...	INSPECCION SEMANAL	Fecha Cada 1 Semana(s)	0
<input type="checkbox"/>	COR-CO...	CORTADORA DE COMFO...	REVISION DE CUCHILLAS	Lectura Cada 1000 UNID...	3
<input type="checkbox"/>	HOR-03	HORNO 03 { HOR-03 }	ALARMA SESTV	Evento ALARMA SESTV	6
<input type="checkbox"/>	MUEB-02	MUEBLE DE FRIO 2 { MU...	inspeccion diaria	Fecha Cada 1 Dia(s)	3
<input type="checkbox"/>	MUB-01	MUEBLE DE FRIO 1 { MU...	inspeccion diaria	Fecha Cada 1 Dia(s)	3
<input type="checkbox"/>	MUEB-02	MUEBLE DE FRIO 2 { MU...	CAMBIO DE FILTRO	Fecha Cada 1 Dia(s)	3
<input type="checkbox"/>	MUB-01	MUEBLE DE FRIO 1 { MU...	CAMBIO DE FILTRO	Fecha Cada 1 Dia(s)	15
<input type="checkbox"/>	MUEB-02	MUEBLE DE FRIO 2 { MU...	INSPECCION SEMANAL	Fecha Cada 1 Semana(s)	0
<input type="checkbox"/>	MUB-01	MUEBLE DE FRIO 1 { MU...	INSPECCION SEMANAL	Fecha Cada 1 Semana(s)	3
<input type="checkbox"/>	BT-003	Banda transportadora { B...	INSPECCIÓN Y REGISTR...	Fecha Cada 1 Semana(s)	3



Vue de la liste

Après avoir cliqué, toutes les étapes nécessaires à la création de la tâche non planifiée doivent être effectuées.

1 Activo2 Tarea3 SubTareas4 Recursos

Activo ▼

Activo no puede estar en blanco

Fecha del incidente

2022-02-17 17:30 📅

Solicitado Por

SCOTT WILLINGTON

¿Falló el Activo?

SIGUIENTE >

Note : Dans la session sur la génération d'un ordre de transfert non planifié "à partir de l'action rapide", vous trouverez des instructions détaillées étape par étape sur la façon de remplir chacun des champs requis pour la génération d'un ordre de transfert non planifié.

À partir des demandes d'emploi :







Une fois qu'une demande de travail a été générée, le système vous permet de gérer cette demande par le biais d'une tâche non planifiée en cliquant sur le symbole d'ajout.

Solicitud de trabajo

Buscar...

SCOTT

Total: 4

<input type="checkbox"/>		Nro Solicitud ↓	Orden...	Estado	Descripción
<input type="checkbox"/>		4		Abierta	CAMBIAR SENSOR DE FLAMA
<input type="checkbox"/>		3		Resuelta sin OT	REALIZAR ALINEACION LASER
<input type="checkbox"/>	 	2	OT-13...	Resuelta con OT	CAMBIAR RODAMIENTOS
<input type="checkbox"/>	 	1	OT-6-22	Resuelta con OT	FALLA EN LA CADENA



En cliquant dessus, une nouvelle fenêtre s'ouvre, dans laquelle toutes les informations correspondant à la tâche non planifiée doivent être remplies avant qu'elle ne soit générée en tant qu'ordre de transfert.

1
Activo

2
Tarea

3
SubTareas

4
Recursos

Activo ▼

Activo no puede estar en blanco

Fecha del incidente

2022-02-17 17:30 📅

Solicitado Por

SCOTT WILLINGTON

¿Falló el Activo?

SIGUIENTE >

Note : Dans la session sur la génération d'un ordre de transfert non planifié "à partir de l'action rapide", vous trouverez des instructions détaillées étape par étape sur la façon de remplir chacun des champs requis pour la génération d'un ordre de transfert non planifié.

Comment compléter une OMC soumise à l'approbation du budget ?

help.fractal.com/fr/articles/6008316-comment-compléter-un-budget-sujet-à-l'approbation-du-budget

Un ordre de transfert soumis à l'approbation d'un budget ne peut pas être modifié tant qu'un budget n'a pas été ajouté et approuvé. Pour ajouter un budget à un ordre de transfert, cliquez sur le symbole du budget qui apparaît sur l'ordre de transfert (n'apparaît que sur les ordres de transfert qui ont été créés avec cette option).

The screenshot displays a Kanban board for 'Tareas'. The board is divided into three columns: 'Tareas Pendientes (24)', 'OTs en Proceso (9)', and 'OTs en Revisión (1)'. The 'OTs en Proceso' column contains three items:

- OT-22-22**: Created by SCOTT WILLINGTON, Banda transportadora { BT-001 }, 0% completion. A red box highlights the budget icon (a document with a dollar sign) in the bottom right corner of the card.
- OT-21-22**: Created by SCOTT WILLINGTON, CAMIONETA DMAX { DMAX-01 }, 0% completion.
- OT-8-22**: Created by Alexander Sanchez, HORNO 02 { HOR-02 }, 0% completion.

The interface also shows task details for 'MANTENIMIENTO SEMESTRAL', 'INSPECCIÓN Y REGISTRO SEMANAL', and 'INSPECCIÓN MENSUAL' in the 'Tareas Pendientes' column.

Ensuite, en cliquant dessus, une nouvelle fenêtre apparaît où il faut ajouter les différents budgets associés à l'exécution de l'OT.

Tareas
Presupuestos

Tareas Pendientes (24)

OTs en Proceso

MANTENIMIENTO SEMESTRAL
2022-06-01 10:52/ 02:10
Plan de Tareas: Fecha Cada 6 Meses
Banda transportadora { BT-003 }
Prioridad: Muy Alta

INSPECCIÓN Y REGISTRO SEMANAL
2021-12-15 11:52/ 00:10
Plan de Tareas: Fecha Cada 1 Semana(s)
Banda transportadora { BT-003 }
Prioridad: Media

INSPECCIÓN MENSUAL
2022-01-03 11:52/ 00:15
Plan de Tareas: Fecha Cada 1 Meses
Banda transportadora { BT-003 }
Prioridad: Media

Elayne Alcalá
2022-03-01 / 00:15
Creada por SCOTT WILLINGTON
Banda transportadora { BT-003 }
OT-22-22

SCOTT WILLINGTON
2022-02-15 / 01:00
Creada por SCOTT WILLINGTON
CAMIONETA DMAX { DMAX-001 }
OT-21-22

Alexander Sanchez
2022-02-11 / 02:00
Creada por Alexander Sanchez
HORNO 02 { HOR-02 }

Presupuestos: OT-22-22 Total: 0

Sin datos para mostrar con estos parametros

Tareas
Presupuestos

Tareas Pendientes (24)

OTs en Proceso

MANTENIMIENTO SEMESTRAL
2022-06-01 10:52/ 02:10
Plan de Tareas: Fecha Cada 6 Meses
Banda transportadora { BT-003 }
Prioridad: Muy Alta

INSPECCIÓN Y REGISTRO SEMANAL
2021-12-15 11:52/ 00:10
Plan de Tareas: Fecha Cada 1 Semana(s)
Banda transportadora { BT-003 }
Prioridad: Media

INSPECCIÓN MENSUAL
2022-01-03 11:52/ 00:15
Plan de Tareas: Fecha Cada 1 Meses
Banda transportadora { BT-003 }
Prioridad: Media

Elayne Alcalá
2022-03-01 / 00:15
Creada por SCOTT WILLINGTON
Banda transportadora { BT-003 }
OT-22-22

SCOTT WILLINGTON
2022-02-15 / 01:00
Creada por SCOTT WILLINGTON
CAMIONETA DMAX { DMAX-001 }
OT-21-22

Alexander Sanchez
2022-02-11 / 02:00
Creada por Alexander Sanchez
HORNO 02 { HOR-02 }

Presupuesto

Orden de Trabajo
OT-22-22

Activo

Proveedor

Referencia

Centro de costo

Condiciones

Moneda
Chilean Peso

Valor de Cambio
\$ CLP 1

Tareas
Presupuestos

Tareas Pendientes (24) OTs en Proceso

MANTENIMIENTO SEMESTRAL
2022-06-01 10:52/ 02:10
Plan de Tareas: Fecha Cada 6 Meses
Banda transportadora { BT-003 }
Prioridad: Muy Alta

INSPECCIÓN Y REGISTRO SEMANAL
2021-12-15 11:52/ 00:10
Plan de Tareas: Fecha Cada 1 Semana(s)
Banda transportadora { BT-003 }
Prioridad: Media

INSPECCIÓN MENSUAL
2022-01-03 11:52/ 00:15
Plan de Tareas: Fecha Cada 1 Meses
Banda transportadora { BT-003 }
Prioridad: Media

Elayne Alcalá
2022-03-01 / 00:15
Creada por SCOTT WILLINGTON
Banda transportadora { BT-003 }
OT-22-22

SCOTT WILLINGTON
2022-02-15 / 01:00
Creada por SCOTT WILLINGTON
CAMIONETA DMAX { DMAX-001 }
OT-21-22

Alexander Sanchez
2022-02-11 / 02:00
Creada por Alexander Sanchez
HORNO 02 { HOR-02 }

Presupuesto

GUARDAR

Orden de Trabajo
OT-22-22

Activo
Banda transportadora { BT-001 }

Proveedor
RODANDO SERVICES

Referencia
COTIZACION 4589000

Centro de costo
MANTENIMIENTO

Condiciones
PAGO A 30 DIAS

Moneda
Chilean Peso

Valor de Cambio
\$ CLP 1

Enfin, une fois les budgets ajoutés, il ne reste plus qu'à les approuver, ce qui peut être fait directement à partir du module TOs ou Budgets.

De la part des ergothérapeutes

Tareas
Presupuestos

Tareas Pendientes (24)

OTs en Proceso

MANTENIMIENTO SEMESTRAL
2022-06-01 10:52/ 02:10
Plan de Tareas: Fecha Cada 6 Meses
Banda transportadora { BT-003 }
● Prioridad: Muy Alta

INSPECCIÓN Y REGISTRO SEMANAL
🕒 2021-12-15 11:52/ 00:10
Plan de Tareas: Fecha Cada 1 Semana(s)
Banda transportadora { BT-003 }
● Prioridad: Media

INSPECCIÓN MENSUAL
🕒 2022-01-03 11:52/ 00:15
Plan de Tareas: Fecha Cada 1 Meses
Banda transportadora { BT-003 }
● Prioridad: Media

Elayne Alcalá
2022-03-01 / 00:15
Creada por SCOTT WILLINGTON
Banda transportadora { BT-003 }
📄 1 🗒 1
OT-22-22

SCOTT WILLINGTON
2022-02-15 / 01:00
Creada por SCOTT WILLINGTON
CAMIONETA DMAX { DMAX-001 }
📄 1 🗒 1
OT-21-22

Alexander Sanchez
2022-02-11 / 02:00
Creada por Alexander Sanchez
HORNO 02 { HOR-02 }

Presupuestos: OT-22-22 Total: 1

OT-22-22
Banda transportadora { BT-001 }



Tareas
Presupuestos

Tareas Pendientes (24)

OTs en Proceso

MANTENIMIENTO SEMESTRAL
2022-06-01 10:52/ 02:10
Plan de Tareas: Fecha Cada 6 Meses
Banda transportadora { BT-003 }
● Prioridad: Muy Alta

INSPECCIÓN Y REGISTRO SEMANAL
🕒 2021-12-15 11:52/ 00:10
Plan de Tareas: Fecha Cada 1 Semana(s)
Banda transportadora { BT-003 }
● Prioridad: Media

INSPECCIÓN MENSUAL
🕒 2022-01-03 11:52/ 00:15
Plan de Tareas: Fecha Cada 1 Meses
Banda transportadora { BT-003 }
● Prioridad: Media

Elayne Alcalá
2022-03-01 / 00:15
Creada por SCOTT WILLINGTON
Banda transportadora { BT-003 }
📄 1 🗒 1
OT-22-22

SCOTT WILLINGTON
2022-02-15 / 01:00
Creada por SCOTT WILLINGTON
CAMIONETA DMAX { DMAX-001 }
📄 1 🗒 1
OT-21-22

Alexander Sanchez
2022-02-11 / 02:00
Creada por Alexander Sanchez
HORNO 02 { HOR-02 }

Presupuestos: OT-22-22 Total: 1

OT-22-22
Banda transportadora { BT-001 }

- Aprobar presupuesto
- Cancelar Presupuestos



Du budget

Tareas
Presupuestos

Presupuestos

Total: 3

<input type="checkbox"/>	Orden de Trabajo...	Activo	Tercero	Secuenci...	Centro de costo...	Estado
<input type="checkbox"/>	OT-22-22	Banda transport...	RODANDO SERVI...	51	MANTENIMIENTO	Por aprobar
<input type="checkbox"/>	OT-15-22	Banda transport...	AIR JBM COMPR...	50	PROYECTOS	Por aprobar
<input type="checkbox"/>	OT-15-22	Banda transport...	SAVIA	49	PROYECTOS	Aprobado

+

Ensuite, lors de l'approbation du budget (pour n'importe laquelle des options), l'utilisateur qui a effectué l'approbation sera indiqué, ainsi qu'un commentaire.

Tareas
Presupuestos

Presupuestos

<input type="checkbox"/>	Orden de Trabajo...	Activo	Tercero
<input type="checkbox"/>	OT-22-22	Banda transport...	RODAN
<input type="checkbox"/>	OT-15-22	Banda transport...	AIR JBM
<input type="checkbox"/>	OT-15-22	Banda transport...	SAVIA

Aprobar presupuesto

Usuario *
SCOTT WILLINGTON

Comentarios
aprobado

Enfin, l'OT sera autorisé à être édité et exécuté.

Note : Lorsqu'un budget est approuvé, il ne sera pas automatiquement reflété dans les ressources ajoutées à l'OT.

Comment entrer dans le module de comptage ?

 help.fractal.com/fr/articles/6000490-quoi-est-un-compteur-et-comment-entrer-dans-le-module-de-compteur

Ce module permet une traçabilité complète de tous les relevés de compteurs associés aux biens, ainsi que l'enregistrement et le contrôle de l'activation des tâches correspondantes.

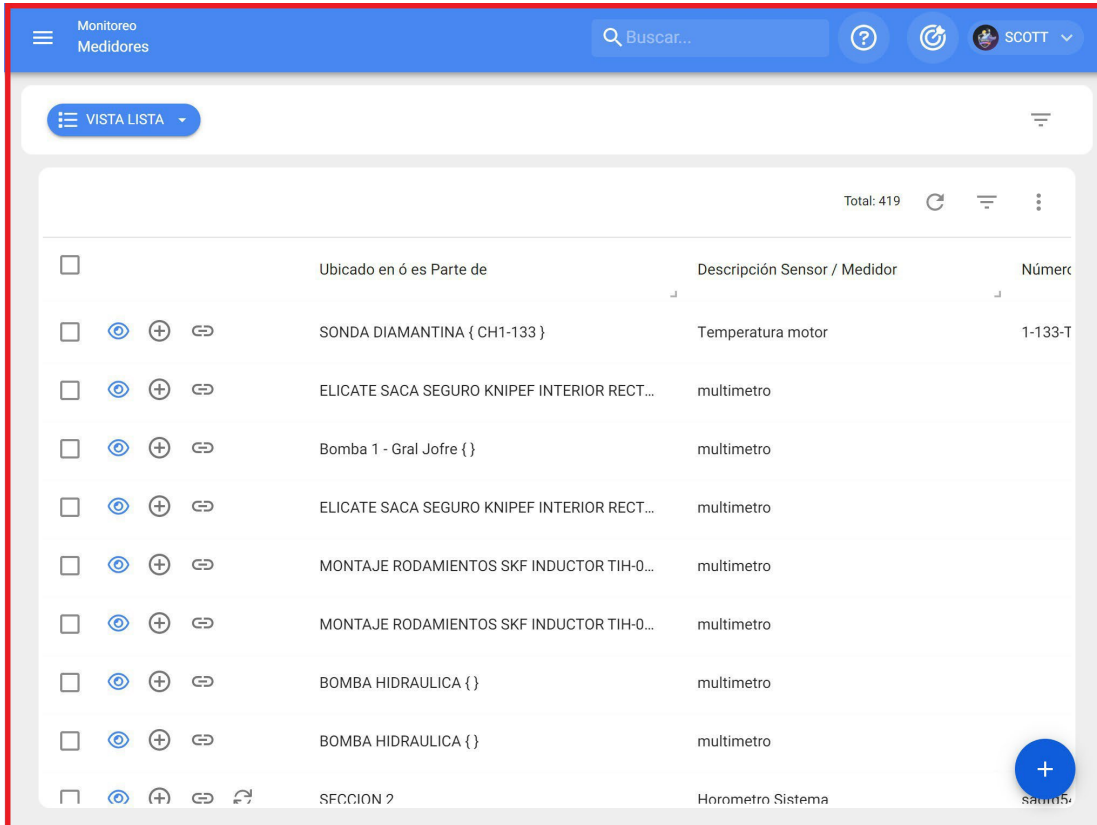

The screenshot displays the 'Monitoreo Medidores' (Monitoring Meters) interface. At the top, there is a blue header with a search bar labeled 'Buscar...' and a user profile for 'SCOTT'. Below the header, a 'VISTA LISTA' button is visible. The main content area shows a table with 419 items. The table has four columns: 'Ubicado en ó es Parte de', 'Descripción Sensor / Medidor', and 'Número'. The first row is expanded, showing details for 'SONDA DIAMANTINA { CH1-133 }' with a 'Temperatura motor' sensor. Other rows include 'ELICATE SACA SEGURO KNIPEF INTERIOR RECT...', 'Bomba 1 - Gral Jofre { }', 'MONTAJE RODAMIENTOS SKF INDUCTOR TIH-0...', 'BOMBA HIDRAULICA { }', and 'SECCION 2'. A blue circular button with a plus sign is located in the bottom right corner of the table area.

<input type="checkbox"/>	Ubicado en ó es Parte de	Descripción Sensor / Medidor	Número
<input type="checkbox"/>	SONDA DIAMANTINA { CH1-133 }	Temperatura motor	1-133-T
<input type="checkbox"/>	ELICATE SACA SEGURO KNIPEF INTERIOR RECT...	multimetro	
<input type="checkbox"/>	Bomba 1 - Gral Jofre { }	multimetro	
<input type="checkbox"/>	ELICATE SACA SEGURO KNIPEF INTERIOR RECT...	multimetro	
<input type="checkbox"/>	MONTAJE RODAMIENTOS SKF INDUCTOR TIH-0...	multimetro	
<input type="checkbox"/>	MONTAJE RODAMIENTOS SKF INDUCTOR TIH-0...	multimetro	
<input type="checkbox"/>	BOMBA HIDRAULICA { }	multimetro	
<input type="checkbox"/>	BOMBA HIDRAULICA { }	multimetro	
<input type="checkbox"/>	SECCION 2	Horometro Sistema	

Pour entrer dans le module, vous devez d'abord cliquer sur le bouton de menu en haut à gauche de la barre d'outils principale de la plate-forme et dérouler le menu Suivi, afin que le système vous présente les différents sous-modules.

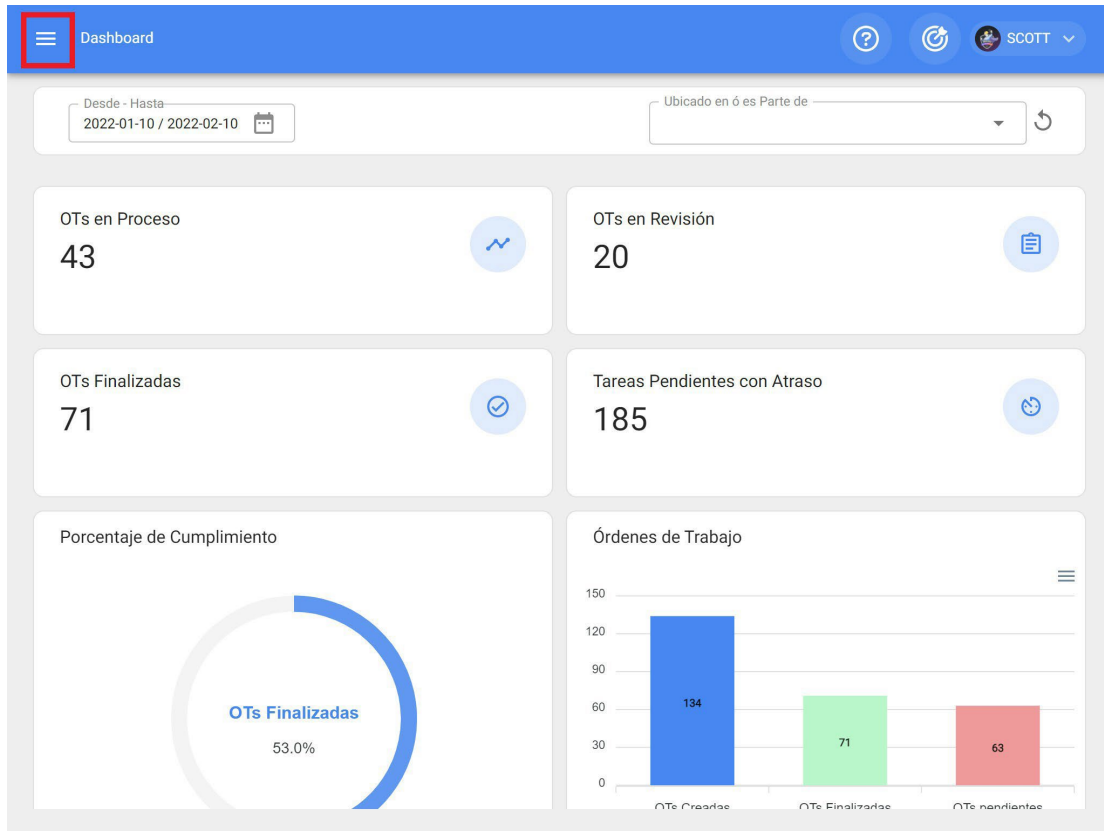

fractal one

HEROES

Ramon Toro
 ramon.toro@fractal.com
 Fractal Proyectos, Servicios y Educación
 4.5.41

- Catálogos
- Almacenes
- Tareas
- Monitoreo**
- Medidores
- Fractal Box
- Fractal On Board
- Automatizador
- Inteligencia de Negocio
- Disco Virtual

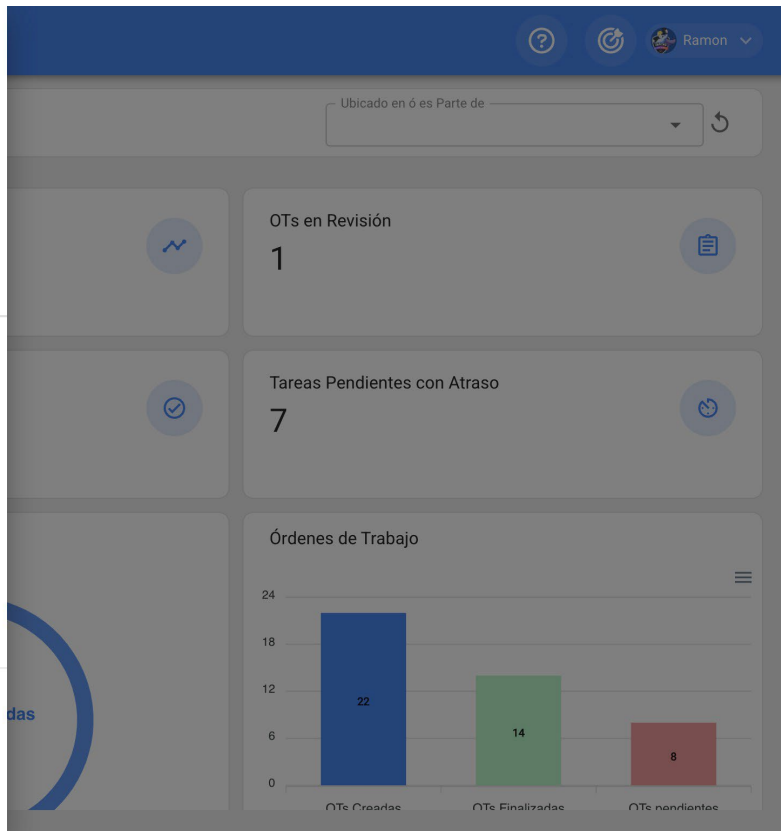

En déroulant le menu, vous trouverez les sous-modules suivants :

- ◆ **Mètres**

- ◆ **Fracttal Box**
- ◆ **Fracttal On Board**

Il suffit ensuite de cliquer sur "Compteurs" pour que le système affiche enfin les compteurs créés dans le système.

The image shows a screenshot of the Fractal One dashboard. On the left is a navigation menu with the following items: Catálogos, Almacenes, Tareas, Monitoreo, **Medidores** (highlighted with a red box), Fractal Box, Fractal On Board, Automatizador, Inteligencia de Negocio, and Disco Virtual. The main dashboard area displays several widgets: 'OTs en Revisión' with a value of 1, 'Tareas Pendientes con Atraso' with a value of 7, and a bar chart titled 'Órdenes de Trabajo' showing 22 created, 14 finalized, and 8 pending orders.

Categoría	Valor
OTs en Revisión	1
Tareas Pendientes con Atraso	7
Órdenes de Trabajo Creadas	22
Órdenes de Trabajo Finalizadas	14
Órdenes de Trabajo Pendientes	8

Monitoreo Medidores

Buscar...

SCOTT

VISTA LISTA

Total: 419

<input type="checkbox"/>	Ubicado en ó es Parte de	Descripción Sensor / Medidor	Númer
<input type="checkbox"/>	SONDA DIAMANTINA { CH1-133 }	Temperatura motor	1-133-T
<input type="checkbox"/>	ELICATE SACA SEGURO KNIPEF INTERIOR RECT...	multimetro	
<input type="checkbox"/>	Bomba 1 - Gral Jofre { }	multimetro	
<input type="checkbox"/>	ELICATE SACA SEGURO KNIPEF INTERIOR RECT...	multimetro	
<input type="checkbox"/>	MONTAJE RODAMIENTOS SKF INDUCTOR TIH-0...	multimetro	
<input type="checkbox"/>	MONTAJE RODAMIENTOS SKF INDUCTOR TIH-0...	multimetro	
<input type="checkbox"/>	BOMBA HIDRAULICA { }	multimetro	
<input type="checkbox"/>	BOMBA HIDRAULICA { }	multimetro	
<input type="checkbox"/>	SECCION 2	Horometro Sistema	

save

Types de compteurs : Fractal One

help.fractal.com/fr/articles/6000513-meter-types

Dans Fractal, il est possible d'ajouter deux types de compteurs, en fonction de leur nature d'enregistrement :

Compteurs Compteurs ou accumulateurs

Les compteurs ou accumulateurs, comme leur nom l'indique, sont des compteurs qui permettent d'enregistrer des relevés sous forme ascendante en fonction des relevés antérieurs accumulés. Des exemples de ce type de compteur sont les relevés de kilométrage accumulés d'un véhicule ou les heures de fonctionnement accumulées d'une machine.

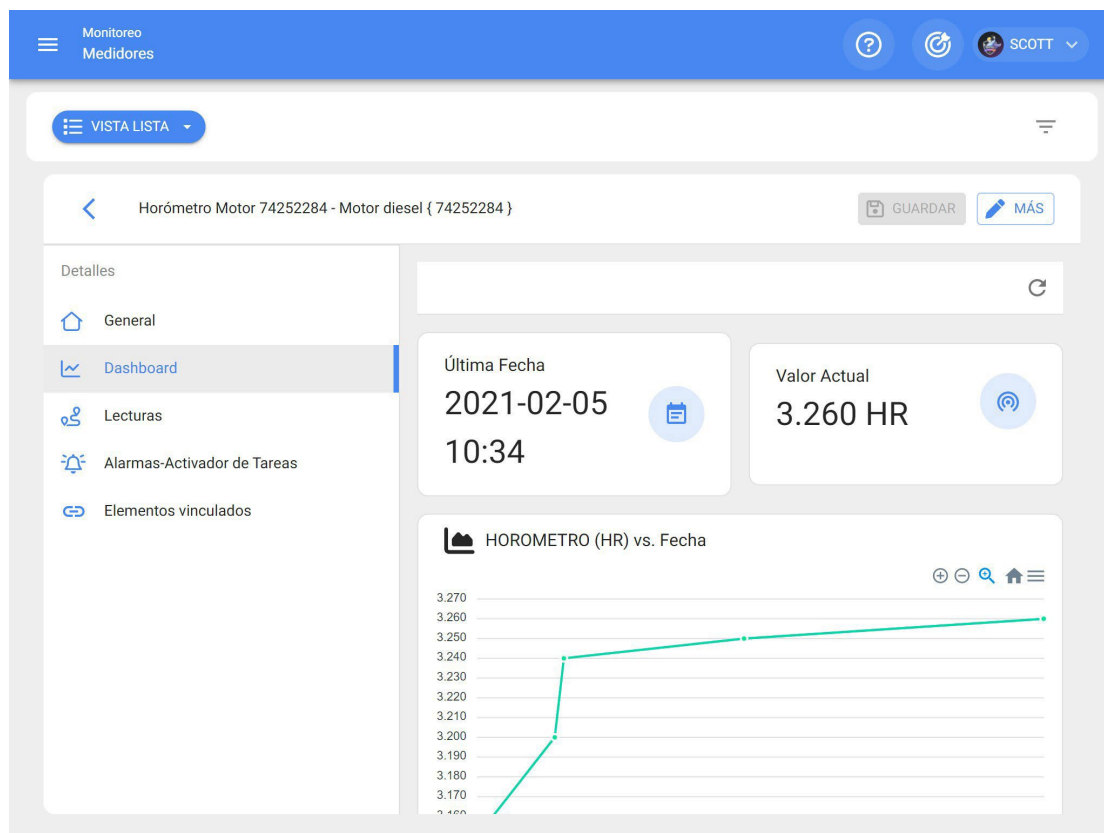

Compteurs sans accumulateur

Les compteurs sans accumulation sont des compteurs qui n'enregistrent que la valeur momentanée du relevé, qui peut fluctuer ou osciller dans le temps. Voici quelques exemples de ce type de compteurs

Il peut s'agir de l'enregistrement de la température d'une chambre froide, qui peut varier dans le temps, ou de l'enregistrement de variables telles que la tension et l'ampérage d'un équipement, qui peuvent varier en fonction des conditions de fonctionnement.

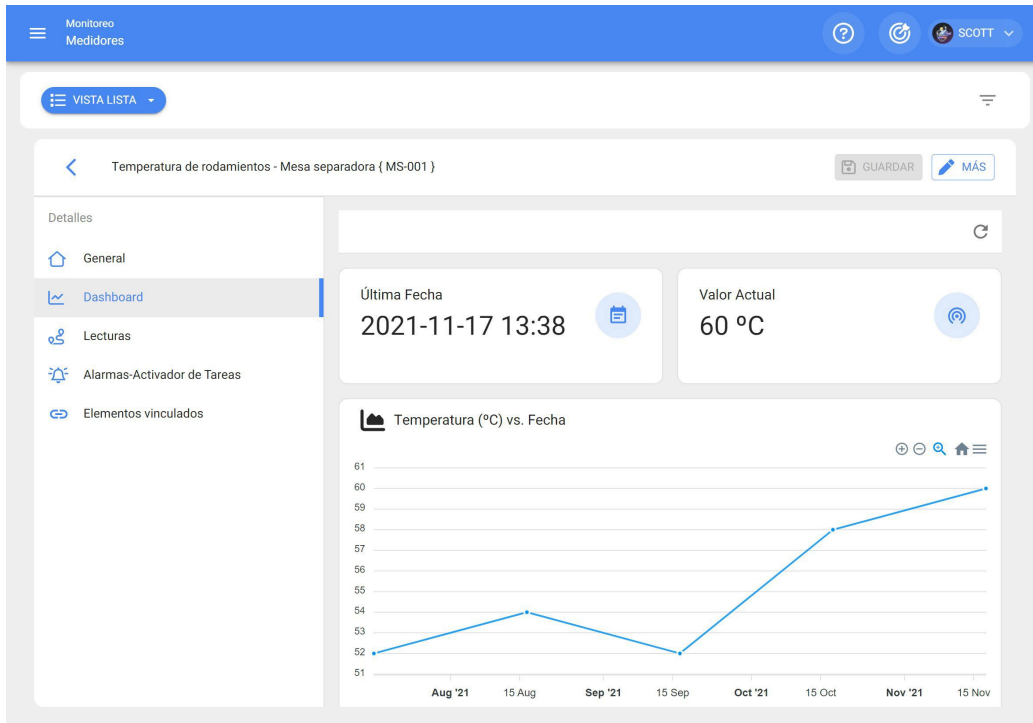

Comment créer un nouveau compteur ?

help.fractal.com/fr/articles/6000522-how-to-create-a-new-meter

Pour créer un nouveau compteur, cliquez sur le symbole d'ajout en bas à droite de la fenêtre.

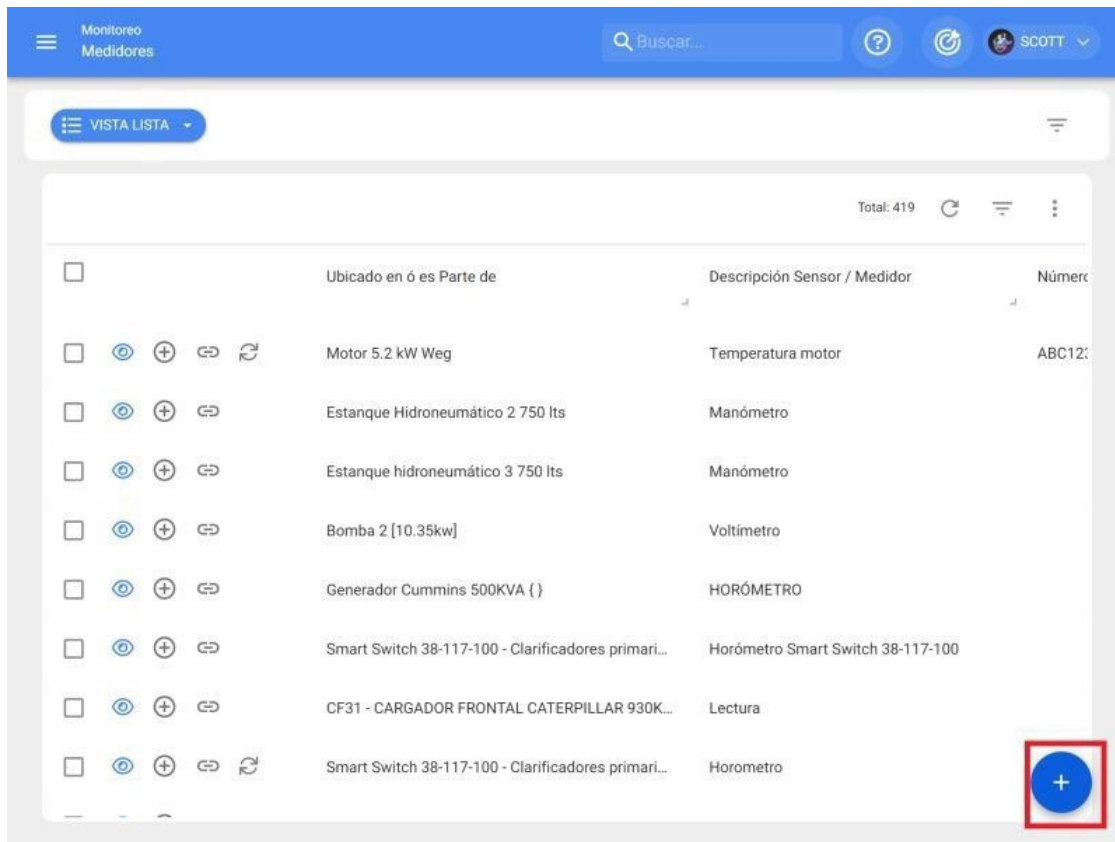

Ensuite, le système affichera une nouvelle fenêtre vous demandant de remplir certaines informations de l'onglet général :

Monitoreo Medidores

VISTA LISTA

GUARDAR MÁS

Datos requeridos

- Descripción Sensor / Medidor es muy corta (el mínimo es de 2 caracteres)
- Ubicado en ó es Parte de no puede estar en blanco
- Unidad no puede estar en blanco

Detalles

General

Dashboard

Lecturas

Alarmas-Activador de Tareas

Elementos vinculados

Depende de otro medidor

Ubicado en ó es Parte de

Ubicado en ó es Parte de no puede estar en blanco

Descripción Sensor / Medidor

Descripción Sensor / Medidor es muy corta (el mínimo es de 2 caracteres)

Serial

Unidad

Unidad no puede estar en blanco

No es contador / no acumulador

- **Dépend d'un autre compteur** : Option permettant d'indiquer si ce compteur dépend du relevé d'un compteur parent.
- **Situé dans ou Partie de** : Option permettant de relier le compteur au bien sur lequel vous souhaitez enregistrer les relevés.
- **Description du capteur/mètre** : Nom que le compteur ou le capteur portera dans le système.
- **Serial** : Option permettant d'ajouter un numéro de série associé au compteur (non obligatoire).
- **Unité** : Catalogue dans lequel l'unité de mesure des relevés doit être sélectionnée.
- **Non-accumulateur/non-accumulateur** : option permettant d'identifier si le compteur est un accumulateur ou un non-accumulateur. Si l'option est activée, le système affichera d'autres options pour l'historique précédent du compteur (dernière valeur enregistrée, calcul de la moyenne, date de la dernière valeur enregistrée).

Enfin, après avoir complété les informations requises, cliquez sur l'option "Enregistrer" pour créer le compteur dans le système.

Monitoreo Medidores

VISTA LISTA

ODOMETRO - CAMIONETA HPDY-98 { }

GUARDAR MÁS

Información
Tiene cambios pendientes por guardar!

Detalles

General

Dashboard

Lecturas

Alarmas-Activador de Tareas

Elementos vinculados

Ubicado en ó es Parte de
CAMIONETA HPDY-98 { }

Descripción Sensor / Medidor
ODOMETRO

Serial

Unidad
KILOMETROS

Es Contador / Acumulador

Último Valor
12.300

Fecha
2022-02-01

Calcular Promedio
 Automático

Promedio Mensual
0

Remarque : de nouveaux compteurs peuvent également être créés à partir du module de planification des tâches, lors de la liaison d'un actif à la planification des tâches, à condition que la planification des tâches fasse l'objet d'un déclencheur ou d'une sous-tâche avec enregistrement des compteurs.

Quelles sont les informations affichées par un compteur ?

help.fractal.com/fr/articles/6000533-quoi-les-informations-montrent-un-mètre

Pour entrer dans un compteur déjà créé, il suffit de cliquer dessus et le système affichera une nouvelle fenêtre avec toutes les options offertes et les suivantes :

The screenshot shows the 'Monitoreo Medidores' interface. The top navigation bar includes a menu icon, the text 'Monitoreo Medidores', and user information 'SCOTT'. Below the navigation bar, there is a 'VISTA LISTA' button. The main content area is titled 'ODOMETRO - CAMIONETA HPDY-98 {}' and includes a 'GUARDAR' button and a 'MÁS' button. The interface is divided into two main sections: a left sidebar and a main content area. The sidebar, titled 'Detalles', contains five items: 'General' (highlighted with a red box), 'Dashboard', 'Lecturas', 'Alarmas-Activador de Tareas', and 'Elementos vinculados'. The main content area contains several input fields and controls: 'Ubicado en ó es Parte de' (CAMIONETA HPDY-98 {}), 'Descripción Sensor / Medidor' (ODOMETRO), 'Serial' (empty), 'Unidad' (KILOMETROS), 'Es Contador / Acumulador' (toggle switch), 'Último Valor' (12.300), 'Fecha' (2022-02-01), 'Calcular Promedio' (Automático checked), and 'Promedio Mensual' (0).

- ♦ **Général** : Onglet dans lequel vous trouverez les informations de base associées au compteur.
- ♦ **Tableau de bord** : panneau graphique permettant de visualiser rapidement les enregistrements du compteur, ainsi que leurs valeurs moyennes et cumulées.
- ♦ **Lecture** : tableau indiquant tous les historiques de lecture enregistrés, la source de la lecture et si la lecture a déclenché une tâche.
- ♦ **Alarmes-Activateur de tâches** : Onglet dans lequel vous pouvez visualiser les lectures qui ont activé des tâches, ainsi que leur prochaine activation.
- ♦ **Éléments liés** : onglet dans lequel vous pouvez voir en détail à quel plan le compteur est associé, ainsi que ses déclenchements respectifs par

lecture et par sous-tâches.

Comment ajouter une nouvelle lecture ?

help.fractal.com/fr/articles/6000536-comme-une-nouvelle-lecture

Pour ajouter un relevé directement sur le compteur, il suffit de cliquer sur "PLUS" pour afficher un menu d'options.

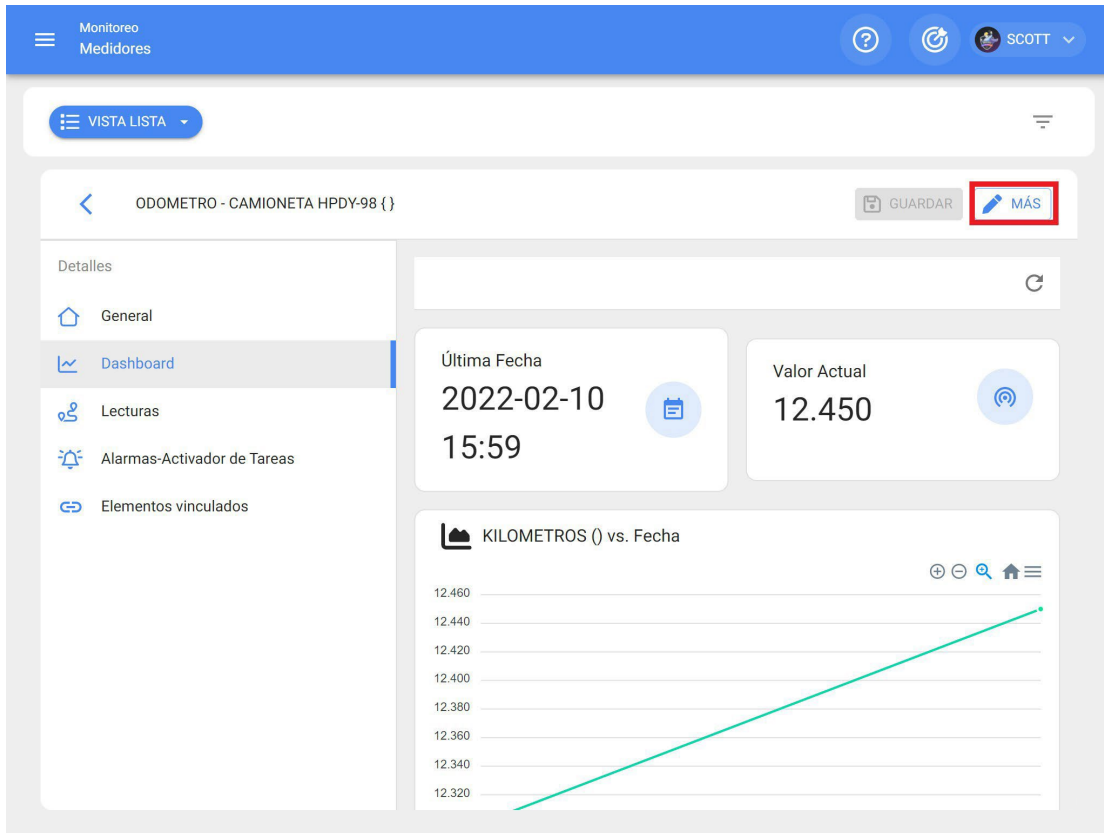

Cliquez ensuite sur "Ajouter un relevé de compteur" et le système affichera une fenêtre d'enregistrement pour le nouveau relevé.

Monitoreo Medidores

VISTA LISTA

ODOMETRO - CAMIONETA HPDY-98 {}

Detalles

- General
- Dashboard
- Lecturas
- Alarmas-Activador de Tareas
- Elementos vinculados

Última Fecha
2022-02-10 15:59

Valor Actual
12.450

KILOMETROS () vs. Fecha

12.460
12.440
12.420
12.400
12.380
12.360
12.340
12.320

Agregar una Lectura del Medidor

Eliminar Última Lectura

Reiniciar Contador / Acumulador

Monitoreo Medidores

VISTA LISTA

ODOMETRO - CAMIONETA HPDY-98 {}

Detalles

- General
- Dashboard
- Lecturas
- Alarmas-Activador de Tareas
- Elementos vinculados

Última Fecha
2022-02-10 15:59

KILOMETROS () vs. Fecha

12.460
12.440
12.420
12.400
12.380
12.360
12.340
12.320

Fecha
2022-02-10 16:03

Valor
12.980

Lectura como historial, no afecta los activadores de tareas

Note : L'option "Lire comme historique, n'affecte pas les déclenchements de tâches" est utilisée pour enregistrer les anciens relevés sans affecter l'activation des tâches puisque, si l'option n'est pas activée, le système

n'autorisera pas l'enregistrement des données.

enregistrer des relevés inférieurs au dernier relevé enregistré dans le système.

Qu'est-ce qu'un Fracttal X ?

 help.fractal.com/fr/articles/6717682-what-is-a-fractal-x

Le modèle Fracttal X Digital Input, est un dispositif IoT qui permet de surveiller les entrées ON/OFF et l'état des machines, dans le tableau de bord du compteur Fracttal One, d'enregistrer les événements d'état d'arrêt, d'état d'activation de la machine, des actifs connexes tels que : un moteur, un actionneur ou des pièces d'intérêt soumises à un travail, il est équipé de 6 entrées numériques à 24VDC.

Sa technologie IoT permet la surveillance, les alertes, les alarmes et les notifications, visant à générer des protocoles de maintenance sur la plateforme Fracttal One.

Il se compose des parties suivantes :

1. Écran tactile
2. Antenne Wifi
3. Port d'entrée numérique
4. Câble AC

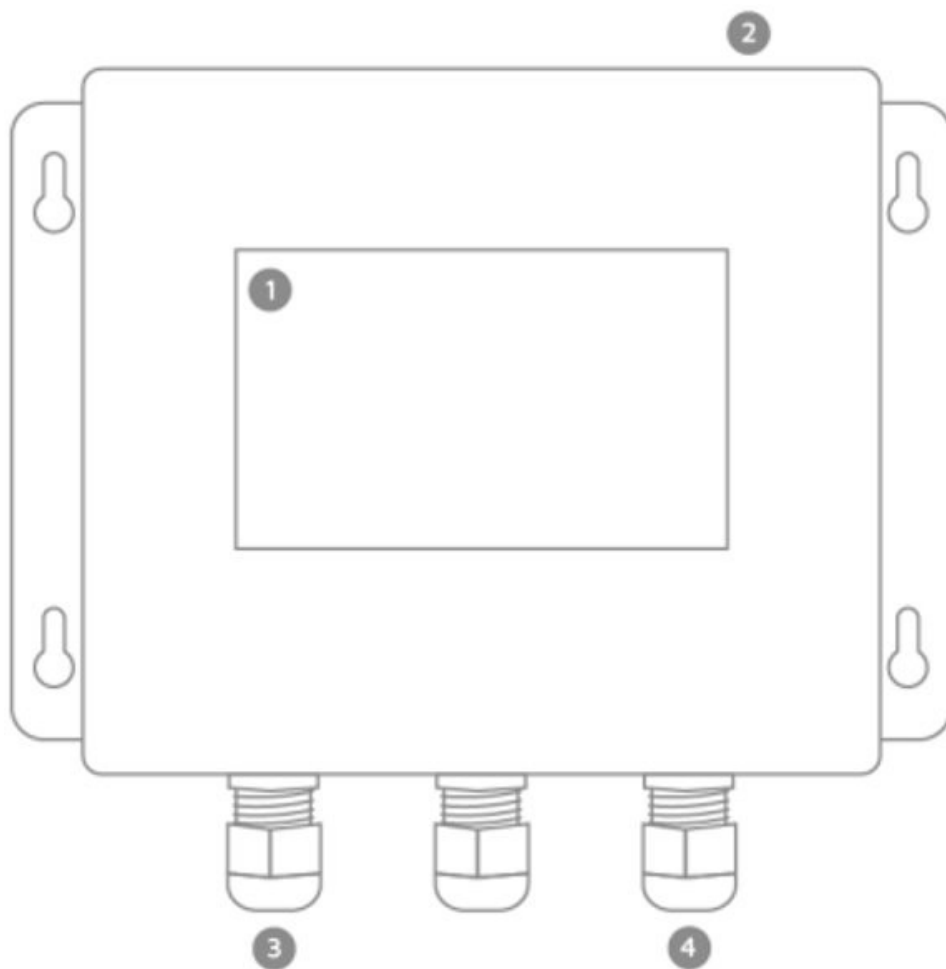

Vous trouverez de plus amples informations à l'adresse [suivante](https://www.fractal.com/es/fractal-x) :

Installation de Fractal X | Fractal One

 help.fractal.com/fr/articles/6717730-installation-de-fractal-x

Précautions d'emploi :

1. Vérifiez que l'équipement est en parfait état physique, qu'il n'y a pas de rayures sur l'écran, ni de bosses ou de déformations sur le boîtier.
2. Vérifier qu'aucune pièce de l'appareil n'est desserrée.
3. Veillez à ce que le site d'installation soit protégé de la lumière directe du soleil et de l'eau, car cet équipement n'est pas étanche.
4. Manipulez l'appareil avec précaution, une chute peut endommager l'écran, le boîtier ou les composants internes de l'appareil.
5. Cet appareil est alimenté par un câble d'alimentation qui peut être connecté à une source électrique de 100 VAC à 2.
6. Le lieu d'installation doit disposer d'une prise électrique à une distance maximale de 1,30 mètre de l'appareil et présenter les caractéristiques mentionnées au point précédent.
7. L'équipement nécessite un accès à une connexion wifi, assurez-vous que l'endroit où vous allez ancrer l'équipement dispose d'une couverture wifi illimitée.

Outils et préparation de l'installation.

Pour effectuer l'installation, vous aurez besoin des outils suivants :

1. Un exercice.
2. Une mèche de ¼ po pour le mur, utiliser un chaso raccourci pour la mèche, utiliser une vis de 6 mm.
3. Un tournevis pour l'assemblage.

Pour ancrer le Fractal X au mur, vous devez percer 4 trous à l'endroit où vous allez ancrer l'unité, ces trous doivent coïncider avec les trous qui se trouvent dans les ailettes d'ancrage de l'unité centrale, comme le montre l'image suivante :



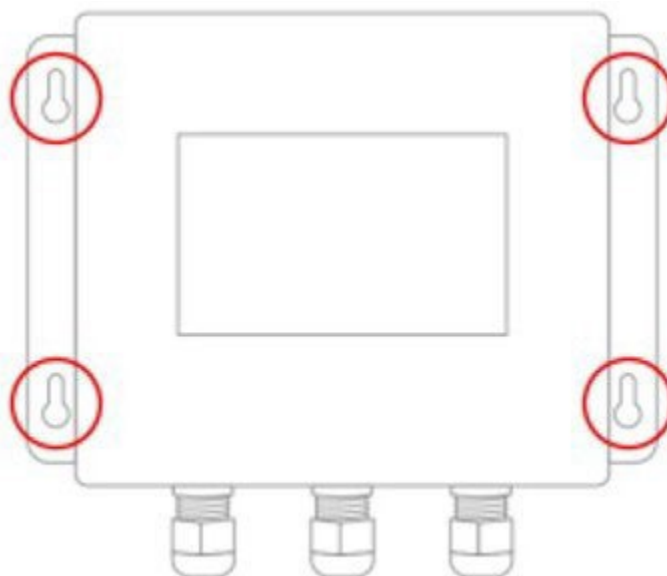

Note : Après avoir percé les trous dans la surface, insérez les 4 trous et procédez à l'installation de l'unité centrale avec les vis.

Installation des périphériques d'entrée

Il dispose de 6 entrées numériques à 24 VDC, reliées par la couleur de leurs câbles, comme le montre l'image suivante :

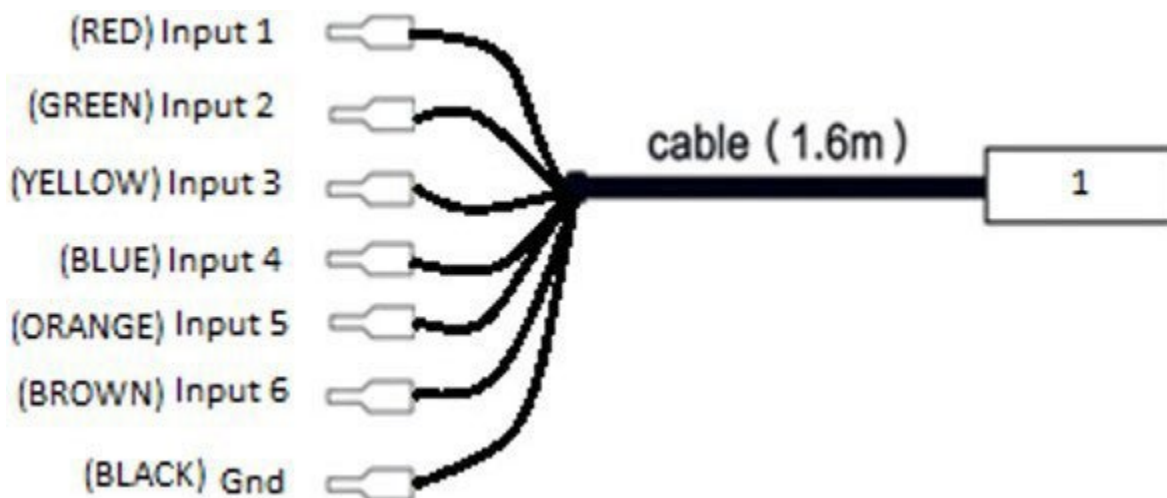

- Câble 1 : 6 entrées numériques 24VDC - NOIR :
- GND identifié comme noir.

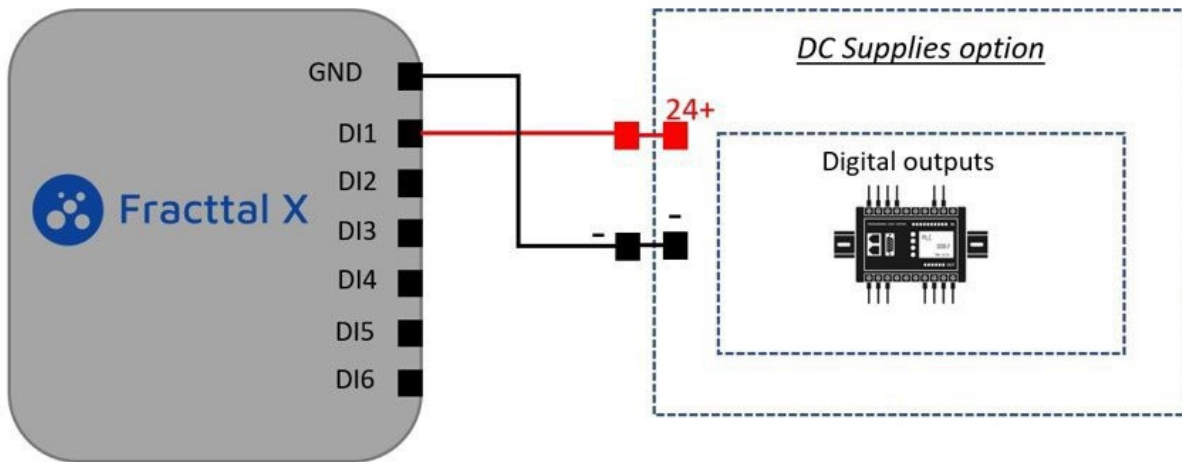

Note : Polariser l'entrée avec une alimentation 24 VDC standard.

Ports de communication fractals

La configuration du port est visible sur l'étiquette physique avec le chemin de configuration du port dans Fractal.

FRACTTAL X DIGITAL INPUT fracttal

Sensor 0: Task activator

Port 1: Red

Port 2: Green

Port 3: Yellow

COM Terminal: Black

Port 4: Blue

Port 5: Orange

Port 6: Brown



Comment établir la communication entre Fracttal X et Fracttal One ?

 help.fracttal.com/fr/articles/6717821-how-to-configure-communication-between-fracttal-x-and-fracttal-one

Voici la procédure à suivre pour établir la communication et transférer les données entre notre appareil Fracttal X et Fracttal One, la plateforme de maintenance intelligente :

Module de surveillance

Connectez-vous au compte Fracttal One, sélectionnez le module Monitoring, pour continuer cliquez sur l'icône Fracttal X, comme le montre l'image suivante.

Catálogos	▼
Almacenes	
Tareas	▼
Monitoreo	▲
 Medidores	
 Fractal X	
 Fractal Onboard	

Automatizador	
Inteligencia de Negocio	▼
Disco Virtual	
Solicitudes	▼

Note : Le module de comptage doit être actif sur votre compte professionnel pour que cette opération puisse être effectuée.

Saisir un nouveau Fractal X

Dans la fenêtre suivante, vous trouverez la liste des appareils Fracttal X actifs dans le compte professionnel. Pour ajouter un nouveau périphérique Fracttal X, cliquez sur l'icône d'ajout, comme indiqué dans l'image suivante.

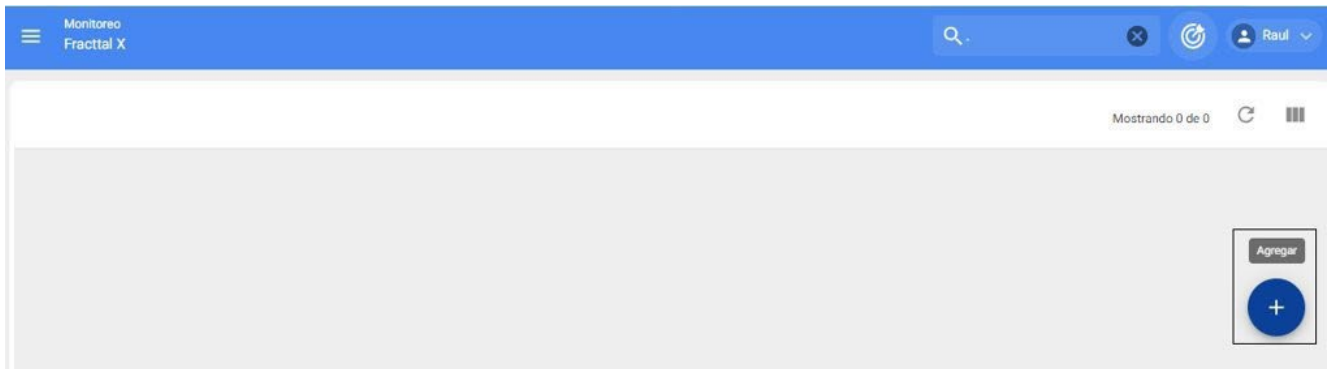

Cliquez sur l'onglet MAC pour activer une fenêtre auxiliaire sur le côté droit afin de sélectionner le dispositif Fracttal X disponible pour l'enregistrement, identifié par son MAC, puis ajoutez la description du dispositif IoT et cliquez sur enregistrer pour terminer.

The image shows a form titled 'Información' with a subtitle 'Tu empresa debe tener dispositivos Fracttal X, para poder seleccionar el imei del dispositivo'. The form is divided into a 'General' section and a right-hand sidebar. The 'General' section contains two input fields: 'Mac' with a dropdown arrow and a red error message 'Mac no puede estar en blanco', and 'Descripción' with a red error message 'Descripción Sensor / Medidor es muy corta (el mínimo es de 5 caracteres)'. Below these is an 'API Key' field. The right-hand sidebar shows a search bar with 'Mac' and a result '24:10:30:EE:AE:16 (DEMO)' with 'Mostrando 1 de 1'.

Note : Votre entreprise doit avoir des appareils Fracttal X actifs pour pouvoir sélectionner le MAC de l'appareil.

Code API du compteur

Dans les informations générales du dispositif Fracttal X sélectionné, le code API du compteur sera disponible pour effectuer l'intégration. L'utilisation de l'API sera nécessaire pour l'entrer dans la page de configuration du Fracttal X, que nous verrons dans la section suivante.

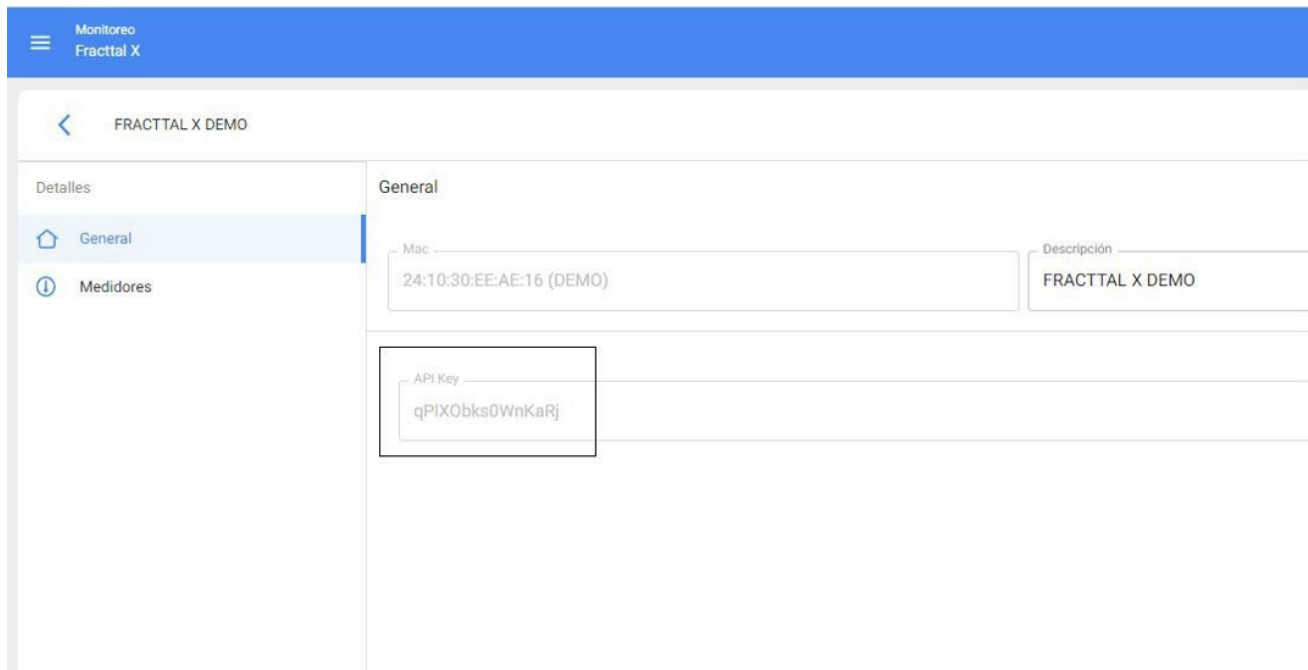

Note : Le code API est nécessaire pour afficher les données sur les compteurs Fractal et doit être associé au MAC correspondant.

Ajouter un nouveau compteur

En cliquant sur Compteurs dans le module Surveillance du menu principal de Fractal One, en utilisant l'icône d'ajout, vous verrez la fenêtre de création d'un compteur, comme le montre l'image suivante. Créez le compteur avec la topologie dans une description facilement identifiable, y compris le type de capteur ou de variable du compteur.



Nuevo(a)

 GUARDAR

Descripción Sensor / Medidor

FRACTTAL X - DEMO SENSOR 1

Depende de otro medidor



Ubicado en ó es Parte de



Motor de pruebas { 0123456789 }



Serial

MAC

Unidad



Unidad no puede estar en blanco

Es Contador / Acumulador

Remarque :

1 : **dépend d'un autre compteur** : c'est facultatif, il n'est pas nécessaire d'effectuer cette opération.

2. **Situé dans ou fait partie de** : Le bien ou la partie associé(e) au compteur doit être sélectionné(e).

3. **Champ série** : il est facultatif de faire référence à l'identification MAC du compteur.

4. **Unité sélectionnée** : ES sélectionne dans le catalogue des unités en fonction du capteur.

5. Il s'agit d'un compteur/accumulateur : utilisé pour surveiller des variables cumulatives telles que le kilométrage ou le compteur d'heures.

Configuration du compteur

En sélectionnant l'onglet compteur, nous aurons accès au compteur créé plus tard dans la section ajouter un nouveau compteur, les données associées seront chargées comme le montre l'image suivante, pour continuer la configuration nous sélectionnons le type de capteur et le numéro de port. L'information sur la configuration du port est physiquement disponible sur l'étiquette du dispositif Fractal X. Pour terminer, nous cliquons sur sauvegarder.

Medidor

FRACTTAL X - DEMO - INPUT 1



Ubicado en ó es Parte de

Motor de pruebas {0123456789}

Número de Serial

MAC (DEMO)

Unidad

DIGITAL

Tipo

Digital



Análogo

Digital

Número

1

Es Contador / Acumulador

GUARDAR



Remarque :

1 : L'utilisation d'une topologie de compteur facilement identifiable est recommandée,

2 : Le type de capteur sélectionné doit être conforme au modèle du Fractal X et aux ports et capteurs disponibles correspondants,

Fonctionnement de mon appareil Fractal X

 help.fractal.com/fr/articles/6718391-start-up-and-operate-my-fractal-device-x

Allumer mon appareil Fractal X

Connectez l'équipement à une alimentation électrique conforme aux caractéristiques de l'alimentation. L'équipement s'allume automatiquement, vous verrez l'écran d'auto-test du système avec le logo Fractal X et une barre indiquant le processus de démarrage, comme le montre l'image suivante.



Après avoir terminé l'autotest de mise sous tension, l'écran initial s'affiche. Il permet d'observer les valeurs d'entrée enregistrées par l'appareil et de naviguer dans l'interface graphique de l'appareil.



L'appareil affiche l'activation ON/OFF.

OFF/ Rouge pour indiquer que le signal d'entrée n'est pas actif ON/ Vert pour indiquer que le signal d'entrée est actif

Configuration Fractal X | Fractal One

help.fractal.com/fr/articles/6719620-configuration-of-fractal-x

Pour configurer l'équipement, il est nécessaire de disposer d'un dispositif de connexion au réseau wifi et d'un navigateur internet. La configuration peut se faire à l'aide d'une tablette, d'un smartphone ou d'un ordinateur portable, veuillez suivre les étapes décrites ci-dessous en détail.

Étape 1

Appuyez sur l'icône Fractal X située en haut à gauche de l'écran de l'appareil. L'écran de configuration et de rapport s'affiche.



Étape 2

Appuyez sur l'icône de configuration comme indiqué dans l'image suivante pour continuer.

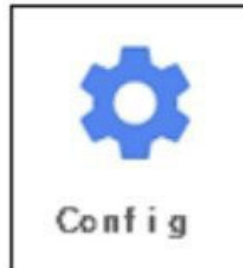

Étape 3

Appuyez sur l'icône AP/ mode comme indiqué dans l'image suivante. Pour générer un réseau à partir de l'appareil Fractal X.

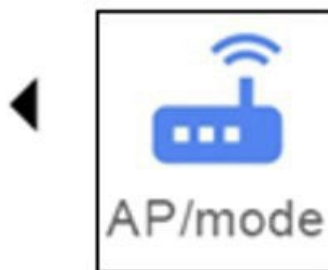

Étape 4

Vous verrez alors l'écran hôte avec les critères du nom de domaine FRACTTAL X et l'adresse IP de la page de configuration.



Connect to this wifi network: **FRACTTAL X + MAC**

Enter the following IP address: **192.168.4.1**



En entrant la configuration du réseau wifi d'un appareil tel qu'une tablette, un smartphone ou un ordinateur portable, le réseau Fractal X sera disponible. Voici un exemple de réseau disponible pour un appareil FRACTTAL X + MAC : 84:0D:8E:E4:36:A0, ce numéro d'identification est unique pour chaque appareil.

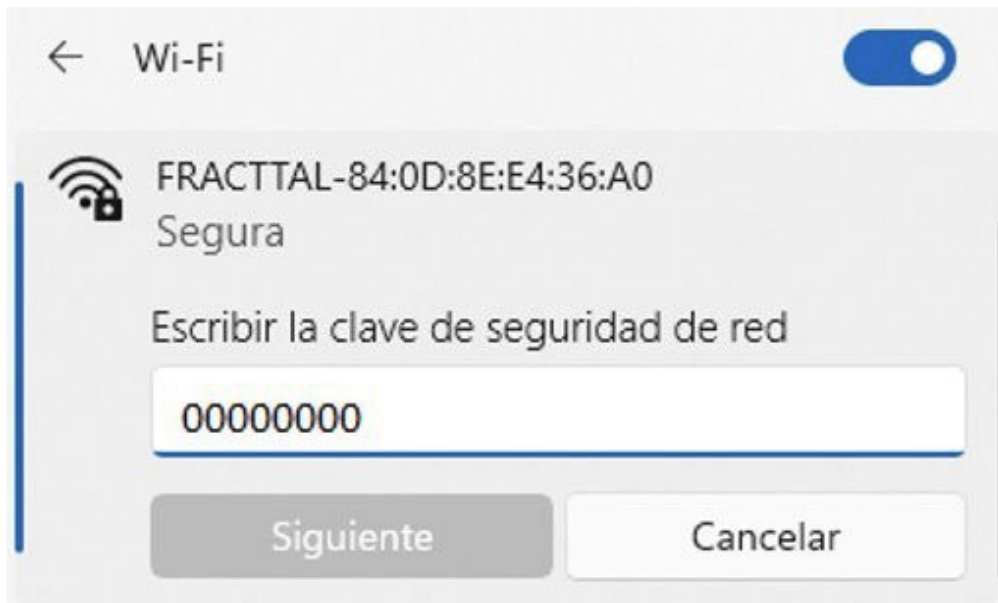

Configuration de la page web pour le dispositif Fractal X

 help.fractal.com/fr/articles/6719891-configuration-of-web-page-for-fractal-device-x

Après avoir établi la connectivité de votre appareil au réseau généré par le Fractal X. Ouvrez le navigateur internet sur votre appareil et tapez dans la barre de navigation l'adresse IP 192.168.4.1, exactement comme montré dans l'image, cliquez sur la touche entrée et la page de configuration du Fractal X s'affichera.

Wifi

SSID:

Password:

Auxiliary Modem

Configuracion

Zona:

Muestreo:

Nombre:

Api:

• **SSID** : Définissez le réseau wifi de travail pour le Fracttal X, c'est-à-dire le réseau wifi désigné pour l'appareil IoT. Sélectionnez l'onglet dans le champ SSID comme indiqué dans l'image suivante, les réseaux wifi disponibles pour la connexion apparaîtront,

puis saisissez le mot de passe du réseau. Si vous n'avez pas de mot de passe, laissez le champ vide.

Pour se connecter à l'internet via ethernet ou GSM, l'équipement doit disposer du matériel nécessaire, sélectionner l'option réseau et sauter l'étape de la saisie des informations d'identification wifi.

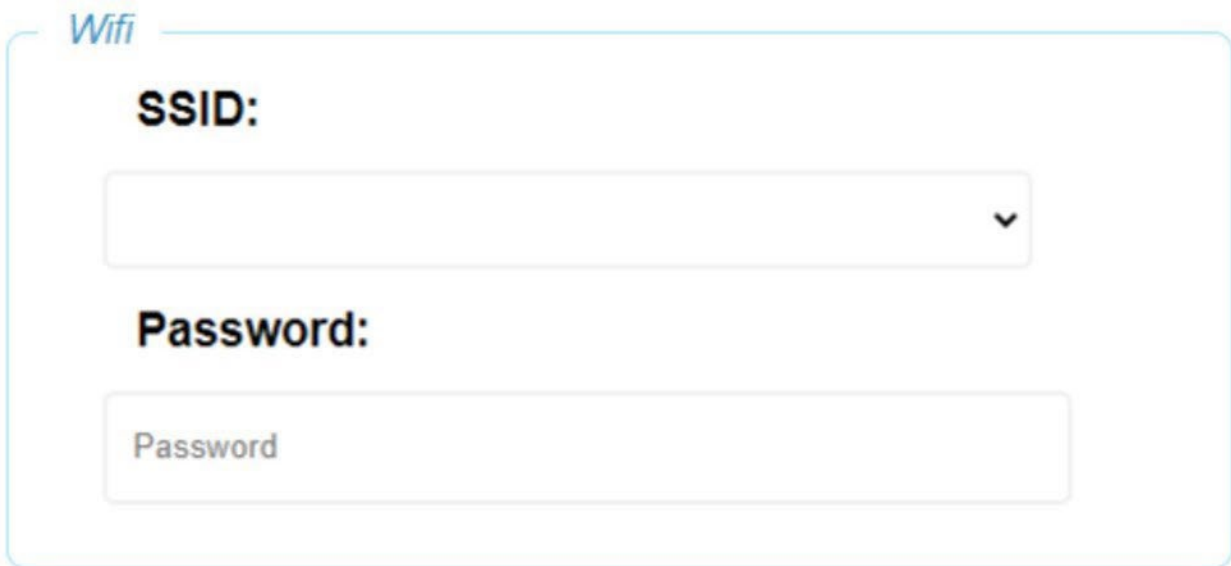

Wifi

SSID:

▼

Password:

Password

• **Zone géographique** : Ensuite, vous devez configurer la zone géographique où le dispositif sera situé, cela aidera le Fractal X à configurer son heure interne en fonction de sa localisation géographique, avec cette configuration les données seront établies dans la plateforme Fractal One. En sélectionnant la liste déroulante dans le champ, vous verrez les fuseaux horaires disponibles pour la configuration.

Configuracion

Zona:

(GMT) Western Europe Time, London, Lisbon, Casablanc ▼

Muestreo:

3600

Nombre:

Api:

• **Temps d'échantillonnage** : Ce champ vous permet de configurer le nombre de secondes que l'équipement prendra pour envoyer des données à la plateforme Fractal One.

Configuracion

Zona:

(GMT) Western Europe Time, London, Lisbon, Casablanc ▼

Muestreo:

3600

Nombre:

Api:

REMARQUE : il est recommandé d'effectuer des prélèvements pendant au moins une heure.

•**Fractal X Name** : Définissez un nom pour le dispositif. Il est recommandé de choisir un nom facilement identifiable, lié au capteur, au site d'installation ou à l'actif surveillé.

Configuracion

Zona:

(GMT) Western Europe Time, London, Lisbon, Casablanca ▼

Muestreo:

3600

Nombre:

Api:

Code Api : Il permet la communication avec Fracttal X et transmet les données des dispositifs IoT au logiciel de GMAO Fracttal One. Pour communiquer entre les dispositifs et la plateforme, il est nécessaire d'entrer le code Api, qui est un texte alphanumérique composé de 21 caractères. Le code sera actif et visible dans Fracttal One, dans le module de surveillance, comme nous l'avons vu dans la section précédente sur l'entrée de nouveaux Fracttal X.

Lorsque l'utilisateur acquiert Fracttal X, son fournisseur Fracttal local l'accompagne et met en œuvre son activation.

Configuración

Zona:

(GMT) Western Europe Time, London, Lisbon, Casablanca ▼

Muestreo:

3600

Nombre:

Api:

Configuration de l'alarme dans le dispositif Fractal X

help.fractal.com/fr/articles/6725395-configuration-des-alarmes-sur-appareil-fractal-x

La configuration de l'alarme permet au Fractal X d'envoyer des données à la plate-forme, en sautant le temps d'échantillonnage lorsque le seuil est atteint. Le Fractal X est également équipé d'un buzzer pour activer l'alarme sonore sur le site lorsque la condition programmée est remplie.

Alarme HAUT : limite supérieure de la valeur

d'alarme Alarme HAUT : limite supérieure de la

IN_1

Alarm H

0.9

Alarm L

0

Scaling High

2

Scaling Low

0

NOTE : Configurez les entrées ou les capteurs disponibles en fonction du modèle de

Fractal X. Pour l'alarme logique numérique 1, réglez la valeur à 0,9.

Lorsque vous avez terminé la configuration, appuyez sur le bouton SAUVEGARDER en bas de la page web pour enregistrer les modifications, cliquez sur OK et nous sommes presque prêts à transmettre.

Admin

clave:

Password:

SAVE

192.168.4.1 dice

Save

Acceptar

NOTE : Si au moment d'appuyer sur le bouton SAVE, la fenêtre Accept n'est pas active, valider que l'équipement est en écran AP/MODE, sinon retourner en entrée et refaire la configuration.

Cette dernière étape nous permet de redémarrer l'équipement, en appliquant ce processus toutes les configurations réalisées seront sauvegardées dans la mémoire interne du Fractal X, de cette façon l'équipement commencera à travailler sur ces configurations. Pour ce faire, il est nécessaire d'appuyer sur l'icône de l'éclair situé en bas à droite de l'écran.



Connect to this wifi network:

FRACTTAL X + MAC

Enter the following IP address

192.168.4.1



REMARQUE : L'appareil redémarre automatiquement.

Vérification de la configuration du dispositif Fractal x

 help.fractal.com/fr/articles/6725625-fractal-x-device-configuration-checks

Pour valider la bonne configuration du réseau de l'équipement, appuyez sur l'icône du réseau wifi située en haut à droite de l'écran.

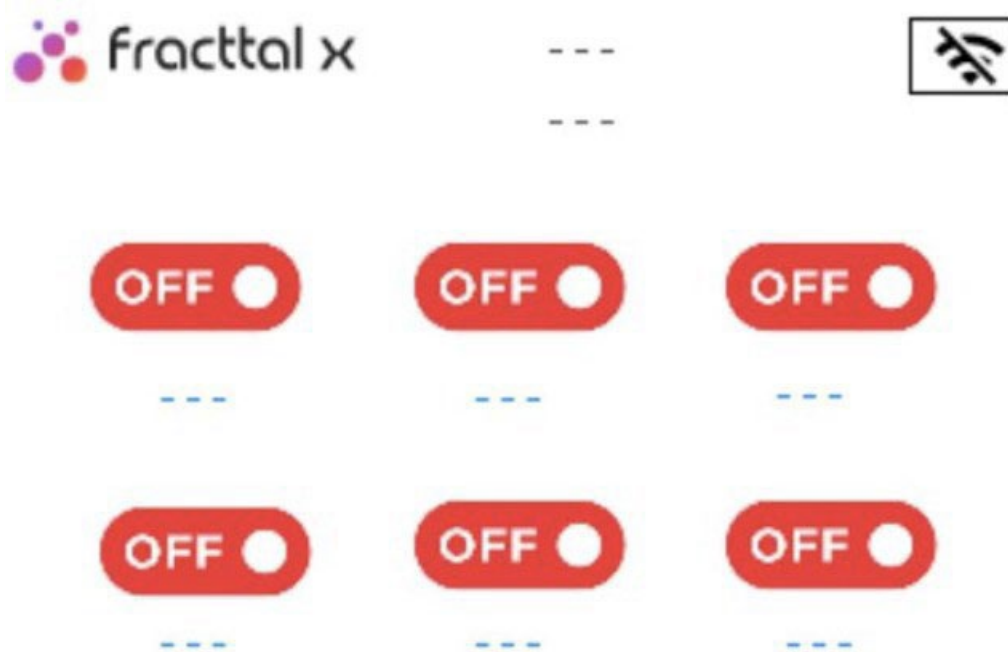

Ensuite, vous verrez l'écran d'information sur l'appareil. Ici, nous pouvons consulter la configuration correcte et actuelle de l'appareil Fractal X, comme le MAC de l'appareil, le modèle de l'appareil, l'adresse IP, le réseau Wifi, la version actuelle du firmware de l'appareil et l'écran.



MAC:	C4: 11: EA: EE: C7: 68
IP:	192.168.4.125
NET:	FRACTTAL X
VERSION:	DIGITAL 2.0.0
DISPLAY:	1.0.0

REMARQUE : le MAC de l'appareil est le numéro d'identification unique de chaque équipement.

Comment réinitialiser un appareil Fracttal X aux paramètres d'usine.

help.fracttal.com/fr/articles/6725627-how-to-reboot-a-fracttal-x-device-from-factory-meters

1 : Cliquez sur le logo Fracttal situé en haut à gauche de l'écran de l'appareil. Vous verrez alors l'écran avec l'icône de configuration et de rapport.

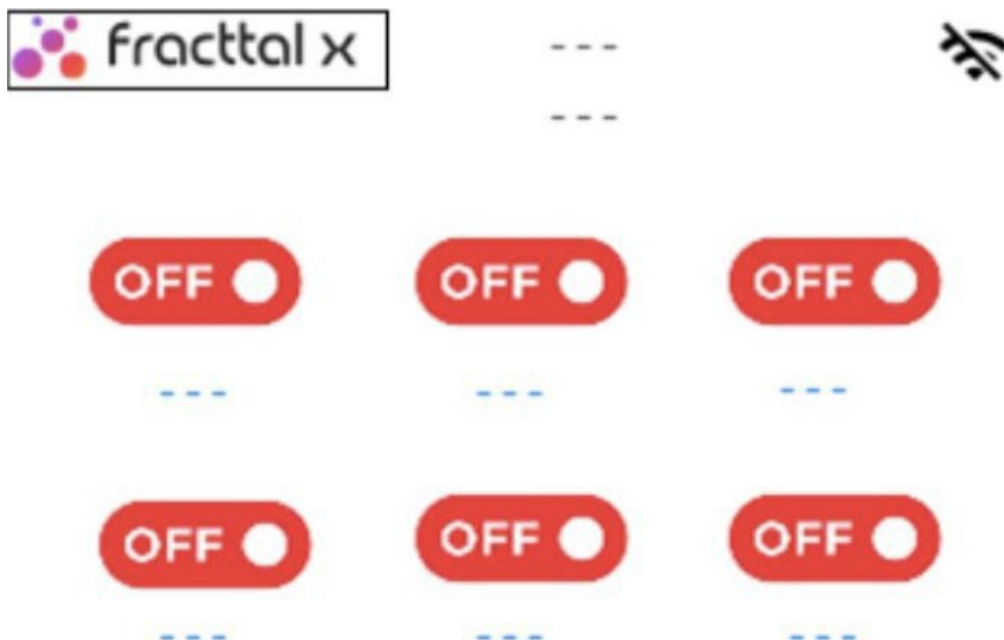

2 : Pour réinitialiser les paramètres d'usine, appuyez sur l'icône de configuration comme indiqué dans l'image suivante, pour générer un rapport à Fracttal, appuyez sur l'icône de données manuelles pour générer des événements en temps réel des appareils IoT.



3. L'écran de configuration s'affiche. Appuyez sur l'icône de réinitialisation sur le côté droit pour accéder à l'écran de confirmation de la réinitialisation d'usine.



4. En appuyant à nouveau sur l'icône de réinitialisation, l'équipement revient au mode usine ou à la configuration par défaut, le système redémarre automatiquement.



Return to factory state

Comment configurer les mises à jour automatiques d'un appareil Fractal X.

 help.fractal.com/fr/articles/6725647-how-to-configure-automatic-updates-on-a-fractal-device-x

Fractal X, a la capacité d'effectuer des mises à jour automatiquement, au moment de cette opération s'affichera à l'écran Mise à jour du firmware, il est recommandé de ne pas éteindre ou déconnecter l'équipement pendant la mise à jour, le temps de téléchargement est d'environ 5 minutes en fonction de la qualité du réseau.



Updating firmware

Comment entrer dans le module ?

help.fractal.com/fr/articles/6000401-que-est-ce-que-l-automatisme-et-comment-entrer-dans-le-module

Dans ce module, vous pouvez créer des règles logiques qui vous permettront de personnaliser l'envoi de notifications par courrier électronique, en fonction des conditions et des actions que vous établissez pour l'exécution de ces règles.

The screenshot displays the Fractal One user interface. On the left is a vertical navigation menu with the following items: Catálogos, Almacenes, Tareas, Monitoreo, **Automatizador** (highlighted with a red box), Inteligencia de Negocio, Disco Virtual, and Solicitudes. At the bottom of the menu, it shows 'Commit: 1b7fa90' and 'BuiltTime: 2022-02-09 15:02'. The main dashboard area features a top navigation bar with a user profile for 'SCOTT' and a search bar. Below this, there are three summary cards: 'OTs en Revisión' with a value of 20, 'Tareas Pendientes con Atraso' with a value of 185, and 'Órdenes de Trabajo' which includes a bar chart. The bar chart shows three categories: 'ÓTe Creadas' (134), 'ÓTe Finalizadas' (71), and 'ÓTe pendientes' (63).

Pour entrer dans le module Automator, allez dans le menu principal, faites défiler les options puis cliquez sur "Automator" et le système vous redirigera vers le module en question.

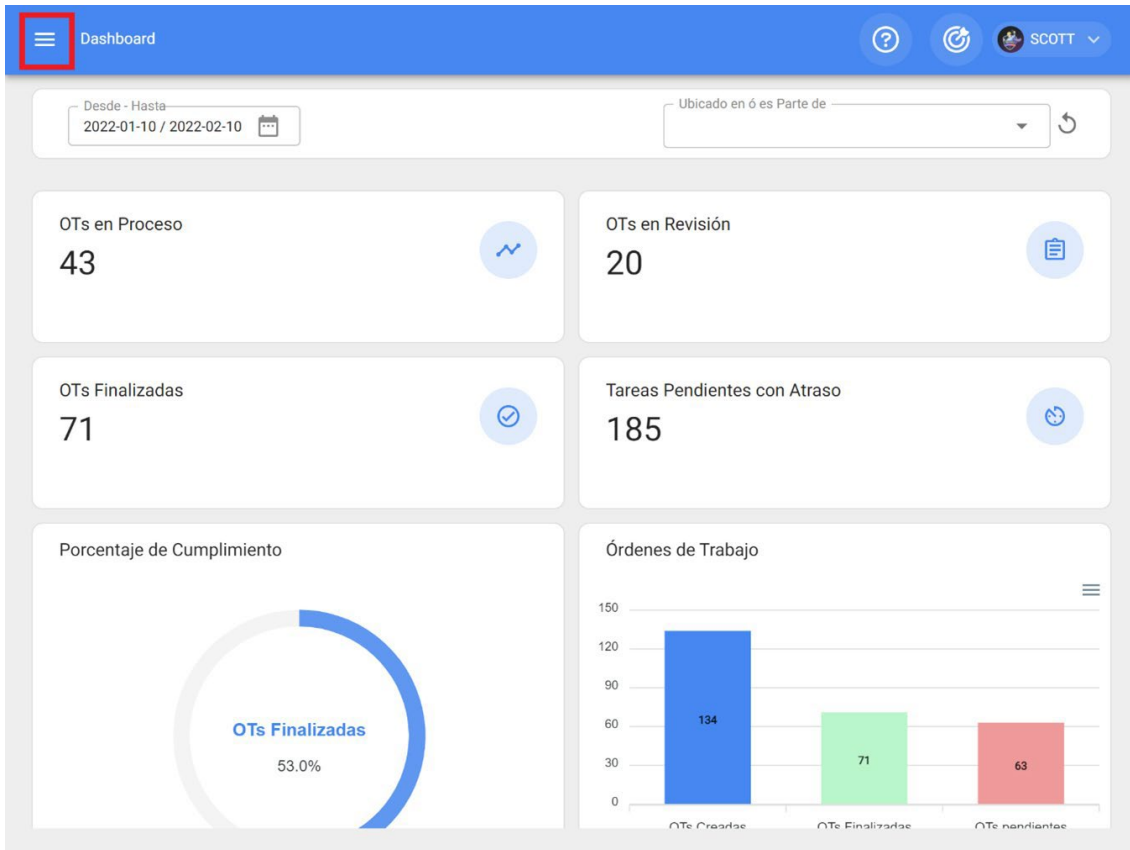

fractal one



SCOTT BILLINGTON
alexander.sanchez@fractal.com
Pilotos Fractal/Cuentas Demo
4.5.35

- Catálogos
- Almacenes
- Tareas
- Monitoreo
- Automatizador**
- Inteligencia de Negocio
- Disco Virtual
- Solicitudes

Commit: 1b7fa90
BuiltTime: 2022-02-09 15:02

SCOTT

Total: 5

- Evento
- Orden de trabajo en revisión
- Orden de trabajo en revisión
- Nueva Solicitud
- Nueva Solicitud
- Nueva OT

ALBERT TURNO 1

t Turno 2



Automatizador

Total: 8

<input type="checkbox"/>	Descripción	Evento
<input type="checkbox"/>	GARANTIA A VENCER EQUIPO CRITICO	Caducidad de una garantía
<input type="checkbox"/>	tareas en revisiòn	Orden de trabajo en revisión
<input type="checkbox"/>	ots en revision	Orden de trabajo en revisión
<input type="checkbox"/>	ÓRDENES DE TRABAJO ADALBERT TURNO 1	Nueva Solicitud
<input type="checkbox"/>	Ordenes de trabajo Adalbert Turno 2	Nueva Solicitud
<input type="checkbox"/>	Nueva OT Grupo AyR	Nueva OT
<input type="checkbox"/>	ACTIVACION DE OT POR LECTURA DE MEDIDOR	Medidor lanzó una Tarea
<input type="checkbox"/>	NUEVO AGENDAMIENTO ALEXANDER	Nuevo agendamento

+

Quels types de règles peuvent être créés ?

 help.fractal.com/articles/6000418-quel-genre-de-règles-peut-on-crèer

Le module Automator est l'un des plus flexibles de la plateforme en termes de personnalisation, puisqu'il est possible de choisir entre différents modules et options pour établir la manière la plus appropriée d'envoyer des notifications en fonction des exigences de l'organisation.

Les combinaisons suivantes peuvent être appliquées :

Modules	Sous-module	Événement
Actifs	Localisation des sites	Nouvelle installation
Actifs	Localisation des sites	Modifier l'installation
Actifs	Localisation des sites	Retirer l'installation
Actifs	Equipement	Nouveau matériel
Actifs	Equipement	Modifier l'équipement
Actifs	Equipement	Retirer l'équipement
Entrepôts	Billets	Nouvelle entrée
Entrepôts	Bon de commande	Nouvelle commande
Entrepôts	Bon de commande	Annuler OC
Entrepôts	Bon de commande	Modifier le statut pour une livraison complète
Entrepôts	Sorties	Nouveau départ
Entrepôts	Stocks	L'existence d'un élément est inférieure au niveau minimum.
Entrepôts	L'existence	L'existence d'un élément est supérieure au niveau maximum.

Entrepôts	Demandes d'achat de matériel	Nouvelle demande de matériel
Tâches	OTS	Révision du processus Ordre de travail
Tâches	OTS	Nouveau TO
Tâches	OTS	Ordre de travail en cours d'examen
Tâches	OTS	Ordre de travail annulé
Tâches	OTS	Ordre de travail complété
Tâches	OTS	Tâches expirées dans les OT
Tâches	OTS	Mise à jour des relevés par les TO
Tâches	Tâches en attente	Nouvelles affaires non planifiées et inachevées
Tâches	Tâches en attente	Problème Tâche en attente non planifiée
Tâches	Tâches en attente	Tâches inachevées ou en retard
Tâches	Budget	Budget approuvé
Tâches	Budget	Nouveau budget
Contrôle	Mètres	Le compteur a lancé une tâche
Contrôle	Mètres	Lecture hors plage
Contrôle	Mètres	Compteur sans mise à jour
Configuration	Gestion des documents	Expiration d'une garantie
Configuration	Gestion des documents	Expiration d'un document

Demandes d'emploi	Mes applications	Nouvelle application
Demandes d'emploi	Mes applications	Changement de statut
Demandes d'emploi	Mes applications	Finaliser une demande
Les équipes	Programmation de l'agenda	Nouvel agenda

Comment créer une règle dans l'automate ?

help.fracttal.com/fr/articles/6000442-how-to-create-a-rule-on-automator

Pour créer une nouvelle règle, entrez dans le module Automator, puis cliquez sur l'option d'ajout en bas à droite de la fenêtre pour ouvrir une fenêtre dans laquelle vous pouvez définir les paramètres de la règle que vous souhaitez créer.

The screenshot displays the Fractal One user interface. On the left is a sidebar with a user profile for SCOTT BILLINGTON (alexander.sanchez@fracttal.com) and a navigation menu. The 'Automatizador' option is highlighted with a red box. The main panel shows a list of tasks with a 'Total: 5' indicator and a '+', 'refresh', and 'filter' icons. The tasks listed are:

Task Name
Evento
Orden de trabajo en revisión
Orden de trabajo en revisión
ALBERT TURNO 1
Nueva Solicitud
t Turno 2
Nueva Solicitud
Nueva OT

At the bottom right of the main panel is a blue circular button with a white plus sign (+). At the bottom of the sidebar, the commit hash 'Commit: 1b7fa90' and build time 'BuiltTime: 2022-02-09 15:02' are visible.

Total: 8

<input type="checkbox"/>	Descripción	Evento
<input type="checkbox"/>	GARANTIA A VENCER EQUIPO CRITICO	Caducidad de una garantía
<input type="checkbox"/>	tareas en revisión	Orden de trabajo en revisión
<input type="checkbox"/>	ots en revision	Orden de trabajo en revisión
<input type="checkbox"/>	ÓRDENES DE TRABAJO ADALBERT TURNO 1	Nueva Solicitud
<input type="checkbox"/>	Ordenes de trabajo Adalbert Turno 2	Nueva Solicitud
<input type="checkbox"/>	Nueva OT Grupo AyR	Nueva OT
<input type="checkbox"/>	ACTIVACION DE OT POR LECTURA DE MEDIDOR	Medidor lanzó una Tarea
<input type="checkbox"/>	NUEVO AGENDAMIENTO ALEXANDER	Nuevo agendamento



Automatizador

SCOTT

←

GUARDAR

Datos requeridos

- Descripción no puede estar en blanco
- Id module no puede estar en blanco
- Id sub module no puede estar en blanco
- Id event no puede estar en blanco

Detalles

General

Condiciones

Acciones

Módulo

Submódulo

Evento

Descripción

Descripción no puede estar en blanco

Habilitado

Dans cette dernière fenêtre, vous trouverez les trois onglets suivants :

Général

Onglet composé d'une série d'options qui vous permettront de choisir sur quel module, sous-module et événement la règle en question sera établie, ainsi que d'ajouter le nom que vous souhaitez dans le champ de description.

Automatizador

SCOTT

←

GUARDAR

Datos requeridos

- Descripción no puede estar en blanco
- Id module no puede estar en blanco
- Id sub module no puede estar en blanco
- Id event no puede estar en blanco

Detalles

General

Condiciones

Acciones

Módulo

Submódulo

Evento

Descripción

Descripción no puede estar en blanco

Habilitado

Veillez noter qu'une fois que vous avez complété les informations dans l'onglet général, vous devez cliquer sur l'option de sauvegarde pour accéder aux onglets suivants de Conditions et d'Actions.

The screenshot shows the 'Automatizador' (Automator) interface. At the top, there is a blue header with a menu icon, the text 'Automatizador', and user information for 'SCOTT'. Below the header, the main area is titled 'ITEM POR DEBAJO DEL NIVEL MINIMO'. A red box highlights a 'GUARDAR' (Save) button in the top right corner. On the left, there is a sidebar with navigation options: 'Información' (Information), 'General', 'Condiciones' (Conditions), and 'Acciones' (Actions). The 'Información' section is active, showing a notification: 'Tiene cambios pendientes por guardar!' (You have pending changes to save!). The main configuration area contains the following fields:

- Módulo:** Almacenes (Warehouse)
- Submódulo:** Existencia (Inventory)
- Evento:** La existencia de un item está por en... (The existence of an item is about to...)
- Descripción:** ITEM POR DEBAJO DEL NIVEL MINIMO (ITEM BELOW MINIMUM LEVEL)
- Habilitado:** A toggle switch that is currently turned on (blue).

Remarque : pour connaître les combinaisons possibles pour générer une règle, voir la section "*Quels types de règles peuvent être créés*".

Conditions :

Onglet où vous avez la possibilité d'indiquer si la règle sera soumise à des conditions ou non. S'il est indiqué que la règle est assortie d'une condition, celle-ci doit être ajoutée en cliquant sur le bouton "Ajouter" au bas de la fenêtre.

The screenshot shows the 'Automatizador' (Automator) interface. At the top, there is a blue header with the title 'Automatizador' and user information 'SCOTT'. Below the header, the main area is titled 'ITEM POR DEBAJO DEL NIVEL MINIMO'. A red box highlights a 'GUARDAR' (Save) button in the top right corner. On the left, there is a sidebar with sections: 'Información' (Information) with a note 'Tiene cambios pendientes por guardar!', 'General', 'Condiciones' (Conditions), and 'Acciones' (Actions). The 'Condiciones' section is active. The main content area shows configuration options for the trigger event: 'Cuando el evento cumpla con estas condiciones:' (When the event meets these conditions:). There are three radio button options: 'Sin condiciones' (No conditions), 'Al menos una sea verdadera' (At least one is true), and 'Todas sean verdaderas' (All are true), with the last one selected. Below this, there is a 'Total: 0' indicator and a refresh icon. The main area is currently empty, displaying a message 'Sin datos para mostrar con estos parametros' (No data to show with these parameters) and a red box highlights a blue '+' button in the bottom right corner.

Une fois que vous avez cliqué, une nouvelle fenêtre s'affiche dans laquelle les conditions disponibles doivent être ajoutées en fonction du module et des options précédentes qui ont été définies.

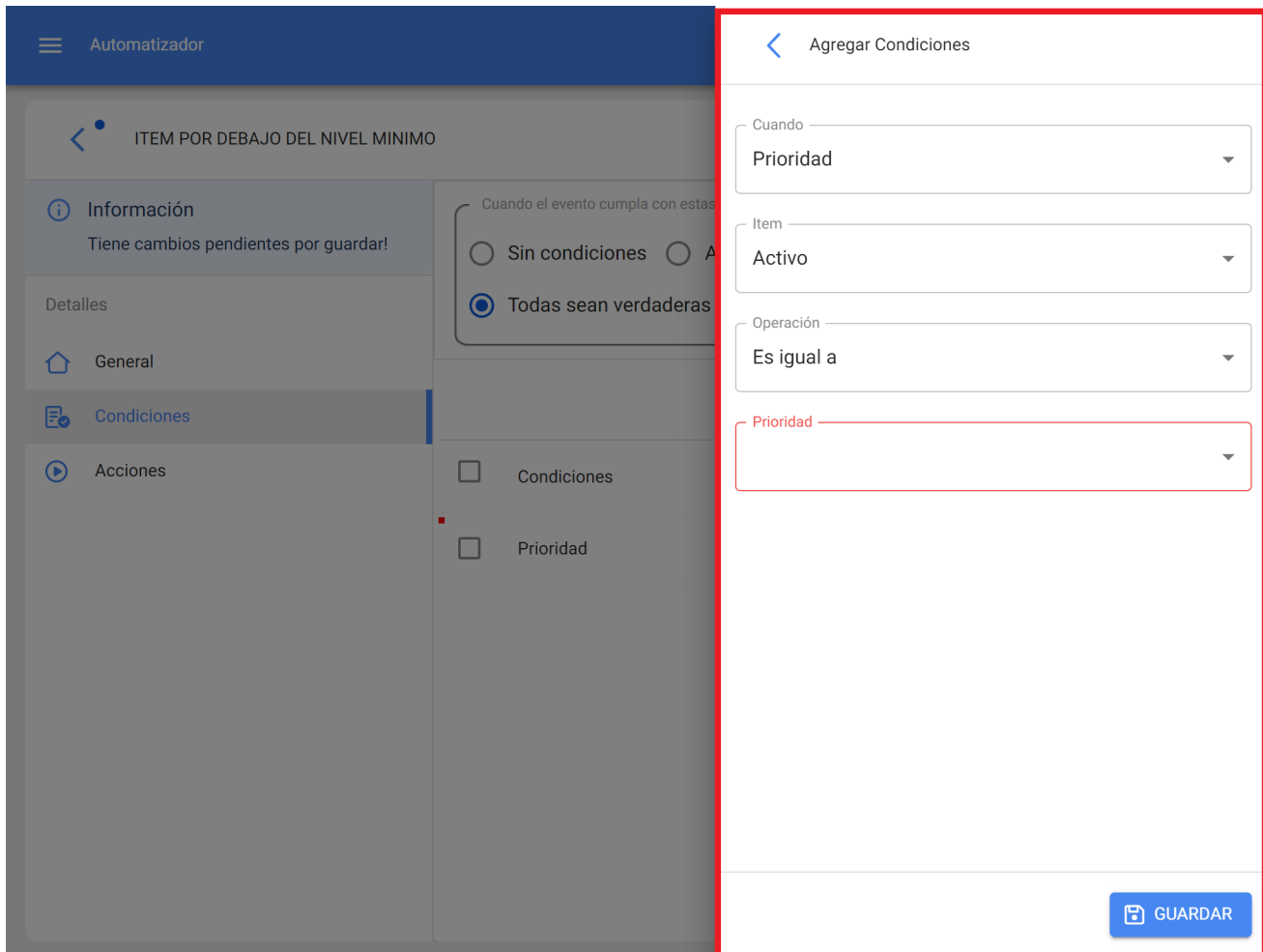

Actions :

L'onglet vous permet d'ajouter les actions à effectuer sur la plateforme une fois que la règle est remplie. Par exemple, vous pouvez choisir à quel courriel ou groupe de courriels les notifications doivent être envoyées. Pour ajouter ces actions, cliquez sur le bouton "Ajouter" en bas à droite de l'écran :

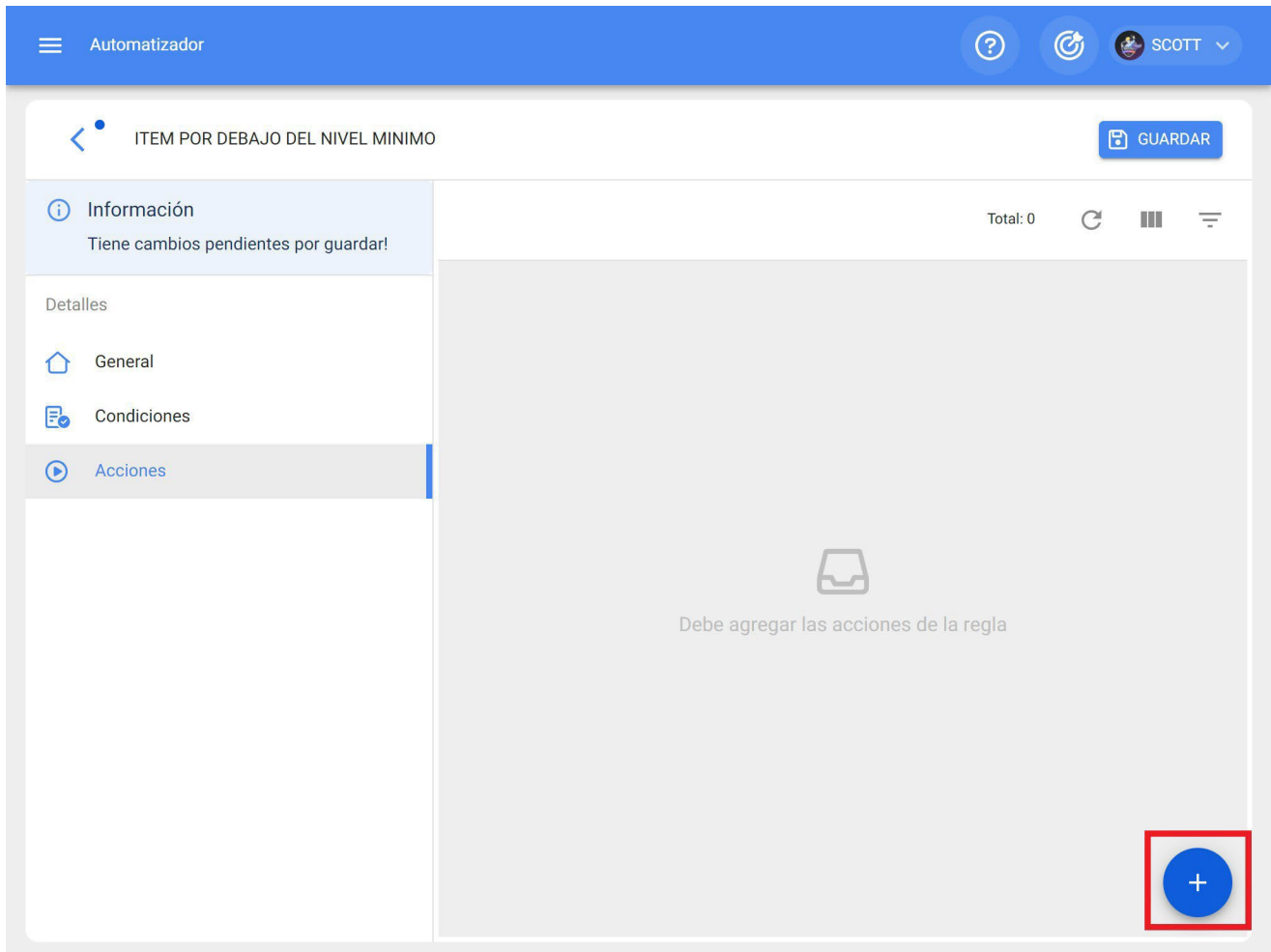

Ensuite, le système affiche une nouvelle fenêtre dans laquelle vous devez ajouter les actions disponibles en fonction du module sur lequel vous travaillez.

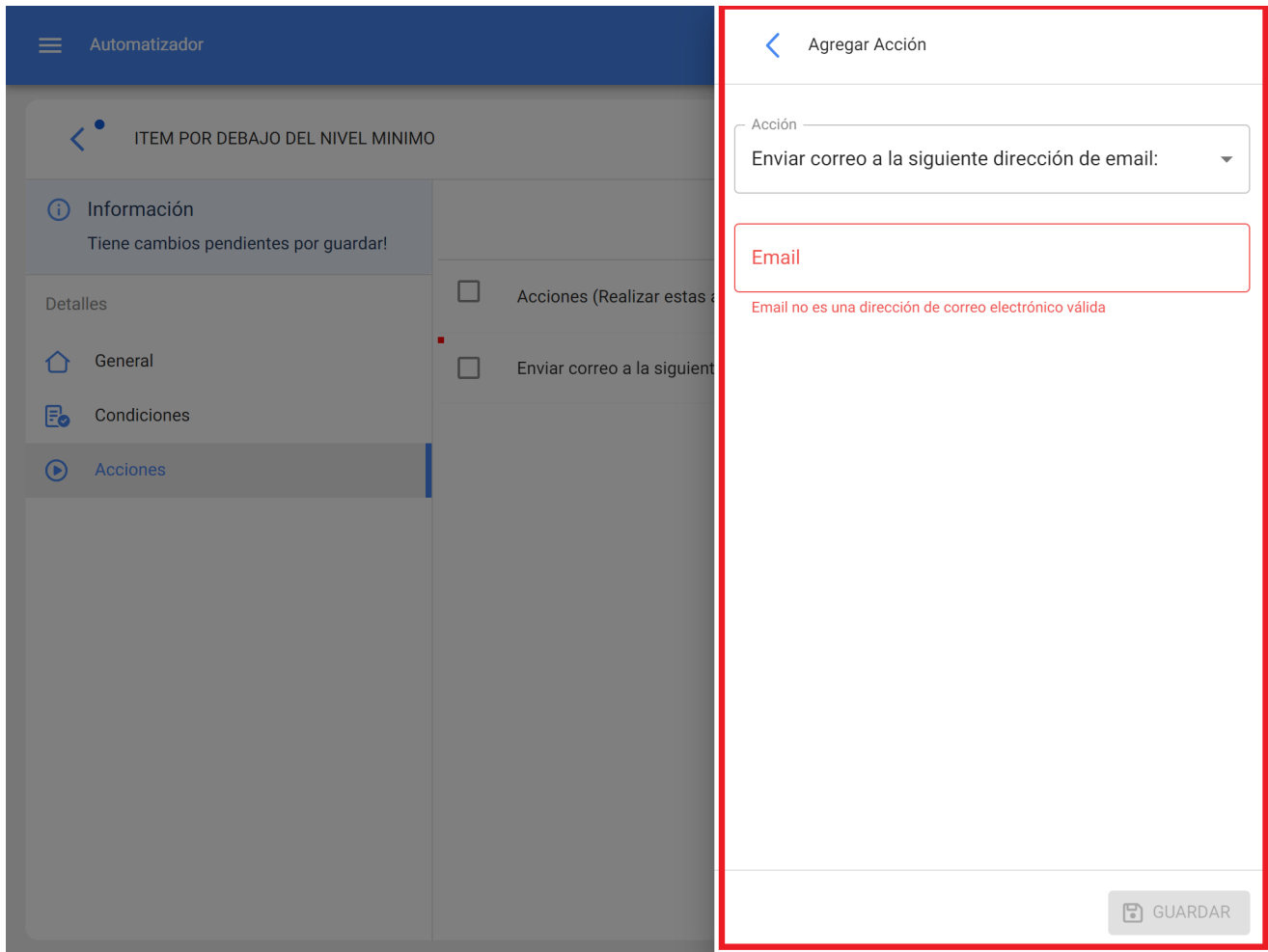

Remarque : Après avoir effectué des modifications, veuillez à les enregistrer pour qu'elles soient prises en compte.

Que sont les groupes de notification et comment les ajouter ?

help.fractal.com/fr/articles/6000465-que-sont-les-groupes-de-notification-et-comment-les-ajouter

Les groupes de notification sont une liste d'e-mails prédéfinis qui peuvent être utilisés pour envoyer des notifications de masse selon les règles que vous avez définies.

Pour ajouter un groupe de notifications, cliquez sur le bouton "plus" en haut à droite du module d'automatisation et sélectionnez l'option "Groupe de notifications".

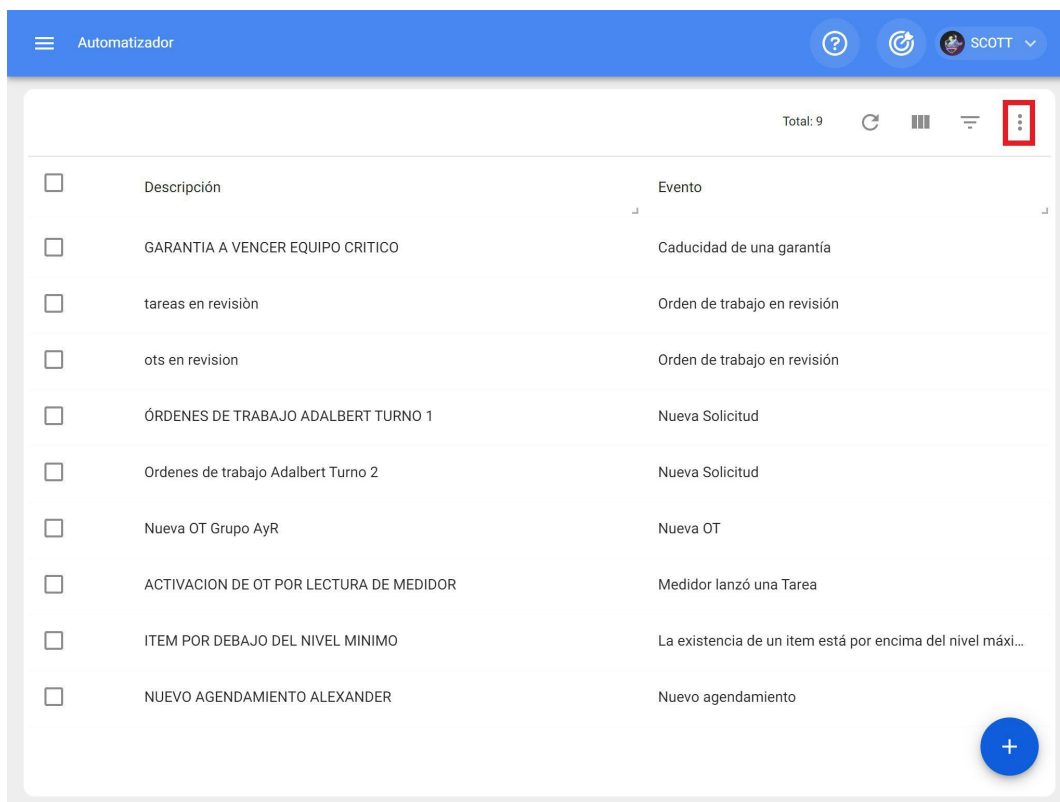

The screenshot shows the 'Automatizador' interface. At the top, there is a blue header with a menu icon, the text 'Automatizador', and user information 'SCOTT'. Below the header, there is a table with 9 rows. The table has two columns: 'Descripción' and 'Evento'. A red box highlights a '+' button in the top right corner of the table area. At the bottom right of the table, there is a blue circular button with a white '+' sign.

<input type="checkbox"/>	Descripción	Evento
<input type="checkbox"/>	GARANTIA A VENCER EQUIPO CRITICO	Caducidad de una garantía
<input type="checkbox"/>	tareas en revisión	Orden de trabajo en revisión
<input type="checkbox"/>	ots en revision	Orden de trabajo en revisión
<input type="checkbox"/>	ÓRDENES DE TRABAJO ADALBERT TURNO 1	Nueva Solicitud
<input type="checkbox"/>	Ordenes de trabajo Adalbert Turno 2	Nueva Solicitud
<input type="checkbox"/>	Nueva OT Grupo AyR	Nueva OT
<input type="checkbox"/>	ACTIVACION DE OT POR LECTURA DE MEDIDOR	Medidor lanzó una Tarea
<input type="checkbox"/>	ITEM POR DEBAJO DEL NIVEL MINIMO	La existencia de un item está por encima del nivel máxi...
<input type="checkbox"/>	NUEVO AGENDAMIENTO ALEXANDER	Nuevo agendamento

Automatizador

Grupos de notificaciones

<input type="checkbox"/>	Descripción	Evento
<input type="checkbox"/>	GARANTIA A VENCER EQUIPO CRITICO	Caducidad de una garantía
<input type="checkbox"/>	tareas en revisión	Orden de trabajo en revisión
<input type="checkbox"/>	ots en revisión	Orden de trabajo en revisión
<input type="checkbox"/>	ÓRDENES DE TRABAJO ADALBERT TURNO 1	Nueva Solicitud
<input type="checkbox"/>	Ordenes de trabajo Adalbert Turno 2	Nueva Solicitud
<input type="checkbox"/>	Nueva OT Grupo AyR	Nueva OT
<input type="checkbox"/>	ACTIVACION DE OT POR LECTURA DE MEDIDOR	Medidor lanzó una Tarea
<input type="checkbox"/>	ITEM POR DEBAJO DEL NIVEL MINIMO	La existencia de un item está por encima del nivel máxi...
<input type="checkbox"/>	NUEVO AGENDAMIENTO ALEXANDER	Nuevo agendamento

+

Une fenêtre s'ouvre alors pour éditer ou modifier les groupes existants (s'ils existent) ou en ajouter un nouveau. Dans ce cas, il suffit de cliquer sur l'option d'ajout ou de modification pour afficher les champs de description (nom du groupe) et les adresses électroniques des personnes faisant partie du groupe de notification.

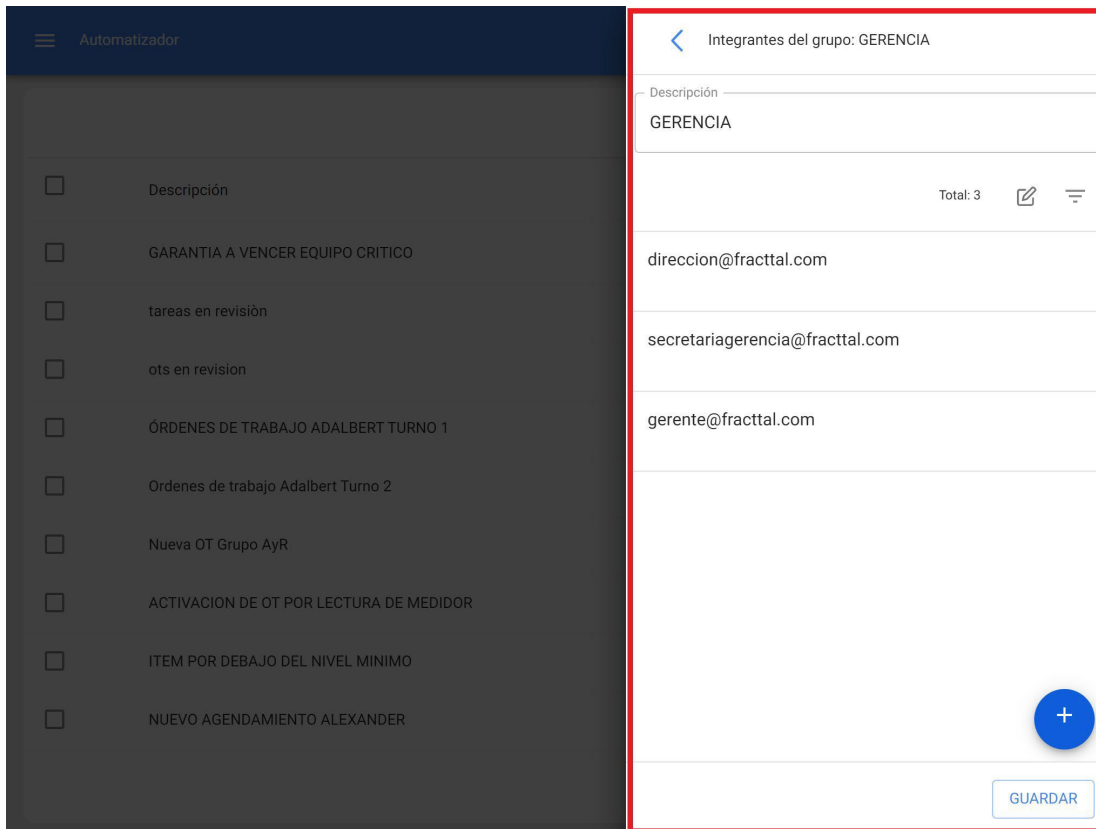
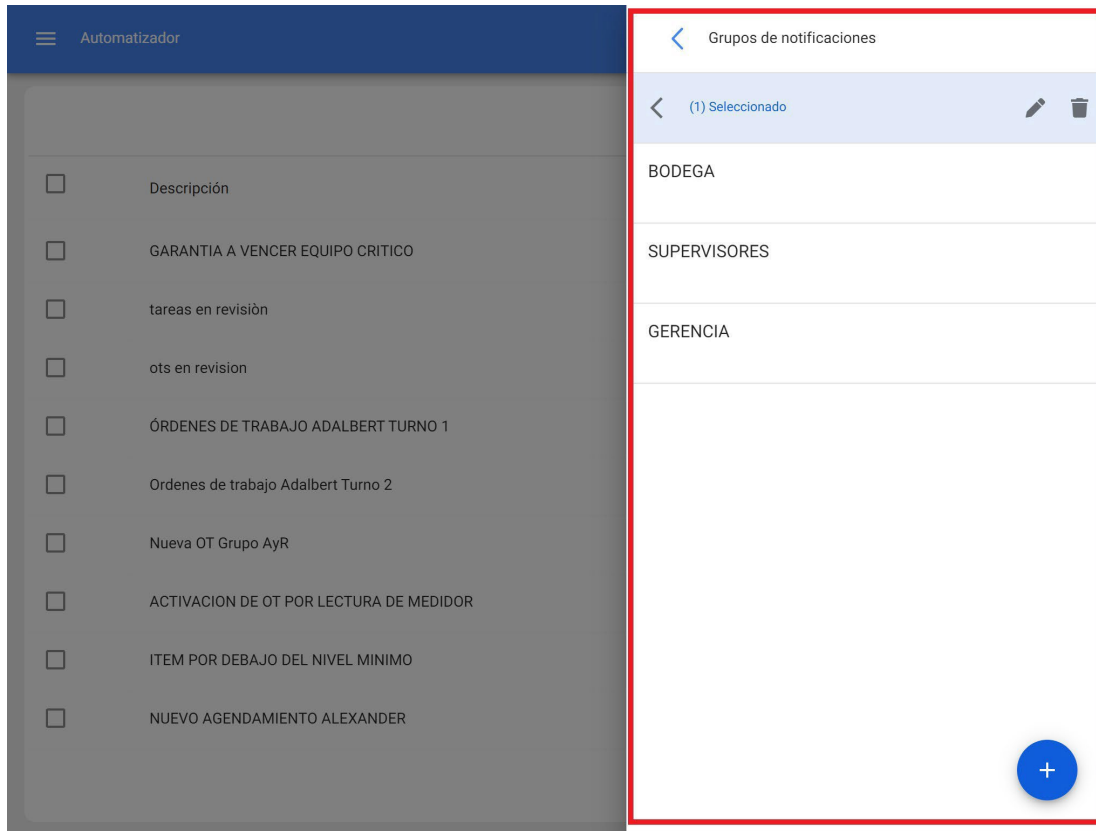

Remarque : Après avoir effectué des modifications, veuillez à les enregistrer pour qu'elles soient prises en compte.

Votre question a-t-elle reçu une réponse ?

Comment modifier une règle existante ?

help.fractal.com/fr/articles/6000472-how-to-edit-an-already-existing-rule

Pour modifier les conditions et les actions d'une règle existante, il suffit de cliquer sur la règle en question pour activer le menu des options d'édition.

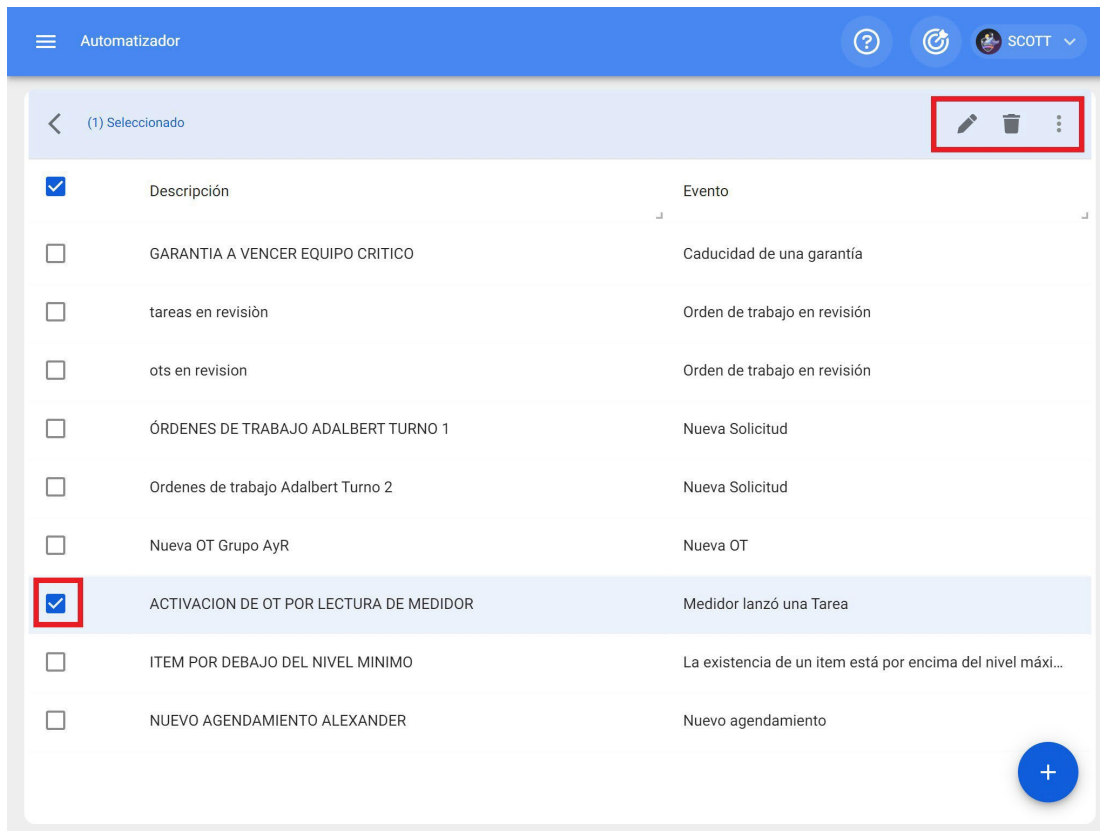

En cliquant sur modifier, le système affichera la fenêtre avec les onglets général, conditions et actions afin d'effectuer la modification souhaitée.

Automatizador

ACTIVACION DE OT POR LECTURA DE MEDIDOR

GUARDAR

Detalles

- General
- Condiciones
- Acciones

Módulo: Monitoreo

Submódulo: Medidores

Evento: Medidor lanzó una Tarea

Descripción: ACTIVACION DE OT POR LECTURA DE M

Habilitado

Si vous souhaitez activer ou désactiver une règle existante, il vous suffit de cliquer sur le bouton "Activé" de chaque règle.
Il convient de noter qu'une fois qu'une règle est désactivée, elle n'aura plus d'effet en termes d'envoi de notifications.

Automatizador

ACTIVACION DE OT POR LECTURA DE MEDIDOR

GUARDAR

Detalles

General

Condiciones

Acciones

Módulo: Monitoreo

Submódulo: Medidores

Evento: Medidor lanzó una Tarea

Descripción: ACTIVACION DE OT POR LECTURA DE M

Habilitado

Remarque : Après avoir effectué des modifications, veuillez à les enregistrer pour qu'elles soient prises en compte.

Analyse économique : Fractal One

help.fractal.com/fr/articles/5997750-economics-analysis

Dans ce module, les ressources économiques qui ont été exécutées ou planifiées dans le cadre de la gestion de la maintenance (telles que les stocks, les services et les ressources humaines) au cours d'une période donnée peuvent être analysées au moyen des sous-modules suivants :

- ◆ Ressources à exécuter
- ◆ Ressources exécutées
- ◆ Tableau dynamique des

The screenshot displays the 'Inteligencia de Negocio' (Business Intelligence) interface for 'Análisis Económico' (Economic Analysis). The user is logged in as 'Ramon'. The main menu is set to 'RECURSOS A EJECUTAR' (Resources to be Executed). A date range filter is set to 'Desde - Hasta: 2022-02-21 / 2022-03-21'. The table shows data for 'Semana 8 - Lunes, febrero 21/2022' and 'Semana 9 - Lun...'. The table columns include 'Descripción', 'Unidad', and days of the week (lun. 21, mar. 22, mié. 23, jue. 24, vie. 25, sáb. 26, dom. 27, lun. 28, mar. 01, mié. 02). The data is categorized into 'Recursos Humanos', 'Inventario', and 'Servicios'. A red box highlights the left-hand navigation menu.

			lun. 21	mar. 22	mié. 23	jue. 24	vie. 25	sáb. 26	dom. 27	lun. 28	mar. 01	mié. 02
▼	Recursos Humanos		4.00								3.00	
⊙	ELECTROMECANICO	HOURS	4.00								3.00	
▼	Inventario		4.00								14.00	
⊙	ACEITE 20 W 50 { ACE-001 }	LITROS									3.00	
⊙	CABLE AWG 6 { CAB-0001 }	CENTIMETROS									10.00	
⊙	DETERGENTE { DET-001 }	LITROS									1.00	
⊙	FILTRO DE AIRE { FILT-01 }	UNIDAD	4.00									
▼	Servicios		4.00								2.00	
⊙	LIMPIEZA DE DUCTOS										2.00	
⊙	MANTENIMIENTO DE MAQUINARIA		4.00									

Mostrando 1 - 7 de 7

Comment entrer dans le module d'analyse économique ?

help.fractal.com/fr/articles/5997769-how-to-enter-economic-analysis-module

Pour y accéder, il suffit de cliquer sur le menu principal et de rechercher le module "Business Intelligence".

The screenshot displays the Fractal One user interface. On the left, a navigation menu is visible with the following items: Catálogos, Almacenes, Tareas, Monitoreo, Automatizador, **Inteligencia de Negocio** (highlighted with a red box), Disco Virtual, and Solicitudes. The main dashboard area shows several key performance indicators (KPIs) and a chart:

- OTs en Revisión:** 20
- Tareas Pendientes con Atraso:** 181
- Órdenes de Trabajo:** A bar chart showing the following data:

Categoría	Valor
OTs Creadas	108
OTs Finalizadas	51
OTs pendientes	57

At the bottom of the navigation menu, the following information is displayed: Commit: 63f745a, BuiltTime: 2022-02-03 16:02.

Ensuite, tous les sous-modules associés seront affichés, où il est nécessaire de cliquer à nouveau sur "Analyse économique", pour finalement afficher la fenêtre avec la section d'analyse des ressources associées à la gestion de la maintenance.



SCOTT BILLINGTON
alexander.sanchez@fractal.com
Pilotos Fractal/Cuentas Demo
4.5.33



- Catálogos
- Almacenes
- Tareas
- Monitoreo
- Automatizador
- Inteligencia de Negocio
 - Análisis Económico**
 - Análisis Técnico
 - Análisis de Solicitudes
 - Fractal BI

Ubicado en ó es Parte de

OTs en Revisión
20

Tareas Pendientes con Atraso
181

Órdenes de Trabajo

Categoría	Valor
OTs Creadas	108
OTs Finalizadas	51
OTs pendientes	57

Ressources à mettre en œuvre : Fractal One

help.fractal.com/fr/articles/5997777-resources-to-run

Dans ce sous-module, il sera possible d'analyser les différents types de ressources provenant de la planification des tâches, en termes de quantités et de coûts, qui seront exécutées selon les délais stipulés dans la planification précédente. Le détail de ces résultats sera présenté de manière paramétrée dans des périodes de temps telles que : jours, semaines ou mois.

Descripción	Unidad	febrero	marzo	abril	mayo	junio
> Recursos Humanos			\$11.023,00	\$4040,00		\$12.000,00
> Inventario			\$4000,00			
> Servicios		\$81.685,328	\$500.000,00	\$606.785,328	\$500.000,00	\$500.000,00

Mostrando 1 - 10 de 10

Ressources mises en œuvre : Fractal One

help.fractal.com/fr/articles/5997782-running-resources

Ce sous-module permet d'analyser les différents types de ressources qui ont été ajoutées et exécutées au moyen de bons de travail, en fonction des différentes étapes dans lesquelles elles se trouvent (processus, révision et finalisation).

The screenshot displays the 'Inteligencia de Negocio Análisis Económico' interface. A search bar and user profile 'SCOTT' are visible at the top. A filter dropdown menu is open, showing 'RECURSOS EJECUTADOS' selected. The table below lists various resources with their progress percentages and states.

	Id OT	Porcentaje de Av...	Tipo de tarea	Estado	Descripción del Rec
<input type="checkbox"/>	SM0223...	0	PREVENTIVO	En Proceso	CAMBIO DE ACEITI
<input type="checkbox"/>	SM0223...	100	ACCION CORREC...	Finalizadas	GRASA MOLY LUBE
<input type="checkbox"/>	SM0223...	100	ACCION CORREC...	Finalizadas	MECANICO
<input type="checkbox"/>	SM0223...	100	AJUSTAR	Finalizadas	CAMBIO DE COMP
<input type="checkbox"/>	SM0223...	100	CAMBIAR	En Revisión	COMPRESOR
<input type="checkbox"/>	SM0222...	100	PREVENTIVO	Finalizadas	TECNICO AYUDAN
<input type="checkbox"/>	SM0222...	100	PREVENTIVO	Finalizadas	ELECTRICO
<input type="checkbox"/>	SM0222...	100	PREVENTIVO	Finalizadas	LLAVE TORQUE M1
<input type="checkbox"/>	SM0222...	100	PREVENTIVO	Finalizadas	ELECTRICO

Tableau des coûts dynamiques : Fractal One

help.fractal.com/fr/articles/5997786-cost-table-dynamic-table

Ce sous-module consiste en un tableau dynamique qui permet une analyse économique personnalisée, offrant différentes configurations qui incluent un grand nombre de paramètres liés aux activités de maintenance.

The screenshot shows the 'Tabla Dinámica de Costos' interface. The sidebar on the left contains various filters such as 'Activo Clasificación 1', 'Activo Clasificación 2', 'Cant. Entregada', 'Cantidad', 'Cantidad Real Usada', 'Centro de costo', 'Costo Total', 'Costo unitario', 'Descripción del Recurso', 'Fuente del Recurso', 'Tarea', 'Tarea Clasificación 1', and 'Tarea Clasificación 2'. The main table displays cost data for different activities in 2021. The table has columns for 'Activo', 'Id OT', 'Año', 'Mes', and months from 'agosto' to 'diciembre'. The data is summarized by 'Costo Total'.

Activo	Id OT	2021				
		agosto	septiembre	octubre	noviembre	diciembre
ACOPLAMIENTO HIDRAULICO { SMO22020 }	SMO22010562T				85,700.00	
AEROGENERADOR 1 { }	SMO22056562T					300.00
	SMO22063562T					445.00
	SMO22070562T					300.00
ASCENSOR 1 - THE EL 1080	OT523				23.00	
ASCENSOR 2 - THE EL 1080 { ASC2 }	SMO22152562T					
Aire Acondicionados 1	SMO22315562T					
	SMO22317562T					
Baldosas falso techo	OT470		0.00			
Blistera #2	OT474		33.33			

En outre, différents types de graphiques et d'opérations peuvent également être effectués, en fonction de ce que vous souhaitez afficher.

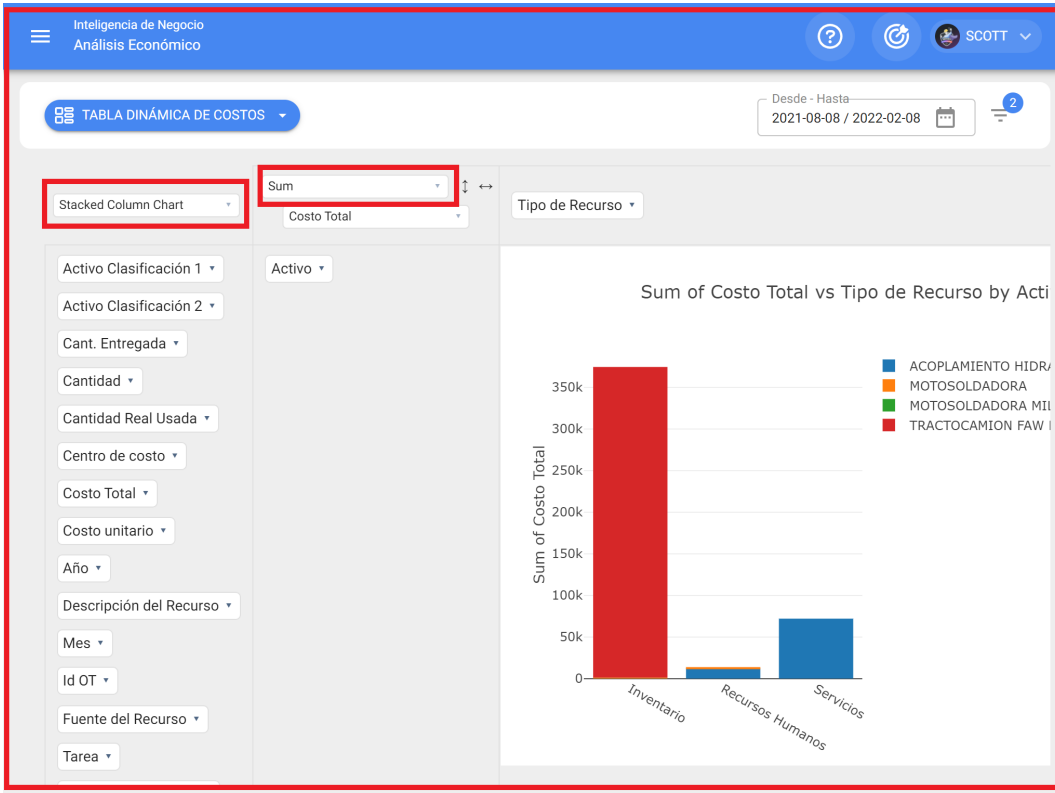

Analyse technique : Fractal One

help.fractal.com/fr/articles/5997794-technical-analysis

Dans ce module, vous pouvez contrôler les résultats obtenus en termes de gestion de la maintenance, grâce à l'analyse des tâches, de la conformité, des défaillances et des indicateurs clés de performance, entre autres options.

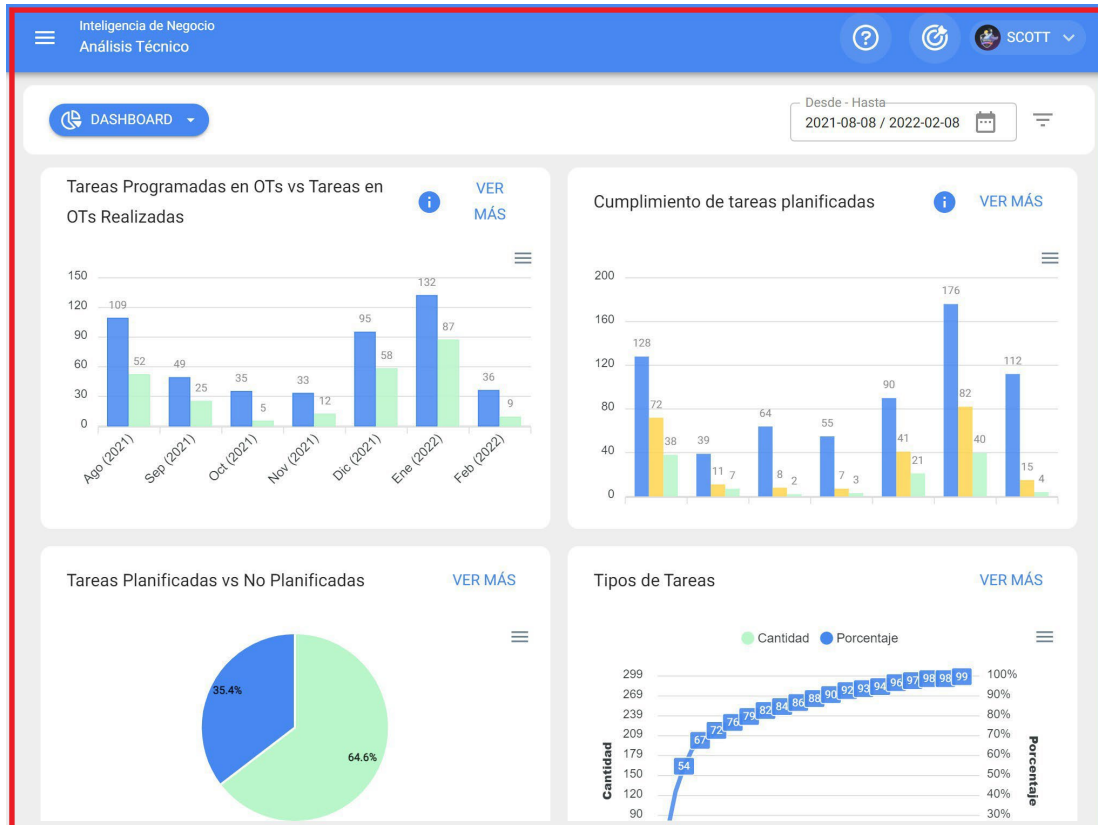

Ce module est composé des sous-modules suivants :

- ♦ **Analyse des tâches**
- ♦ **Indicateurs clés de performance Analyse**
- ♦ **des défaillances**
- ♦ **Analyse du TO**

Comment accéder au module d'analyse technique ?

help.fractal.com/fr/articles/5997799-how-to-enter-the-technical-analysis-module

Pour y accéder, il suffit de se rendre dans le menu principal et de chercher le module "Business Intelligence".

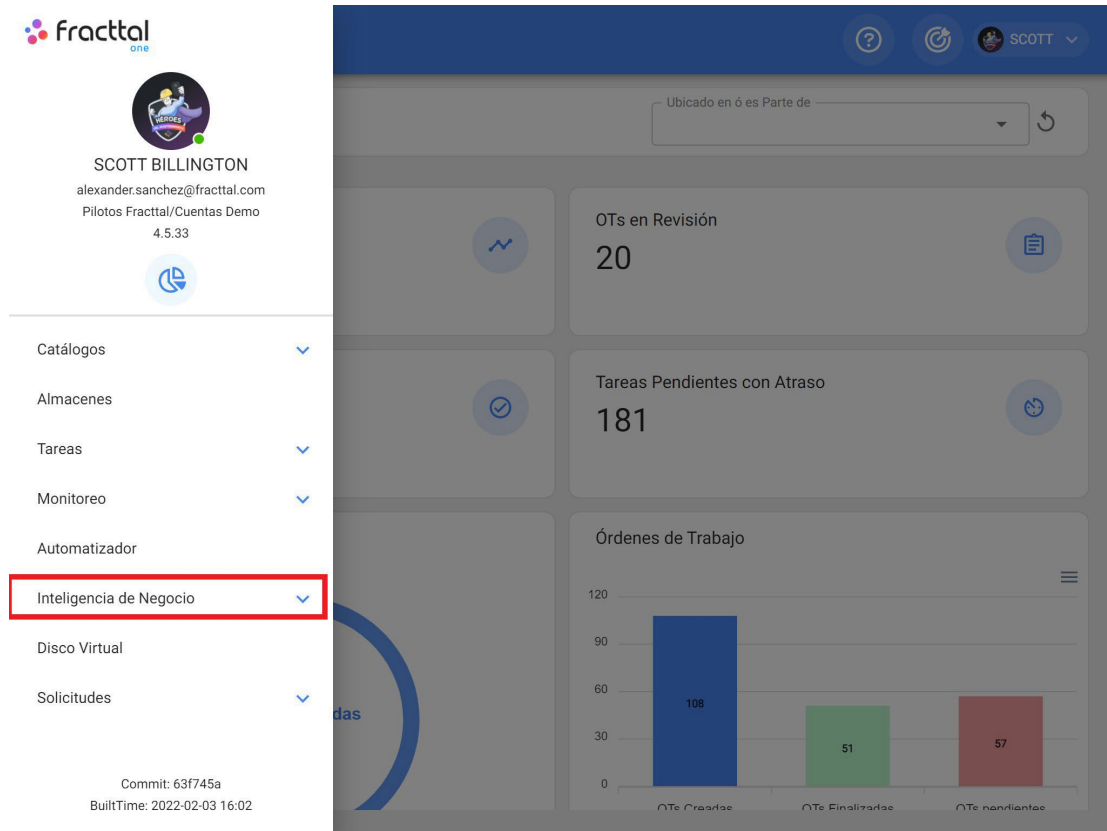

Lorsque vous cliquez sur ce bouton, tous les sous-modules associés s'affichent et vous devez cliquer à nouveau sur "Analyse technique" pour afficher enfin la fenêtre de la section d'analyse technique.



SCOTT BILLINGTON
 alexander.sanchez@fractal.com
 Pilotos Fractal/Cuentas Demo
 4.5.33



- Catálogos
- Almacenes
- Tareas
- Monitoreo
- Automatizador
- Inteligencia de Negocio
 - Análisis Económico
 - Análisis Técnico**
 - Análisis de Solicitudes
 - Fractal BI

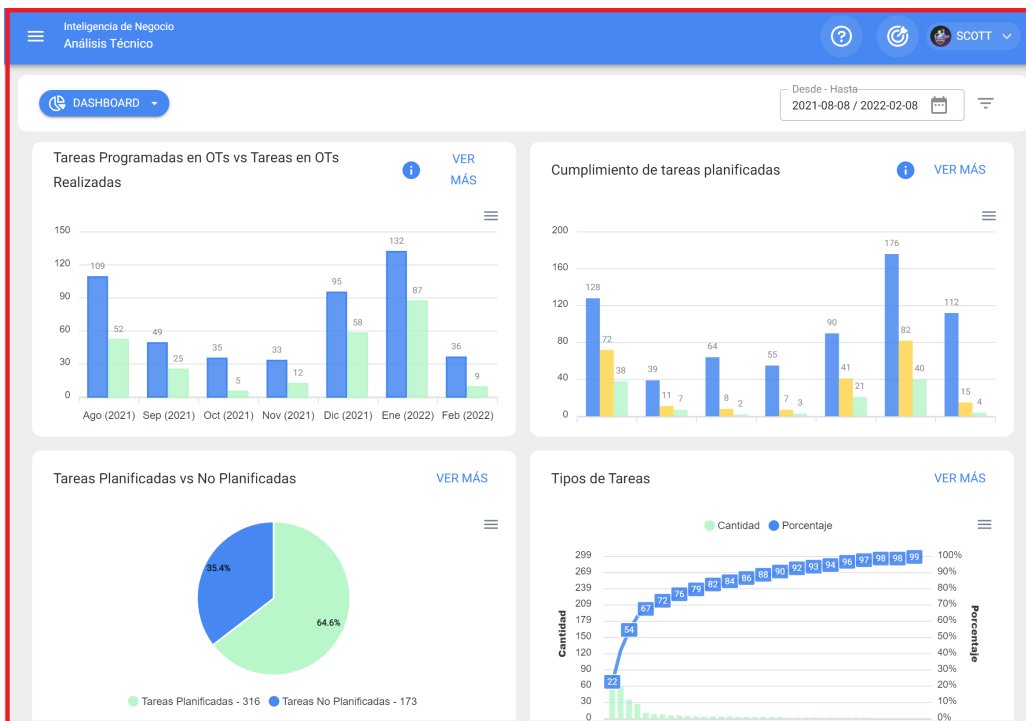

Options de filtrage en analyse technique

help.fractal.com/fr/articles/5997803-filtering-options-in-technical-analysis

Dans ce module, vous disposerez de deux types de filtres :

Filtrer par plage de dates :

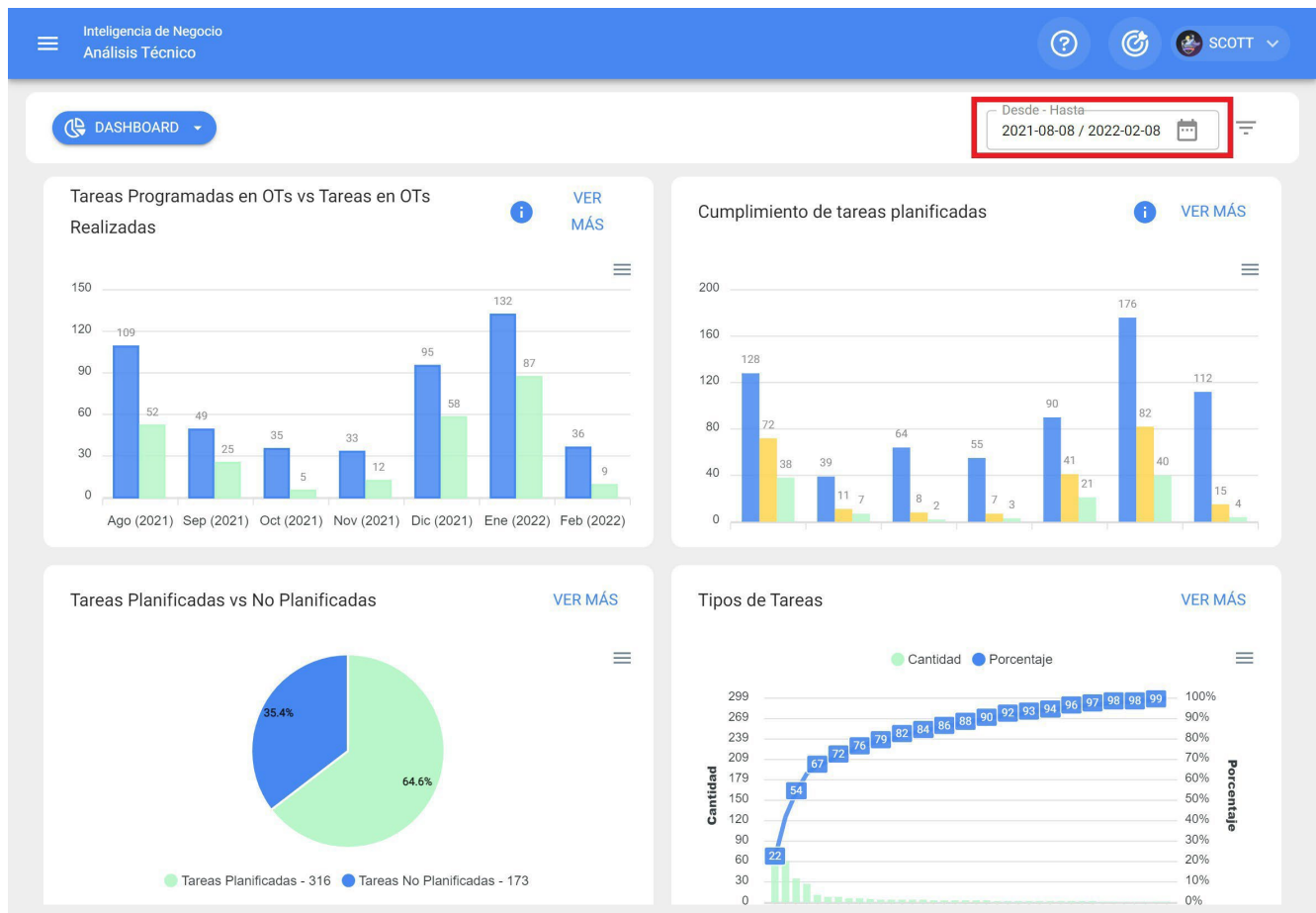

Filtre où les options de filtrage suivantes sont disponibles :

- ♦ **Mois en cours** : permet d'afficher les informations relatives au mois en cours.
- ♦ **1 mois** : permet d'afficher les informations d'un seul mois (le décompte se fait à rebours à partir du jour actuel jusqu'au mois).
- ♦ **6 mois** : permet d'afficher les informations relatives aux 6 derniers mois (comptés à rebours à partir du jour actuel jusqu'à 6 mois).
- ♦ **Année en cours** : permet d'afficher les informations relatives à l'année en cours.

Filtres avancés :

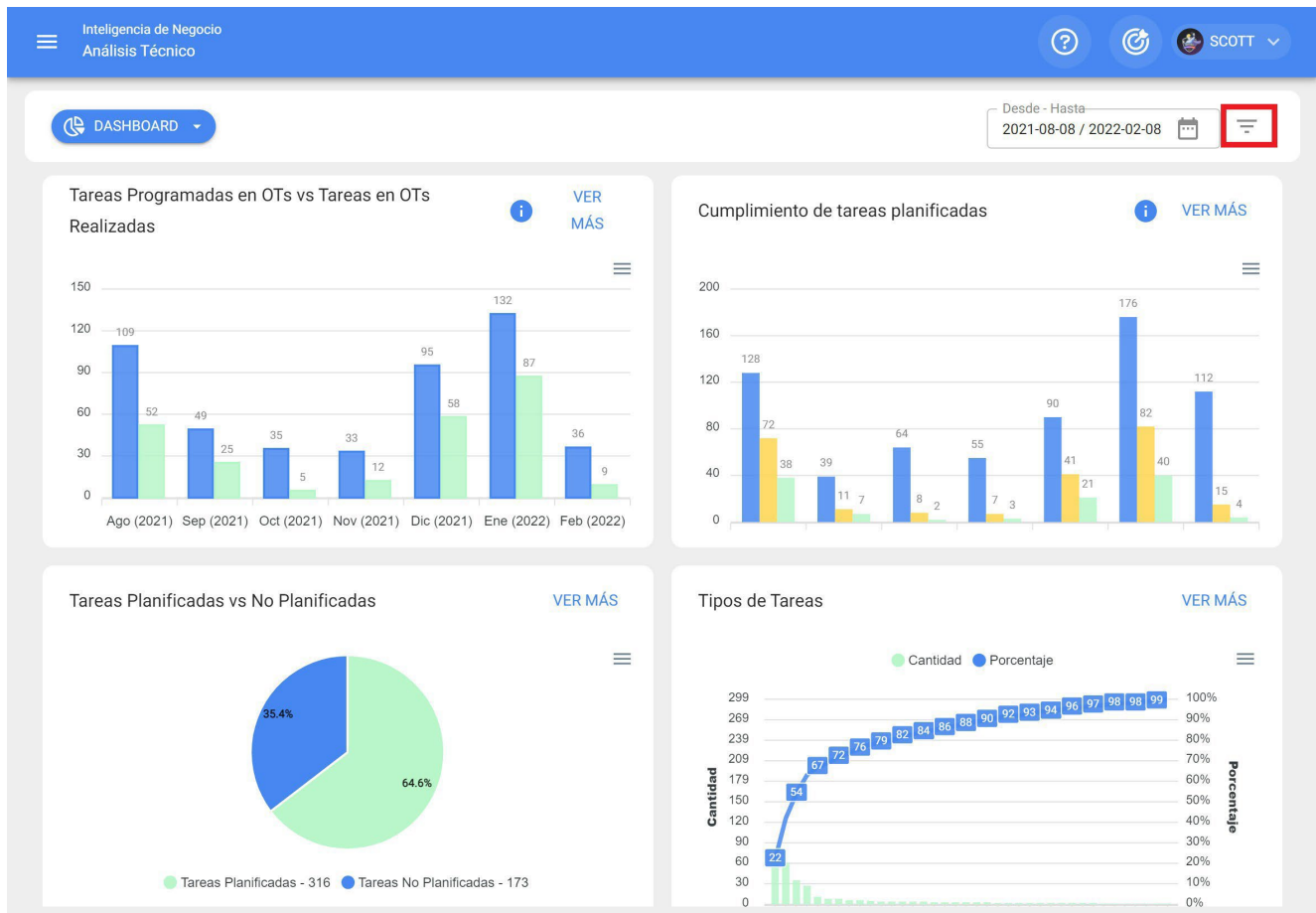

Filtre où vous pouvez effectuer des recherches plus spécifiques pour les paramètres associés aux aspects suivants de la plate-forme :

- ♦ **Biens** : permet d'effectuer des recherches à partir d'informations générales sur les biens, telles que le type de bien, l'emplacement, la description, le code, etc.
- ♦ **Tâches** : permet des recherches avancées basées sur les paramètres associés aux tâches, tels que les dates, les types de tâches, les classifications, etc.
- ♦ **Bons de travail** : permet d'effectuer des recherches avancées basées sur les paramètres des bons de travail associés, tels que l'ID de l'ordre de travail, le statut, le pourcentage d'avancement, etc.

Analyse des tâches : Fractal One

help.fractal.com/fr/articles/5997814-task-analysis

Dans ce sous-module, il y a 4 types de graphiques qui vous permettront d'analyser l'accomplissement des tâches, des OT et d'autres options que nous montrerons ci-dessous :

Tâches programmées dans les OT vs. tâches effectuées dans les OT

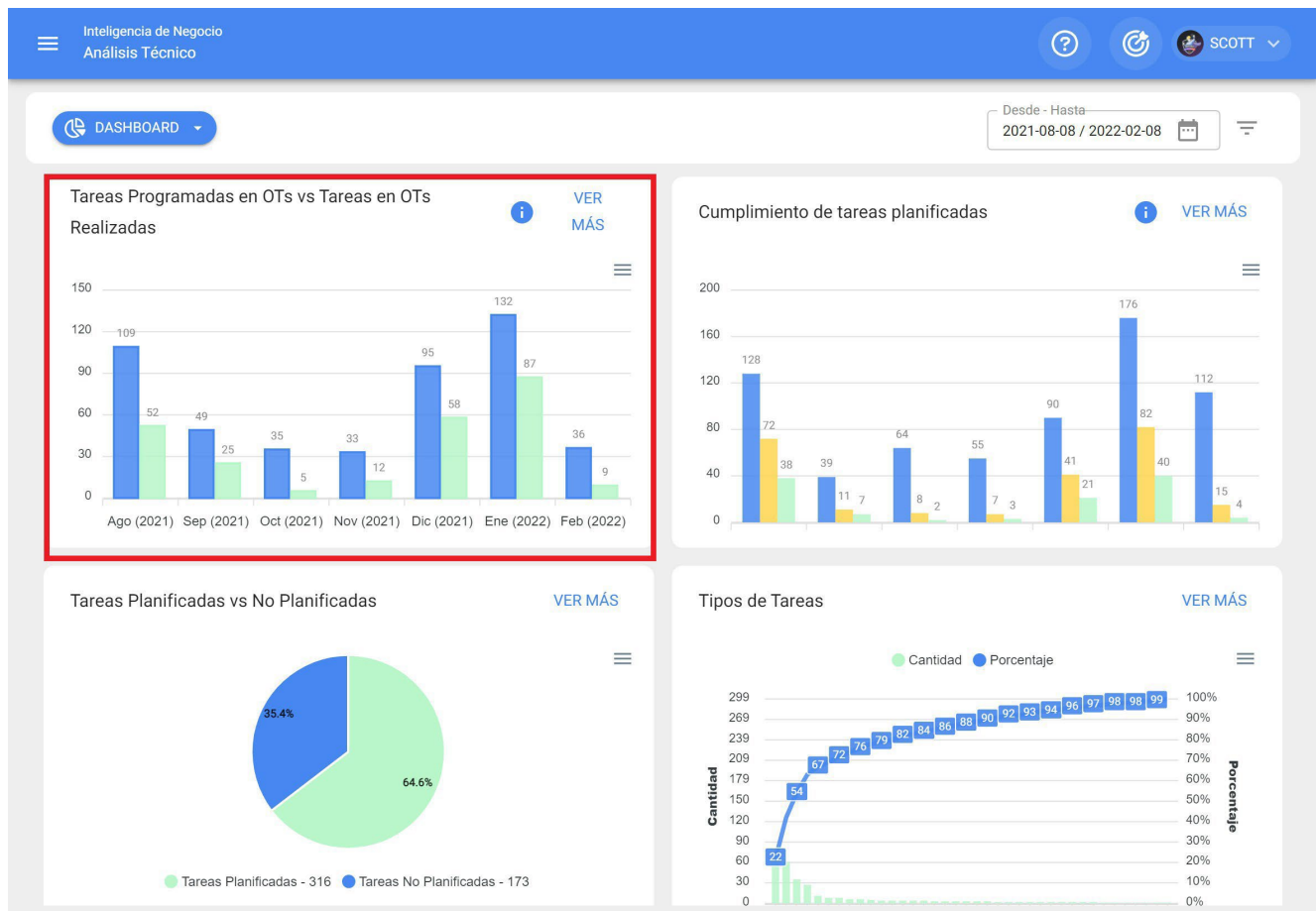

Un diagramme à barres, qui permet une comparaison rapide des ordres de travail qui ont été planifiés par rapport à ceux qui ont été achevés à la date prévue.

Exécution des tâches planifiées



Diagramme à barres, qui permet une comparaison rapide de la conformité mois par mois en termes de tâches planifiées, programmées et achevées, en gardant à l'esprit que ces tâches ne sont pas cumulatives (les tâches ne sont pas extrapolées aux mois suivants), étant donné qu'il s'agit d'un diagramme de conformité des tâches mensuelles.

Tâches planifiées ou non planifiées

Diagramme circulaire dans lequel le nombre de tâches planifiées et non planifiées peut être comparé en pourcentage.

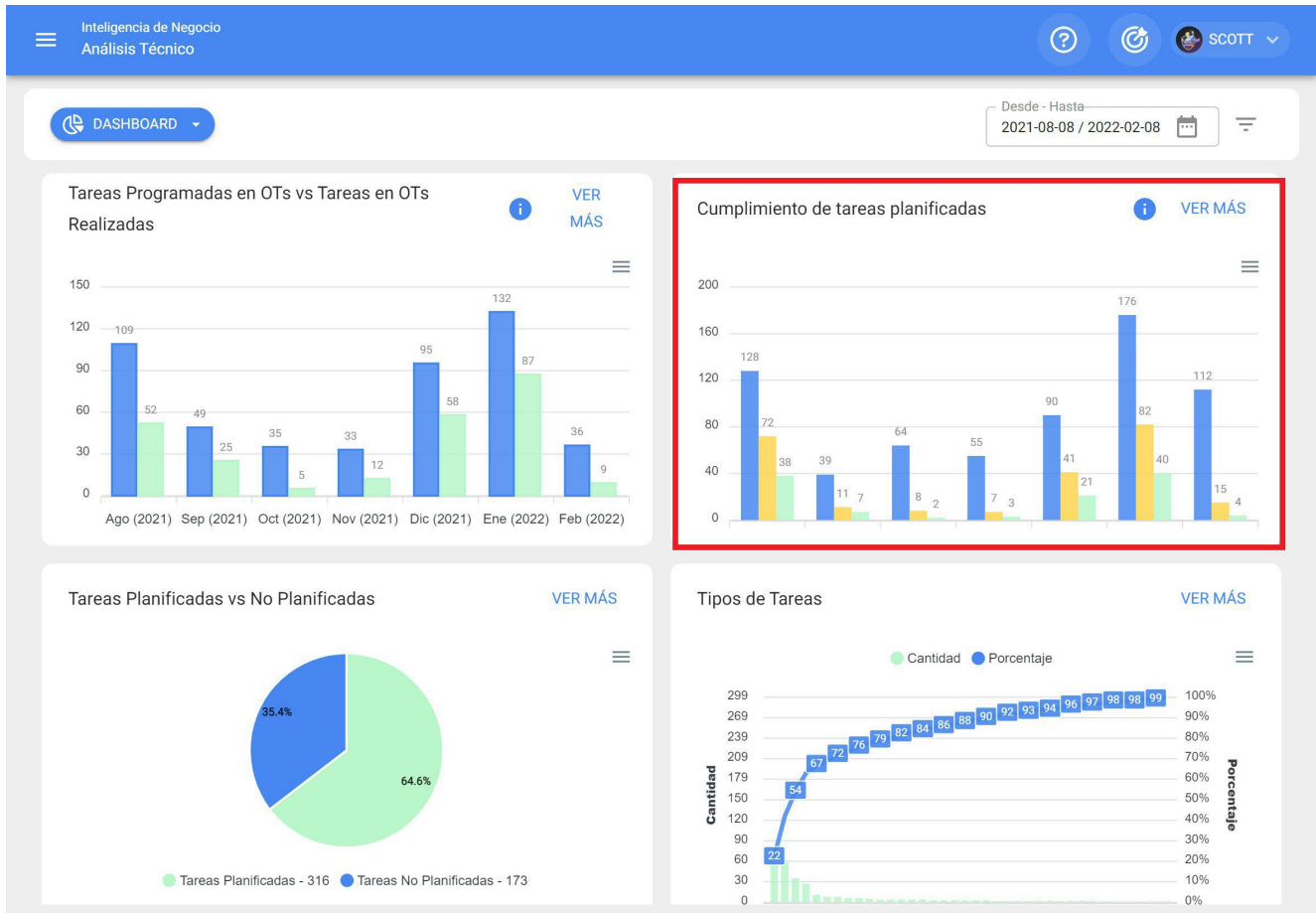
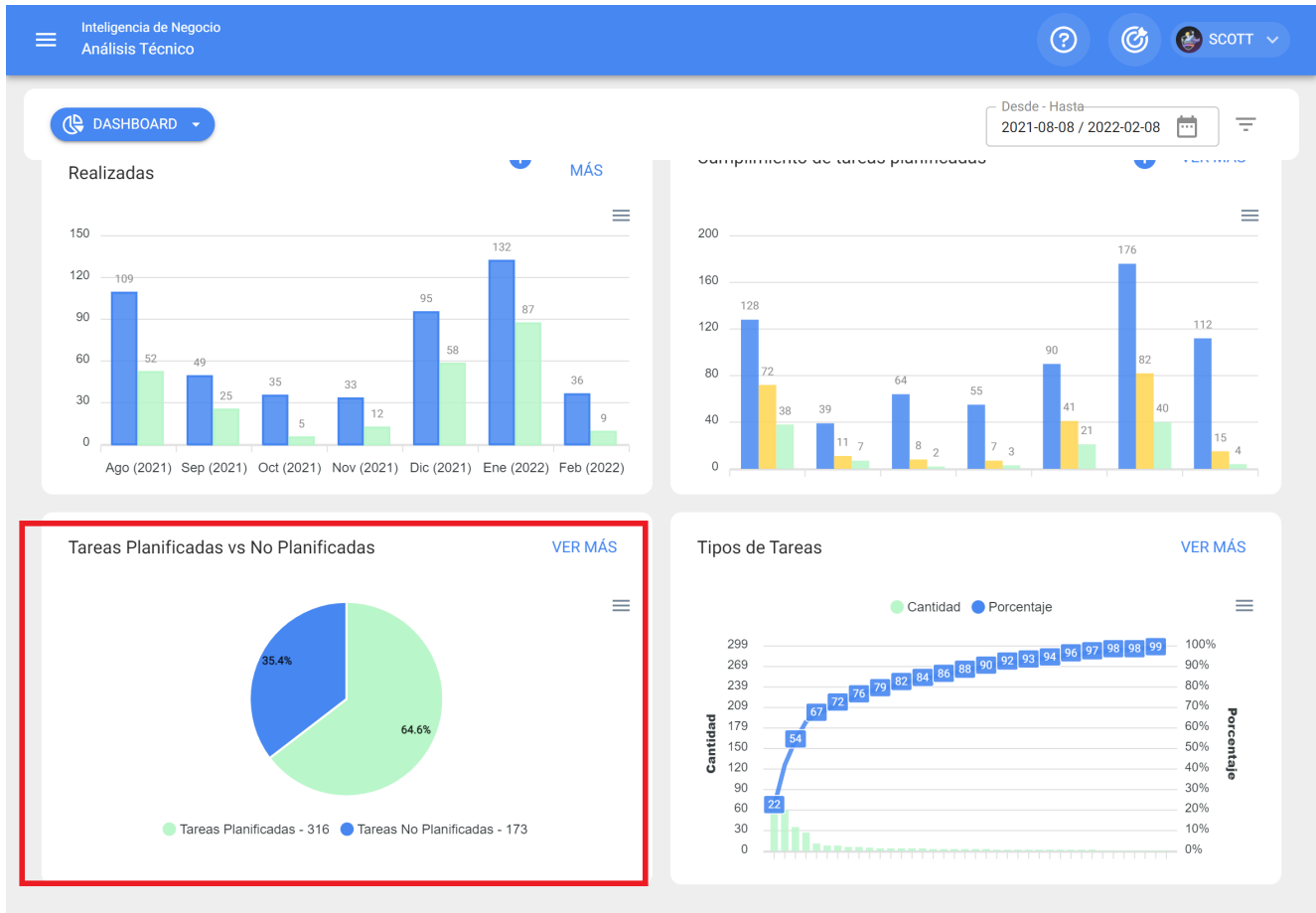

Types de tâches

Le diagramme de Pareto qui permet de classer graphiquement les informations en pourcentage et sous forme numérique afin de mettre en évidence les types de tâches qui ont le plus d'impact sur la gestion des tâches.

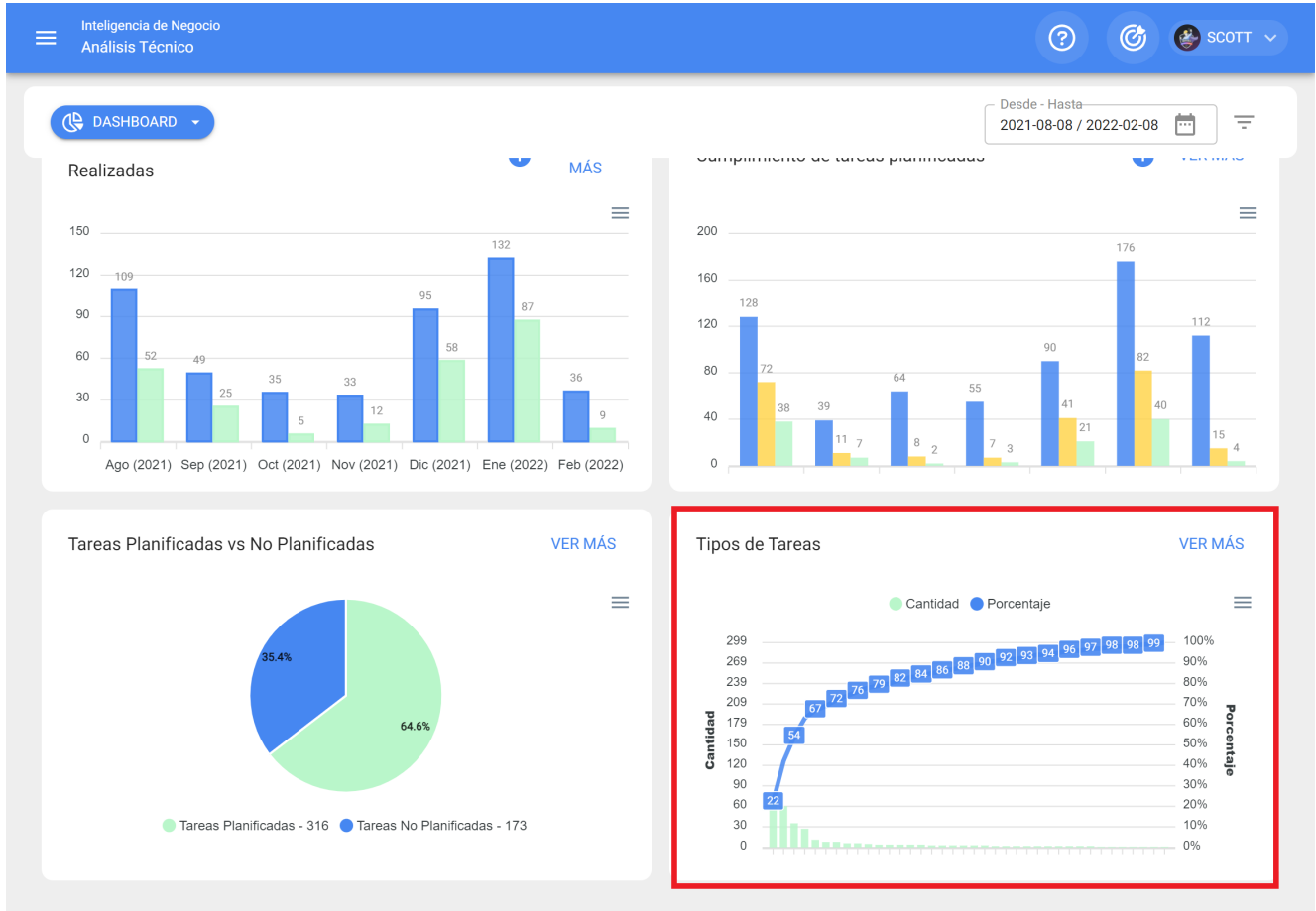

Note : Tous ces graphiques peuvent être analysés en détail en cliquant sur "Voir plus", où le système affichera un tableau avec une description détaillée de ce qui est montré dans les graphiques.

Tareas Programadas en OTs vs Tareas en OTs

Realizadas

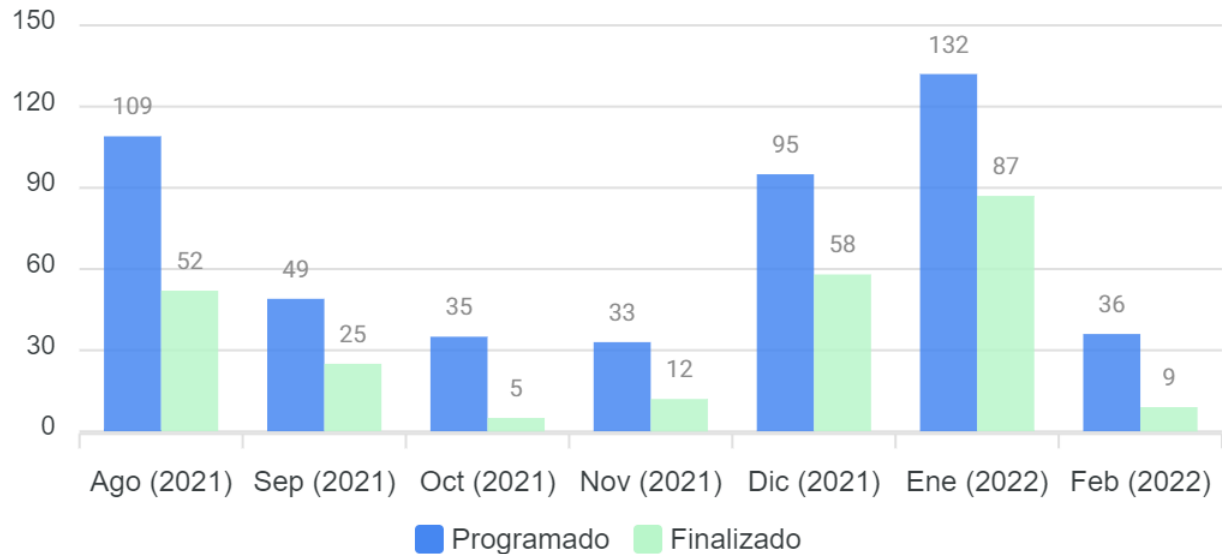

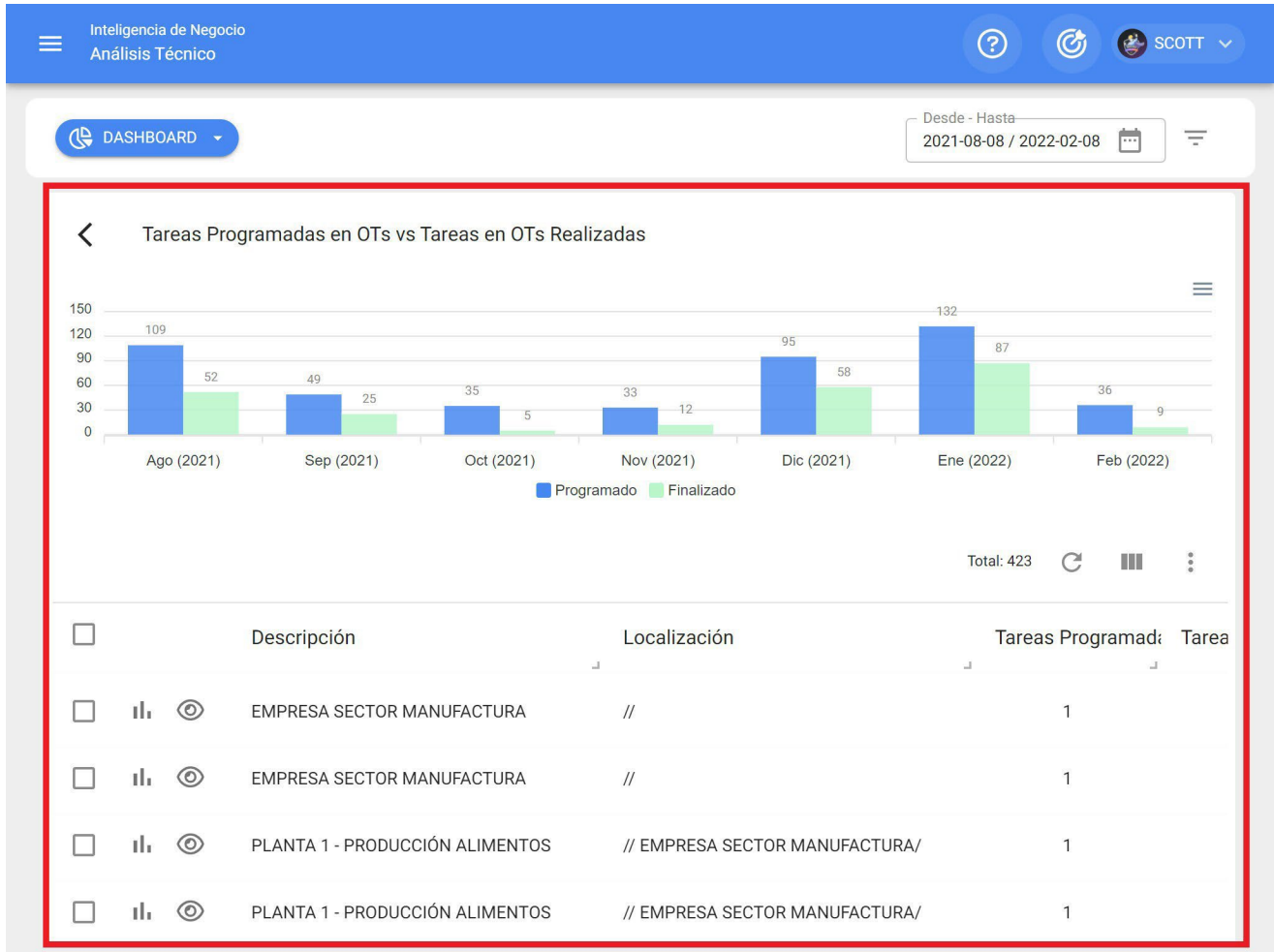

En outre, toutes les informations affichées dans le module peuvent être exportées à l'aide du menu d'options supplémentaires qui accompagne chaque graphique et chaque tableau.



DASHBOARD

Desde - Hasta

2021-08-08 / 2022-02-08



Tareas Programadas en OTs vs Tareas en OTs Realizadas

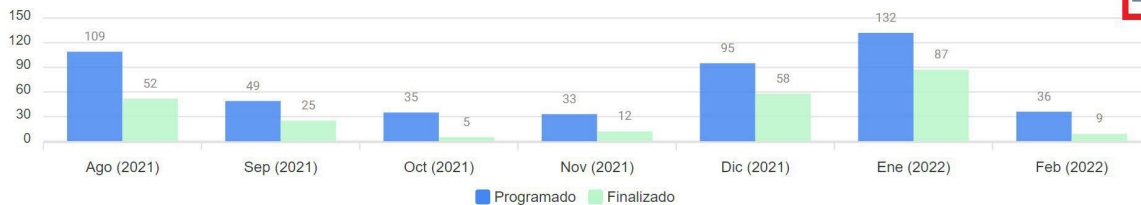

Total: 423



<input type="checkbox"/>	Descripción	Localización	Tareas Programad:	Tarea
<input type="checkbox"/>	EMPRESA SECTOR MANUFACTURA	//	1	
<input type="checkbox"/>	EMPRESA SECTOR MANUFACTURA	//	1	
<input type="checkbox"/>	PLANTA 1 - PRODUCCIÓN ALIMENTOS	// EMPRESA SECTOR MANUFACTURA/	1	
<input type="checkbox"/>	PLANTA 1 - PRODUCCIÓN ALIMENTOS	// EMPRESA SECTOR MANUFACTURA/	1	

Indicateurs clés de performance : Fractal One

help.fractal.com/fr/articles/5997824-indicators-key-performance-indicators

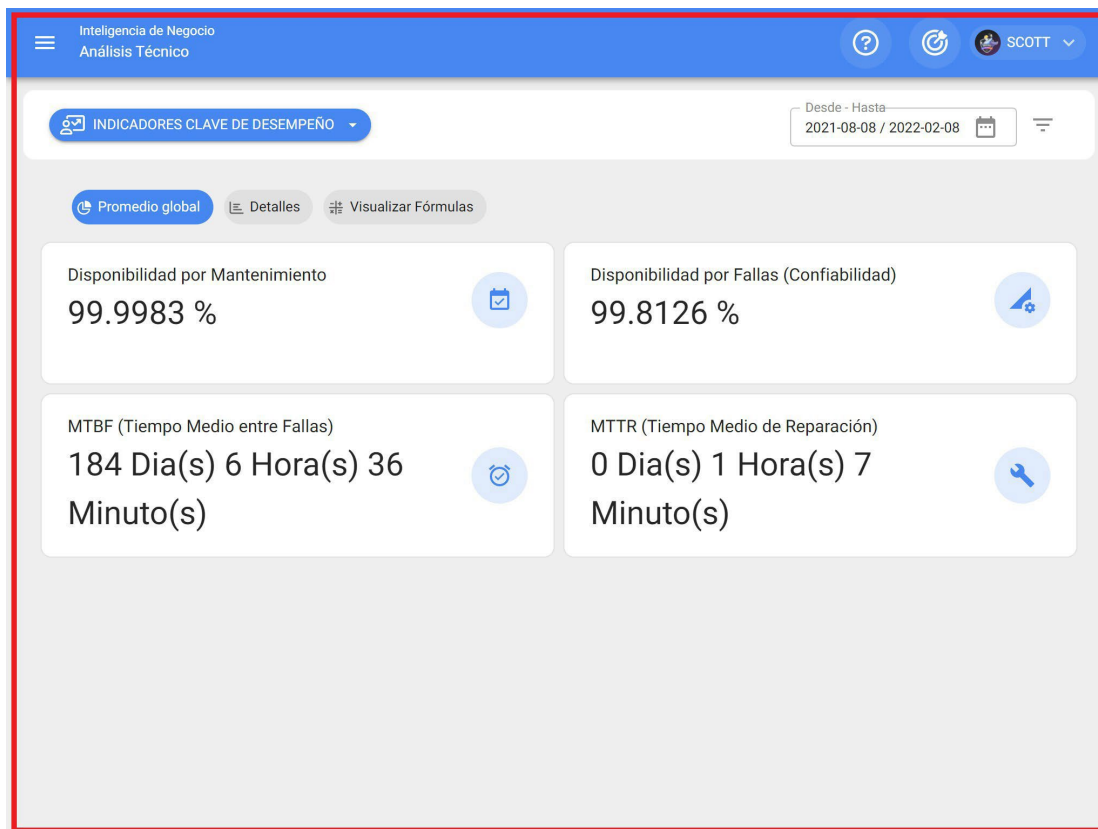

Chez Fractal, il existe 4 types d'indicateurs fondamentaux dans la gestion de la maintenance :

- ♦ **Disponibilité due à la maintenance**
 - ♦ **Disponibilité due aux défaillances**
 - ♦ **Temps moyen entre les**
 - ♦ **défaillances Temps moyen de**
- réparation**

Le système vous permettra d'appliquer des filtres avancés afin d'améliorer la qualité de l'information.
l'analyse.

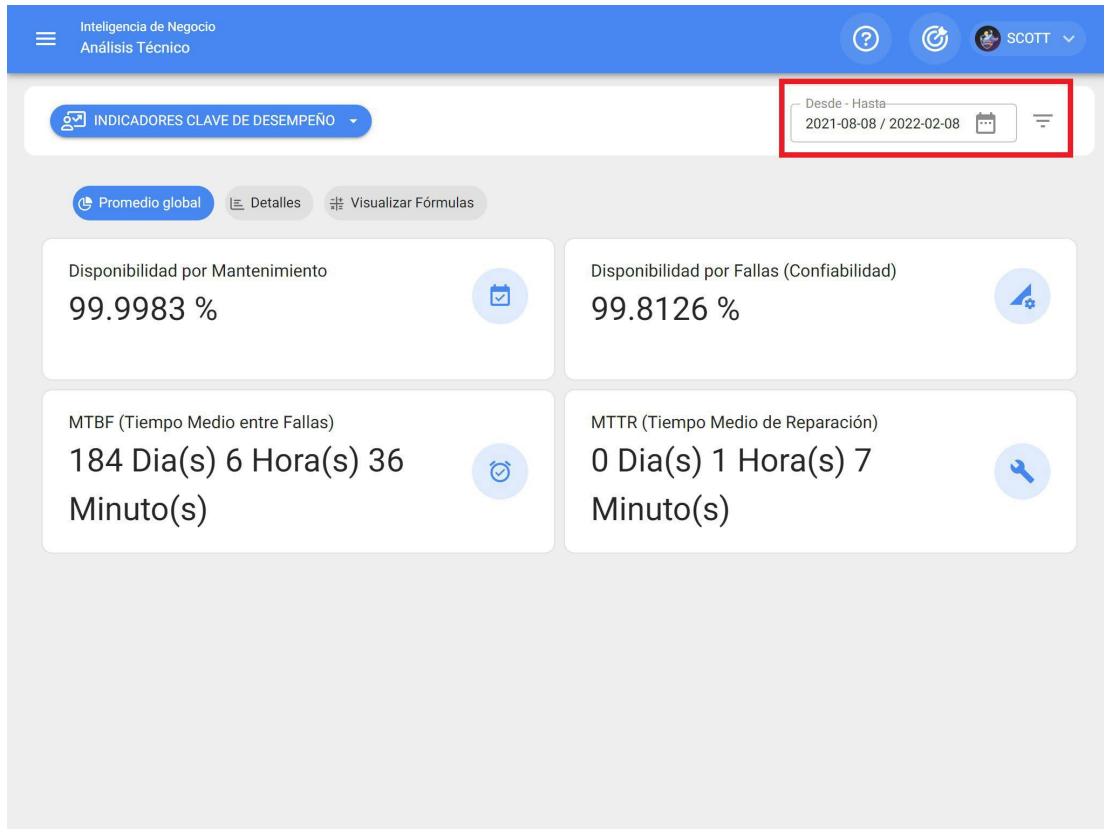

Il est ainsi possible de visualiser les résultats globaux, ainsi que les détails et les formules sur lesquels repose le calcul de ces indicateurs.

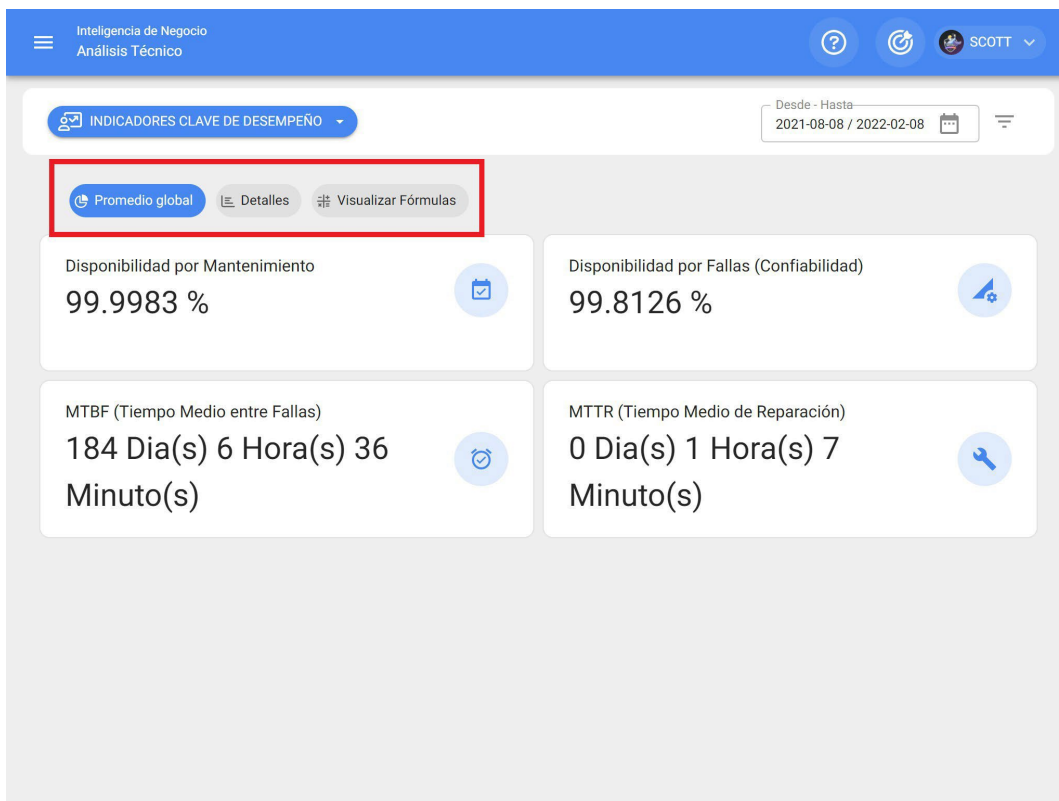

Remarque :

Pour le calcul et la formulation des indicateurs, les aspects suivants doivent être pris en considération :

The screenshot shows a dashboard with the following KPIs:

- Disponibilidad por Mantenimiento: 99.9983 %
- MTBF (Tiempo Medio entre Fallas): 184 Dia(s) 6 Hora(s) 36 Minuto(s)

The formulas shown in the red box are:

Disponibilidad por Averías

$$Disponibilidad = \frac{HTP - \sum HPM}{HTP} \times 100$$

Abreviaturas
HTP: Horas Totales en el Periodo
ΣHPM: Sumatoria Horas de parada por mantenimiento

Disponibilidad por Fallas (Confiabilidad)

$$Disponibilidad\ por\ Fallas\ (Confiabilidad) = \frac{HTP - \sum HPA}{HTP} \times 100$$

Abreviaturas
HTP: Horas Totales en el Periodo
ΣHPA: Sumatoria Horas de parada por averías

Tiempo Medio entre Fallos

$$MTBF = \frac{HTP}{AP}$$

Abreviaturas
HTP: Horas Totales en el Periodo
AP: N° de Averías en el Periodo

Tiempo Medio de Reparación

$$MTTR = \frac{HPA}{AP}$$

Abreviaturas
HPA: Horas de parada por averías
AP: N° de Averías en el Periodo

- ♦ **Total des heures dans la période (HTP) :** Correspond au total des heures évaluées dans la période de temps (cette donnée est issue du filtre par plage de dates) dans laquelle l'indicateur est évalué par le nombre d'heures d'utilisation quotidienne moyenne des actifs évalués (cette donnée est issue de la fiche générale de chaque actif).
- ♦ **Somme des heures d'immobilisation pour maintenance :** correspond à l'immobilisation réelle de l'actif qui est enregistrée dans les OT planifiés.

Somme des heures d'immobilisation dues à des pannes : correspond au temps hors service enregistré dans les tâches non planifiées.

Analyse des défaillances : Fractal One

help.fractal.com/fr/articles/5997834-fault-analysis

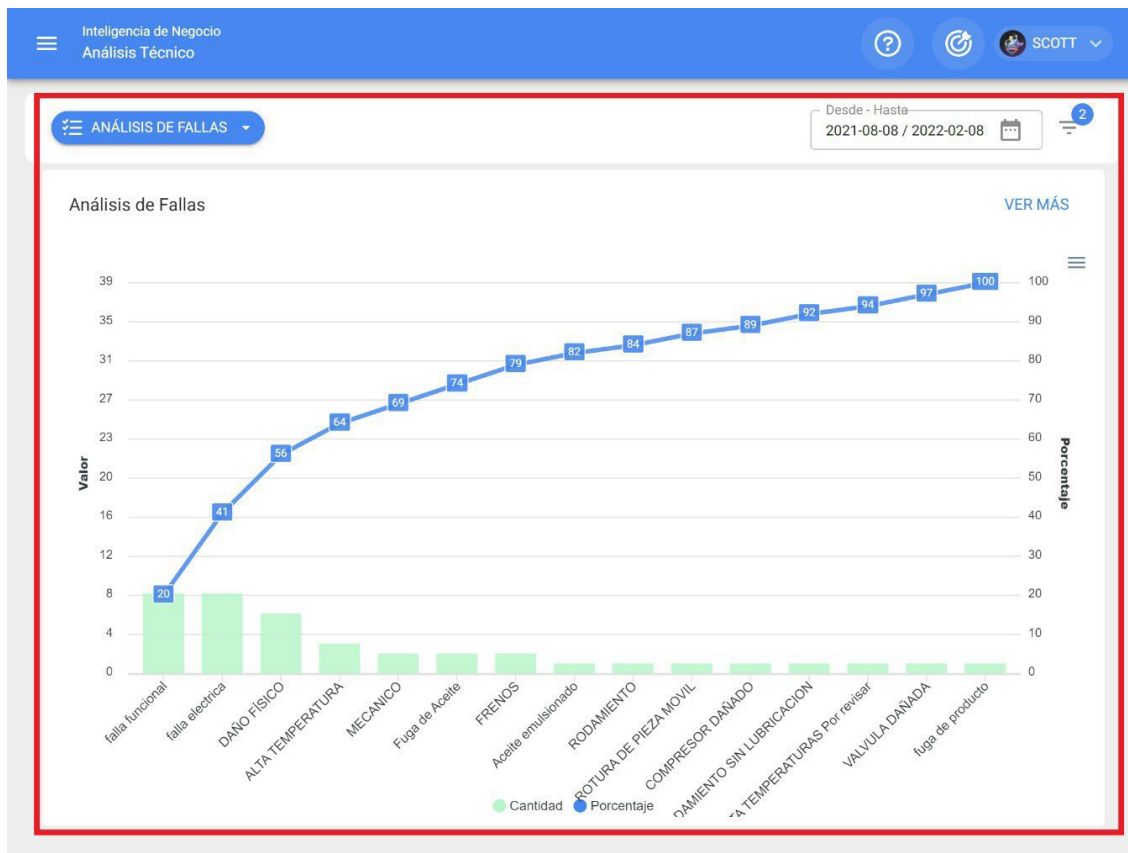

Dans ce module, tous les défauts enregistrés dans le système peuvent être analysés à l'aide d'un diagramme de Pareto, qui permet de classer graphiquement les types de défauts en pourcentage et sous forme numérique, afin de mettre en évidence ceux qui ont le plus d'impact sur la gestion des actifs.

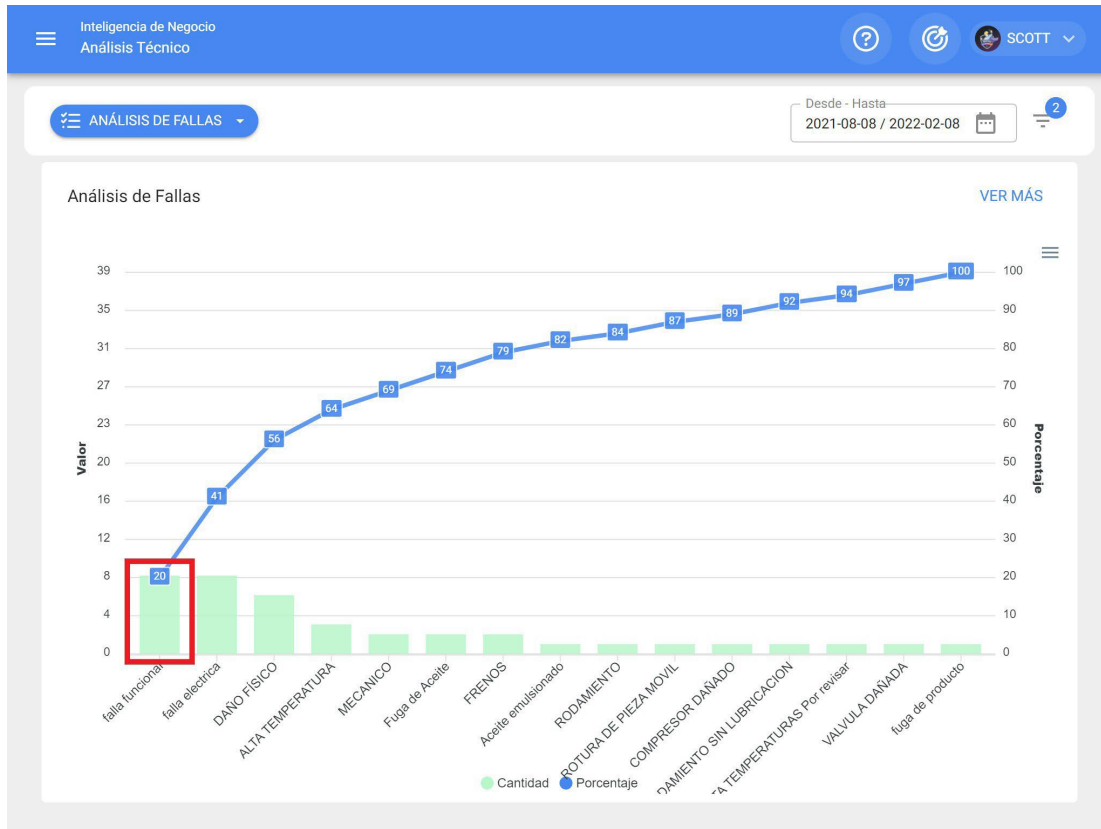

En outre, en cliquant sur les barres du graphique, une nouvelle fenêtre s'ouvrira avec un second diagramme de Pareto associé aux causes à l'origine de la défaillance.

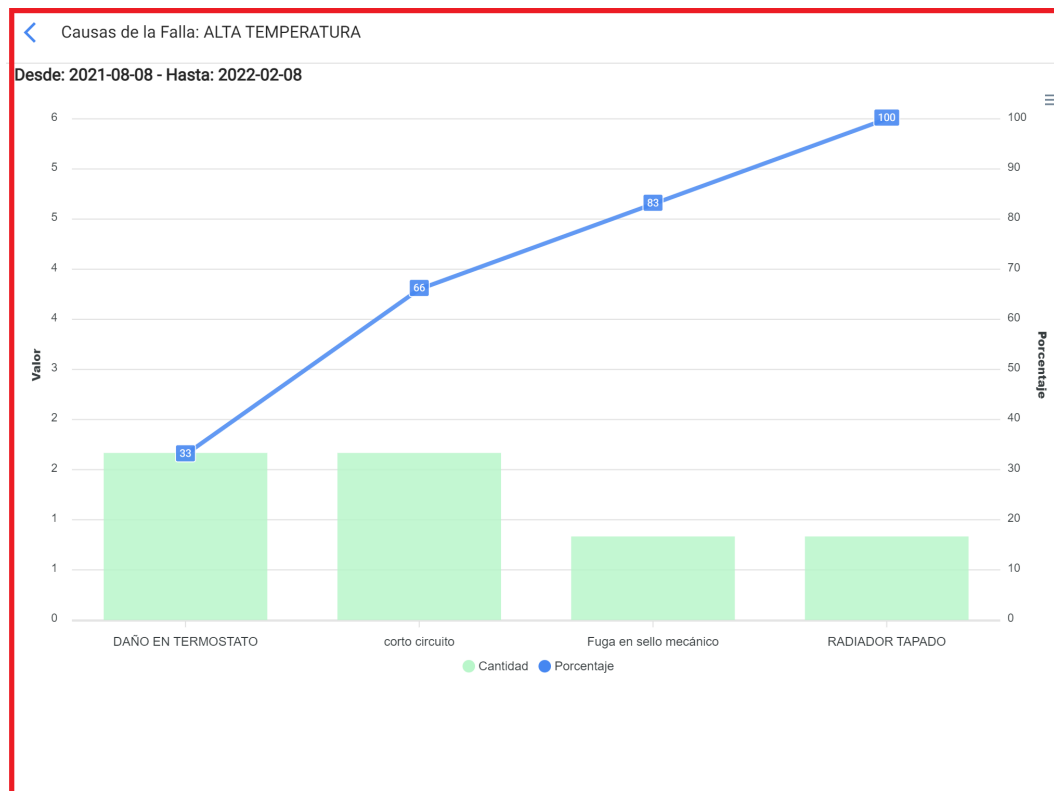

Note : Tous ces graphiques peuvent être analysés en détail en cliquant sur "Voir plus", où le système affichera un tableau avec une description détaillée de ce qui est montré dans les graphiques. En outre, toutes les informations contenues dans le module peuvent être exportées à l'aide du menu d'options supplémentaires qui accompagne chaque graphique et chaque tableau.

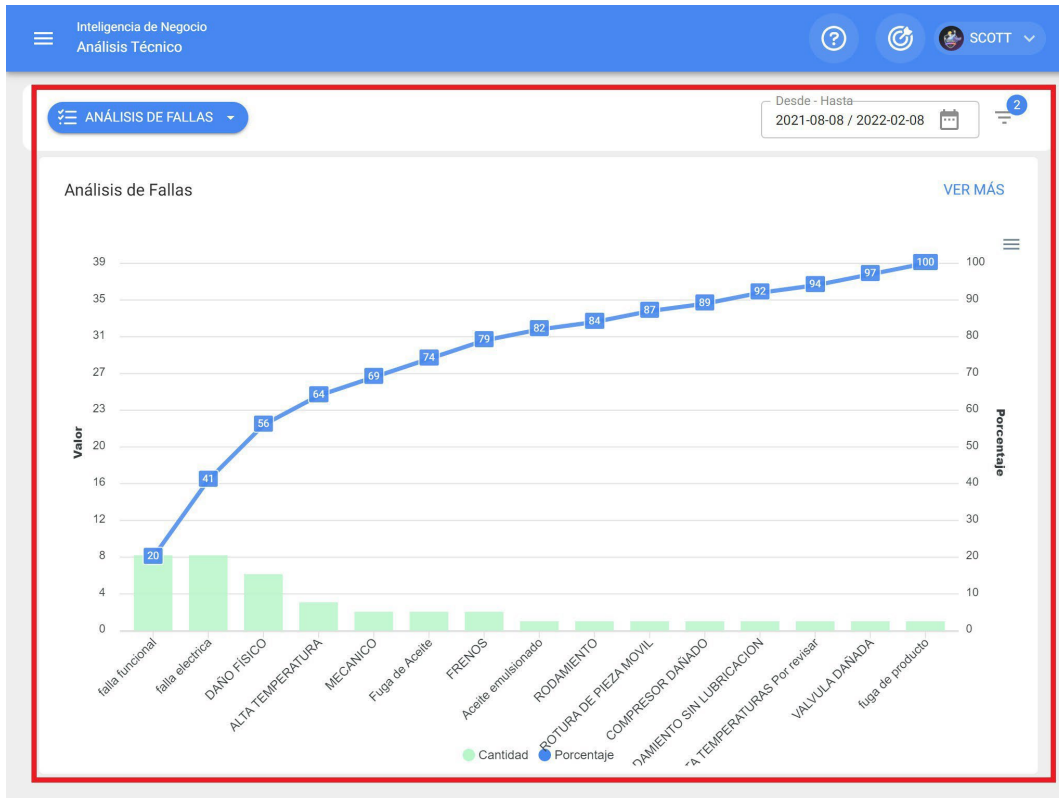

Analyse des OTs : Fractal One

help.fractal.com/fr/articles/5997840-analysis-of-ots

Dans ce module, vous pourrez analyser en détail toute la gestion des bons de travail dans la plateforme, car vous disposerez d'un graphique consolidé des bons de travail planifiés par rapport aux bons de travail terminés, de tableaux d'évaluation et d'informations détaillées sur chacun des bons de travail terminés.

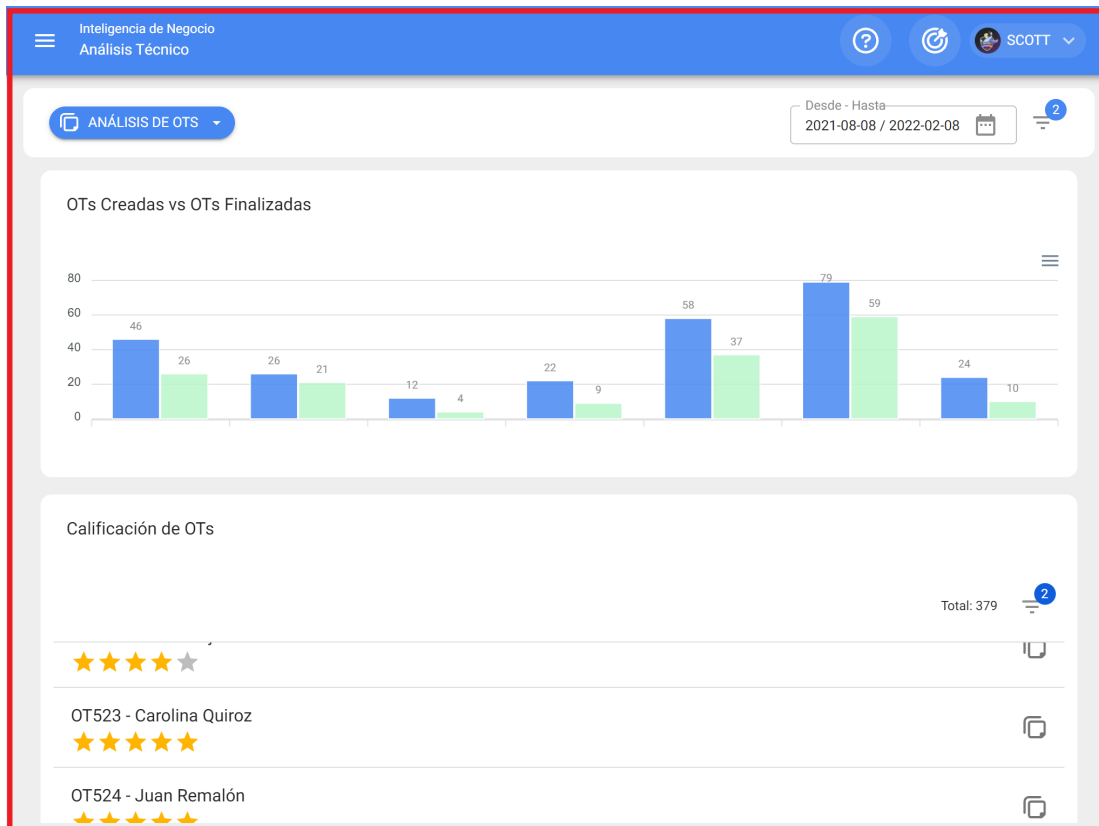

En outre, dans chaque section du module, vous disposerez de filtres avancés et d'options supplémentaires pour effectuer des analyses et des exportations mineures.



ANÁLISIS DE OTS

Desde - Hasta
2021-08-08 / 2022-02-08

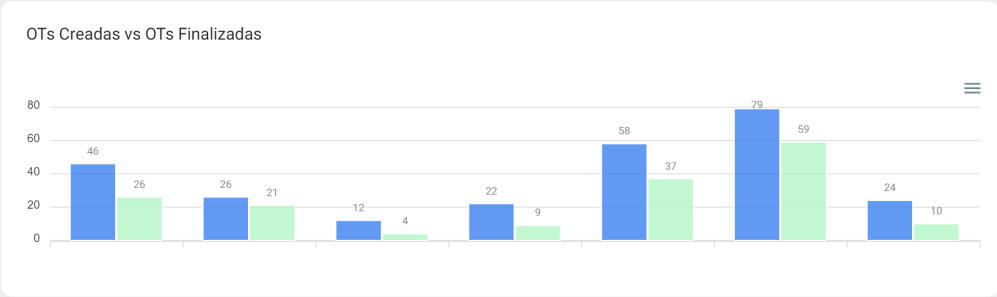

Calificación de OTs

Total: 379

★★★★★	
OT523 - Carolina Quiroz	★★★★★
OT524 - Juan Remalón	★★★★★

Barre de filtre dans l'analyse des demandes

help.fractal.com/fr/articles/5998129-filter-bar-on-application-analysis

En haut de la fenêtre, vous trouverez à tout moment une barre qui vous permet de créer des filtres de recherche pour les options suivantes :

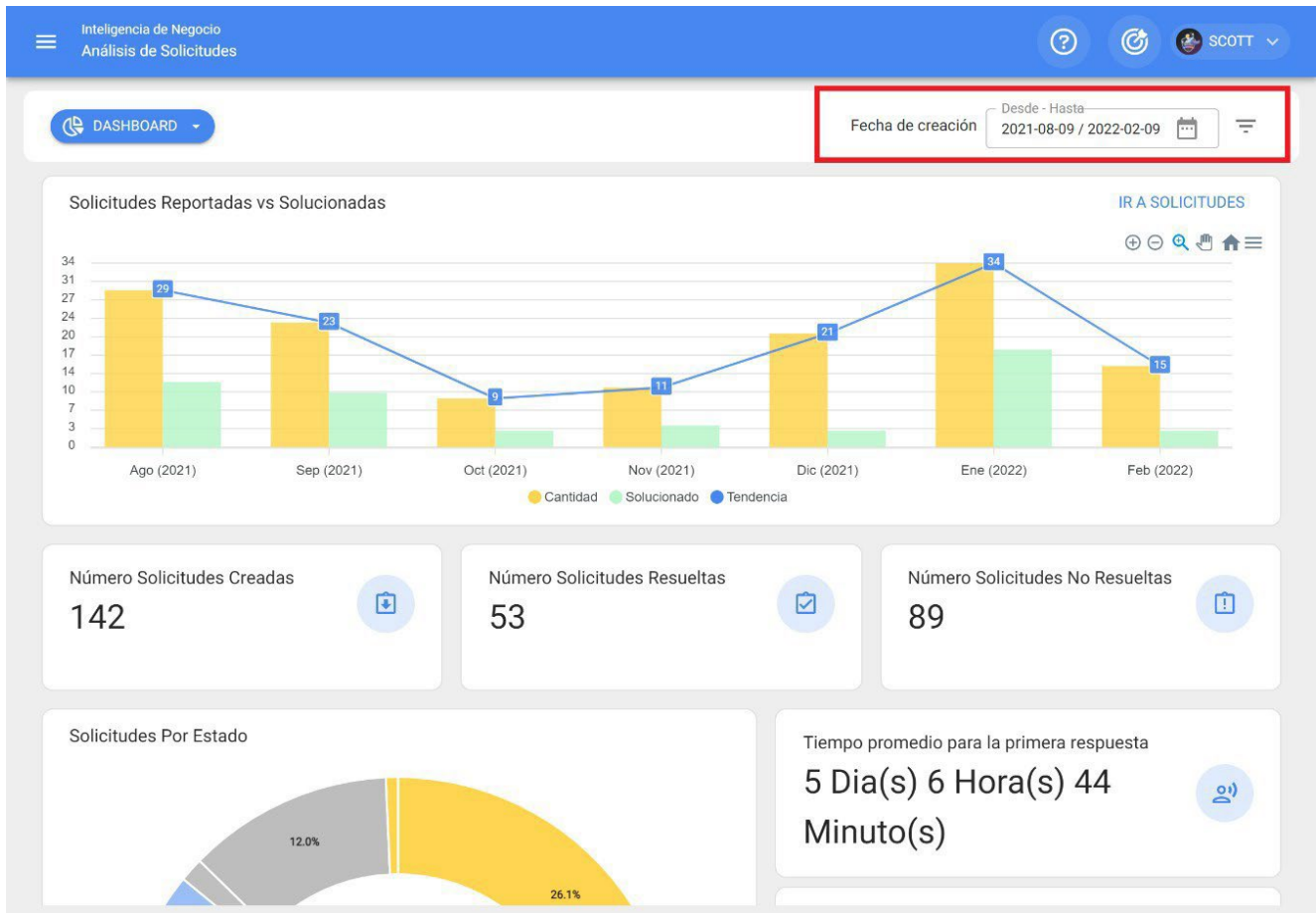

Filtre situé dans ou faisant partie de

Étant donné que dans Fractal les actifs peuvent être agrégés et structurés dans une vue arborescente organisée, le filtre "Situé dans ou fait partie de" permet de rechercher les actifs contenus sous l'actif auquel le filtre est appliqué.

Par exemple : si, dans notre base de données, nous avons un site principal appelé Société mère, qui contient l'usine 1 et la zone des matières premières comme sous-localisations, qui à leur tour contiennent des bandes transporteuses comme équipement (voir l'image). Si nous appliquons le filtre sur la société mère, le système affichera les informations associées aux actifs contenus dans cette localisation (usine 1 - zone des matières premières et bandes transporteuses).

EMPRESA MATRIZ

PLANTA 1
// EMPRESA MATRIZ/

AREA DE MATERIA PRIMA
// EMPRESA MATRIZ/ PLANTA 1/

BANDA TRANSPORTADORA 02
// EMPRESA MATRIZ/ PLANTA 1/ AREA DE MATERIA PRIMA/

BANDA TRANSPORTADORA 03
// EMPRESA MATRIZ/ PLANTA 1/ AREA DE MATERIA PRIMA/

Pour comprendre sa fonctionnalité, il suffit de cliquer sur le filtre.

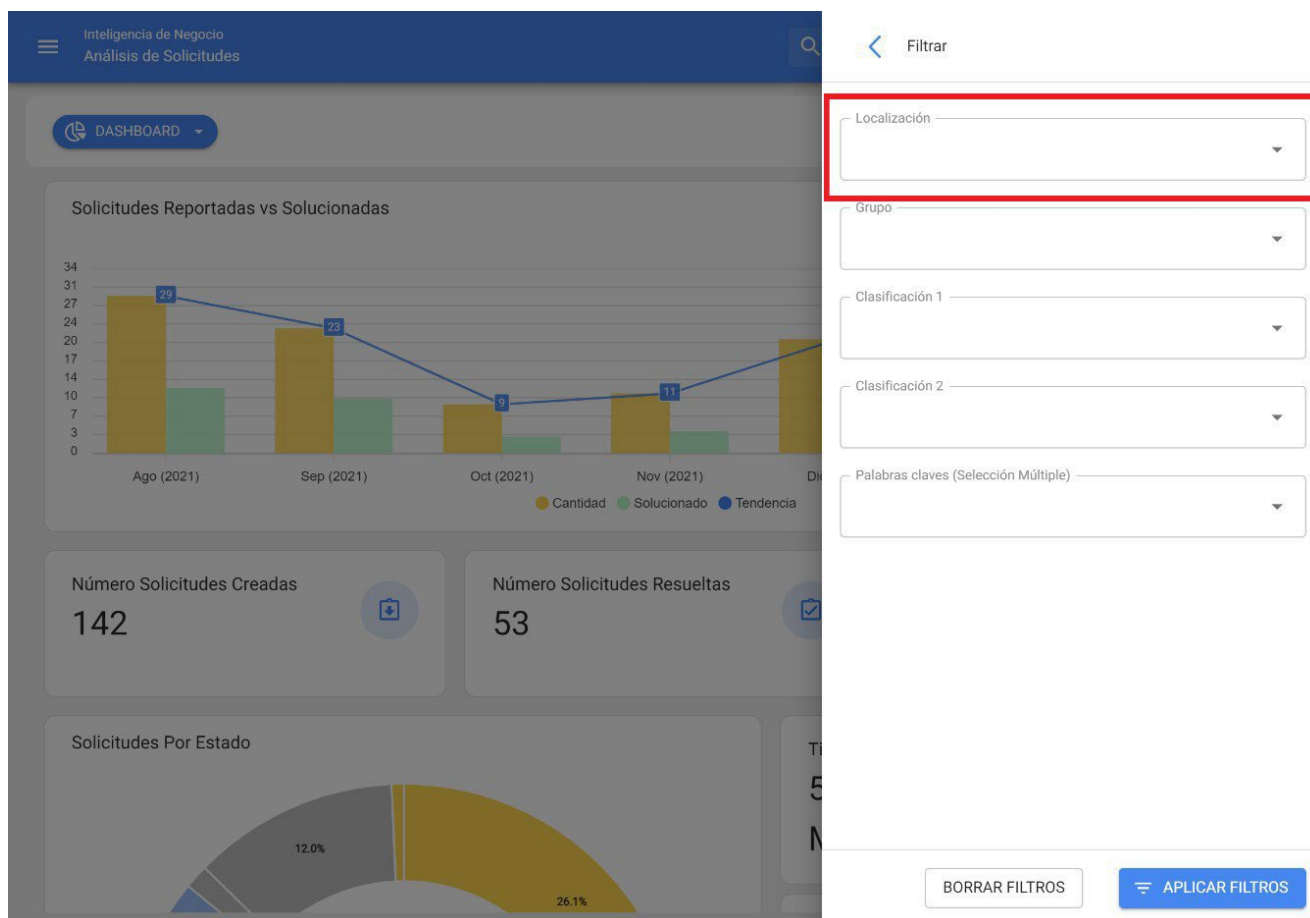

Le système affiche alors une liste de tous les actifs (lieux et équipements), ce qui permet de les sélectionner en fonction du lieu à analyser et à afficher.

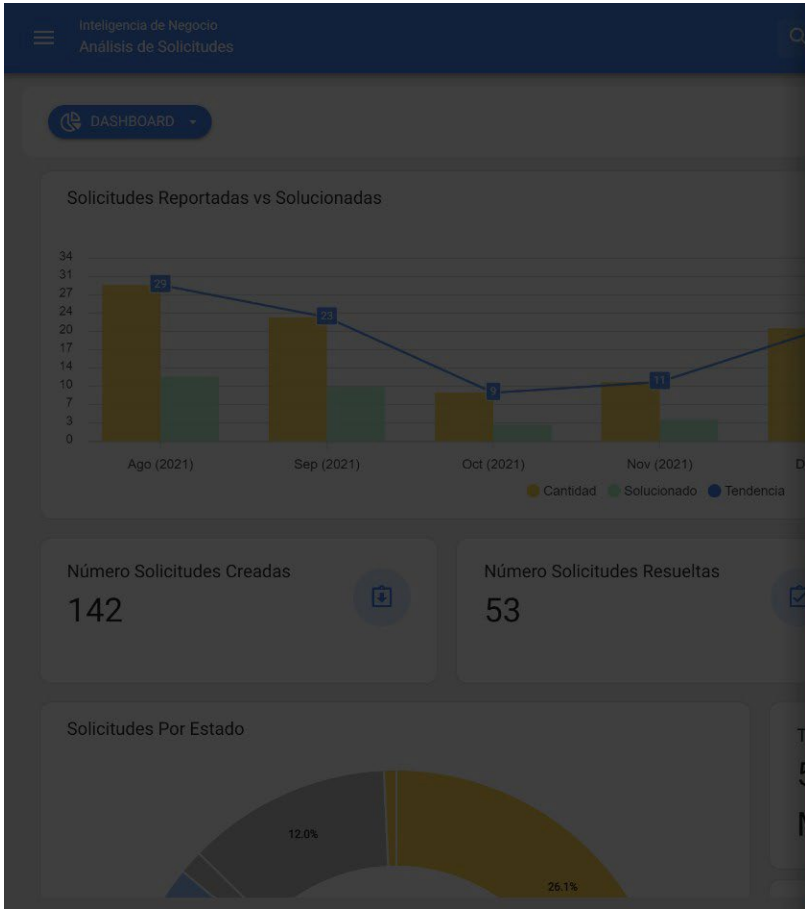

Buscar Activos

Total: 12747

<p>EMPRESA SECTOR MANUFACTURA</p> <p>Tipo: Ubicaciones</p> <p>Código: CORP-256</p> <p>Prioridad: Alta</p> <p>Localización: //</p>
<p>PLANTA 1 - PRODUCCIÓN ALIMENTOS</p> <p>Tipo: Ubicaciones</p> <p>Código:</p> <p>Prioridad:</p> <p>Localización: // EMPRESA SECTOR MANUFACTURA/</p>
<p>ÁREA PRODUCCIÓN FRUTAS</p> <p>Tipo: Ubicaciones</p> <p>Código:</p> <p>Prioridad:</p> <p>Localización: // EMPRESA SECTOR MANUFACTURA/ ...</p>
<p>LINEA FRUTAS ROJAS</p> <p>Tipo: Ubicaciones</p> <p>Código:</p> <p>Prioridad:</p> <p>Localización: // EMPRESA SECTOR MANUFACTURA/ ...</p>
<p>ENVASADO</p> <p>Tipo: Ubicaciones</p> <p>Código:</p> <p>Prioridad:</p> <p>Localización: // EMPRESA SECTOR MANUFACTURA/ ...</p>

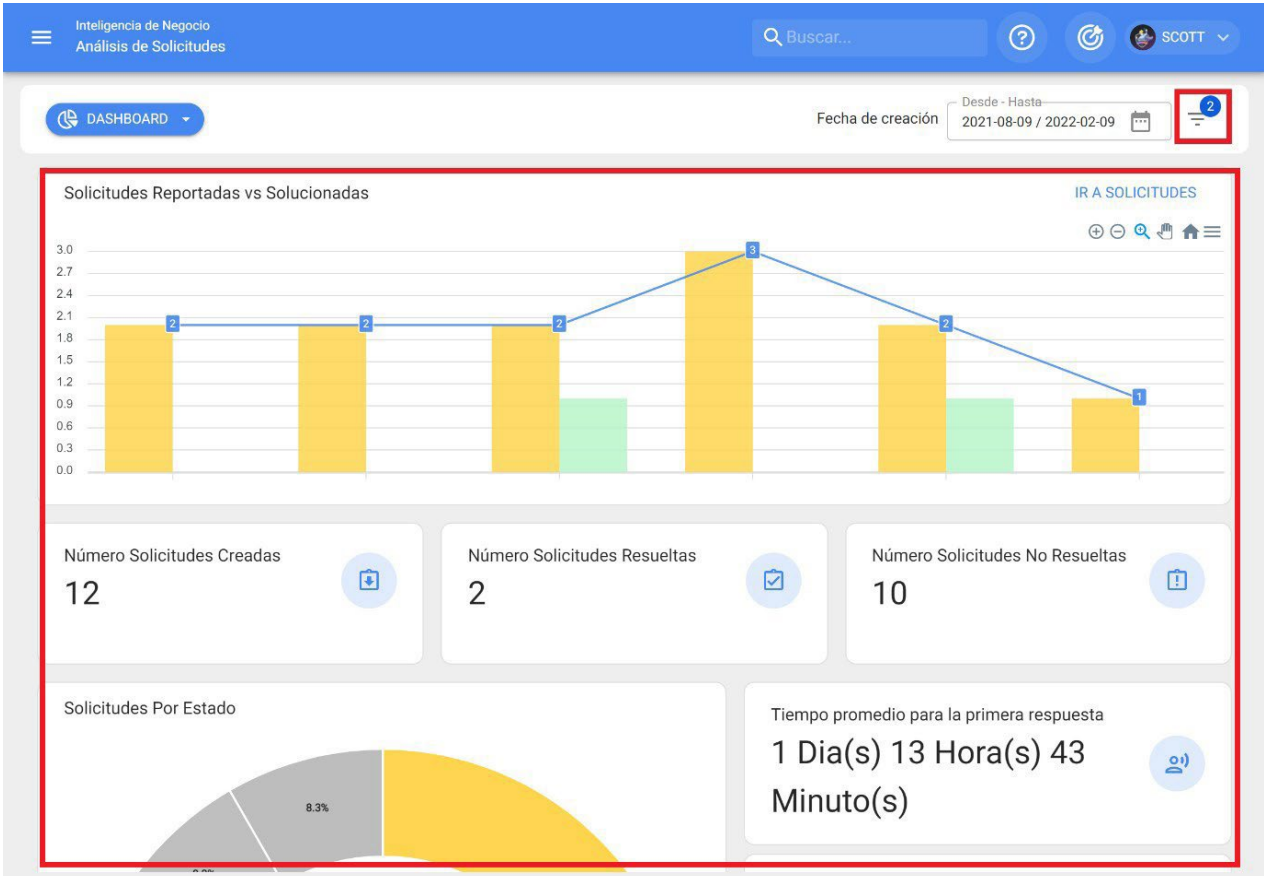

Filtre de date

Filtre qui vous permet de sélectionner différentes plages de dates à afficher. Pour ce faire, cliquez sur la date et le système affichera toutes les options disponibles.

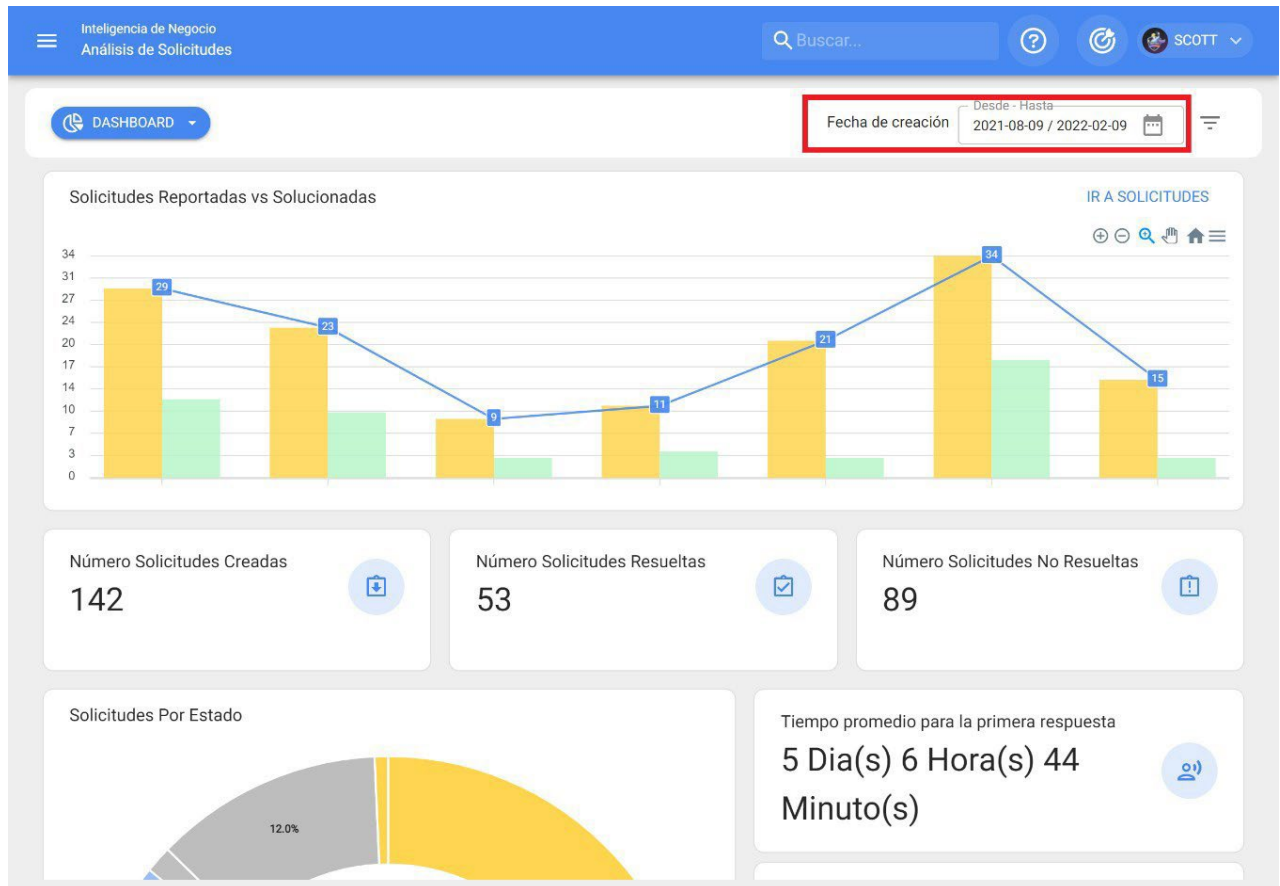

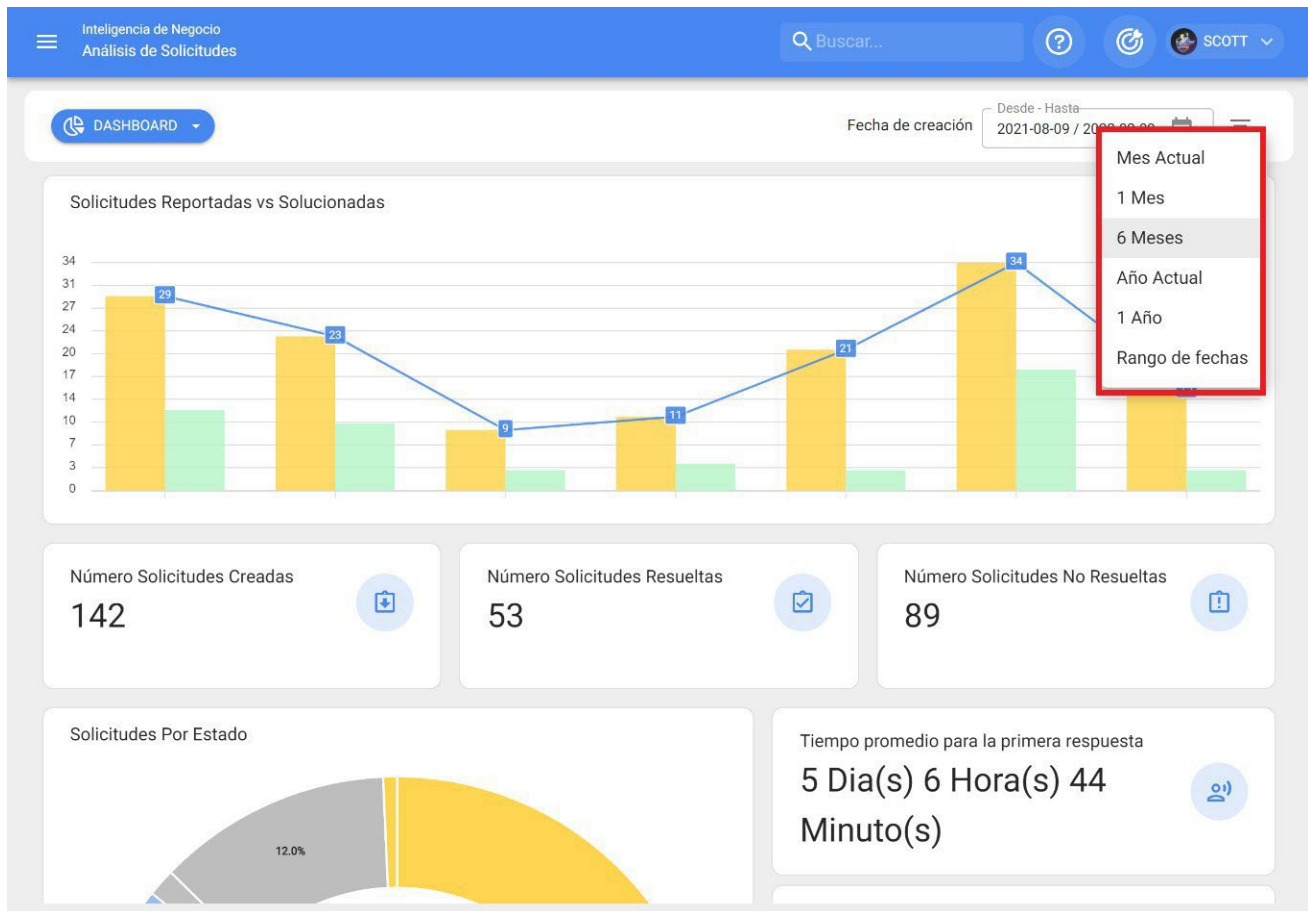

- ♦ **Mois en cours** : permet d'afficher les informations relatives au mois en cours.
- ♦ **1 mois** : permet d'afficher les informations d'un seul mois (le décompte se fait à rebours à partir du jour actuel jusqu'au mois).
- ♦ **6 mois** : permet d'afficher les informations relatives aux 6 derniers mois (comptés à rebours à partir du jour actuel jusqu'à 6 mois).
- ♦ **Année en cours** : permet d'afficher les informations relatives à l'année en cours.
- ♦ **1 Année** : permet d'afficher les informations d'une année entière (le décompte se fait à rebours à partir du jour actuel jusqu'à l'année).
- ♦ **Plage de dates** : permet de sélectionner la plage de dates spécifique à évaluer.

Comment accéder au module d'analyse des demandes ?

help.fractal.com/fr/articles/5998102-how-to-enter-application-analysis-module

Pour y accéder, il suffit de se rendre dans le menu principal et de chercher le module "Business Intelligence".

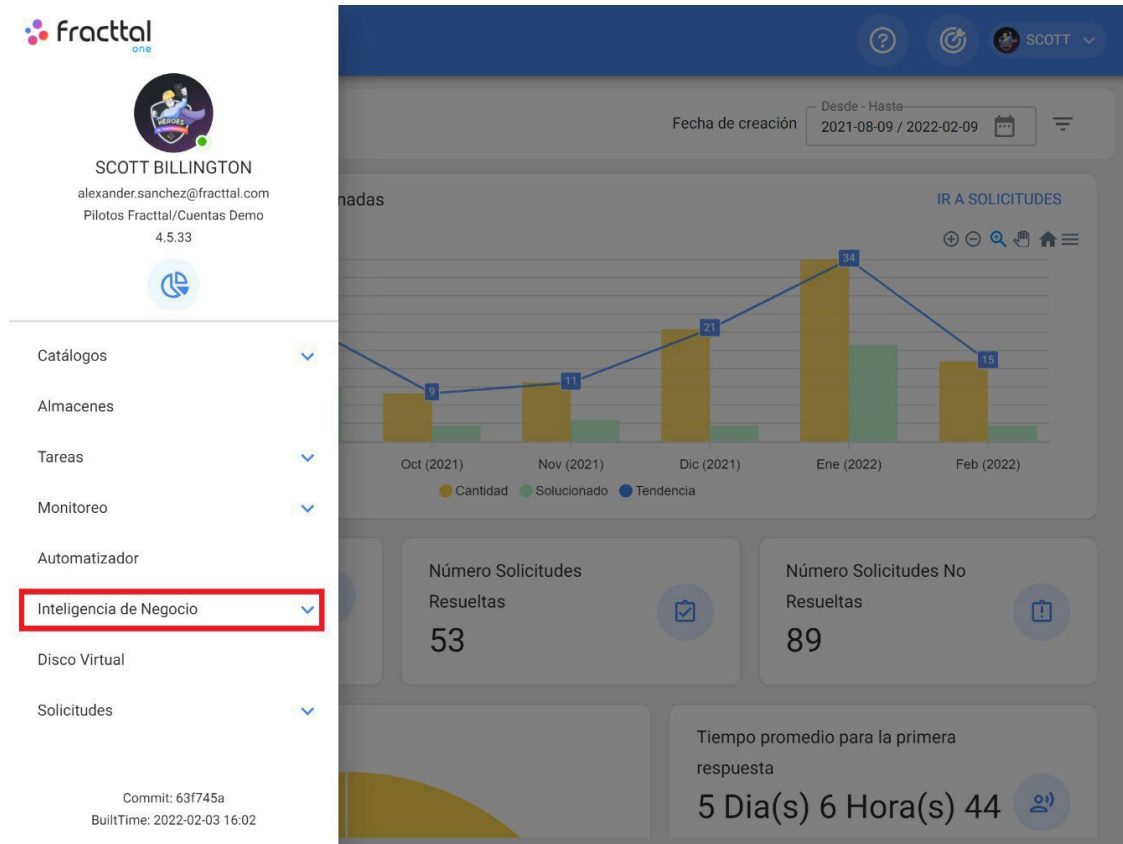

The screenshot shows the Fractal One user interface. On the left, a navigation menu is visible with the following items: Catálogos, Almacenes, Tareas, Monitoreo, Automatizador, **Inteligencia de Negocio** (highlighted with a red box), Disco Virtual, and Solicitudes. The main dashboard area displays a bar and line chart for 'Solicitudes' (Requests) from Oct 2021 to Feb 2022. The chart shows three data series: Cantidad (yellow bars), Solucionado (green bars), and Tendencia (blue line). The data points are: Oct (2021) - Cantidad: 9, Solucionado: 4, Tendencia: 9; Nov (2021) - Cantidad: 11, Solucionado: 6, Tendencia: 11; Dic (2021) - Cantidad: 21, Solucionado: 8, Tendencia: 21; Ene (2022) - Cantidad: 34, Solucionado: 12, Tendencia: 34; Feb (2022) - Cantidad: 15, Solucionado: 5, Tendencia: 15. Below the chart, there are two summary cards: 'Número Solicitudes Resueltas' (53) and 'Número Solicitudes No Resueltas' (89). At the bottom right, there is a card for 'Tiempo promedio para la primera respuesta' (5 Dia(s) 6 Hora(s) 44).

En cliquant dessus, vous afficherez tous les sous-modules associés et vous devrez cliquer à nouveau sur "Analyse de l'application" pour afficher la fenêtre contenant la section d'analyse de l'application.

SCOTT BILLINGTON
alexander.sanchez@fracttal.com
Pilotos Fractal/Cuentas Demo
4.5.33

- Catálogos
- Almacenes
- Tareas
- Monitoreo
- Automatizador
- Inteligencia de Negocio
 - Análisis Económico
 - Análisis Técnico
 - Análisis de Solicitudes**
 - Fractal BI
- Disco Virtual



Tableau de bord sur l'analyse des applications

help.fractal.com/articles/5998112-dashboard-on-application-analysis

Le tableau de bord qui se trouve dans le module d'analyse des demandes correspond à l'un des 3 onglets qui composent le module. Le tableau de bord contient une série d'indicateurs graphiques et numériques qui permettent d'examiner rapidement les aspects suivants de la gestion des demandes de travail :

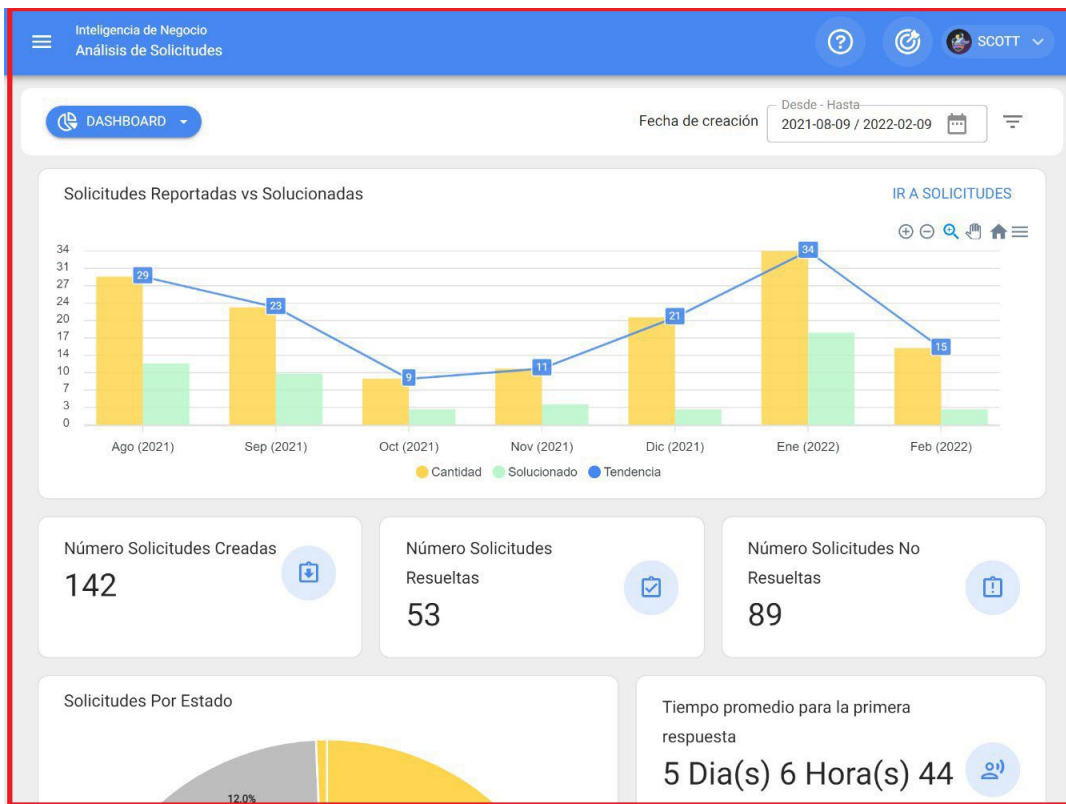
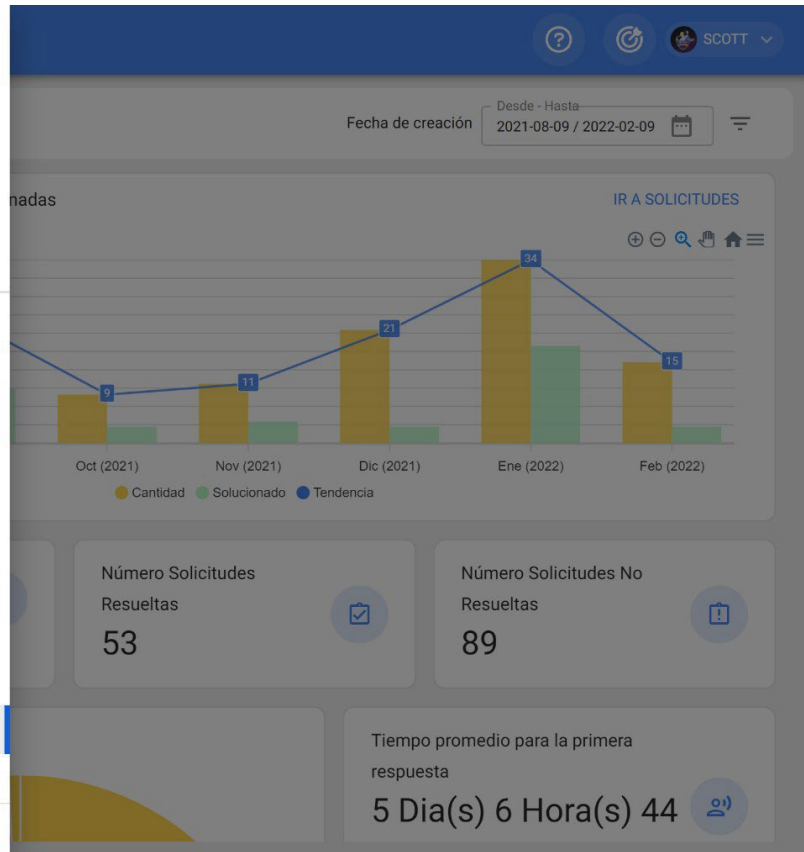
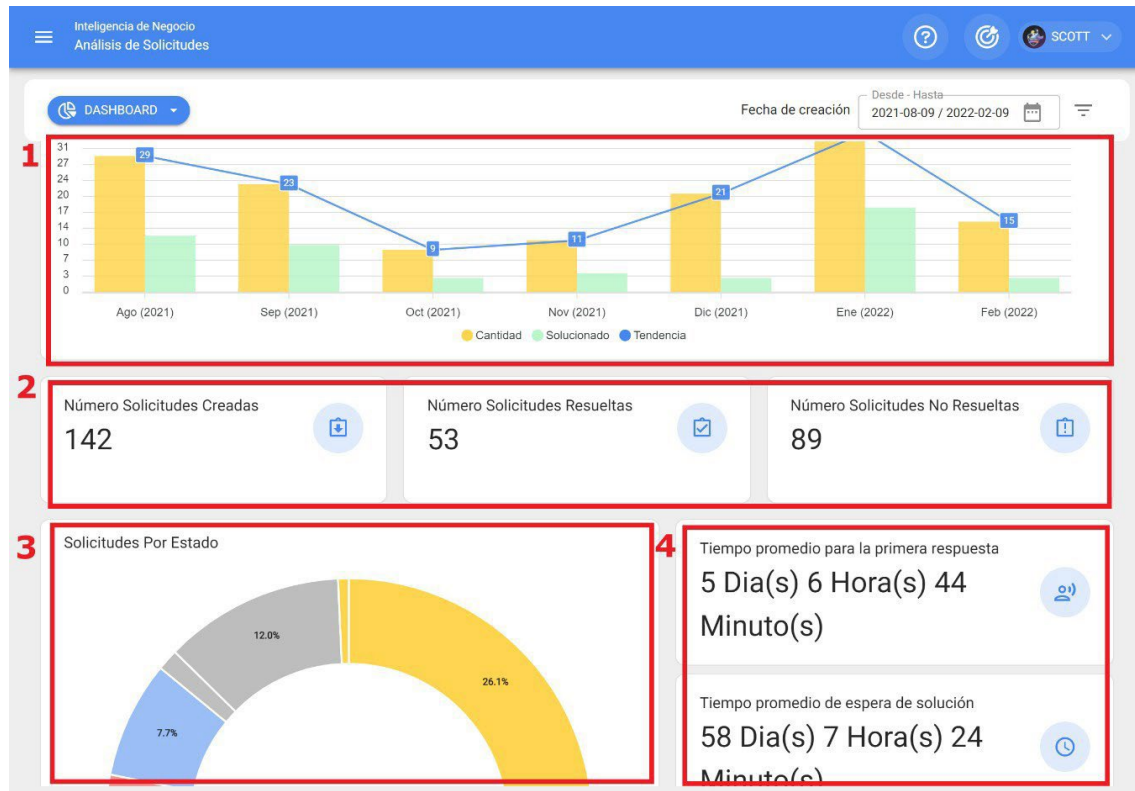

1. Diagramme à barres comparatif du nombre de demandes de travail signalées par rapport au nombre de demandes résolues, ainsi que la ligne de tendance.
2. Le nombre total de demandes d'emploi créées, résolues et non résolues.
3. Graphique en anneau de l'ensemble des demandes d'emploi en fonction de leur état actuel
4. Le calcul moyen des réponses associées au traitement des demandes.

Analyse des demandes : notation par le responsable

 help.fractal.com/fr/articles/5998119-analysis-of-applications-qualification-by-responsible-responsible-party

Dans cet onglet, vous pouvez avoir une traçabilité complète de la quantité et de la qualification obtenues par chacun des gestionnaires associés aux demandes de travail rapportées sur la plateforme.

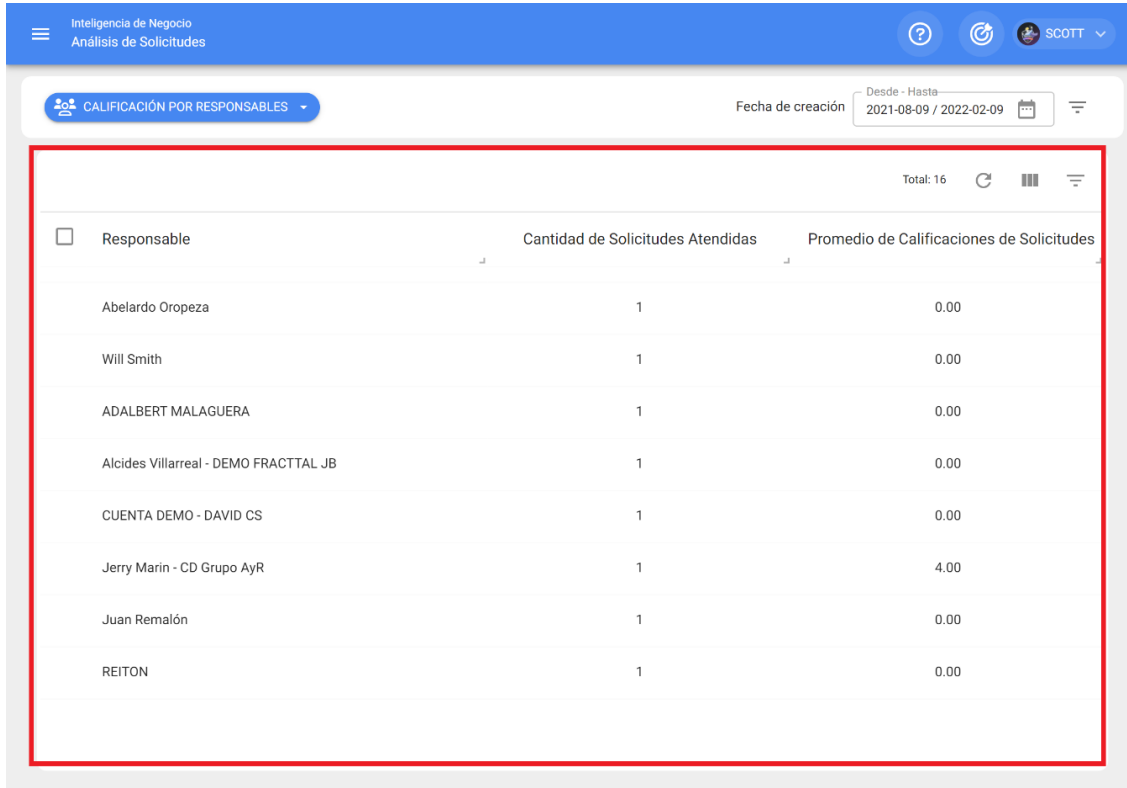

The screenshot shows a web interface for 'Inteligencia de Negocio' with the sub-section 'Análisis de Solicitudes'. The main filter is 'CALIFICACIÓN POR RESPONSABLES'. A date range filter is set to 'Desde - Hasta: 2021-08-09 / 2022-02-09'. The user 'SCOTT' is logged in. The table below shows the following data:

<input type="checkbox"/>	Responsable	Cantidad de Solicitudes Atendidas	Promedio de Calificaciones de Solicitudes
	Abelardo Oropeza	1	0.00
	Will Smith	1	0.00
	ADALBERT MALAGUERA	1	0.00
	Alcides Villarreal - DEMO FRACTTAL JB	1	0.00
	CUENTA DEMO - DAVID CS	1	0.00
	Jerry Marin - CD Grupo AyR	1	4.00
	Juan Remalón	1	0.00
	REITON	1	0.00

Ici, d'autres options de filtrage seront également disponibles pour faciliter l'analyse si nécessaire.

Inteligencia de Negocio
Análisis de Solicitudes

Inteligencia de Negocio
Análisis de Solicitudes

Fecha de creación Desde - Hasta
2021-08-09 / 2022-02-09

Responsible

Total: 16

Responsible	Cantidad de Solicitudes Atendidas	Promedio de Calificaciones de Solicitudes
Abelardo Oropeza	1	0.00
Will Smith	1	0.00
ADALBERT MALAGUERA	1	0.00
Alcides Villarreal - DEMO FRACTTAL JB	1	0.00
CUENTA DEMO - DAVID CS	1	0.00
Jerry Marin - CD Grupo AyR	1	4.00
Juan Remalón	1	0.00
REITON	1	0.00

Inteligencia de Negocio
Análisis de Solicitudes

Inteligencia de Negocio
Análisis de Solicitudes

Responsible

Responsible

Buscar...

BORRAR FILTROS

APLICAR FILTROS

Responsible	Cantidad de Solicitudes Atendidas
GIANFRANCO BARBARA	3
FERNANDO RAUCH	3
Mecánico Proceso	2
JOSE	2
CARLOS MULLO	2
Oseas Maldonado	2
CUENTA DEMO - GINO SAAVEDRA CS	2
Sarah Cubas (Demo-Mitsui)	1
Abelardo Oropeza	1
Will Smith	1

Analyse des demandes : actifs déclarés

help.fractal.com/fr/articles/5998127-analysis-of-applications-assets-reports

Dans cet onglet, vous trouverez rapidement la liste des biens qui ont soumis des demandes de travaux, ainsi qu'un décompte du nombre de demandes pour chacun de ces biens. Ce type d'analyse est extrêmement important, car il vous permet d'identifier les biens qui ont présenté le plus grand nombre d'événements pour lesquels une demande de travaux non planifiés a été émise.

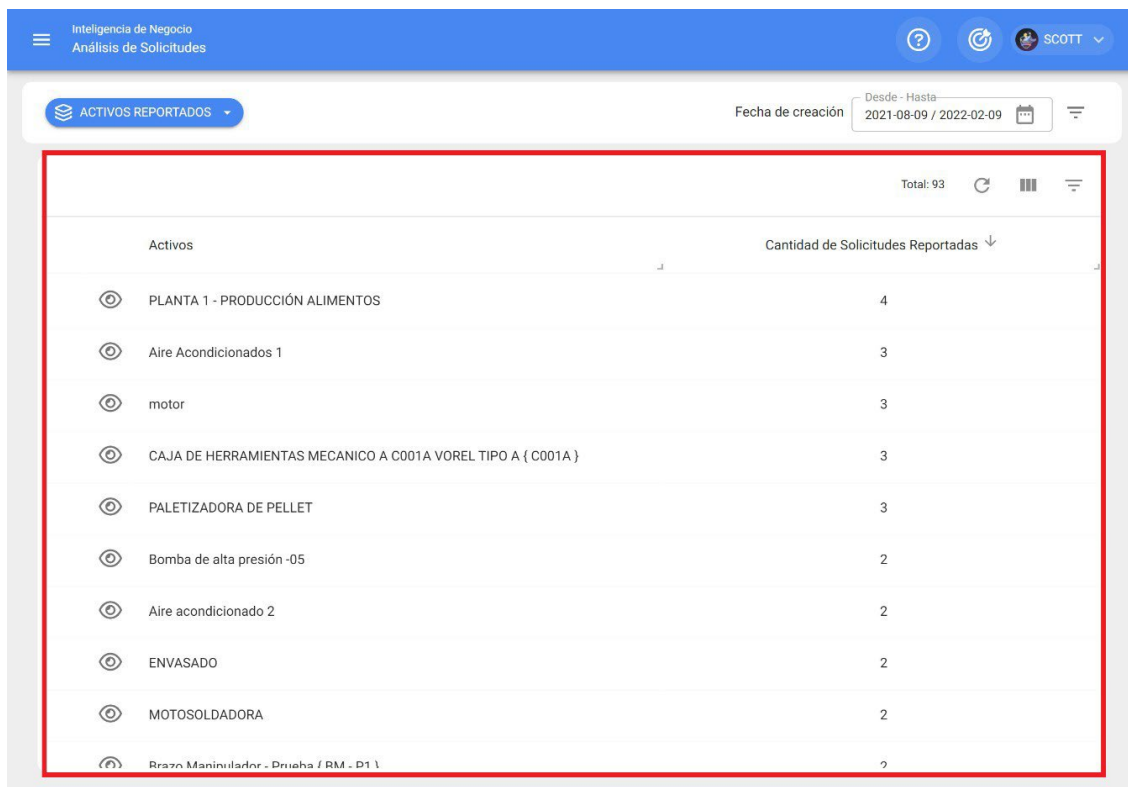

The screenshot shows a web interface for 'Inteligencia de Negocio' with the sub-section 'Análisis de Solicitudes'. A filter is set to 'ACTIVOS REPORTADOS' and the date range is 'Desde - Hasta: 2021-08-09 / 2022-02-09'. The user 'SCOTT' is logged in. A table displays the following data:

Activos	Cantidad de Solicitudes Reportadas
PLANTA 1 - PRODUCCIÓN ALIMENTOS	4
Aire Acondicionados 1	3
motor	3
CAJA DE HERRAMIENTAS MECANICO A C001A VOREL TIPO A { C001A }	3
PALETIZADORA DE PELLET	3
Bomba de alta presión -05	2
Aire acondicionado 2	2
ENVASADO	2
MOTOSOLDADORA	2
Brazo Manipulador - Druaha / RM - D1	2

Ici, d'autres options de filtrage seront également disponibles pour faciliter l'analyse si nécessaire.

Inteligencia de Negocio
Análisis de Solicitudes

ACTIVOS REPORTADOS

Fecha de creación Desde - Hasta
2021-08-09 / 2022-02-09

Total: 93

Activos	Cantidad de Solicitudes Reportadas
PLANTA 1 - PRODUCCIÓN ALIMENTOS	4
Aire Acondicionados 1	3
motor	3
CAJA DE HERRAMIENTAS MECANICO A C001A VOREL TIPO A { C001A }	3
PALETIZADORA DE PELLET	3
Bomba de alta presión -05	2
Aire acondicionado 2	2
ENVASADO	2
MOTOSOLDADORA	2
Brazo Manipulador - Prueba / RM - P1	2

Inteligencia de Negocio
Análisis de Solicitudes

ACTIVOS REPORTADOS

Activos

PLANTA 1 - PRODUCCIÓN ALIMENTOS

Aire Acondicionados 1

motor

CAJA DE HERRAMIENTAS MECANICO A C001A VOREL TIPO A { C001A }

PALETIZADORA DE PELLET

Bomba de alta presión -05

Aire acondicionado 2

ENVASADO

MOTOSOLDADORA

Brazo Manipulador - Prueba / RM - P1

Filtrar

Activos

Buscar...

BORRAR FILTROS

APLICAR FILTROS

Analyse des applications : Fractal One

help.fractal.com/articles/5998086-analysis-of-applications

Dans ce module, vous serez en mesure d'analyser et d'avoir une traçabilité complète des demandes de travail qui ont été signalées et gérées sur la plateforme.

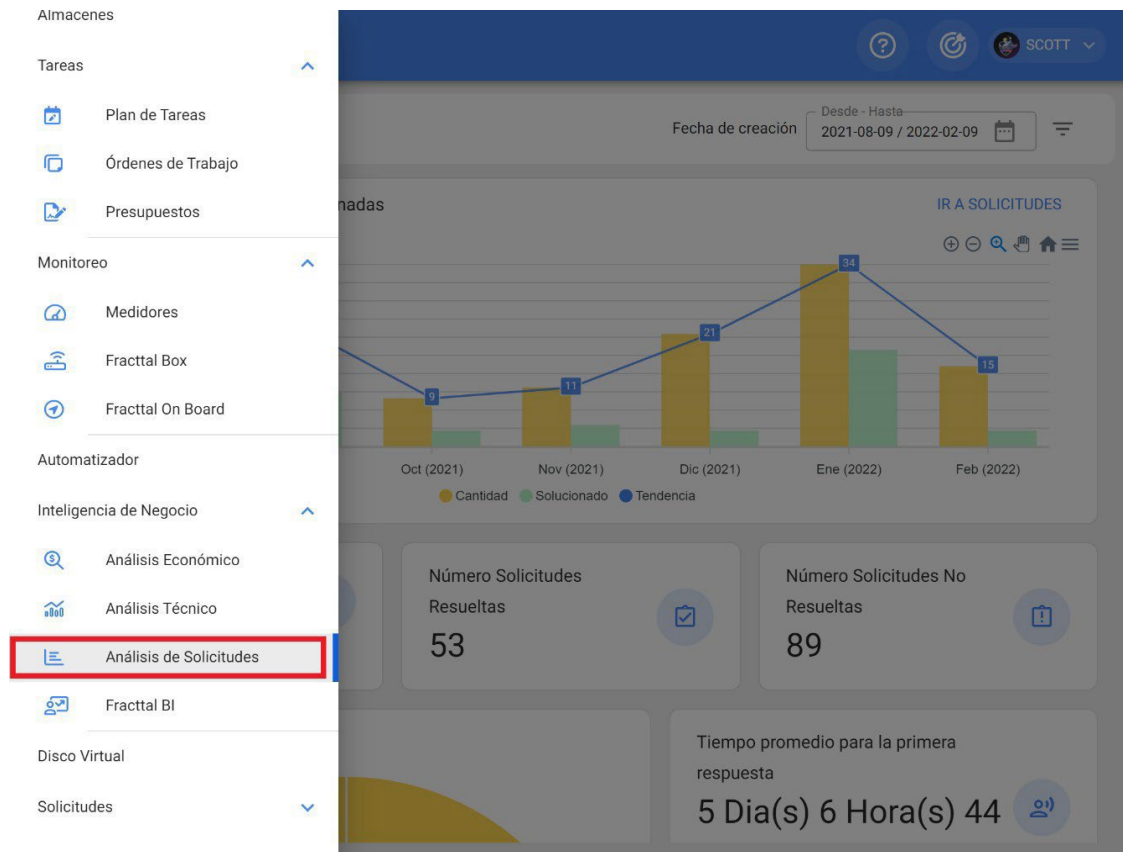

Vous y trouverez des sous-modules composés des onglets suivants : Tableau

- de bord
- Évaluation par la partie
- responsable Actifs déclarés

Fracttal BI | Fracttal One

 help.fracttal.com/articles/5998295-fracttal-bi

Dans ce module, il sera possible de créer des tableaux de bord personnalisés composés d'informations graphiques générées par différents types de widgets, afin d'améliorer la manière d'interpréter et d'analyser en détail les informations gérées dans les autres modules de la plateforme.



Voir la vidéo à l'adresse suivante : <https://youtu.be/P8-GzTHGMBk>

Note : Le module Fracttal BI est inclus dans tous les plans commerciaux de Fracttal et aura par défaut 2 tableaux de bord, dans lesquels vous pouvez ajouter jusqu'à 6 graphiques ou widgets dans chacun d'eux. Si vous avez besoin d'ajouter plus de tableaux de bord ou de widgets, vous devrez le contracter en tant qu'Add-On ou fonctionnalité supplémentaire.

Vous pouvez également être intéressé par :

[Comment utilise-t-on Fracttal BI ?](#)

[Que sont les widgets dans Fracttal BI ?](#)

[Comment ajouter un tableau de bord dans Fracttal BI ?](#)

[Comment ajouter un widget à un tableau de bord Fracttal BI ?](#)

Comment entrer dans le module Fractal BI ?

help.fractal.com/fr/articles/5998315-how-to-enter-the-fractal-module-bi

Pour y accéder, il suffit de se rendre dans le menu principal et de chercher le module "Business Intelligence".

The image shows a screenshot of the Fractal BI dashboard. On the left is a navigation menu with the following items: Catálogos, Almacenes, Tareas, Monitoreo, Automatizador, **Inteligencia de Negocio** (highlighted with a red box), Disco Virtual, and Solicitudes. Below the menu, it shows 'Commit: 1b7fa90' and 'BuildTime: 2022-02-09 15:02'. The main dashboard area displays several widgets: 'OTs en Revisión' with a value of 0, 'Tareas Pendientes con Atraso' with a value of 3, and a bar chart titled 'Órdenes de Trabajo' showing 15 created, 8 finalized, and 7 pending orders.

Categoría	Valor
OTs en Revisión	0
Tareas Pendientes con Atraso	3
Órdenes de Trabajo	
Órdenes Creadas	15
Órdenes Finalizadas	8
Órdenes Pendientes	7

En cliquant sur ce bouton, vous afficherez tous les sous-modules associés, où vous devrez cliquer à nouveau sur "Fractal BI" pour afficher enfin la fenêtre du tableau de bord.



SCOTT WILLINGTON
 alexander.sanchez@fractal.com
 Fractal Proyectos, Servicios y Educación
 4.5.35



- Catálogos
- Almacenes
- Tareas
- Monitoreo
- Automatizador
- Inteligencia de Negocio
 - Análisis Económico
 - Análisis Técnico
 - Análisis de Solicitudes

Fractal BI

Ubicado en ó es Parte de

OTs en Revisión: 0

Tareas Pendientes con Atraso: 3

Órdenes de Trabajo

Categoría	Valor
OTs Creadas	15
OTs Finalizadas	8
OTs pendientes	7

Fractal BI

Dashboard: Panel nuevo

Intervalo: 2021-02-15 / 2022-02-15

CREADORES DE SOLICITUDES POR ACTIVO

Activo	JAIRO TORRES	Ramon Toro
MOTOR ELECTRICO { MOT-ELEC }	~2.0	~0.1
Banda transportadora { BT-003 }	~0.1	~1.0

Sub-tareas: Plan mtto cuatrimestral

Responsable	Subtarea	Valor
Si	Alexander Sanchez	¿EL EQUIPO TIEN...
Alexander Sanchez	Alexander Sanchez	TIPO DE VENTILA...
Verificación	Alexander Sanchez	ESTADO GENERA...
Alexander Sanchez	SE ELIMINARON ...	Alexander Sanchez
Alexander Sanchez	¿CUANTOS PUES...	3

1-7 De 7

KILOMETRAJES DE CAMIONETAS

Fecha	Valor
2022-01-26 09:03	~0
2022-02-01 09:06	~1000
2022-02-08 09:05	~1400
2022-02-14 12:18	~2100
2022-02-15 09:05	~2800

EQUIPOS CON O SIN VENTILACION

Estado	Valor
YES	~3
NO	~7

Comment ajouter un tableau de bord dans Fractal BI ?

help.fractal.com/fr/articles/5998317-how-to-add-a-panel-o-dashboard-in-fractal-bi

Pour ajouter un panneau, vous devez d'abord entrer dans le module "Fractal BI" et ensuite cliquer sur l'option "sélectionner ou créer des panneaux".

The screenshot displays the Fractal BI user interface. On the left is a navigation menu with the following items: Catálogos, Almacenes, Tareas, Monitoreo, Automatizador, Inteligencia de Negocio, and a sub-menu under 'Inteligencia de Negocio' containing 'Análisis Económico', 'Análisis Técnico', and 'Análisis de Solicitudes'. The 'Fractal BI' option at the bottom of the menu is highlighted with a red rectangle. The main dashboard area shows a header with the user's name 'SCOTT WILLINGTON' and a dropdown menu. Below the header, there are three panels: 'OTs en Revisión' with a value of 0, 'Tareas Pendientes con Atraso' with a value of 3, and 'Órdenes de Trabajo' which contains a bar chart. The bar chart shows three categories: 'OTs Creadas' (15), 'OTs Finalizadas' (8), and 'OTs pendientes' (7).

Categoría	Valor
OTs Creadas	15
OTs Finalizadas	8
OTs pendientes	7

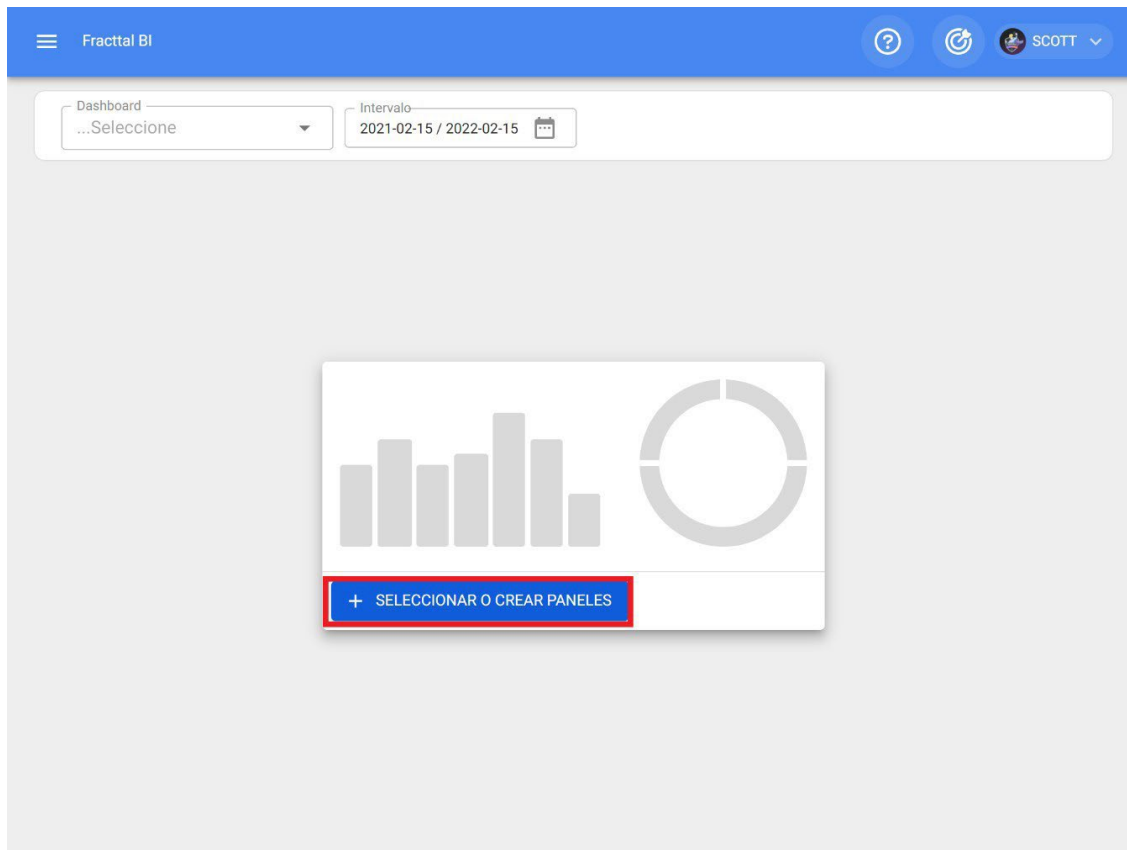

Une fois que vous aurez cliqué, le système affichera une nouvelle fenêtre avec l'option d'ajout. Une fois que vous aurez cliqué, le système ouvrira une nouvelle fenêtre dans laquelle vous devrez ajouter la description et la plage de dates (cette plage est celle qui sera prise en compte dans l'analyse) du tableau de bord ou du panneau que vous souhaitez ajouter.

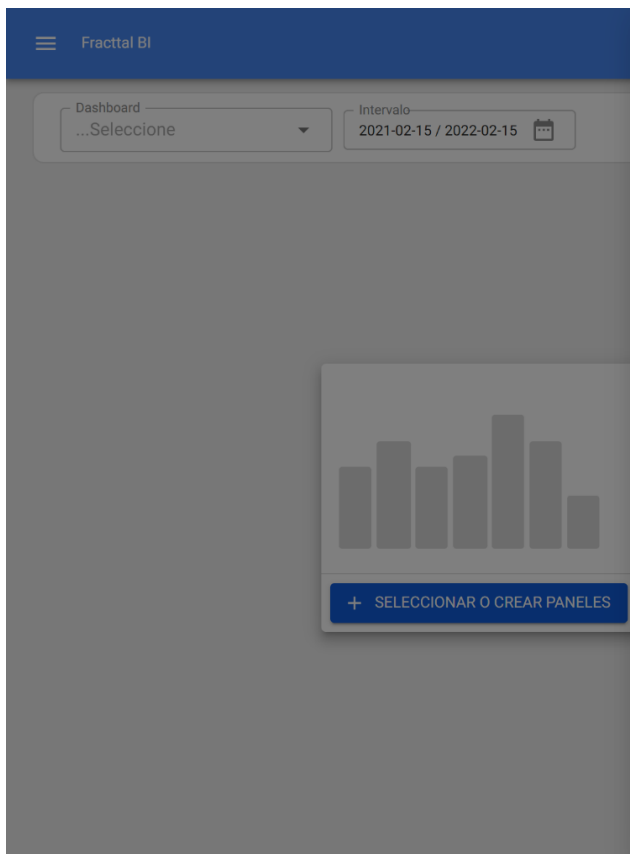
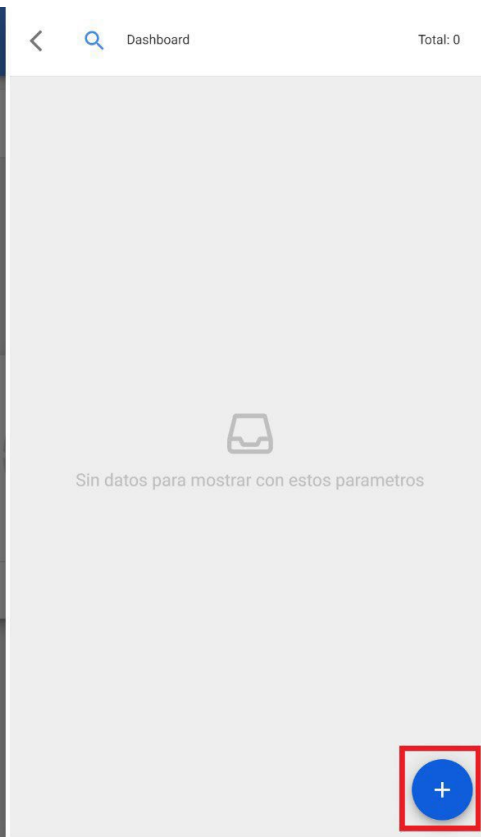
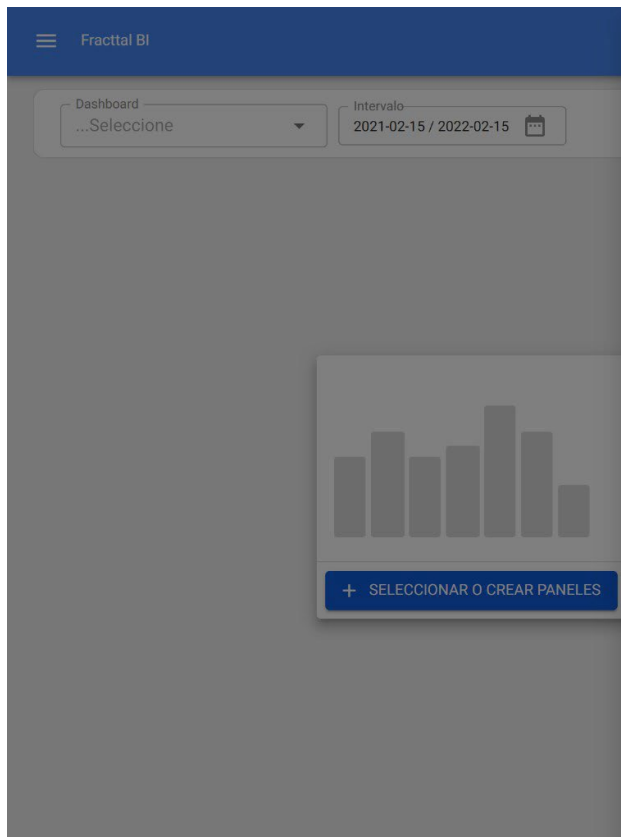

Enfin, une fois les informations complétées, cliquez sur l'option de sauvegarde pour que le système effectue les modifications.

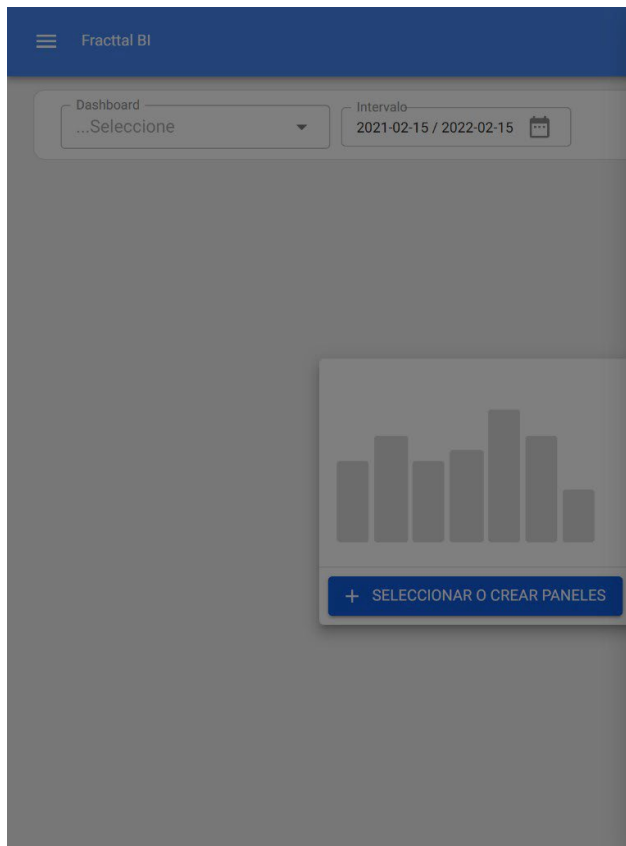

< GUARDAR

Descripción*

Rango de tiempo predeterminado*

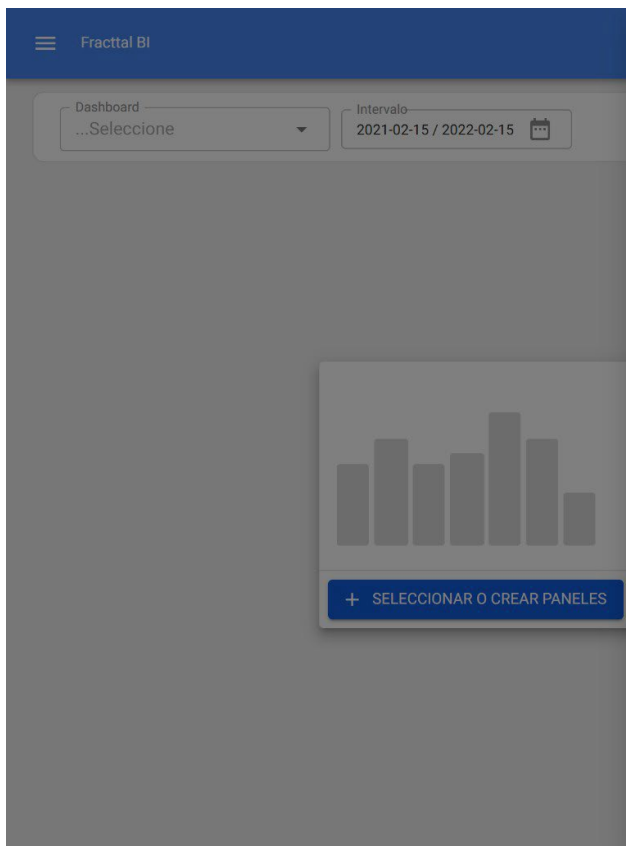

< Dashboard Total: 1

GESTION DE MANTENIMIENTO



Note : En fonction du plan contractuel, vous aurez la possibilité d'ajouter d'autres tableaux de bord, ainsi que de marquer l'option favorite.

Fractal BI

Dashboard
...Selecione

Intervalo
2021-02-15 / 2022-02-15

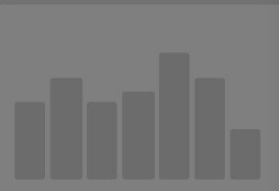

+ SELECCIONAR O CREAR PANELES

Dashboard Total: 2

GESTION DE COSTOS ☆

GESTION DE MANTENIMIENTO ★



Que sont les widgets dans Fractal BI ?

help.fractal.com/fr/articles/5998320-que-sont-les-widgets-en-fractal-bi

Les widgets sont les différents graphiques ou tableaux qui peuvent être ajoutés aux panneaux du module Fractal BI.

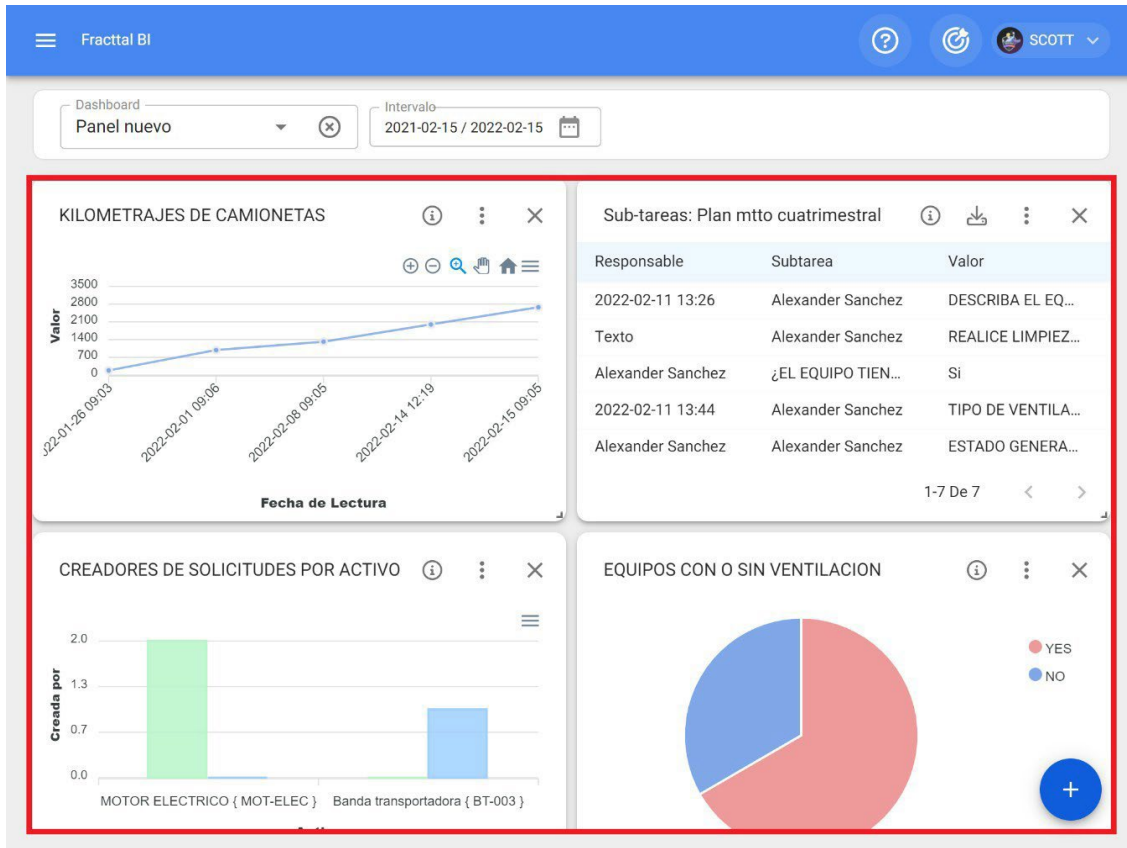

Il existe différents types de widgets qui permettent de détailler et d'analyser les informations gérées dans la plateforme de différentes manières. Les différents types de widgets qui peuvent être ajoutés à un tableau de bord sont énumérés ci-dessous :

- Ligne de
- zone
- Barra
- Torta
- Zone
- polaire

Radar

- ♦ Barre
- ♦ radiale
- ♦ Boîte à
- ♦ bulles
- Bougie
- ♦ Carte
- ♦ thermique
- ♦ Dispersion
- ♦ Ligne du temps
- Arbre du temps
- ♦ Tableau

Comment ajouter un widget à un tableau de bord Fractal BI ?

help.fractal.com/fr/articles/5998328-how-to-add-a-widget-to-a-panel-o-dashboard-in-fractal-bi

Pour ajouter un widget, il suffit de cliquer sur l'option d'ajout qui apparaît à l'écran.

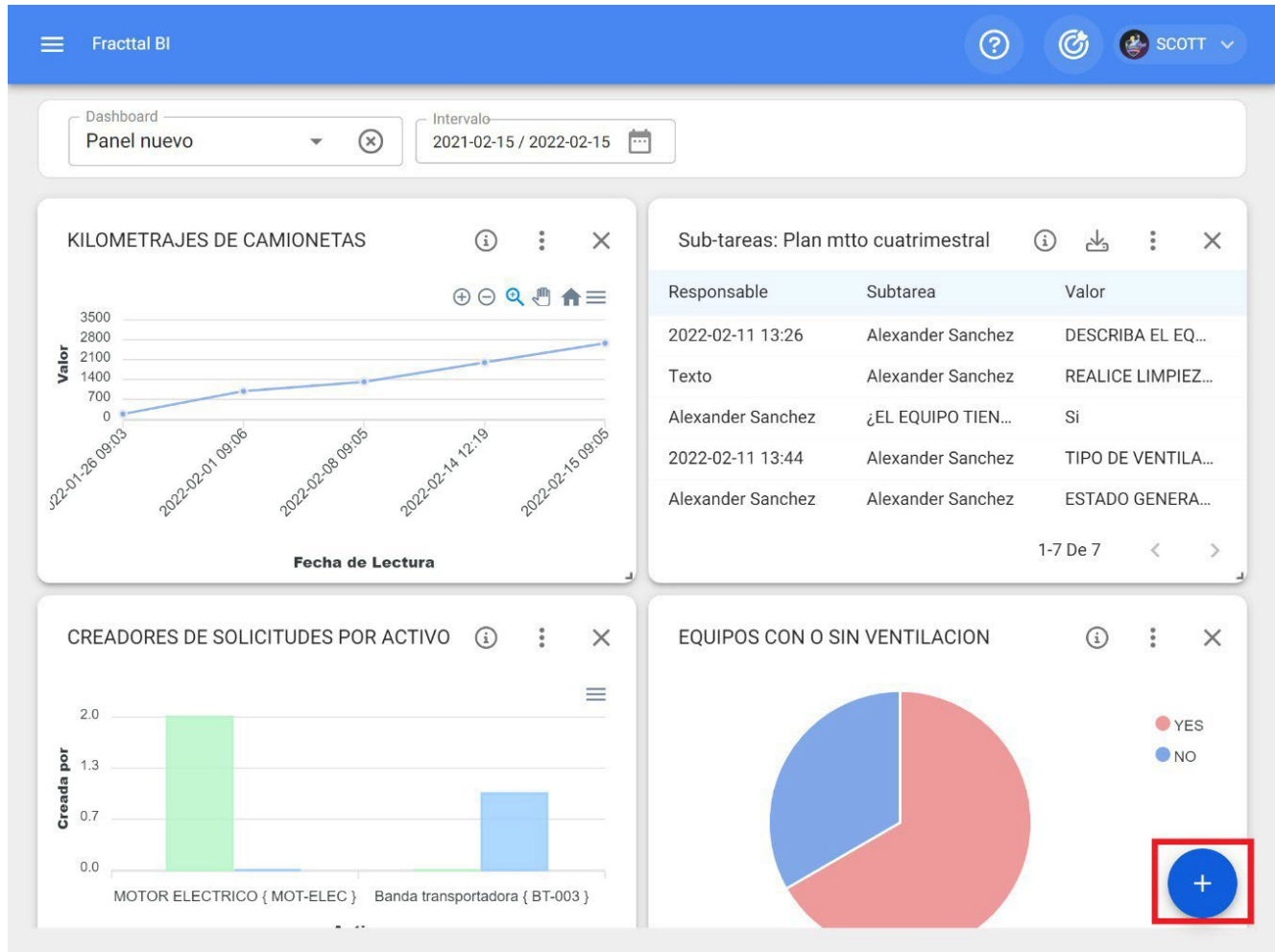

Remarque : si aucun widget n'a encore été créé, le système affichera une fenêtre supplémentaire avec l'option d'ajouter un widget (elle a la même fonction que l'option d'ajout).

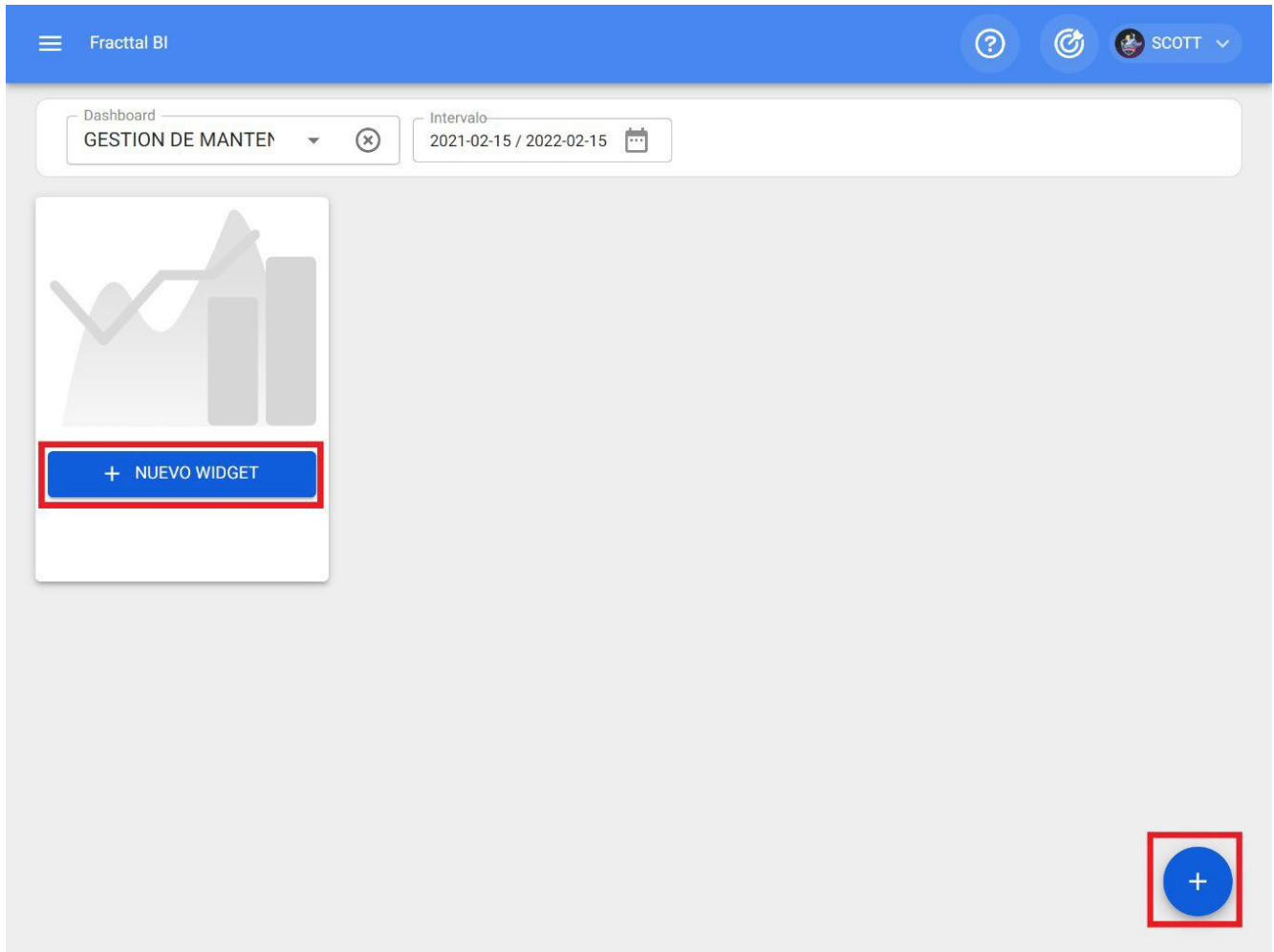

Une fois que l'on a cliqué sur l'option d'ajout, le système affiche une nouvelle fenêtre dans laquelle il faut définir le nom et le type de widget que l'on veut ajouter, comme à l'étape numéro 1, puis cliquer sur suivant.

Fractal BI

Dashboard
GESTION DE MANTEN

Intervalo
2021-02-15 / 2022-02-15



+ NUEVO WIDGET

Gráfica

1 Gráfica 2 Fuente de Datos

Nombre de la gráfica*



Estática



ÁREA



LINEA



ATRÁS SIGUIENTE

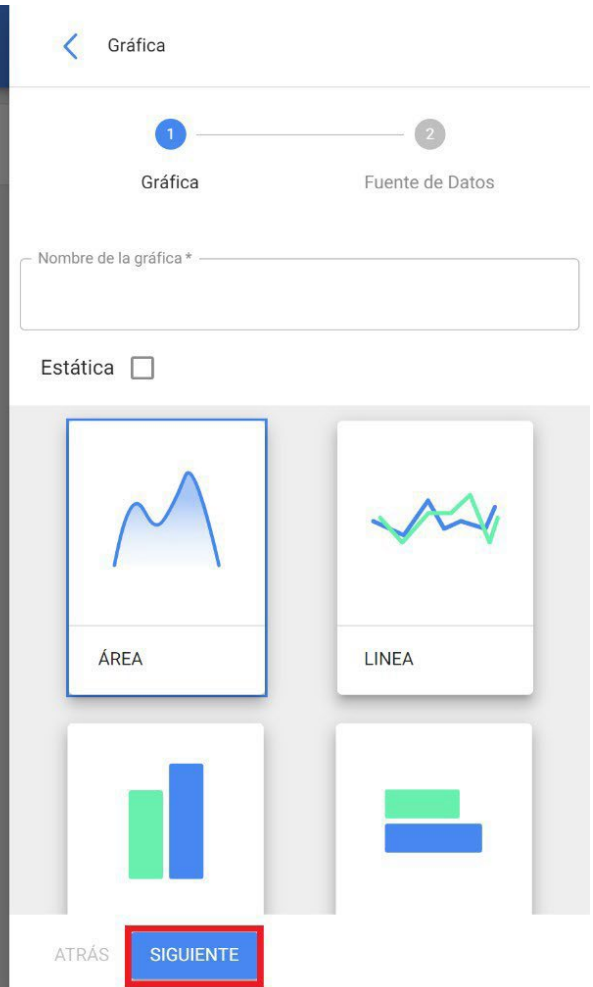
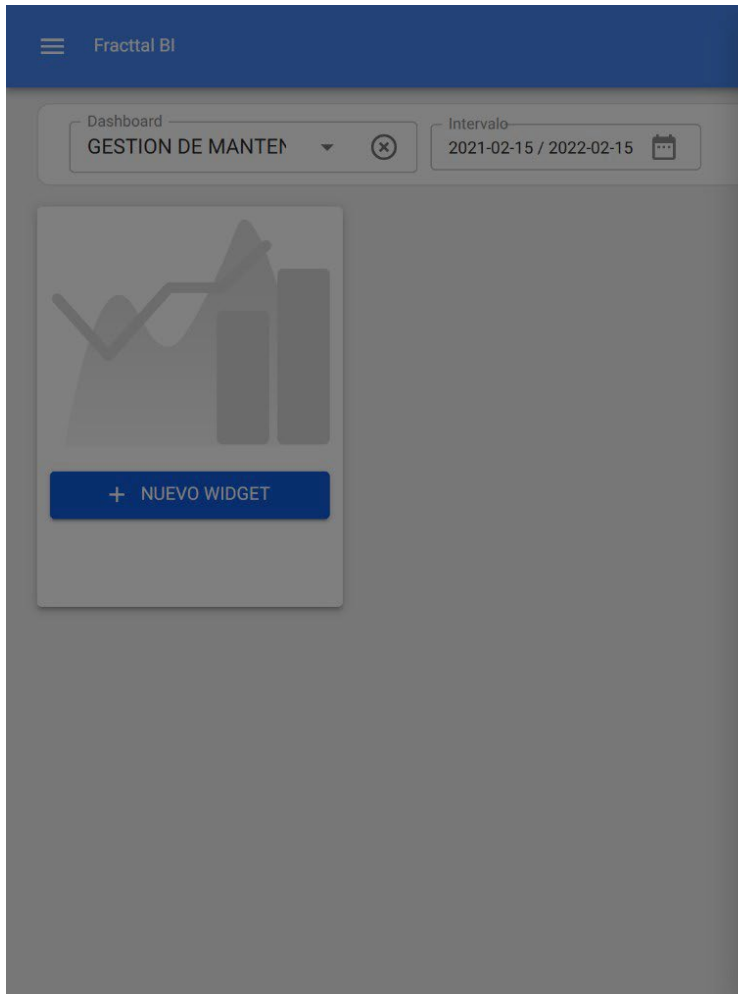

Ensuite, l'étape 2 sera activée, où nous devons choisir la source de données ou l'origine des valeurs qui alimenteront le graphique.

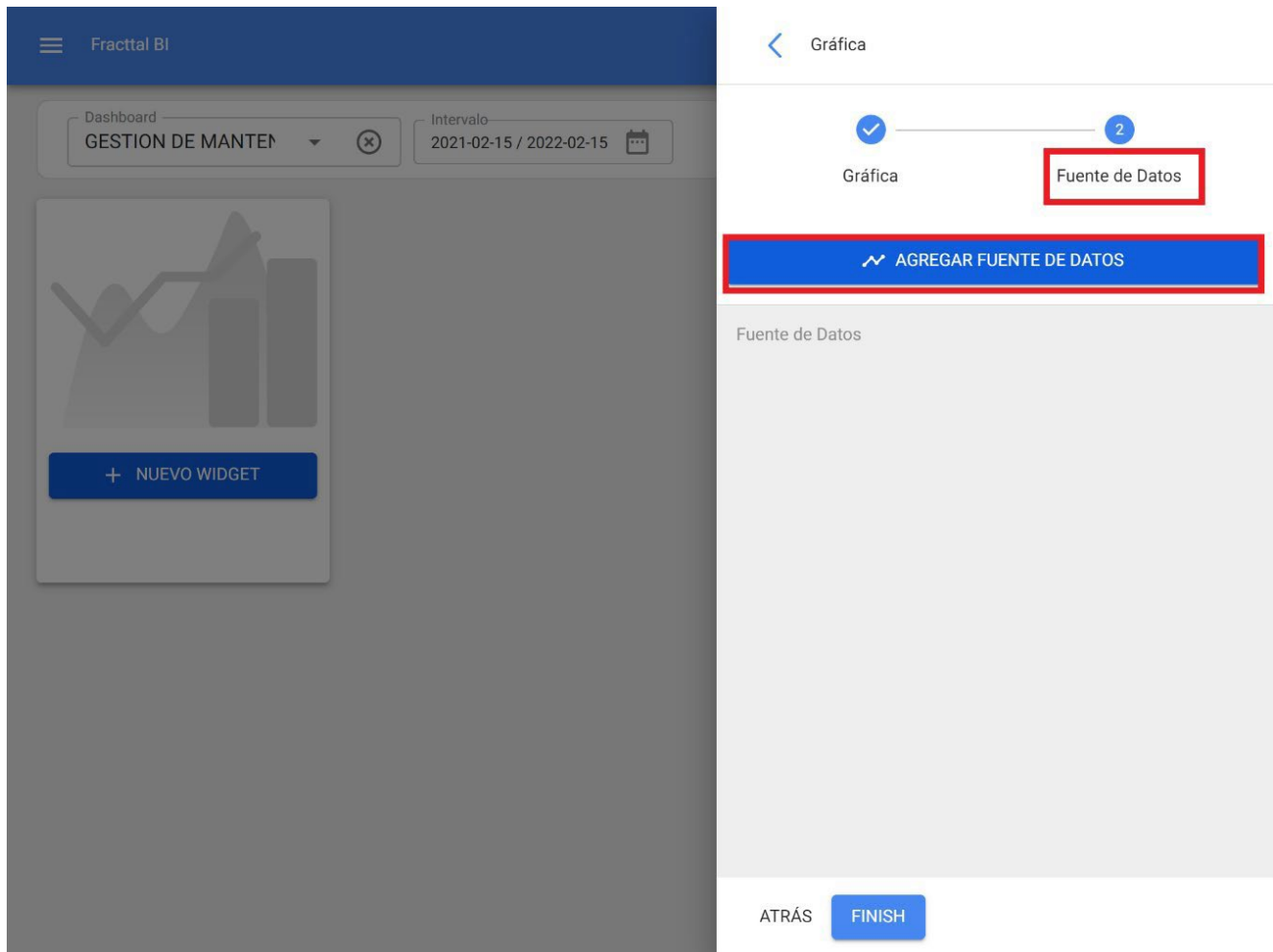

Une fois que vous avez cliqué sur l'option d'ajout d'une source de données, le système affiche une nouvelle fenêtre dans laquelle vous devez choisir entre les différents types de sources existantes à partir desquelles vous souhaitez obtenir les données. Ces sources sont les suivantes :

- ♦ **Tâches en attente** : Affiche toutes les données provenant des tâches en attente.
- ♦ **Bons de travail** : Affiche toutes les données des bons de travail. **Mes demandes** :
♦ **affiche** toutes les données relatives aux demandes de travail.
- ♦ **Lecture des compteurs** : affiche toutes les données des compteurs associés aux biens.
- ♦ **Plan des tâches** : affiche toutes les données des sous-tâches associées aux bons de travail.

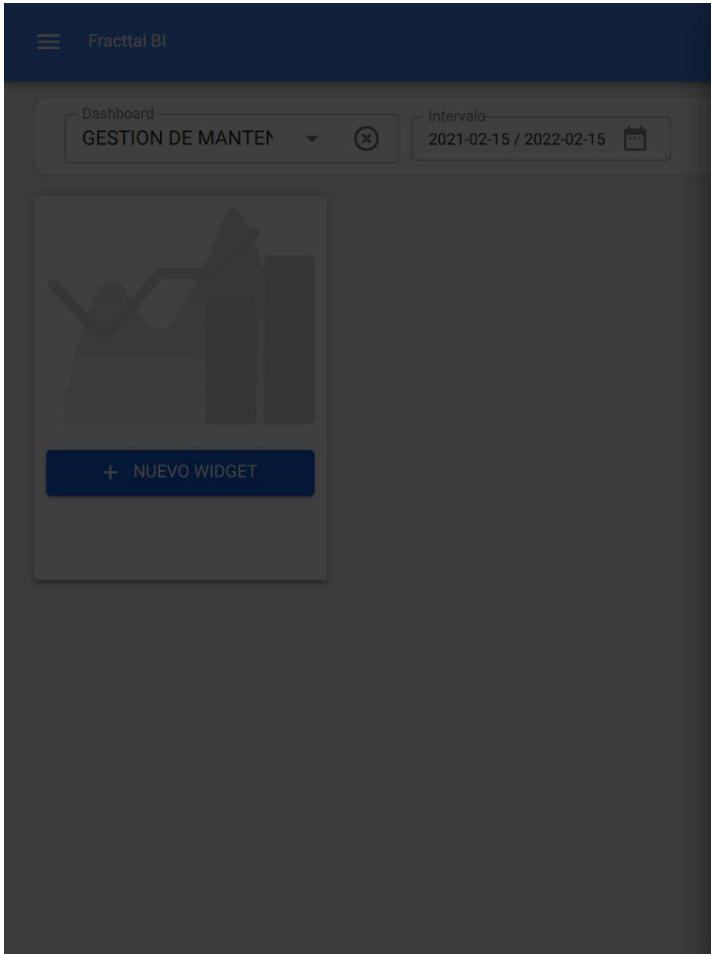

← Fuente de Datos ✓ ACEPTAR

Tipo de Fuente de Datos

Nombre de la serie*

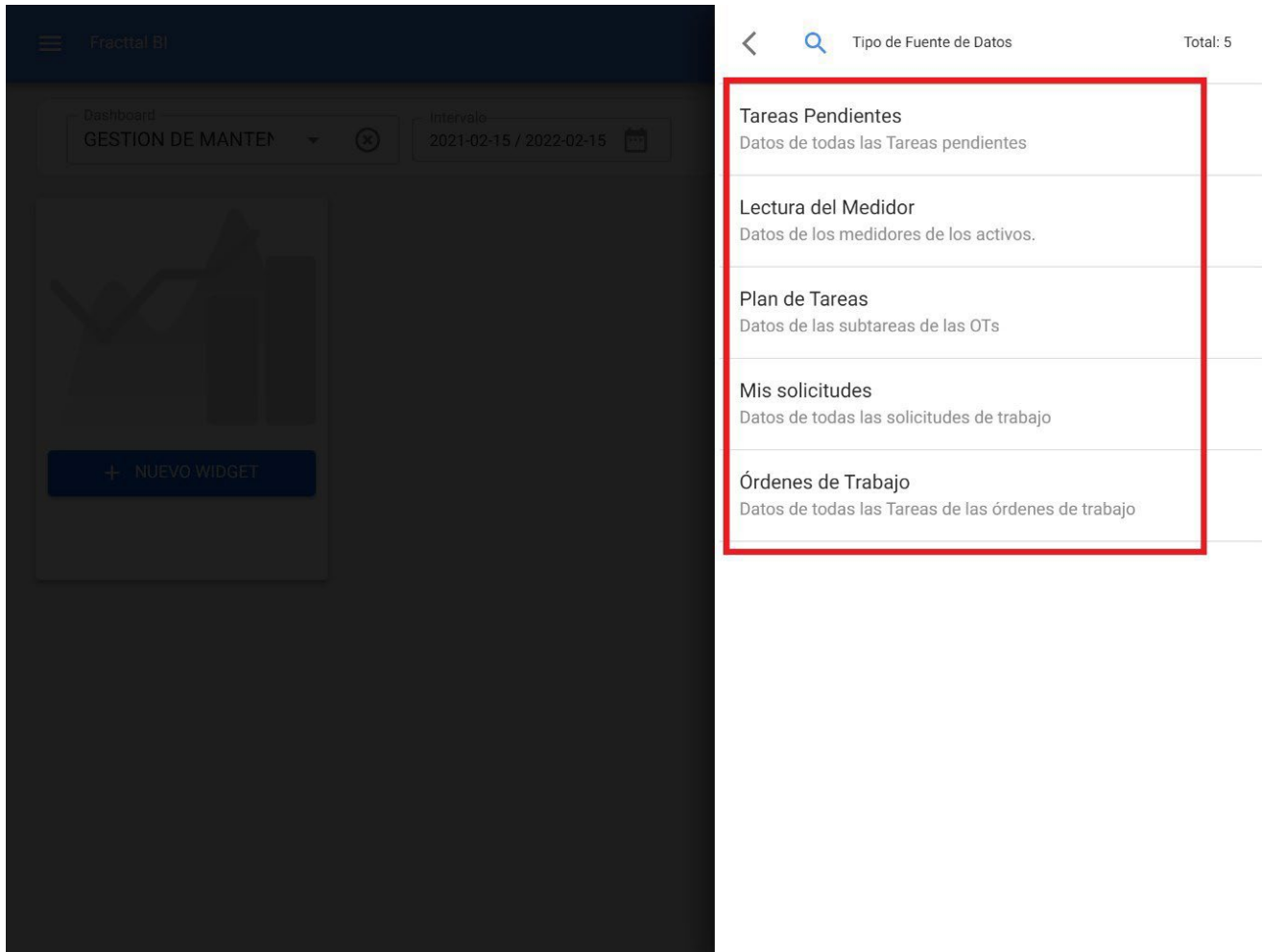

Après avoir sélectionné la source de données souhaitée, l'étape suivante consiste à ajouter le nom de la série et à compléter les paramètres associés au type de widget choisi à l'étape 1, puis à cliquer sur OK.

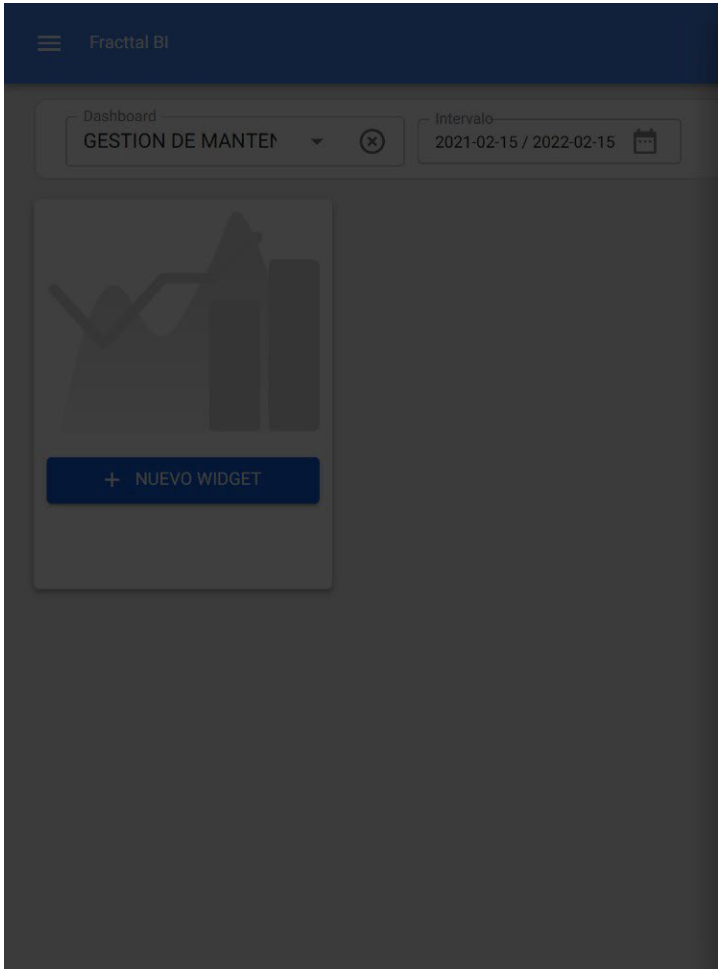

< Fuente de Datos ✓ ACEPTAR

Tipo de Fuente de Datos

Órdenes de Trabajo

Nombre de la serie *

CANTIDAD DE ACTIVOS

Fecha para aplicar filtros *

Fecha Programada

Categorías ó Nombres

Activo

Valores

Campo

Número de Solicitud

Rango automático

Decimales *

2

Método de Unión (Categorías Iguales) *

Ninguno

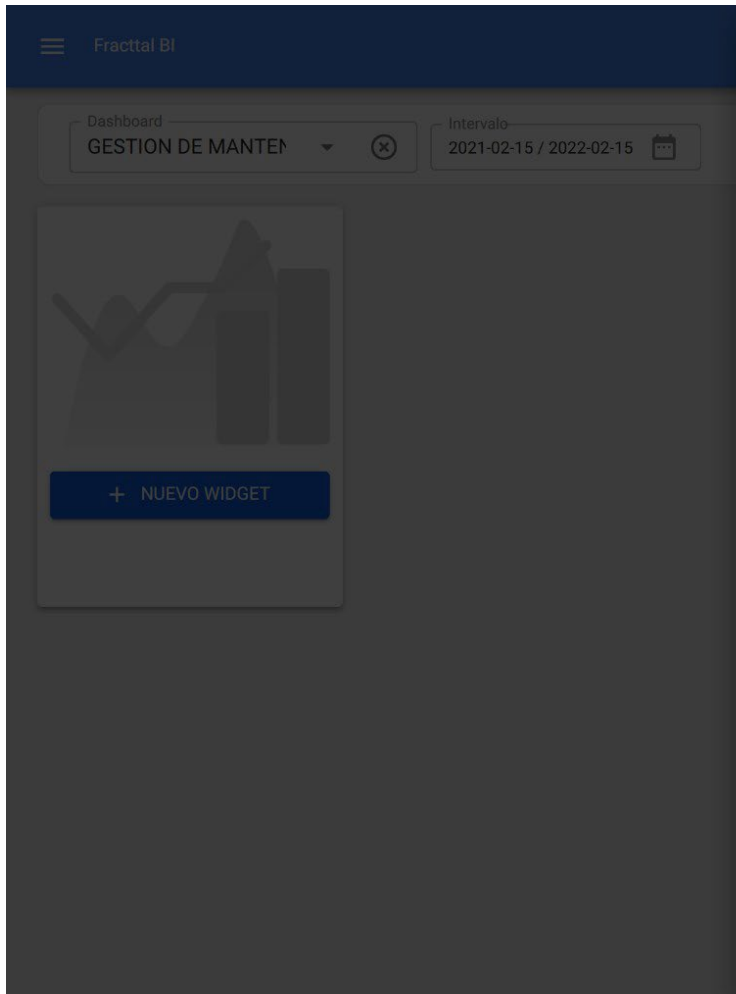

< Fuente de Datos ✓ ACEPTAR

Tipo de Fuente de Datos
Órdenes de Trabajo

Nombre de la serie *
CANTIDAD DE ACTIVOS

Fecha para aplicar filtros *
Fecha Programada

Categorías ó Nombres
Activo

Valores
Campo
Número de Solicitud

Rango automático

Decimales *
2

Método de Unión (Categorías Iguales) *
Ninguno

Note : Les paramètres dépendent du type de widget sélectionné, ainsi que de l'origine de la source de données.

Une fois toutes les étapes franchies, vous avez la possibilité d'ajouter une autre source de données (qui consiste à superposer différents widgets sur le même graphique, par exemple en affichant le relevé de différents compteurs sur le même graphique) ou de terminer complètement le processus pour que le système génère le graphique en question.

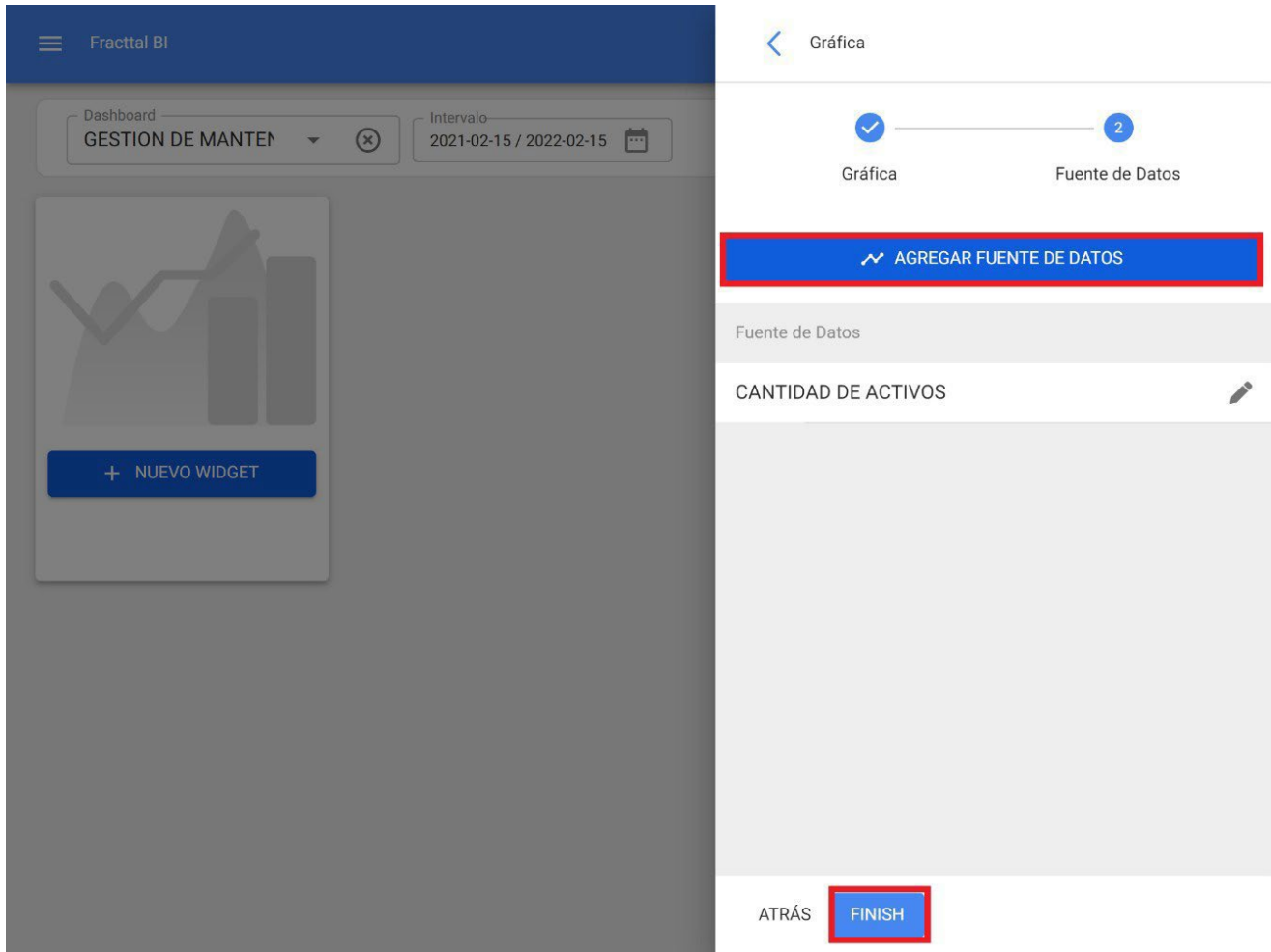

Lorsque vous cliquez sur "Terminer", le graphique est généré et il vous suffit de cliquer sur l'option "Enregistrer" pour sauvegarder les modifications apportées au tableau de bord.

Dashboard
Nuevo(a)

Intervalo
2022-02-01 / 2022-02-15

GUARDAR

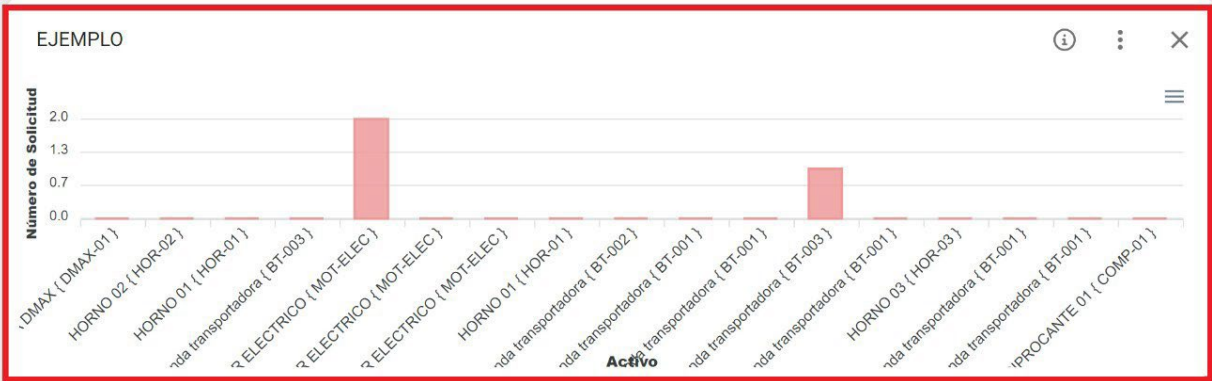

Dashboard
Nuevo(a)

Intervalo
2022-02-01 / 2022-02-15

GUARDAR

EJEMPLO

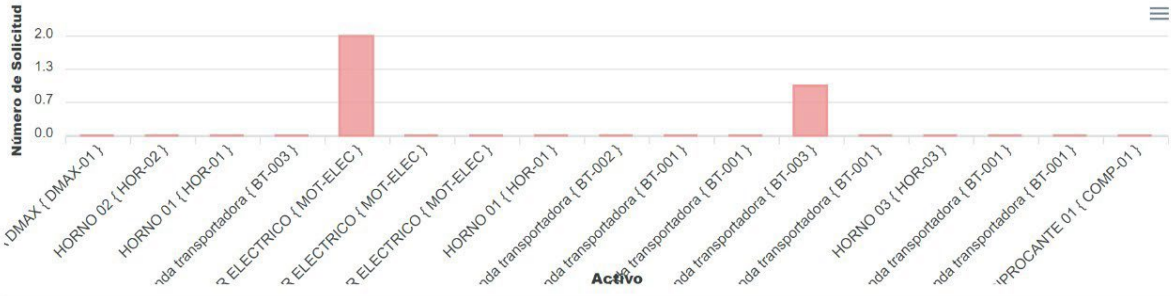

Comment Fractal BI est-il utilisé ?

help.fractal.com/fr/articles/6109754-how-to-use-fractal-bi

Fractal BI est un outil qui permet de créer des tableaux de bord personnalisés contenant des widgets. Dans les widgets, nous pouvons créer de manière personnalisée des graphiques avec différentes sources de données telles que les tâches, les relevés de compteurs, les plans de travail, mes demandes et les ordres de travail.

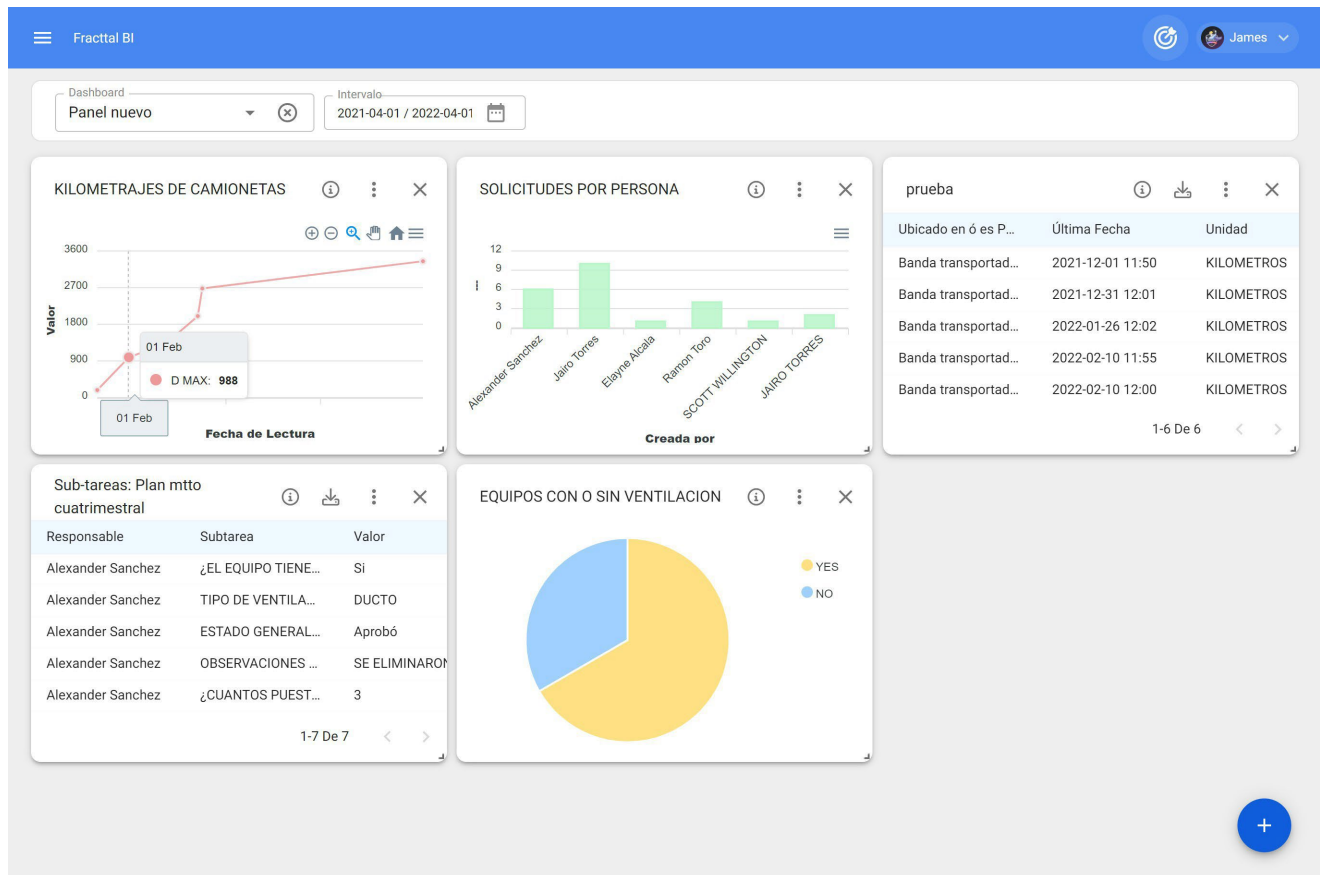

Il existe différents types de graphiques : aire, ligne, colonne, barre, barre, tarte, zone polaire, radar, barre radiale, boîte, bulle, bougie, carte thermique, nuage de points, ligne de temps, arbre et tableau. Le choix du type de graphique dépend en grande partie de la source de données à analyser.

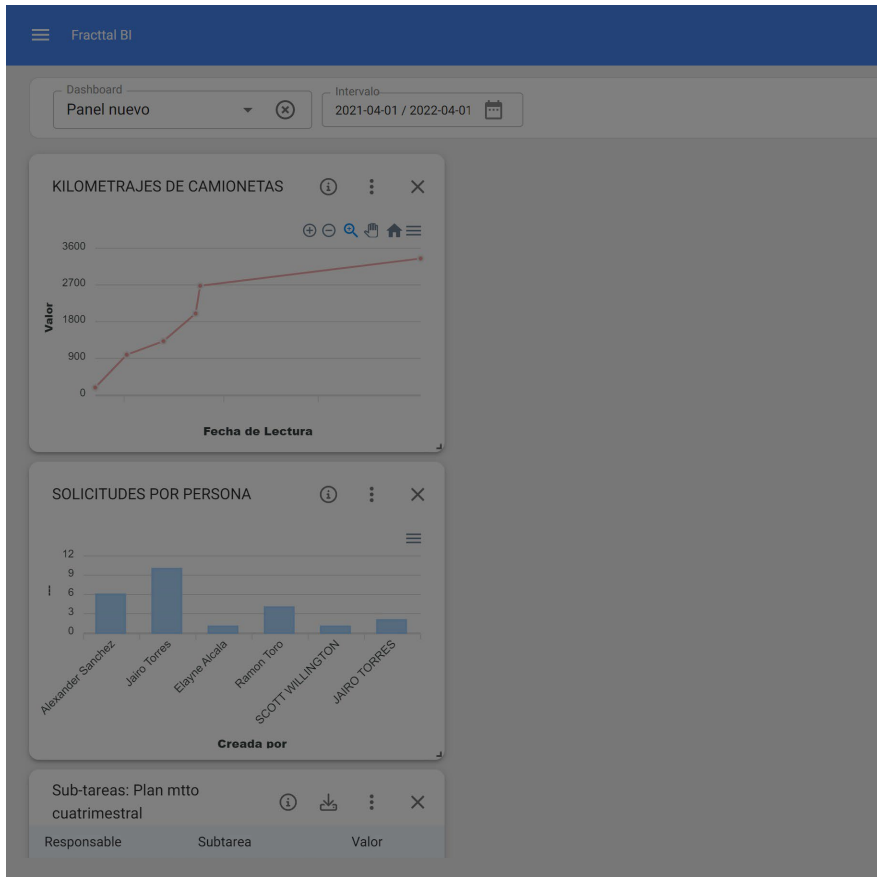

The configuration panel for the chart is titled 'Gráfica' and includes the following elements:

- Progress indicators for '1' (Gráfica) and '2' (Fuente de Datos).
- Input field for 'Nombre de la gráfica *'.
- Checkbox for 'Estática'.
- A grid of six chart type icons:
 - ÁREA (Area chart)
 - LINEA (Line chart)
 - COLUMNA (Column chart)
 - BARRA (Bar chart)
 - Donut chart
 - Pie chart
- Navigation buttons: 'ATRÁS' and 'SIGUIENTE'.

À titre d'exemple, nous allons tracer les températures d'entrée et de sortie d'une tour de refroidissement en fonction du temps. La première chose à faire est de créer le tableau de bord, de définir une description et un intervalle de temps prédéterminé.

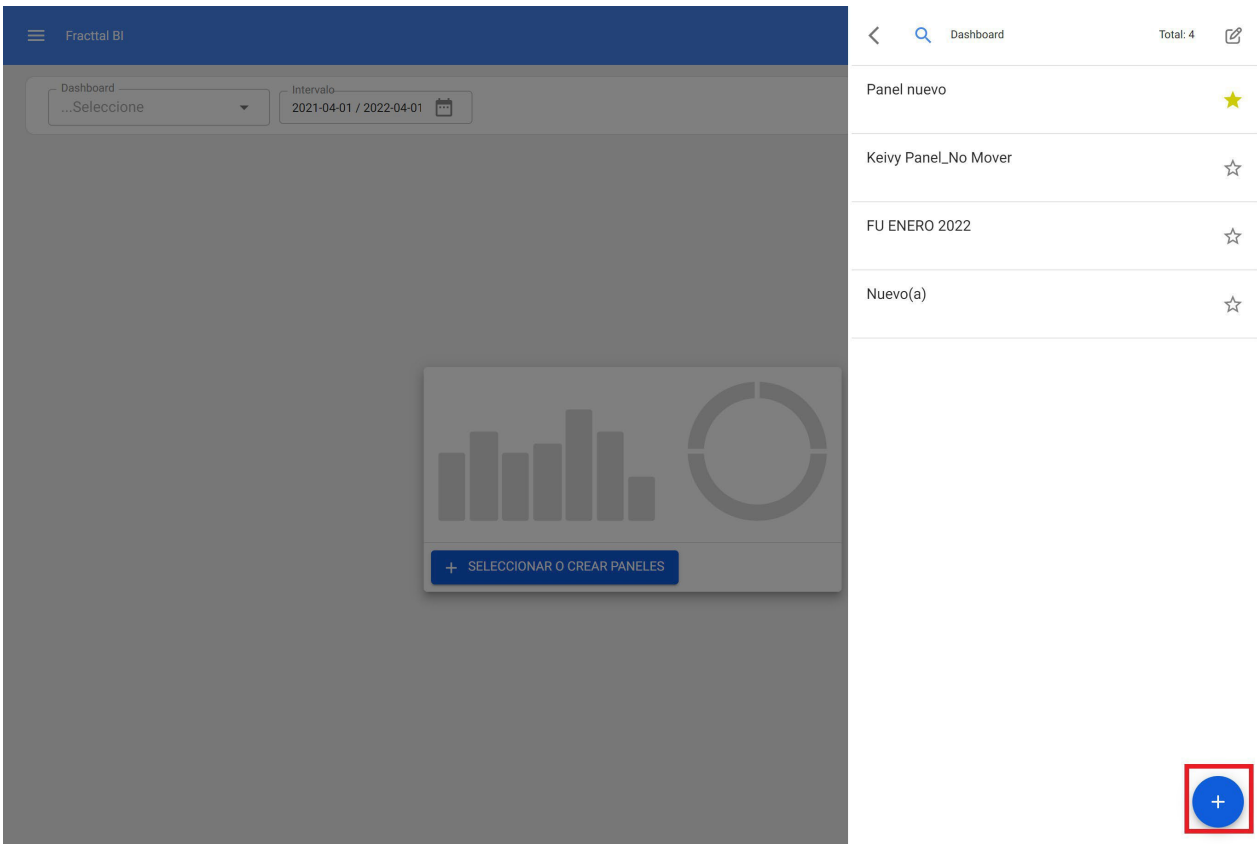
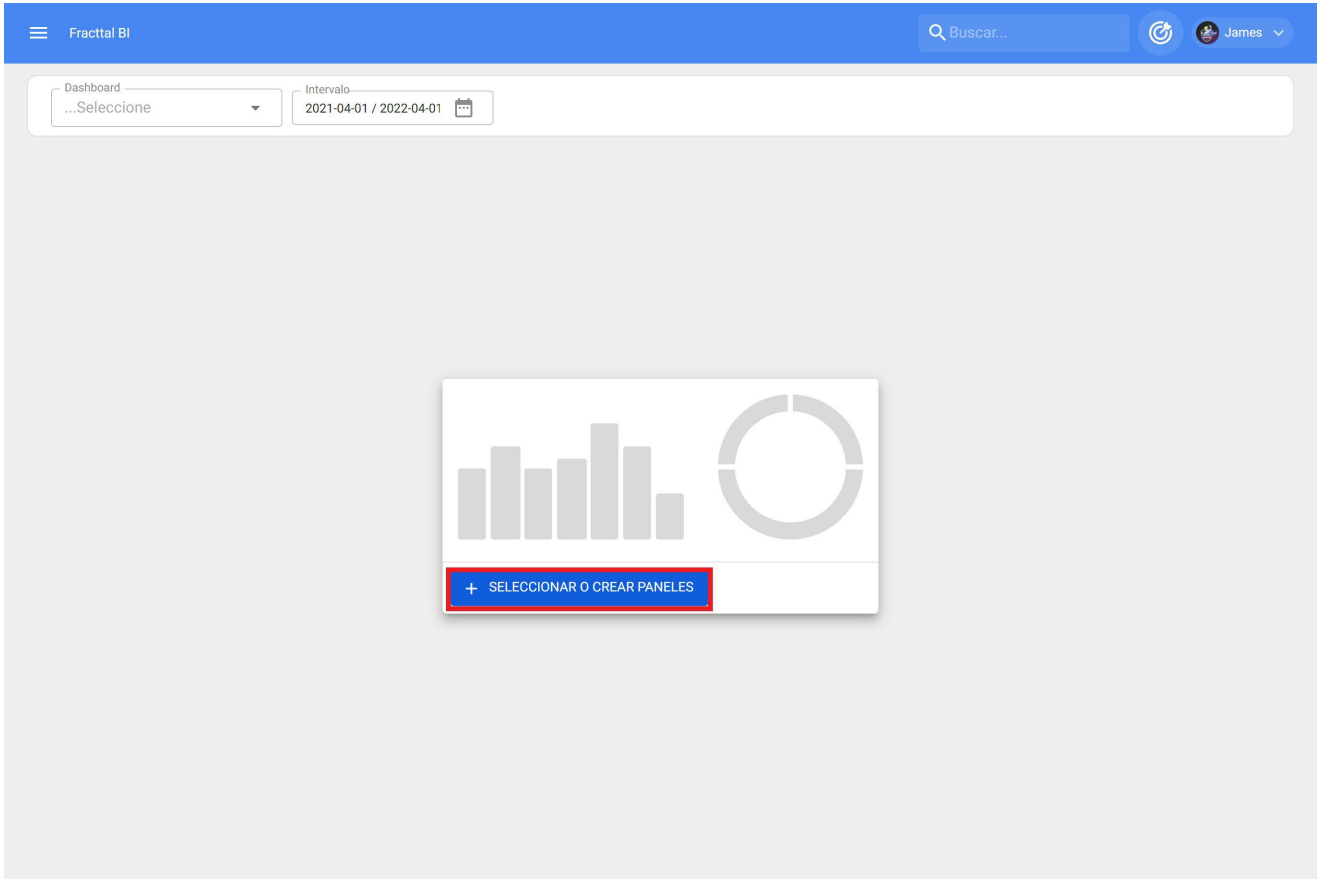

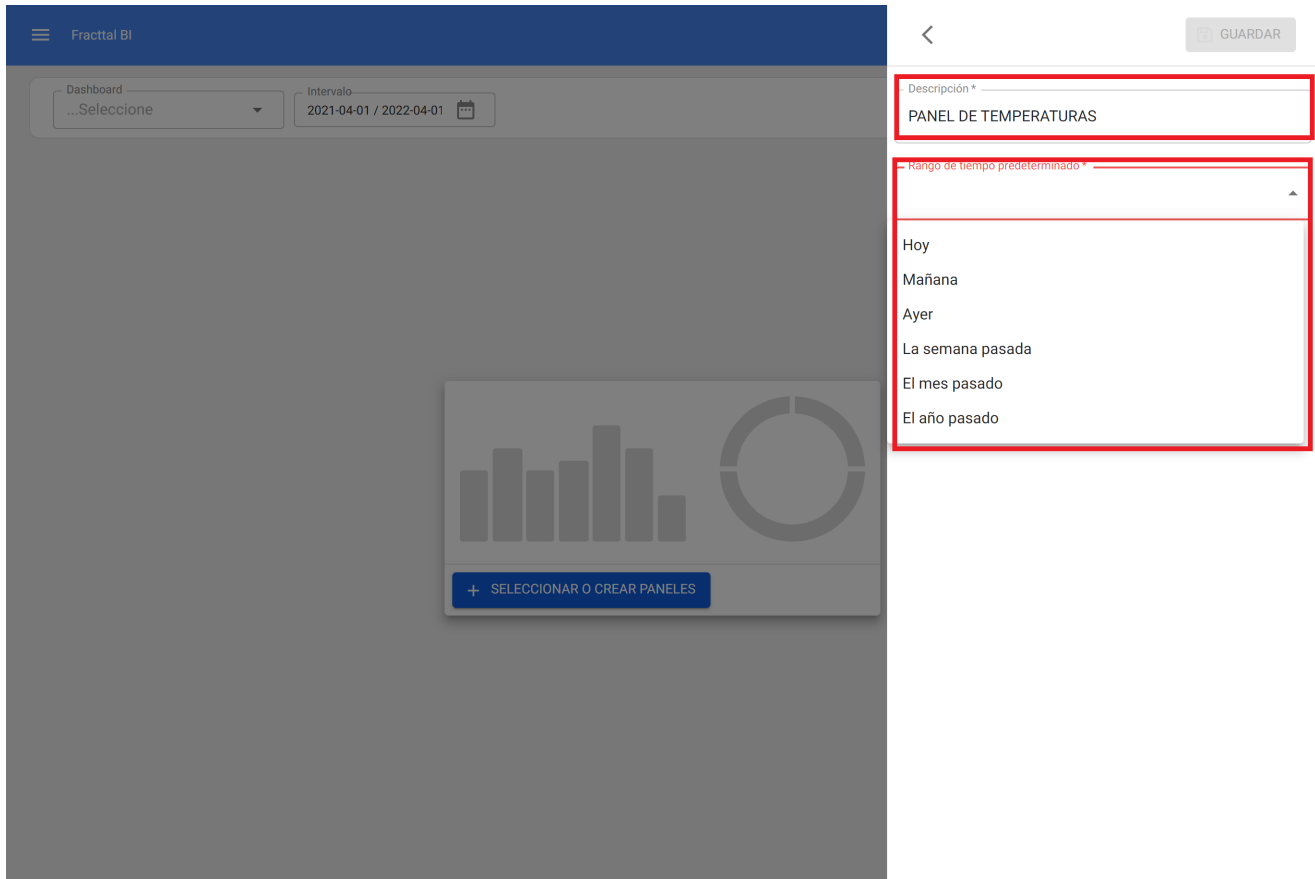

Nous avons ajouté un nouveau widget.

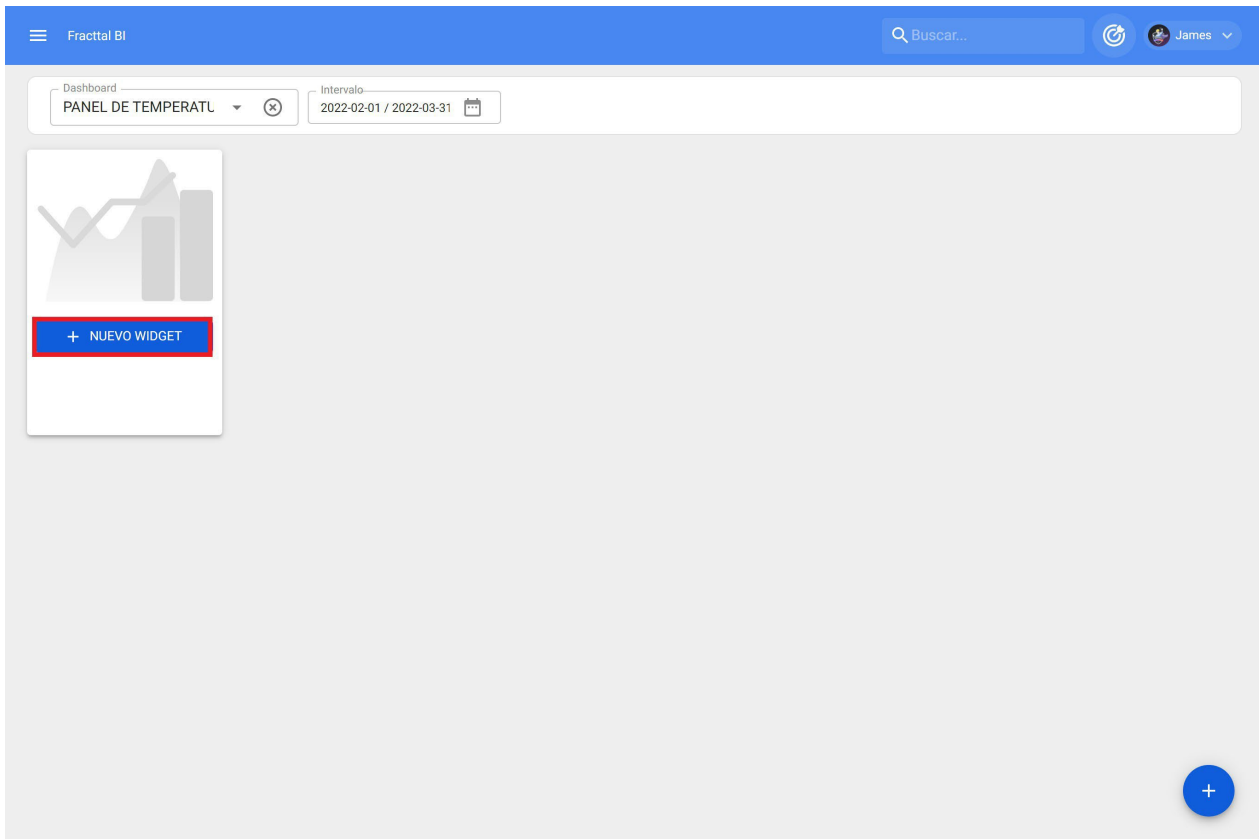

Sélectionnez un nom et un type de graphique.

Dashboard
PANEL DE TEMPERATU

Intervalo
2021-04-01 / 2022-04-01

+ NUEVO WIDGET

Gráfica

1 2

Gráfica Fuente de Datos

Nombre de la gráfica *

DIFERENCIAL TEMPERATURAS TORRE DE REFRIGERACIC

Estática

COLUMNA BARRA

TORTA ZONA POLAR

ATRÁS SIGUIENTE

Nous ajoutons la source de données.

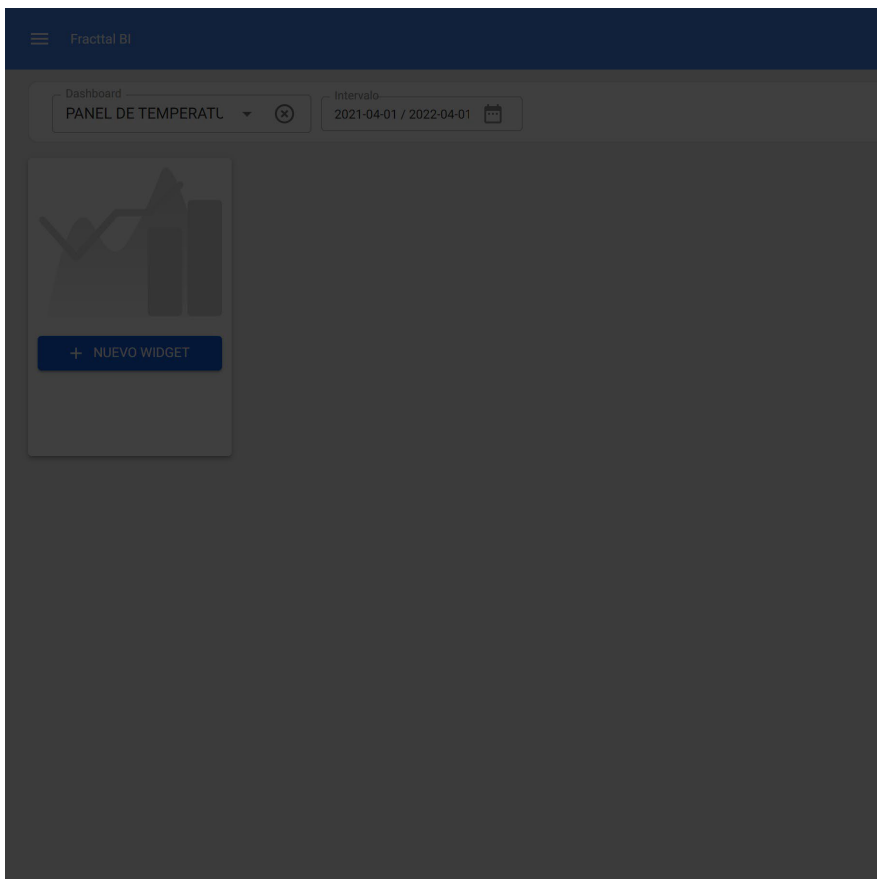
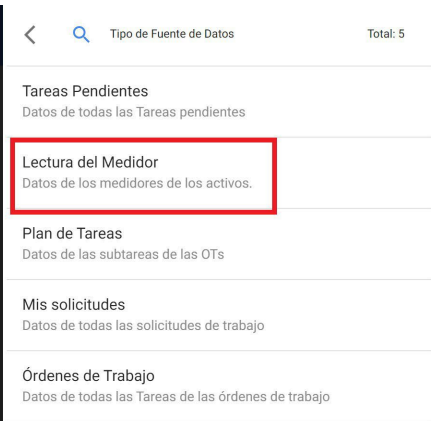
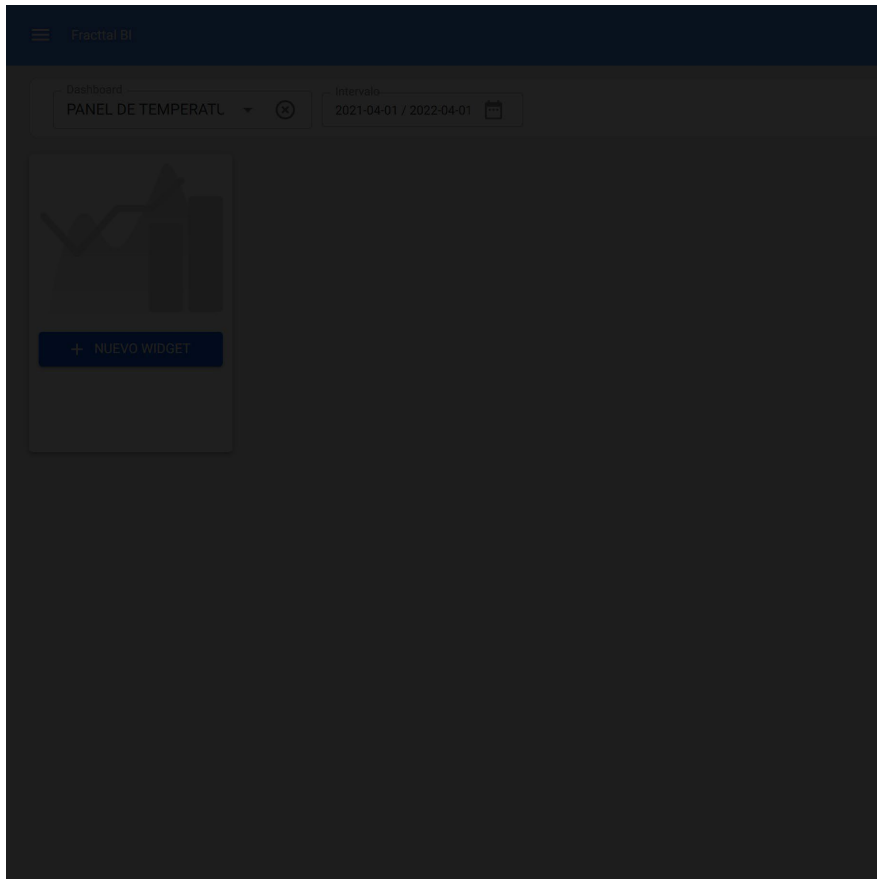

Une fois que nous avons défini les sources de données, nous avons terminé.

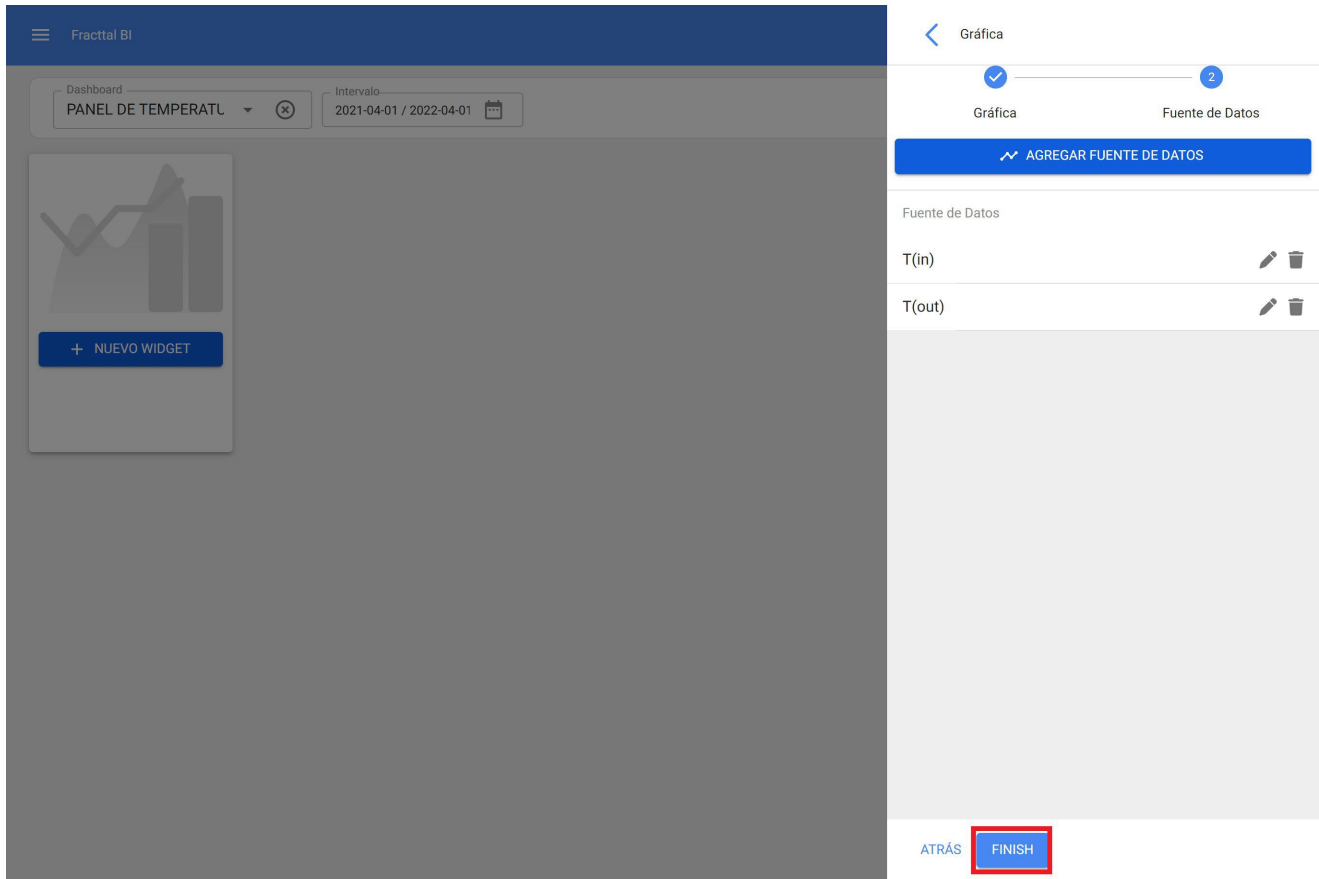

Ensuite, nous pouvons définir la taille de notre widget et sauvegarder les changements, de cette façon nous avons terminé la création du widget dans Fractal BI.

Dashboard
PANEL DE TEMERATU

Intervalo
2021-04-01 / 2022-04-01

GUARDAR

DIFERENCIAL TEMPERATURAS TORRE DE REFRIGERACION

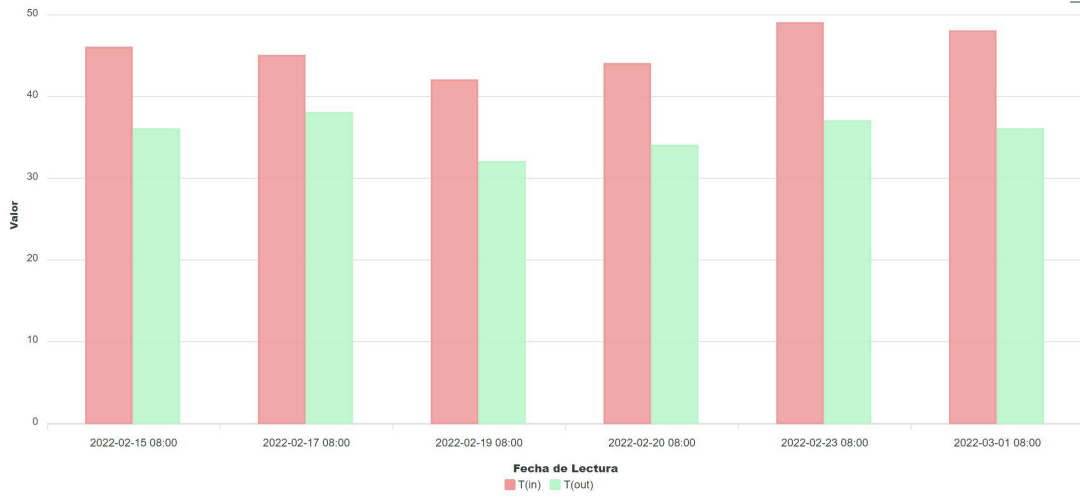

Fractal BI - Gráficos por defecto

help.fractal.com/fr/articles/6997660-fractal-bi-charts-predetermined

Fractal BI es un módulo que permite crear diferentes tipos de reportes en función de los requisitos de cada usuario. Es posible obtener diferentes gráficos combinando las múltiples variables que se encuentran en Fractal One, esta información permite obtener un análisis compacto de diferentes trazabilidades, permitiendo de manera práctica conocer los estados de la gestión y a partir de allí tomar todas las decisiones que vayan en el sentido de la mejora continua.

Para establecer estos reportes, diferentes campos deben ser rellenos para ilustrar los datos de manera correcta y simple. Existe ahora una nueva funcionalidad conocida como gráficos por defecto, que propone los gráficos más comunes y los más relevantes para la mayoría de los usuarios, lo que permite racionalizar aún más la generación de reportes, ya que la información puede obtenerse por defecto en función del tipo de gráfico y de la fuente de datos.

Procedura de generación de gráficos por defecto

1. Entrar en el submódulo Fractal BI

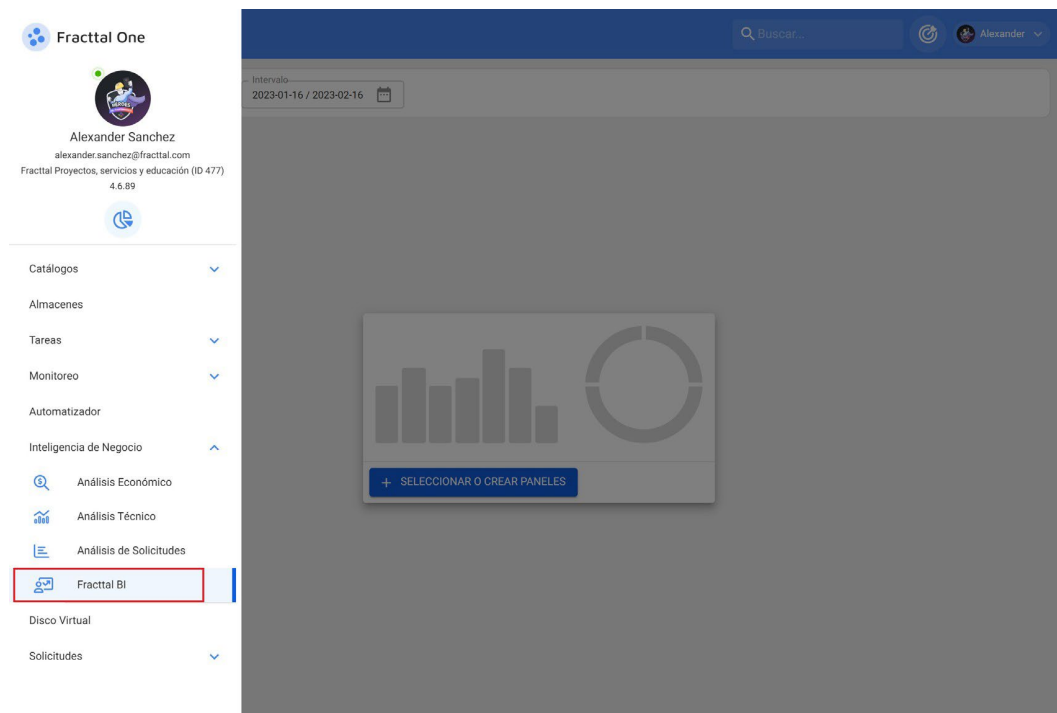

2. Allez dans le tableau de bord où vous souhaitez créer le nouveau graphique et sélectionnez nouveau widget ou cliquez sur l'icône (+).

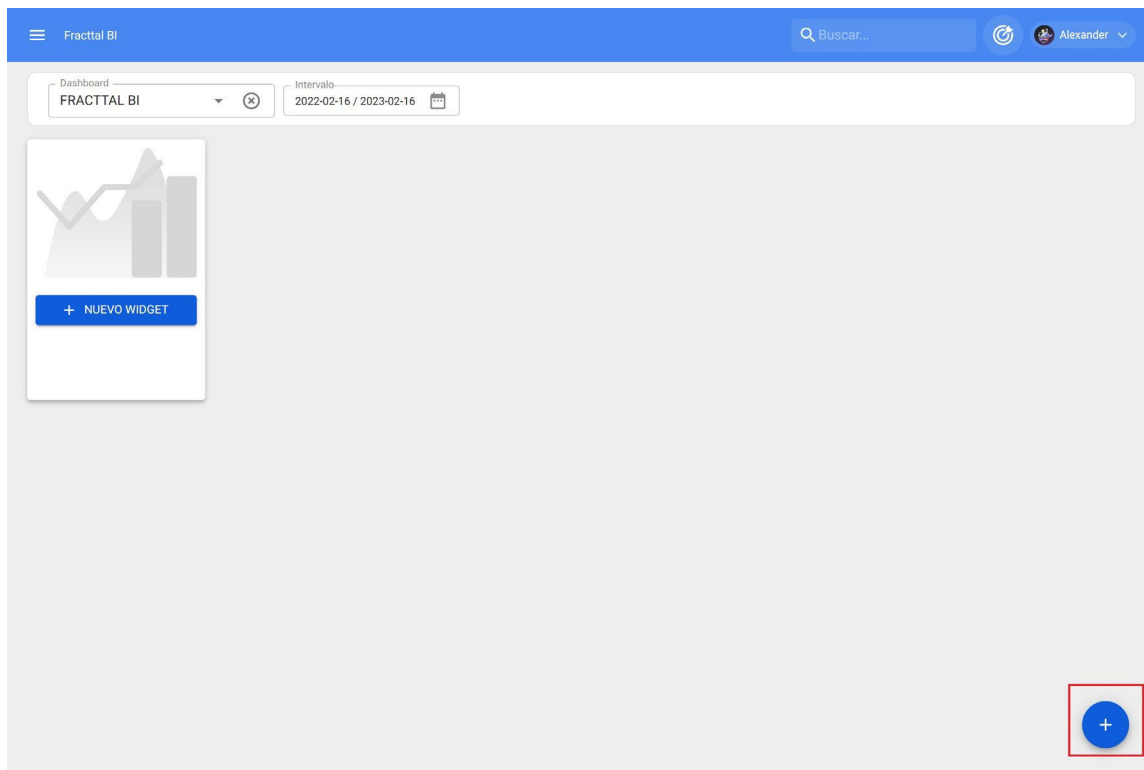

3. Attribuez un nom au graphique et sélectionnez l'option Graphiques par défaut, puis cliquez sur le bouton Suivant.

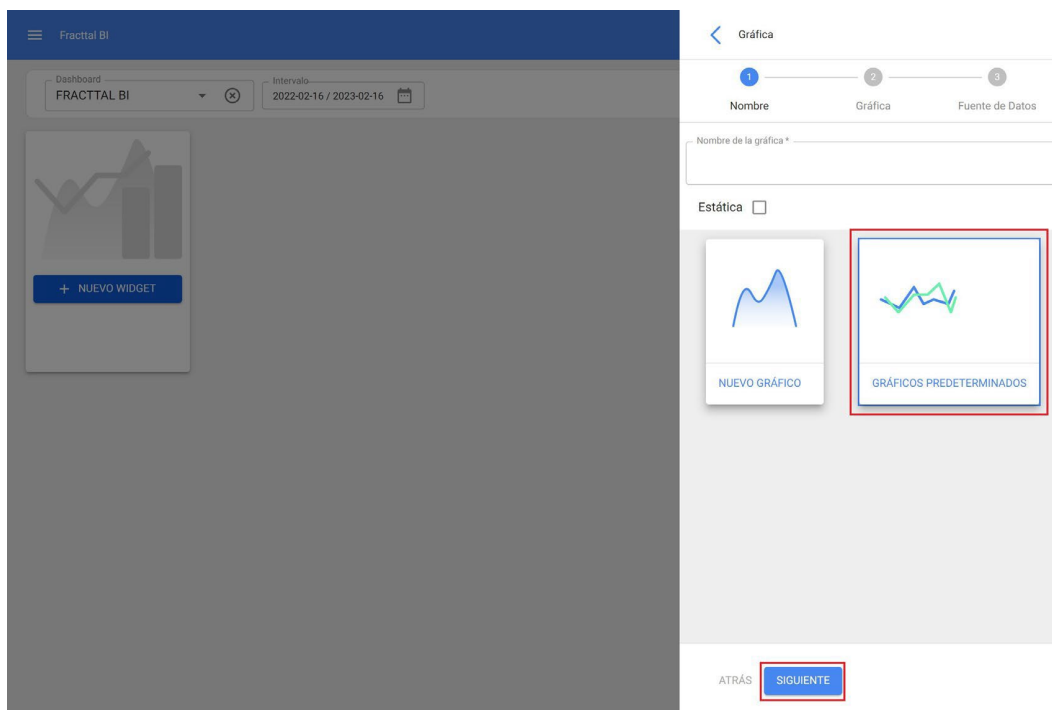

4. Sélectionnez le type de graphique et la source de données, ce qui permet de filtrer les options prises en charge.

The screenshot shows the Fractal BI dashboard configuration interface. On the left, a preview of a chart widget is visible with a '+ NUEVO WIDGET' button. The main configuration panel on the right is titled 'Gráfica' and includes a progress indicator with two steps: 'Nombre' (completed) and 'Gráfica' (current). Two dropdown menus are highlighted with red boxes: 'Tipos de gráficos' and 'Fuente de Datos'. Below these, several chart options are listed, each with a small icon, a title, a data source, and a chart type:

- OT por Estado**
Fuente de Datos: Órdenes de Trabajo
Tipo: Torta
- OT por día**
Fuente de Datos: Órdenes de Trabajo
Tipo: Columna
- OT por tipo**
Fuente de Datos: Órdenes de Trabajo
Tipo: Columna
- OT por calificación**
Fuente de Datos: Órdenes de Trabajo
Tipo: Radar
- OT por prioridad**

At the bottom of the configuration panel, there are 'ATRÁS' and 'FINALIZAR' buttons.

Vous avez également la possibilité de sélectionner directement le type de graphique à partir des options, où le type de graphique et la source de données sont détaillés et illustrés.



Nombre



Gráfica

Tipos de gráficos



Fuente de Datos



OT por Estado

Fuente de Datos: Órdenes de Trabajo

Tipo: Torta



OT por día

Fuente de Datos: Órdenes de Trabajo

Tipo: Columna



OT por tipo

Fuente de Datos: Órdenes de Trabajo

Tipo: Columna



OT por calificación

Fuente de Datos: Órdenes de Trabajo

Tipo: Radar



OT por prioridad

ATRÁS

FINALIZAR

5. Cliquez sur le bouton Terminer

Qu'est-ce qu'un disque virtuel et comment accéder au module ?

help.fractal.com/fr/articles/6000367-qu'est-ce-que-le-disque-virtuel-et-comment-entrer-dans-le-module

Le disque virtuel est un module dans lequel vous pouvez créer des dossiers et télécharger des fichiers numériques afin qu'ils soient toujours disponibles lorsque vous vous connectez et qu'ils puissent être utilisés comme pièces jointes dans vos plans de travail.

The screenshot shows the Fractal user interface. On the left, a user profile for SCOTT BILLINGTON is visible, with a red box highlighting the 'Disco Virtual' option in the navigation menu. The main area displays a table of files with columns for 'Última modificación' and 'Tamaño'.

	Última modificación	Tamaño
ARIA	--	--
ONICA	--	--
	2022-01-25 18:24	78.03 KB
	2022-01-04 11:53	127.2 KB
.pdf	2022-01-04 11:53	165.69 KB
9.pdf	2022-01-04 11:53	51.32 KB
la(s) 15.24.20.png	2022-01-18 15:26	208.09 KB
la(s) 15.24.29.png	2022-01-18 15:26	73.46 KB
ADOS.png	2022-01-05 18:13	662.25 KB
STROENTEROLOGIA.xlsx	2022-01-26 15:53	30.14 KB

Comment accéder au module Disque virtuel ?

Pour accéder au disque virtuel, il suffit de dérouler le menu en haut à gauche de la barre principale de la plate-forme et de cliquer sur "Disque virtuel".

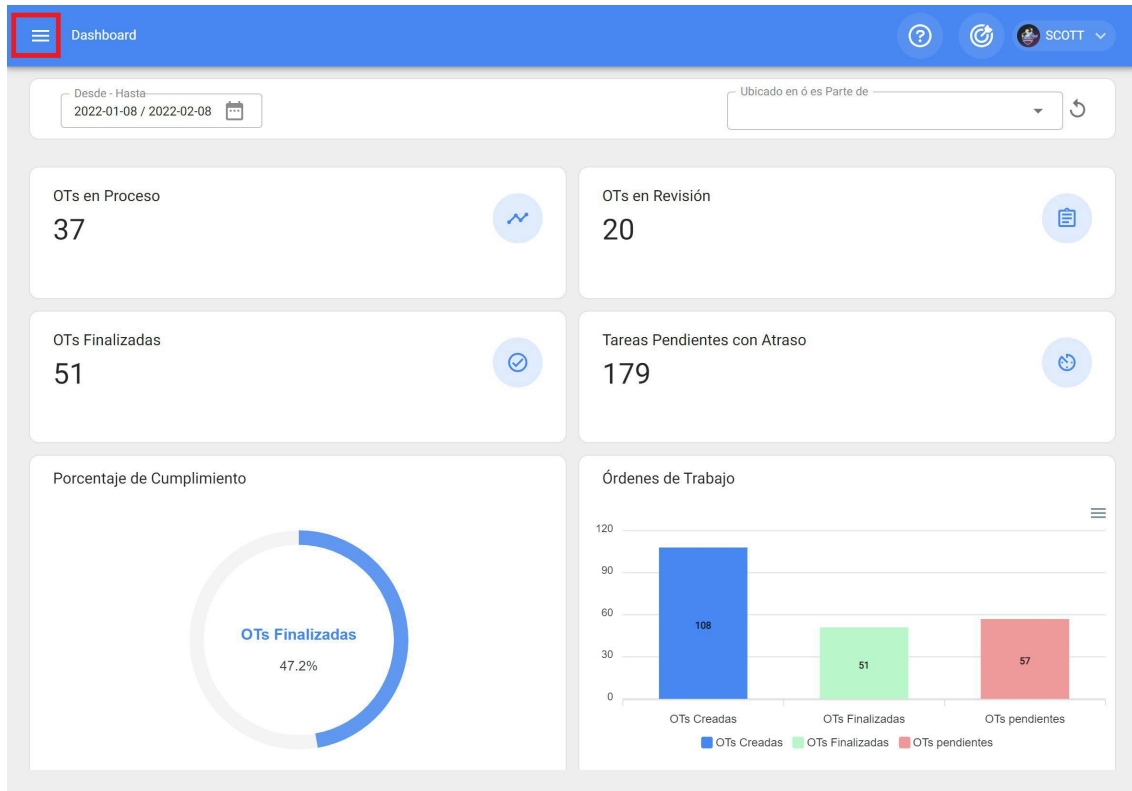

fractal one

SCOTT BILLINGTON
alexander.sanchez@fractal.com
Pilotos Fractal/Cuentas Demo
4.5.33

- Catálogos
- Almacenes
- Tareas
- Monitoreo
- Automatizador
- Inteligencia de Negocio
- Disco Virtual**
- Solicitudes

Commit: 63f745a
BuiltTime: 2022-02-03 16:02

Total: 16

Nombre	Última modificación	Tamaño
ARIA	--	--
ONICA	--	--
	2022-01-25 18:24	78.03 KB
	2022-01-04 11:53	127.2 KB
.pdf	2022-01-04 11:53	165.69 KB
9.pdf	2022-01-04 11:53	51.32 KB
la(s) 15.24.20.png	2022-01-18 15:26	208.09 KB
la(s) 15.24.29.png	2022-01-18 15:26	73.46 KB
ADOS.png	2022-01-05 18:13	662.25 KB
STROENTEROLOGIA.xlsx	2022-01-26 15:53	30.14 KB

En clicando dessus, vous ouvrirez une nouvelle fenêtre dans laquelle vous trouverez tous les dossiers et fichiers hébergés sur le disque virtuel.

Disco Virtual

Inicio

Total: 16

<input type="checkbox"/>	Descripción	Última modificación	Tamaño
<input type="checkbox"/>	PLANOS NEUMATICOS MAQUINARIA	--	--
<input type="checkbox"/>	CERTIFICADOS DE REVISION TECNICA	--	--
<input type="checkbox"/>	Accelo plano 839FU.jpeg	2022-01-25 18:24	78.03 KB
<input type="checkbox"/>	BALANCE 2020.pdf	2022-01-04 11:53	127.2 KB
<input type="checkbox"/>	CARPETA TRIBUTARIA NOV 2021.pdf	2022-01-04 11:53	165.69 KB
<input type="checkbox"/>	CONEVIO JUNIO Y JULIO FORM 29.pdf	2022-01-04 11:53	51.32 KB
<input type="checkbox"/>	Captura de Pantalla 2022-01-18 a la(s) 15.24.20.png	2022-01-18 15:26	208.09 KB
<input type="checkbox"/>	Captura de Pantalla 2022-01-18 a la(s) 15.24.29.png	2022-01-18 15:26	73.46 KB
<input type="checkbox"/>	LUBRICANTES Y LIQUIDOS UTILIZADOS.png	2022-01-05 18:13	662.25 KB
<input type="checkbox"/>	NO MOVER FORMATO RUTINA GASTROENTEROLOGIA.xlsx	2022-01-26 15:53	30.14 KB

+







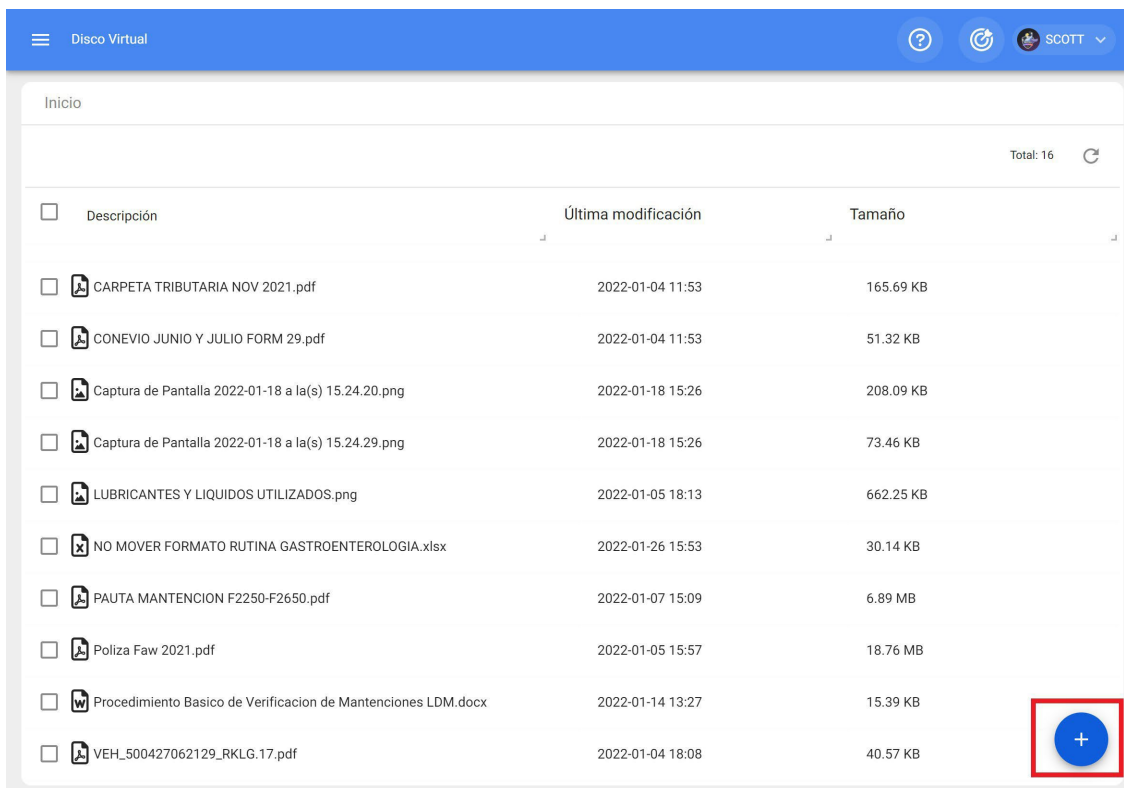



Comment ajouter des informations au disque virtuel ?

 help.fractal.com/fr/articles/6000381-as-add-information-to-virtual-disk

Pour ajouter des informations, il suffit de cliquer sur le symbole d'ajout en bas à droite de la fenêtre.



The screenshot shows the 'Disco Virtual' interface. At the top, there is a blue header with a menu icon, the text 'Disco Virtual', and user information 'SCOTT'. Below the header, the main area is titled 'Inicio' and shows a table of files. The table has columns for 'Descripción', 'Última modificación', and 'Tamaño'. There are 10 rows of files listed. In the bottom right corner of the file list area, there is a blue circular button with a white plus sign, which is highlighted by a red square box.

<input type="checkbox"/>	Descripción	Última modificación	Tamaño
<input type="checkbox"/>	 CARPETA TRIBUTARIA NOV 2021.pdf	2022-01-04 11:53	165.69 KB
<input type="checkbox"/>	 CONEVI0 JUNIO Y JULIO FORM 29.pdf	2022-01-04 11:53	51.32 KB
<input type="checkbox"/>	 Captura de Pantalla 2022-01-18 a la(s) 15.24.20.png	2022-01-18 15:26	208.09 KB
<input type="checkbox"/>	 Captura de Pantalla 2022-01-18 a la(s) 15.24.29.png	2022-01-18 15:26	73.46 KB
<input type="checkbox"/>	 LUBRICANTES Y LIQUIDOS UTILIZADOS.png	2022-01-05 18:13	662.25 KB
<input type="checkbox"/>	 NO MOVER FORMATO RUTINA GASTROENTEROLOGIA.xlsx	2022-01-26 15:53	30.14 KB
<input type="checkbox"/>	 PAUTA MANTENCION F2250-F2650.pdf	2022-01-07 15:09	6.89 MB
<input type="checkbox"/>	 Poliza Faw 2021.pdf	2022-01-05 15:57	18.76 MB
<input type="checkbox"/>	 Procedimiento Basico de Verificacion de Mantenciones LDM.docx	2022-01-14 13:27	15.39 KB
<input type="checkbox"/>	 VEH_500427062129_RKLG.17.pdf	2022-01-04 18:08	40.57 KB

En cliquant dessus, les options d'ajout d'un nouveau dossier ou d'un nouveau fichier s'ouvrent.

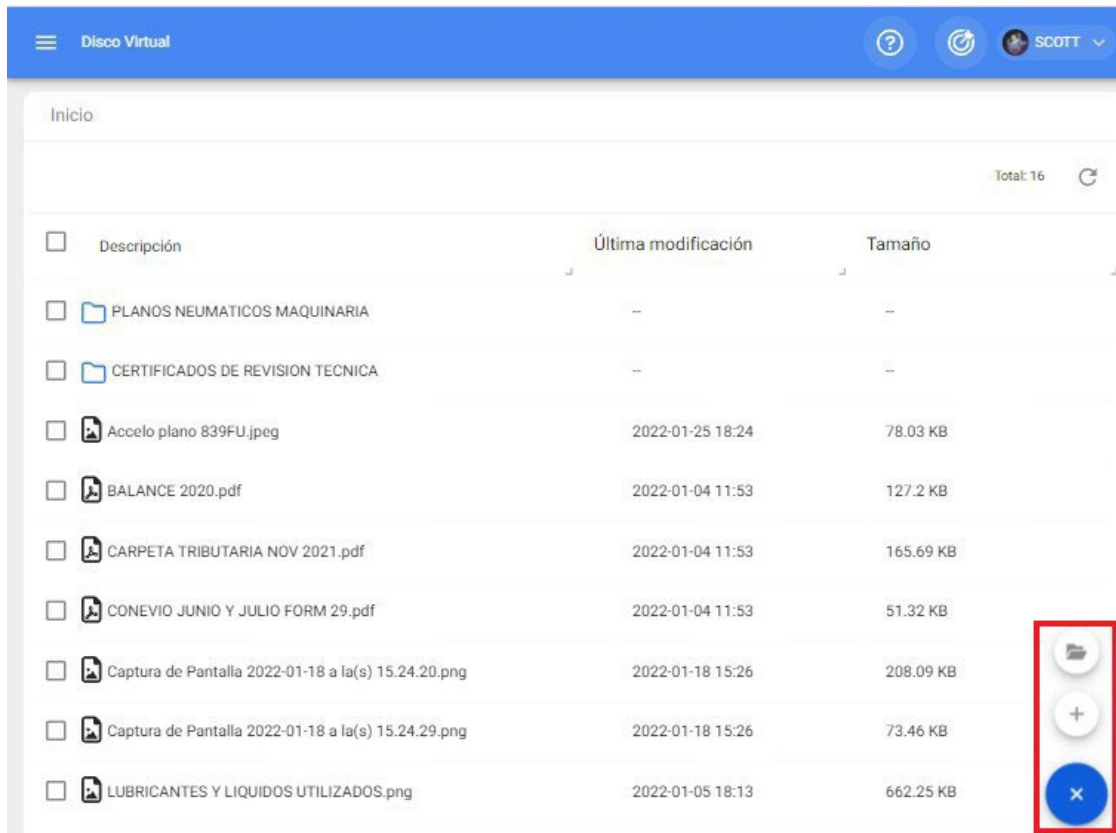

Si l'option d'ajout d'un nouveau dossier est choisie, le système affichera une fenêtre demandant le nom du dossier à ajouter au système.

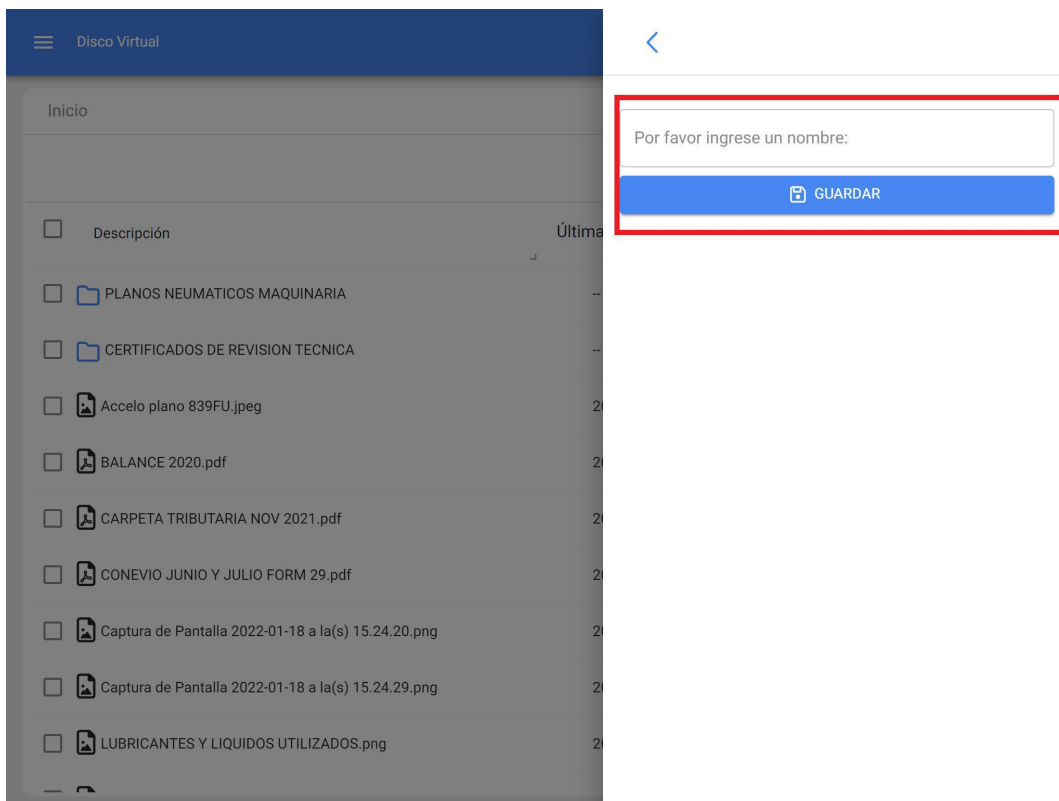

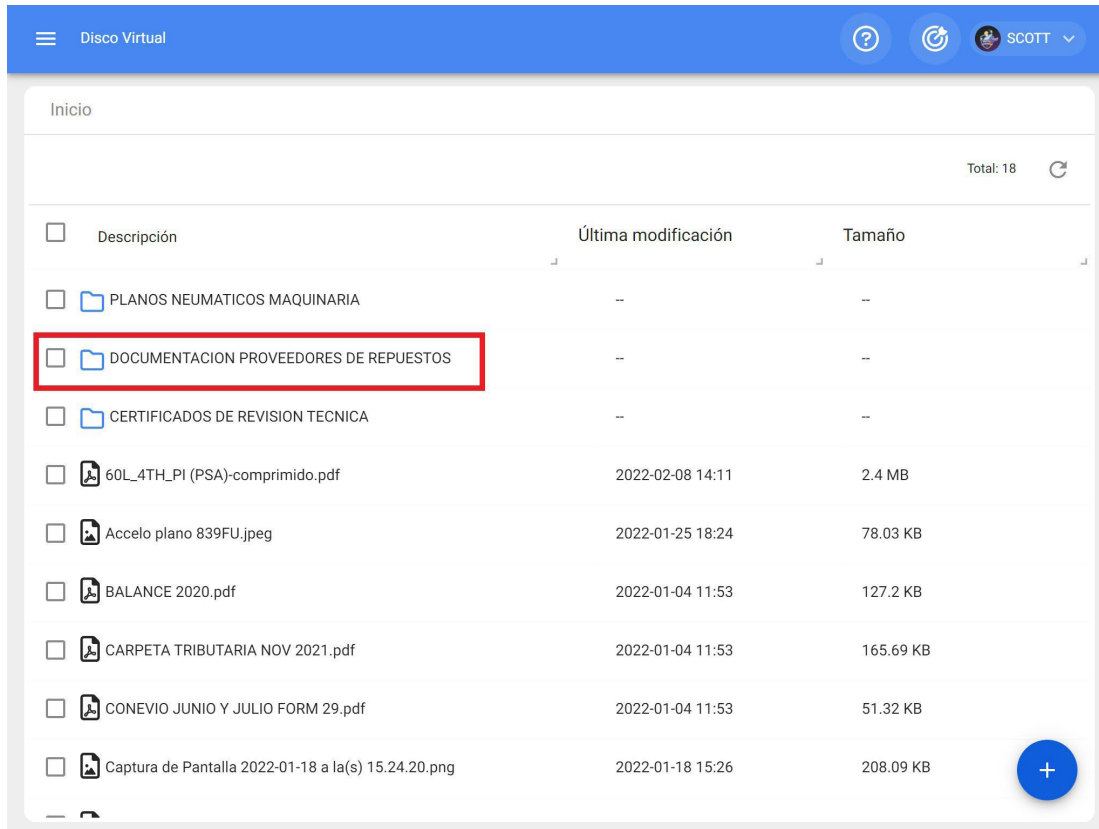

Pour ajouter des fichiers tels que des images, des documents, etc., vous devez cliquer sur l'option nouveau fichier (en vous plaçant dans le dossier de destination pour qu'il soit chargé à cet endroit), après avoir cliqué, le système affichera une fenêtre dans laquelle vous pourrez faire glisser ou sélectionner le fichier en question.

Disco Virtual

Inicio

Total: 16

Descripción	Última modificación	Tamaño
PLANOS NEUMATICOS MAQUINARIA	--	--
CERTIFICADOS DE REVISION TECNICA	--	--
Accelo plano 839FU.jpeg	2022-01-25 18:24	78.03 KB
BALANCE 2020.pdf	2022-01-04 11:53	127.2 KB
CARPETA TRIBUTARIA NOV 2021.pdf	2022-01-04 11:53	165.69 KB
CONEVIO JUNIO Y JULIO FORM 29.pdf	2022-01-04 11:53	51.32 KB
Captura de Pantalla 2022-01-18 a la(s) 15.24.20.png	2022-01-18 15:26	208.09 KB
Captura de Pantalla 2022-01-18 a la(s) 15.24.29.png	2022-01-18 15:26	73.46 KB
LUBRICANTES Y LIQUIDOS UTILIZADOS.png	2022-01-05 18:13	662.25 KB

+

x

Disco Virtual

Inicio

Descripción	Última modificación
PLANOS NEUMATICOS MAQUINARIA	--
DOCUMENTACION PROVEEDORES DE REPUESTOS	--
CERTIFICADOS DE REVISION TECNICA	--
60L_4TH_PI (PSA)-comprimido.pdf	2022-01-04 11:53
Accelo plano 839FU.jpeg	2022-01-25 18:24
BALANCE 2020.pdf	2022-01-04 11:53
CARPETA TRIBUTARIA NOV 2021.pdf	2022-01-04 11:53
CONEVIO JUNIO Y JULIO FORM 29.pdf	2022-01-04 11:53
Captura de Pantalla 2022-01-18 a la(s) 15.24.20.png	2022-01-18 15:26

Q480-390 (Manual de Operacion).pdf, 483kB

Agregar Archivos









Tamaño máximo del archivo: 80MB

Archivos cargados CERRAR

Disco Virtual

Inicio

Total: 19

Descripción	Última modificación	Tamaño
<input type="checkbox"/>  NO MOVER FORMATO RUTINA GASTROENTEROLOGIA.xlsx	2022-01-26 15:53	30.14 KB
<input type="checkbox"/>  PAUTA MANTENCION F2250-F2650.pdf	2022-01-07 15:09	6.89 MB
<input type="checkbox"/>  Poliza Faw 2021.pdf	2022-01-05 15:57	18.76 MB
<input type="checkbox"/>  Procedimiento Basico de Verificacion de Mantenciones LDM.docx	2022-01-14 13:27	15.39 KB
<input type="checkbox"/>  Q480-390 (Manual de Operacion).pdf	2022-02-08 14:31	494.21 KB
<input type="checkbox"/>  VEH_500427062129_RKLG.17.pdf	2022-01-04 18:08	40.57 KB
<input type="checkbox"/>  cedula william.pdf	2022-01-04 11:53	607.34 KB
<input type="checkbox"/>  procedimiento mantencion.pdf	2022-01-14 13:26	232.24 KB



Comment renommer ou supprimer des fichiers et des dossiers dans le disque virtuel ?

help.fractal.com/fr/articles/6000391-how-to-rename-or-delete-files-and-folders-on-virtual-disk

Pour renommer ou supprimer un fichier ou un dossier, vous devez sélectionner le document en question afin que le système affiche une barre dans laquelle vous pouvez sélectionner l'option de suppression ou de renommage.

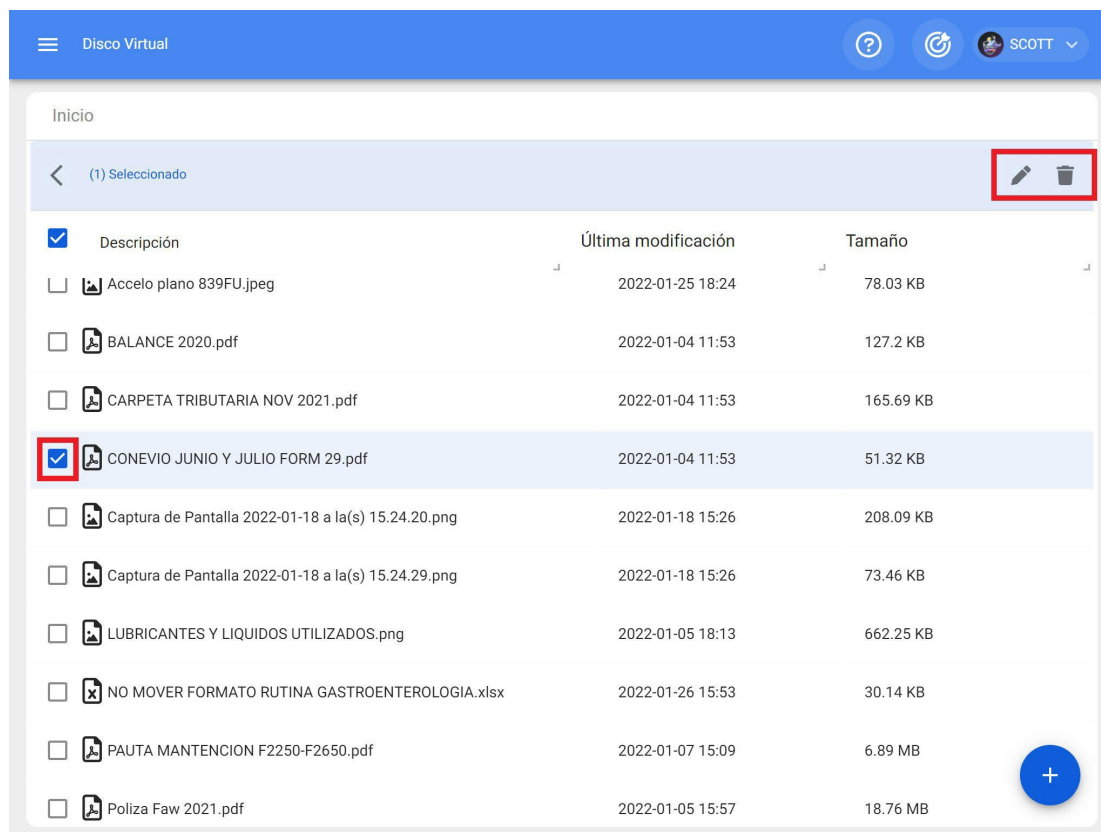

Si vous sélectionnez l'option d'édition, le système affichera une nouvelle fenêtre dans laquelle vous pourrez modifier le nom du fichier ou du dossier, puis enregistrer les modifications apportées.

Disco Virtual

Inicio

(1) Seleccionado

<input checked="" type="checkbox"/>	Descripción	Última
<input type="checkbox"/>	Accele plano 839FU.jpeg	20
<input type="checkbox"/>	BALANCE 2020.pdf	20
<input type="checkbox"/>	CARPETA TRIBUTARIA NOV 2021.pdf	20
<input checked="" type="checkbox"/>	CONEVIO JUNIO Y JULIO FORM 29.pdf	20
<input type="checkbox"/>	Captura de Pantalla 2022-01-18 a la(s) 15.24.20.png	20
<input type="checkbox"/>	Captura de Pantalla 2022-01-18 a la(s) 15.24.29.png	20
<input type="checkbox"/>	LUBRICANTES Y LIQUIDOS UTILIZADOS.png	20
<input type="checkbox"/>	NO MOVER FORMATO RUTINA GASTROENTEROLOGIA.xlsx	20
<input type="checkbox"/>	PAUTA MANTENCION F2250-F2650.pdf	20
<input type="checkbox"/>	Poliza Faw 2021.pdf	20

<

Por favor ingrese un nombre:

CONVENIO JUNIO Y JULIO FORM 29

GUARDAR

Candidatures à un emploi et comment entrer dans le module ?

help.fractal.com/fr/articles/6000885-job-applications-and-how-to-enter-the-module

Dans ce module, les utilisateurs de la plateforme peuvent signaler des incidents par le biais de demandes de travail, qui peuvent être remplies et gérées sur la plateforme le cas échéant.

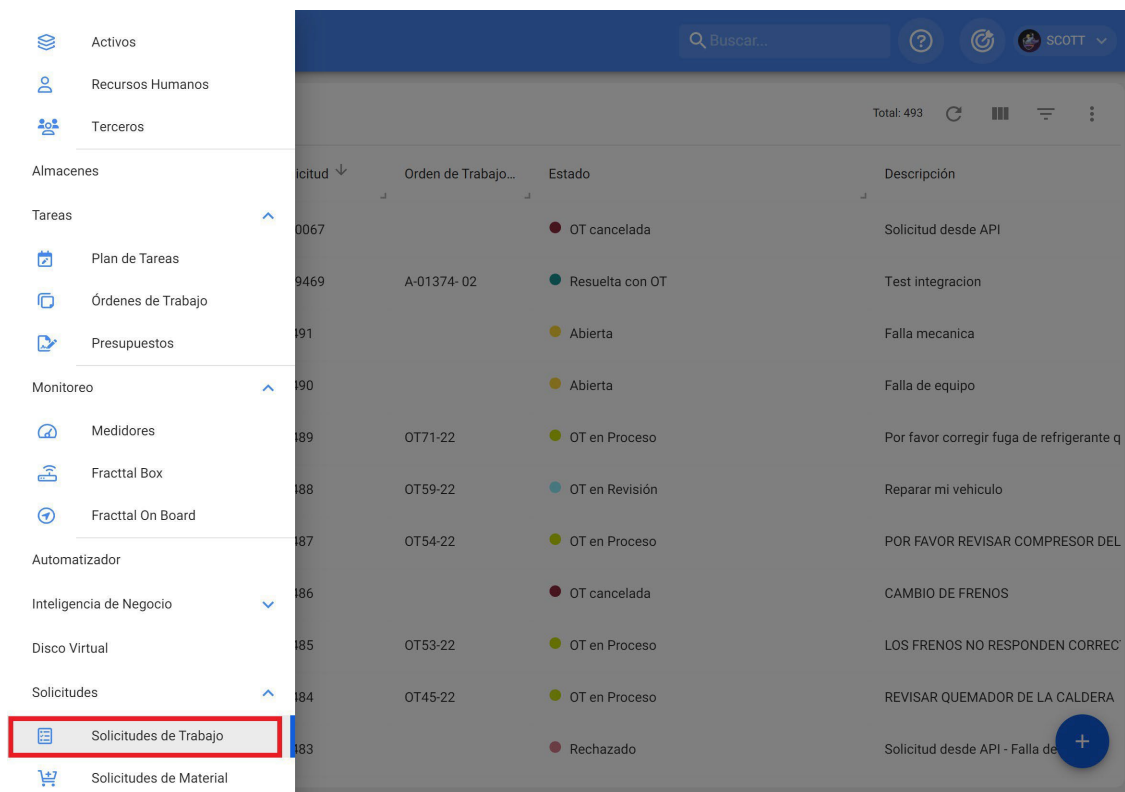

Comment entrer dans le module de demande d'emploi ?

Pour entrer dans le module de candidature, cherchez le module dans le menu en haut à gauche de la barre principale de la plateforme et cliquez sur "Applications" puis sur "Candidatures à l'emploi".

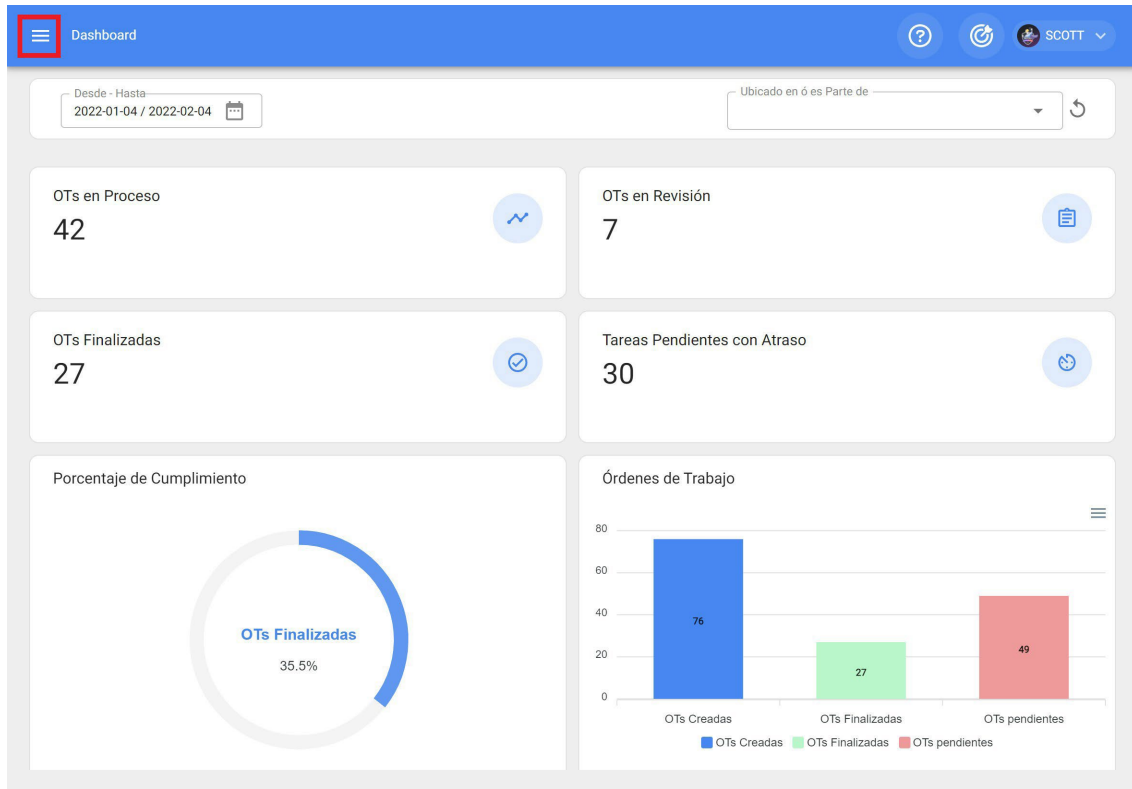

- Recursos Humanos
- Terceros
- Almacenes
- Tareas
 - Plan de Tareas
 - Órdenes de Trabajo
 - Presupuestos
- Monitoreo
 - Medidores
 - Fractal Box
 - Fractal On Board
- Automatizador
- Inteligencia de Negocio
- Disco Virtual
- Solicitudes**
 - Solicitudes de Trabajo**
 - Solicitudes de Material

Commit: 63f745a

Lorsque vous cliquez sur ce bouton, une nouvelle fenêtre s'ouvre avec toutes les demandes de travail qui ont été faites dans le système et leurs statuts correspondants.

Solicitud de trabajo					Buscar...	?	SCOTT		
					Total: 493	↻	☰	☰	⋮
<input type="checkbox"/>	Nro Solicitud ↓	Orden de Trabajo...	Estado	Descripción					
<input type="checkbox"/>	110067		OT cancelada	Solicitud desde API					
<input type="checkbox"/>	109469	A-01374-02	Resuelta con OT	Test integracion					
<input type="checkbox"/>	491		Abierta	Falla mecanica					
<input type="checkbox"/>	490		Abierta	Falla de equipo					
<input type="checkbox"/>	489	OT71-22	OT en Proceso	Por favor corregir fuga de refrigerante q					
<input type="checkbox"/>	488	OT59-22	OT en Revisión	Reparar mi vehiculo					
<input type="checkbox"/>	487	OT54-22	OT en Proceso	POR FAVOR REVISAR COMPRESOR DEL					
<input type="checkbox"/>	486		OT cancelada	CAMBIO DE FRENOS					
<input type="checkbox"/>	485	OT53-22	OT en Proceso	LOS FRENOS NO RESPONDEN CORREC					
<input type="checkbox"/>	484	OT45-22	OT en Proceso	REVISAR QUEMADOR DE LA CALDERA					
<input type="checkbox"/>	483		Rechazado	Solicitud desde API - Falla de					

Les États dans lesquels une demande peut être trouvée sont les suivants :

- ♦ **Ouvert** : état dans lequel la demande n'a pas encore été traitée.
- ♦ **En cours** : état dans lequel la demande est en cours d'exécution ou de planification, mais n'a pas encore été exécutée dans un OT.
- ♦ **OT en cours de traitement** : statut d'une demande une fois qu'elle a été planifiée et convertie en un ordre de transfert.
- ♦ **Résolu sans OT** : Statut dans lequel la demande a déjà été résolue sans avoir généré d'OT.
- ♦ **Annulé** : état d'une demande qui a été annulée.
- ♦ **Résolue avec l'OT** : Statut dans lequel la demande a déjà été résolue par l'intermédiaire d'un OT.
- ♦ **En attente d'un ordre de transfert** : état dans lequel la demande a été envoyée au module des tâches en attente et attend d'être exécutée dans un ordre de transfert.
- ♦ **OT en cours d'examen** : statut dans lequel la demande a déjà été générée en tant qu'OT et est en cours d'examen.

- ♦ **OT annulé** : statut dans lequel la demande a été générée dans un ordre de transfert qui a ensuite été annulé (dans ce cas, les tâches associées à l'ordre de transfert redeviennent des tâches en attente).
- ♦ **Demande retirée des tâches en attente** : Statut dans lequel la demande a été retirée du module Tâches en attente et doit être reprogrammée à partir du module Demandes de travail.
- ♦ **Rejeté** : état d'une demande qui a été rejetée.

Comment créer une demande d'emploi ?

help.fractal.com/fr/articles/6001171-how-to-create-a-job-application

Dans la plateforme, il y a deux façons de faire une demande de travail, la première est de la faire directement à partir du module de demande de travail et la seconde option est de l'ajouter à partir du bouton d'action rapide dans la barre principale de la plateforme.

A partir du module de candidature :

Pour ajouter une nouvelle candidature, cliquez sur le symbole d'ajout en bas à droite de la plateforme.

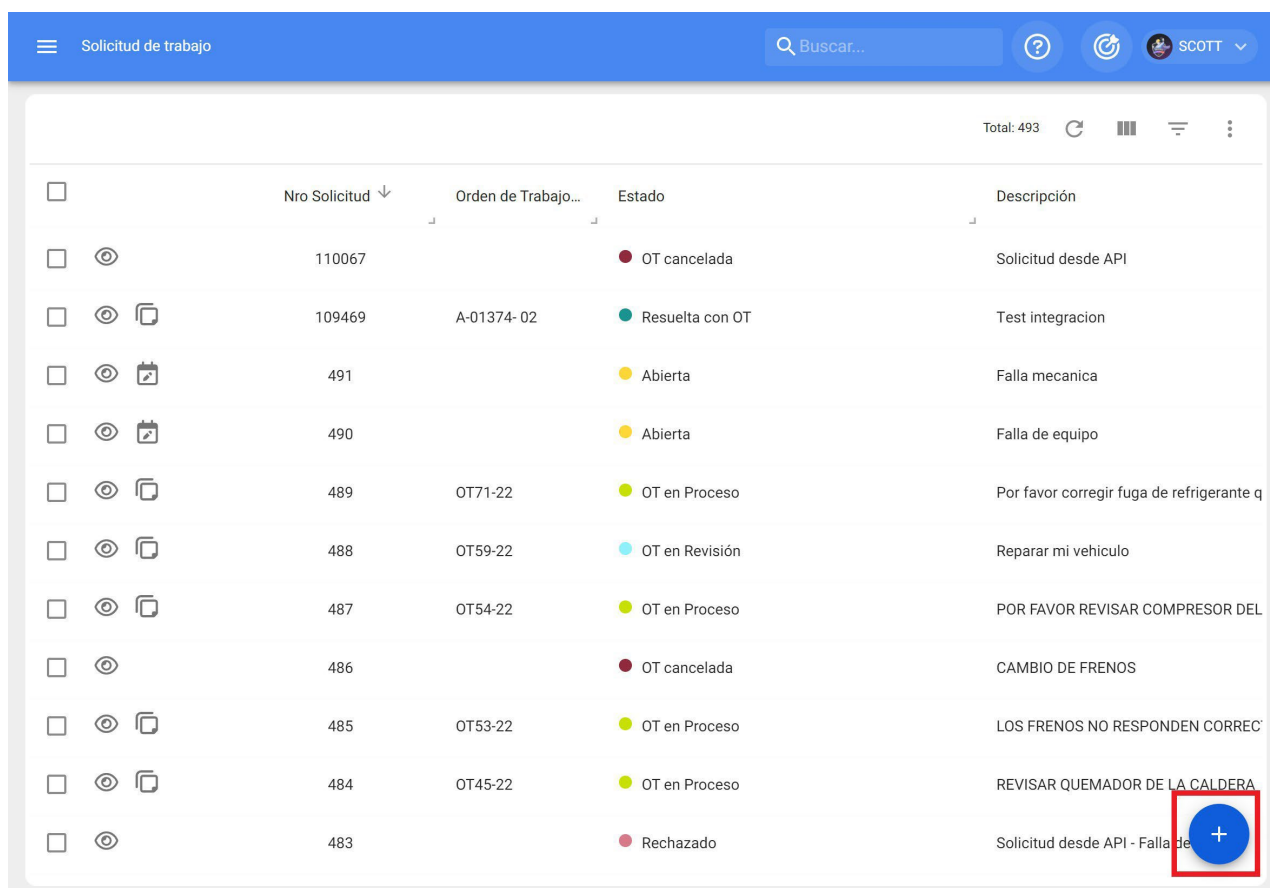

The screenshot shows the 'Solicitud de trabajo' (Job Application) module interface. At the top, there is a search bar labeled 'Buscar...' and a user profile for 'SCOTT'. Below the header, a table lists job applications with columns for 'Nro Solicitud', 'Orden de Trabajo...', 'Estado', and 'Descripción'. The table contains 11 rows of data. In the bottom right corner of the table area, there is a blue circular button with a white plus sign, which is highlighted by a red square. This button is used to add new job applications.

	Nro Solicitud ↓	Orden de Trabajo...	Estado	Descripción
<input type="checkbox"/>	110067		OT cancelada	Solicitud desde API
<input type="checkbox"/>	109469	A-01374- 02	Resuelta con OT	Test integracion
<input type="checkbox"/>	491		Abierta	Falla mecanica
<input type="checkbox"/>	490		Abierta	Falla de equipo
<input type="checkbox"/>	489	OT71-22	OT en Proceso	Por favor corregir fuga de refrigerante q
<input type="checkbox"/>	488	OT59-22	OT en Revisión	Reparar mi vehiculo
<input type="checkbox"/>	487	OT54-22	OT en Proceso	POR FAVOR REVISAR COMPRESOR DEL
<input type="checkbox"/>	486		OT cancelada	CAMBIO DE FRENOS
<input type="checkbox"/>	485	OT53-22	OT en Proceso	LOS FRENOS NO RESPONDEN CORREC
<input type="checkbox"/>	484	OT45-22	OT en Proceso	REVISAR QUEMADOR DE LA CALDERA
<input type="checkbox"/>	483		Rechazado	Solicitud desde API - Falla de

Après avoir cliqué sur ajouter, une nouvelle fenêtre s'ouvre dans laquelle le demandeur doit remplir toutes les informations nécessaires dans l'onglet "Général" afin de détailler la demande à signaler dans le système.

Solicitud de trabajo

GUARDAR CAMBIAR ESTADO

Datos requeridos

- Descripción no puede estar en blanco
- Activo no puede estar en blanco

Detalles

General

Estado Solicitud

Adjuntos

Creada por SCOTT BILLINGTON

Fecha de creación 2022-02-04 14:10

Descripción solicitud

Descripción no puede estar en blanco

¿Conoce el activo?

Activo

Activo no puede estar en blanco

Observaciones

Les informations qui peuvent être ajoutées lors de la déclaration d'une demande d'emploi sont les suivantes :

- ♦ **Créé par** : Nom du profil de la personne qui fait la demande, ce nom est tiré directement du compte de connexion enregistré dans le système de cette personne.
- ♦ **Date de création** : date à laquelle la demande est signalée dans le système.
- ♦ **Description de la demande** : brève description de la demande.
- ♦ **Connaissez-vous le bien** : option permettant à l'utilisateur qui présente la demande d'indiquer s'il connaît le nom du bien en question (cette option peut être rendue obligatoire dans le module de configuration des OT).
- ♦ **Bien** : nom ou identification du bien associé à la demande de travail dans le système.
- ♦ **Remarques** : Description détaillée de la demande d'emploi.
- ♦ **Date de l'incident** : **Date de l'incident** pour lequel la demande de travail est introduite (cette date ne doit pas nécessairement coïncider avec la date à laquelle la demande est signalée dans le système).
- ♦ **Urgent** : Option permettant de définir le degré de criticité de la demande comme étant urgent.
- ♦ **Image** : Image ou photographie illustrant la demande d'emploi déclarée.

En outre, le système permet d'ajouter des informations avancées à la demande d'emploi, où les éléments suivants peuvent être détaillés :

- ♦ **Référence** : nom ou code de référence qui peut être ajouté à l'application.
- ♦ **Localisation** : option permettant de définir la géolocalisation du site où la demande a été effectuée (cette information est tirée du système GPS de l'appareil utilisé pour effectuer la demande).
- ♦ **Groupe** : Catalogue dans lequel vous pouvez créer des groupes de couleurs qui peuvent être utilisés pour être assignés à des applications (la configuration des noms et des couleurs de ces groupes se fait à partir du module Configuration-Catalogues).
- ♦ **Classification 1 et 2** : Correspond à des champs libres laissés par la plate-forme à remplir selon les besoins (la configuration se fait à partir du module Configuration-Catalogues).
- ♦ **Mots-clés (sélection multiple)** : Catalogue dans lequel vous pouvez établir des mots-clés d'identification au moment de la création d'une demande de travail (la configuration se fait à partir du module Configuration-Catalogues).

Note : *Il est possible de définir quels champs sont obligatoires lors de l'ouverture d'une demande dans Fractal One. Pour ce faire, allez dans le menu 'Paramètres', dans le sous-menu 'Modules - Demandes de travail' et faites les réglages correspondants. Pour plus d'informations, veuillez vous référer à l'article ['Paramètres - demandes de travail'](#).*

Enfin, après avoir complété les informations nécessaires, la demande sera générée et devra être traitée comme il se doit.

Solicitud de trabajo

Buscar...

SCOTT

(1) Seleccionado

<input checked="" type="checkbox"/>	Nro Solicitud ↓	Orden de Trabajo...	Estado	Descripción
<input checked="" type="checkbox"/>	500		Abierta	PERDIDA DE FASE
<input type="checkbox"/>	499		Abierta	REINTALACION DE EQUIPO
<input type="checkbox"/>	498		Abierta	COMPRA DE NUEVO PERFIL DE USUARI
<input type="checkbox"/>	497		Abierta	OBSTRUCCION DE TOMA DE AIRE
<input type="checkbox"/>	496		Abierta	REEMPLAZO DE ASPAS
<input type="checkbox"/>	495		Abierta	CAMBIO DE O-RINGS MANGUERAS SIST
<input type="checkbox"/>	494		Abierta	FALLO DE PANTALLA
<input type="checkbox"/>	493		Abierta	CAMBIO DE RODAMIENTOS Y ROTULAS
<input type="checkbox"/>	492		Abierta	FUGA DE LIQUIDO REGRIGERANTE
<input type="checkbox"/>	491		Abierta	Falla mecanica
<input type="checkbox"/>	490		Abierta	Falla de equipo

À partir du bouton d'action rapide

L'action rapide est un bouton qui est toujours disponible dans la barre principale de la plateforme. Pour ce faire, il suffit de cliquer sur cette option, puis de cliquer sur la demande d'emploi.

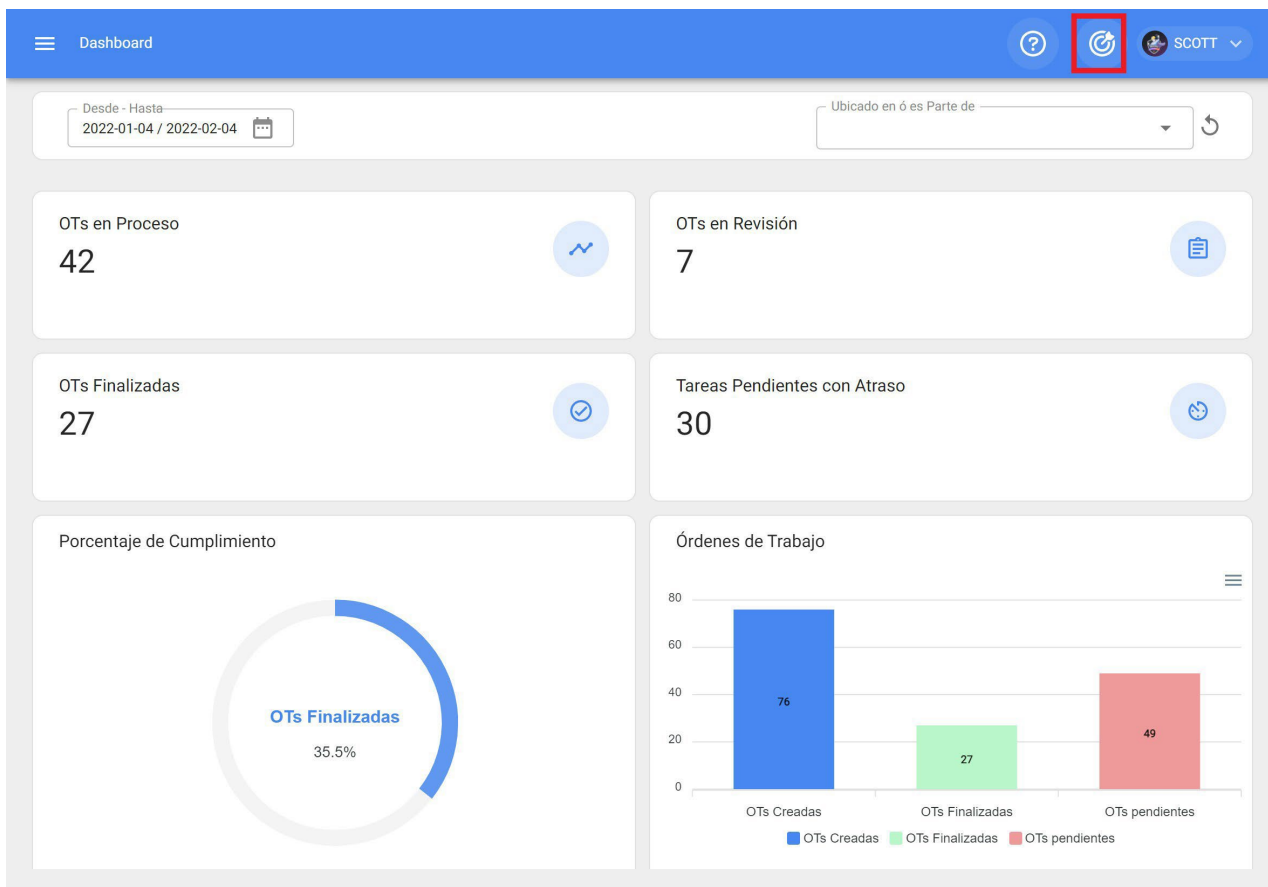























Acción Rápida

CANCELAR

- Ubicación
- Equipo
- Tarea No Planificada
- Solicitud de trabajo**
- Lectura del Medidor

Après avoir cliqué, une nouvelle fenêtre s'ouvrira dans laquelle il faudra suivre la même procédure que ci-dessus pour compléter et générer la demande d'emploi.

(1) Seleccionado

<input checked="" type="checkbox"/>		Nro Solicitud ↓	Orden de Trabajo...	Estado	Descripción
<input checked="" type="checkbox"/>	 	500		● Abierta	PERDIDA DE FASE
<input type="checkbox"/>	 	499		● Abierta	REINTALACION DE EQUIPO
<input type="checkbox"/>	 	498		● Abierta	COMPRA DE NUEVO PERFIL DE USUARI
<input type="checkbox"/>	 	497		● Abierta	OBSTRUCCION DE TOMA DE AIRE
<input type="checkbox"/>	 	496		● Abierta	REEMPLAZO DE ASPAS
<input type="checkbox"/>	 	495		● Abierta	CAMBIO DE O-RINGS MANGUERAS SIST
<input type="checkbox"/>	 	494		● Abierta	FALLO DE PANTALLA
<input type="checkbox"/>	 	493		● Abierta	CAMBIO DE RODAMIENTOS Y ROTULAS
<input type="checkbox"/>	 	492		● Abierta	FUGA DE LIQUIDO REGRIGERANTE
<input type="checkbox"/>	 	491		● Abierta	Falla mecanica
<input type="checkbox"/>	 	490		● Abierta	Falla de equipo

Comment modifier une candidature déjà créée ?

help.fractal.com/fr/articles/6001192-how-to-edit-an-already-created-job-application

Pour modifier une demande de travail déjà créée, il suffit de sélectionner la demande en question et le système affichera une barre avec l'option de modification.

The screenshot shows a web interface for managing job applications. At the top, there is a blue header with a search bar and user information. Below the header, a light blue bar indicates '(1) Seleccionado'. The main area contains a table with columns for selection, application number, work order, status, and description. The first row is highlighted in light blue, and its selection checkbox is checked and enclosed in a red box. In the top right corner of the table area, there is a red box around an edit icon (a pencil) and a three-dot menu icon. A blue circular button with a plus sign is visible in the bottom right corner of the table area.

<input checked="" type="checkbox"/>	Nro Solicitud ↓	Orden de Trabajo...	Estado	Descripción
<input checked="" type="checkbox"/>	500		Abierta	PERDIDA DE FASE
<input type="checkbox"/>	499		Abierta	REINTALACION DE EQUIPO
<input type="checkbox"/>	498		Abierta	COMPRA DE NUEVO PERFIL DE USUARI
<input type="checkbox"/>	497		Abierta	OBSTRUCCION DE TOMA DE AIRE
<input type="checkbox"/>	496		Abierta	REEMPLAZO DE ASPAS
<input type="checkbox"/>	495		Abierta	CAMBIO DE O-RINGS MANGUERAS SIST
<input type="checkbox"/>	494		Abierta	FALLO DE PANTALLA
<input type="checkbox"/>	493		Abierta	CAMBIO DE RODAMIENTOS Y ROTULAS
<input type="checkbox"/>	492		Abierta	FUGA DE LIQUIDO REGRIGERANTE
<input type="checkbox"/>	491		Abierta	Falla mecanica
<input type="checkbox"/>	490		Abierta	Falla de equipo

En cliquant dessus, vous ouvrirez la demande et pourrez modifier les informations contenues dans l'onglet Général, ainsi que dans l'onglet Statut de la demande et Pièces jointes.

Solicitud de trabajo

PERDIDA DE FASE

GUARDAR CAMBIAR ESTADO

Nro Solicitud 500

Estado Solicitud Abierta

Detalles

- General
- Estado Solicitud
- Adjuntos



Creada por SCOTT BILLINGTON

Fecha de creación 2022-02-04 17:00

Descripción solicitud PERDIDA DE FASE

¿Conoce el activo?

Activo VARIADOR DE FRECUENCIA Z1000 { Z-1000-

Observaciones

Comment gérer et convertir une candidature en AO ?

help.fractal.com/fr/articles/6001355-how-to-manage-and-turn-a-job-application-into-ot

Une fois qu'une demande a été générée, le système vous permet de gérer cette demande par le biais d'une tâche non planifiée en cliquant sur le symbole d'ajout.

<input type="checkbox"/>	Nro Solicitud ↓	Orden de Trabajo...	Estado	Descripción
<input type="checkbox"/>	500		● Abierta	PERDIDA DE FASE
<input type="checkbox"/>	499		● Abierta	REINTALACION DE EQUIPO
<input type="checkbox"/>	498		● Abierta	COMPRA DE NUEVO PERFIL DE USUARI
<input type="checkbox"/>	497		● Abierta	OBSTRUCCION DE TOMA DE AIRE
<input type="checkbox"/>	496		● Abierta	REEMPLAZO DE ASPAS
<input type="checkbox"/>	495		● Abierta	CAMBIO DE O-RINGS MANGUERAS SIST
<input type="checkbox"/>	494		● Abierta	FALLO DE PANTALLA
<input type="checkbox"/>	493		● Abierta	CAMBIO DE RODAMIENTOS Y ROTULAS
<input type="checkbox"/>	492		● Abierta	FUGA DE LIQUIDO REGRIGERANTE
<input type="checkbox"/>	491		● Abierta	Falla mecanica
<input type="checkbox"/>	490		● Abierta	Falla de equipo

En cliquant dessus, une nouvelle fenêtre s'ouvre, dans laquelle toutes les informations correspondant à la tâche non planifiée doivent être remplies. Cette tâche peut être envoyée vers une tâche en attente (à planifier ultérieurement) ou générée en tant que nouveau bon de travail.

Pour ce faire, 4 étapes doivent être établies avant de gérer la tâche :

- ♦ **Actifs** : informations associées à l'actif et à son statut. **Tâche** :
- ♦ **informations associées** à la tâche non planifiée.
- ♦ **Sous-tâches** : Liste des sous-tâches ou check-list (étape par étape) à accomplir pour mener à bien la tâche.

- ♦ **Ressources** : ressources à utiliser pour l'exécution et la réalisation de la tâche.

Étape 1 :

< Tarea no Programada

1 Activo 2 Tarea 3 SubTareas 4 Recursos

Activo
VARIADOR DE FRECUENCIA Z1000 { Z-1000-1 }

Fecha del incidente
2022-02-04 16:59

Solicitado Por
SCOTT BILLINGTON

¿Falló el Activo?

Tipo de falla
PERDIDA DE FASE

Causa de falla
CIRCUITO CORTADO

Método de detección de falla
CODIGO DE ALARMA E45

Severidad de las Fallas
Media

Tipo de daño causado
Ninguno

Tiempo de interrupción a otros activos
000:00

Activo Fuera de servicio

Desde cuando
2022-02-03 17:00:00

SIGUIENTE >

- ♦ **Défaillance de l'actif** : option permettant d'indiquer si la tâche non planifiée implique une défaillance de l'actif.
- ♦ **Type de défaut** : Catalogue des types de défauts associés aux biens.
- ♦ **Cause de la défaillance** : Catalogue des causes pouvant entraîner des défaillances des actifs.
- ♦ **Méthode de détection des défauts** : Catalogue des méthodes de détection permettant d'identifier un défaut.
- ♦ **Gravité de l'erreur** : Liste des options de hiérarchie des défauts en fonction de la gravité du défaut.
- ♦ **Type de dommage causé** : liste d'options par défaut permettant d'identifier le type de dommage causé par la défaillance de l'actif.

- ♦ **Temps de perturbation des autres actifs** : temps pendant lequel la défaillance affecte directement d'autres actifs.
- ♦ **Actif hors service** : état dans lequel l'équipement est arrêté en raison d'une défaillance fonctionnelle. Ce champ est d'une importance capitale, car lorsqu'il est activé, la date et l'heure depuis l'arrêt de l'équipement doivent être saisies (cette heure est celle utilisée pour l'un des indicateurs de disponibilité dans le module de Business Intelligence).

Étape 2 :

[← Tarea no Programada](#)

Activo 2 Tarea 3 SubTareas 4 Recursos

Descripción de la Tarea Nota

Tipo de tarea Clasificación 1 Clasificación 2

Prioridad Duración estimada Número de Solicitud

Este trabajo ya fue realizado?

Opciones: Enviar a tareas pendientes Enviar a OTs en Proceso

Responsable *

¿Depende de otra OT? Aprobar por Presupuesto

[← ATRÁS](#) [SIGUIENTE >](#)

- ♦ **Description de la tâche** : brève description de la tâche en question.
- ♦ **Note** : Champ libre permettant d'ajouter des détails sur la tâche.
- ♦ **Type de tâche** : Catalogue de tous les types de tâches enregistrés dans le système.
- ♦ **Classification 1 et 2** : correspond à des champs libres laissés par la plateforme à remplir et donnant une classification supplémentaire à la tâche.
- ♦ **Priorité** : Liste dans laquelle la tâche est classée en fonction de sa priorité.

- ♦ **Durée estimée** : durée théorique du temps nécessaire à l'exécution de la tâche (la durée réelle est enregistrée directement dans l'OT).
- ♦ **Numéro de la demande** : identification corrélative de la demande qui génère la tâche non planifiée.
- ♦ **Ce travail a déjà été effectué** : option permettant d'identifier dans le système si la tâche a déjà été exécutée ou non.
- ♦ **Options** : Options disponibles pour gérer la tâche non planifiée par le biais d'un ordre de transfert (ajouter le gestionnaire de l'ordre de transfert) ou d'une tâche à effectuer (ajouter la date à laquelle la tâche sera planifiée).

Étape 3 :

Dans cette étape, les sous-tâches associées doivent être ajoutées en cliquant sur le symbole d'ajout en bas à droite de la plate-forme, puis en ajoutant les sous-tâches appropriées.

< Tarea no Programada

Activo Tarea SubTareas Recursos

Orden	Descripción	Tipo	Grupo/Parte
1	Procedimiento	Texto	

< ATRÁS SIGUIENTE >

+

Tarea no Programada

Activo Tarea

Orden	Descripción
1	Procedimiento

AGREGAR SUBTAREA

Obligatorio
 Adjunto Obligatorio

Orden: 2

Tipo: Texto

Grupo/Parte:

Descripción

Tarea no Programada

Activo Tarea SubTareas Recursos

Orden	Descripción	Tipo	Grupo/Parte
1	DEENERGIZAR EL EQUIPO	Texto	
2	DESCONECTAR CABLES ALIMENTADORES	Texto	
3	CAMBIAR CABLES	Texto	
4	REALIZAR PRUEBAS	Texto	
5	OBSERBACIONES GENERALES	Texto	

Étape 4 :

Dans cette dernière étape, vous pouvez ajouter les ressources associées à la tâche non planifiée, où vous pouvez ajouter : Inventaires, Ressources humaines, Services, Inventaires (non listés), Services (non listés).

[←](#) Tarea no Programada

Activo ✓ Tarea ✓ SubTareas ✓ Recursos ✓

Cantidad	Unidad	Descripción	Tipo	Costo unitario	Costo Total	Fuente del Recurso
----------	--------	-------------	------	----------------	-------------	--------------------

[←](#) ATRÁS FINALIZAR [>](#)

+

Tarea no Programada

Activo Tarea SubTarea

	Cantidad	Unidad	Descripción	Tipo
	1		CABLE ELECTRICO TSJ 3X14 600V { BT-00-0391 }	Inventario
	00:45	Hora	ELECTROMECHANICO	Recursos Humanos

< ATRÁS FINALIZAR >

Nuevo Recurso

Tipo de Recurso
Recursos Humanos

Perfil / Recursos
ELECTROMECHANICO

Recurso Humano
Alberto Toro

fecha y hora de programación
2022-02-24 07:00

Unidad
Hora

Horas extra

Cantidad
00:45

Costo unitario
\$ CLP 3.000

Costo Total
\$ CLP 2.250,00

Notas

Tarea no Programada

Activo Tarea SubTareas Recursos

	Cantidad	Unidad	Descripción	Tipo	Costo unitario	Costo Total	Fuente del Recurso
	1		CABLE ELECTRICO TSJ 3X14 600V { BT-00-0391 }	Inventario	\$ CLP 4.000,00	\$ CLP 4.000,00	Importación Masiva
	00:45	Hora	ELECTROMECHANICO	Recursos Humanos	\$ CLP 3.000,00	\$ CLP 2.250,00	Alberto Toro

< ATRÁS FINALIZAR >

Ensuite, à la fin de la gestion des tâches non planifiées, vous pouvez voir le changement de statut de la demande et le corrélatif de l'OT généré (dans le cas où cette option a été choisie pour gérer la tâche).

The screenshot displays a web interface for managing work requests. At the top, there is a blue header with a search bar and user information. Below the header, a table lists work requests. The table has columns for 'Nro Solicitud', 'Orden de Trabajo...', 'Estado', and 'Descripción'. The row for 'Nro Solicitud: 500' and 'Orden de Trabajo: OT77-22' is highlighted with a red box, indicating its status as 'OT en Proceso'. Other rows show requests with status 'Abierta' and various descriptions.

<input type="checkbox"/>	Nro Solicitud ↓	Orden de Trabajo...	Estado	Descripción
<input type="checkbox"/>	500	OT77-22	OT en Proceso	PERDIDA DE FASE
<input type="checkbox"/>	499		Abierta	REINTALACION DE EQUIPO
<input type="checkbox"/>	498		Abierta	COMPRA DE NUEVO PERFIL DE USUARI
<input type="checkbox"/>	497		Abierta	OBSTRUCCION DE TOMA DE AIRE
<input type="checkbox"/>	496		Abierta	REEMPLAZO DE ASPAS
<input type="checkbox"/>	495		Abierta	CAMBIO DE O-RINGS MANGUERAS SIST
<input type="checkbox"/>	494		Abierta	FALLO DE PANTALLA
<input type="checkbox"/>	493		Abierta	CAMBIO DE RODAMIENTOS Y ROTULAS
<input type="checkbox"/>	492		Abierta	FUGA DE LIQUIDO REGRIGERANTE
<input type="checkbox"/>	491		Abierta	Falla mecanica
<input type="checkbox"/>	490		Abierta	Falla de equipo

Contenu du module

help.fracttal.com/fr/articles/6010704-how-to-access-the-module-configuration-and-module-content module

Pour accéder au module, allez dans le menu des options situé dans la barre latérale en haut à droite de la plateforme et faites défiler les options disponibles dans ce menu, puis cliquez sur l'option "Configuration".

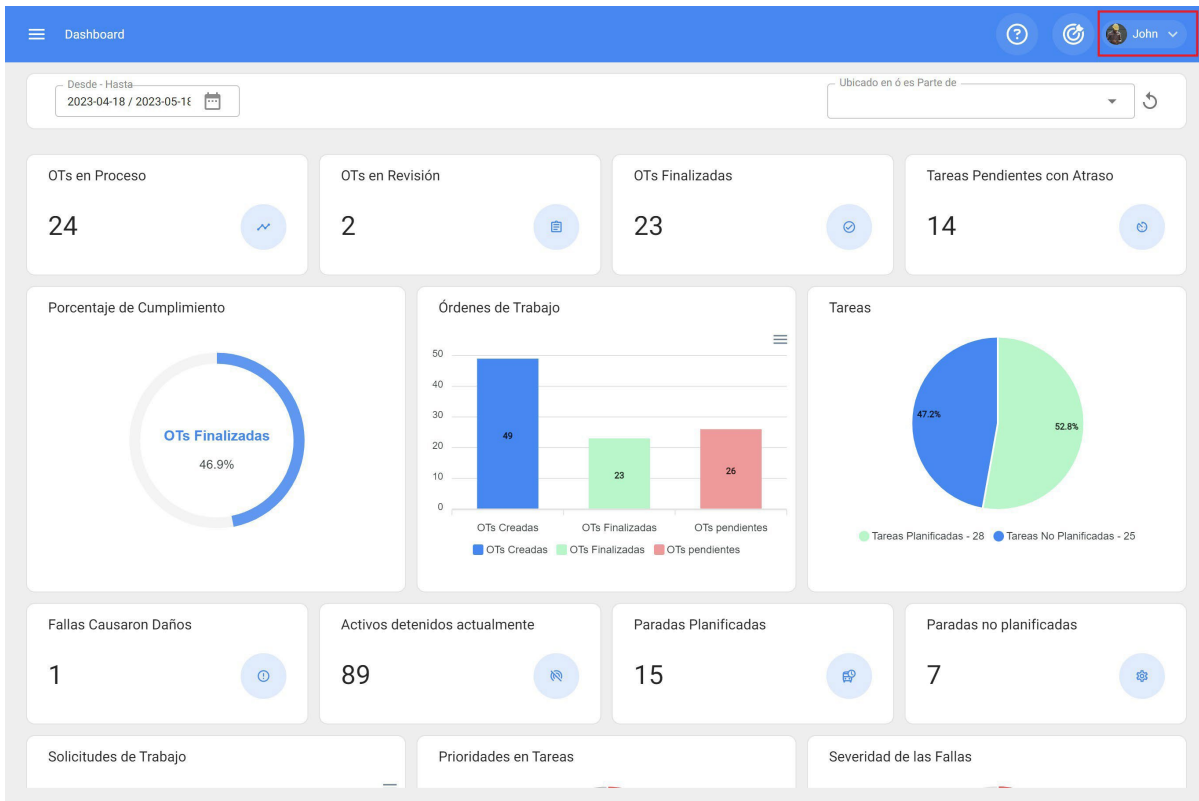

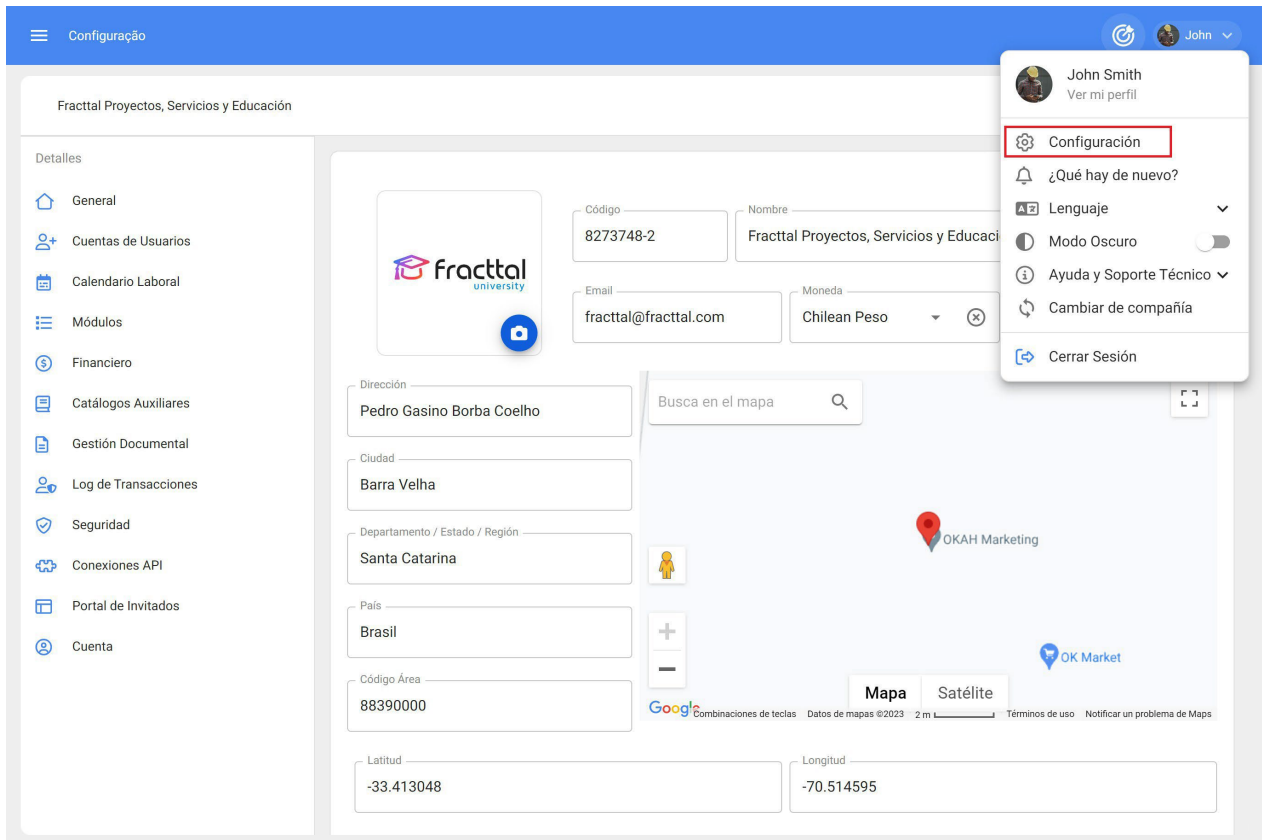

Enfin, en cliquant dessus, vous accédez à la fenêtr de configuration de la plate-forme :

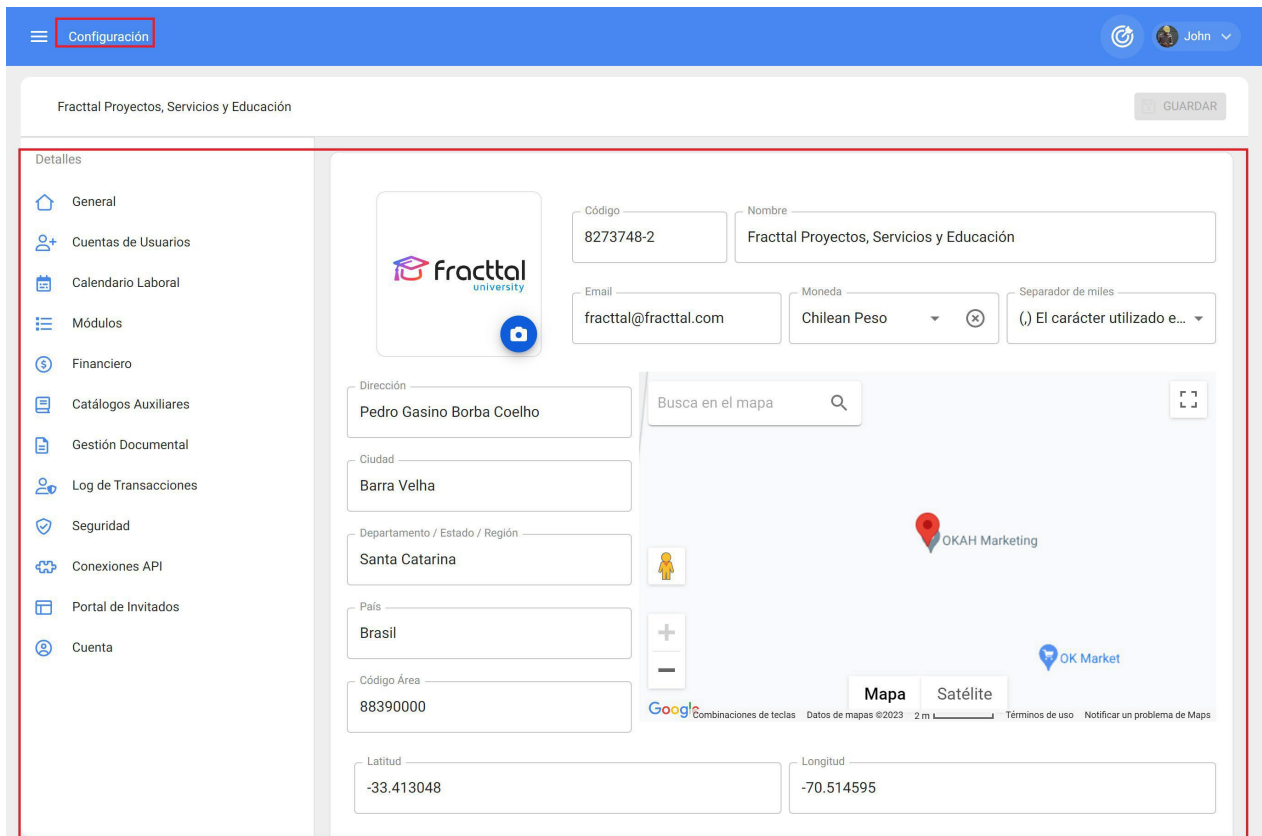

Une fois que vous êtes entré dans le module de configuration, une série de sous-modules s'affichent qui vous permettent d'établir toutes les configurations nécessaires dans la plate-forme, afin d'utiliser l'outil correctement en fonction des conditions de chaque gestion.

Configuración John

Fractal Proyectos, Servicios y Educación GUARDAR

Detalles

- General
- Cuentas de Usuarios
- Calendario Laboral
- Módulos
- Financiero
- Catálogos Auxiliares
- Gestión Documental
- Log de Transacciones
- Seguridad
- Conexiones API
- Portal de Invitados
- Cuenta



Código: 8273748-2 Nombre: Fractal Proyectos, Servicios y Educación

Email: fractal@fractal.com Moneda: Chilean Peso Separador de miles: (.) El carácter utilizado e...

Dirección: Pedro Gasino Borba Coelho Busca en el mapa

Ciudad: Barra Velha

Departamento / Estado / Región: Santa Catarina

País: Brasil

Código Área: 88390000

Latitud: -33.413048 Longitud: -70.514595

Mapa Satélite

Google Maps Combinaciones de teclas Datos de mapas ©2023 2 m Términos de uso Notificar un problema de Maps

Les sous-modules que l'on trouve dans la configuration sont les suivants :

- ◆ **Général**
- ◆ **Comptes**
- ◆ **d'utilisateurs Modules**
- ◆ **du calendrier de travail**
- ◆ **Financier**
- ◆ **Catalogues**
- ◆ **auxiliaires Gestion**
- ◆ **des documents**
- ◆ **Journal des transactions Sécurité**
- ◆ **Connexions API**
- ◆ **Portail des visiteurs (add-on)**
- ◆ **Compte**

Comment sélectionner une devise | Fractal One

 help.fractal.com/fr/articles/6014267-how-to-select-a-currency

Pour sélectionner la devise principale dans laquelle les transactions seront effectuées dans la base, il suffit de cliquer sur devise.

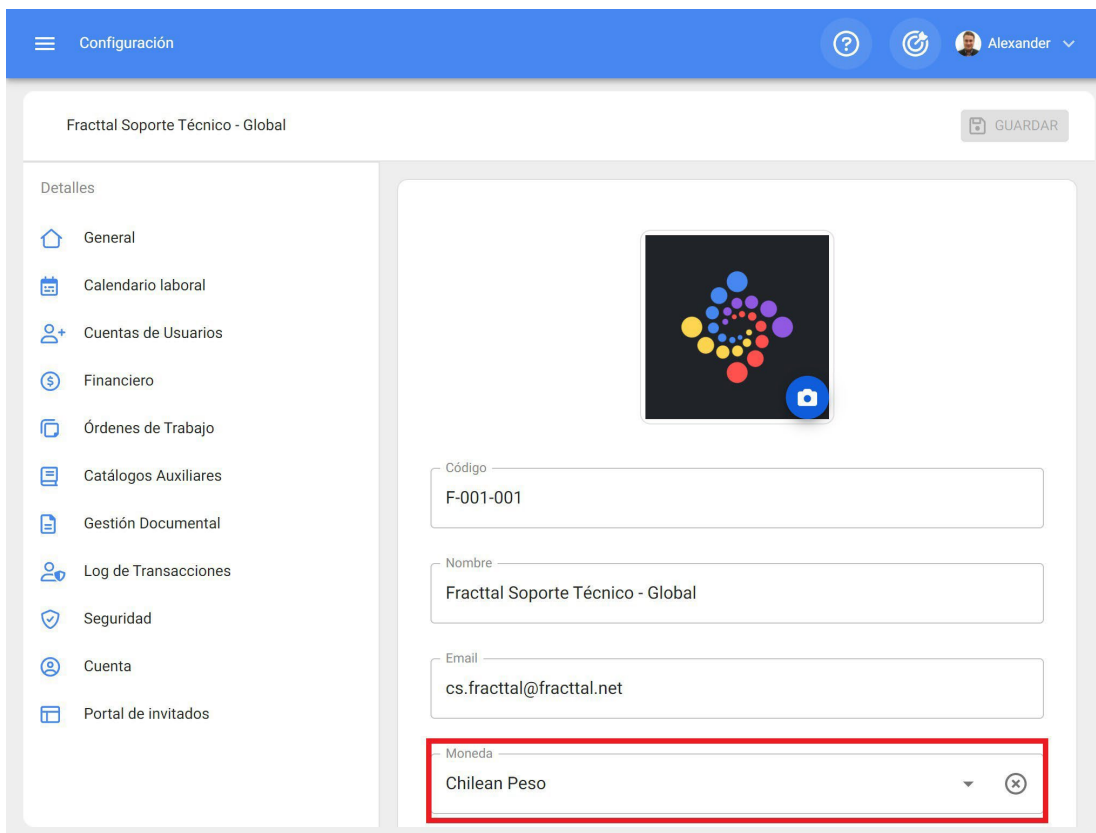

The screenshot shows the 'Configuración' (Configuration) page for 'Fractal Soporte Técnico - Global'. The page has a blue header with a menu icon, the title 'Configuración', and user information 'Alexander'. Below the header, there's a 'GUARDAR' (Save) button. The main content area is divided into a left sidebar with navigation options and a main form area. The sidebar includes 'Detalles' and a list of menu items: General, Calendario laboral, Cuentas de Usuarios, Financiero, Órdenes de Trabajo, Catálogos Auxiliares, Gestión Documental, Log de Transacciones, Seguridad, Cuenta, and Portal de invitados. The main form area contains several input fields: 'Código' (F-001-001), 'Nombre' (Fractal Soporte Técnico - Global), and 'Email' (cs.fractal@fractal.net). The 'Moneda' (Currency) field is highlighted with a red border and contains 'Chilean Peso' with a dropdown arrow and a clear icon.

Le système ouvrira alors une nouvelle fenêtre affichant le catalogue des devises enregistrées sur la plate-forme.

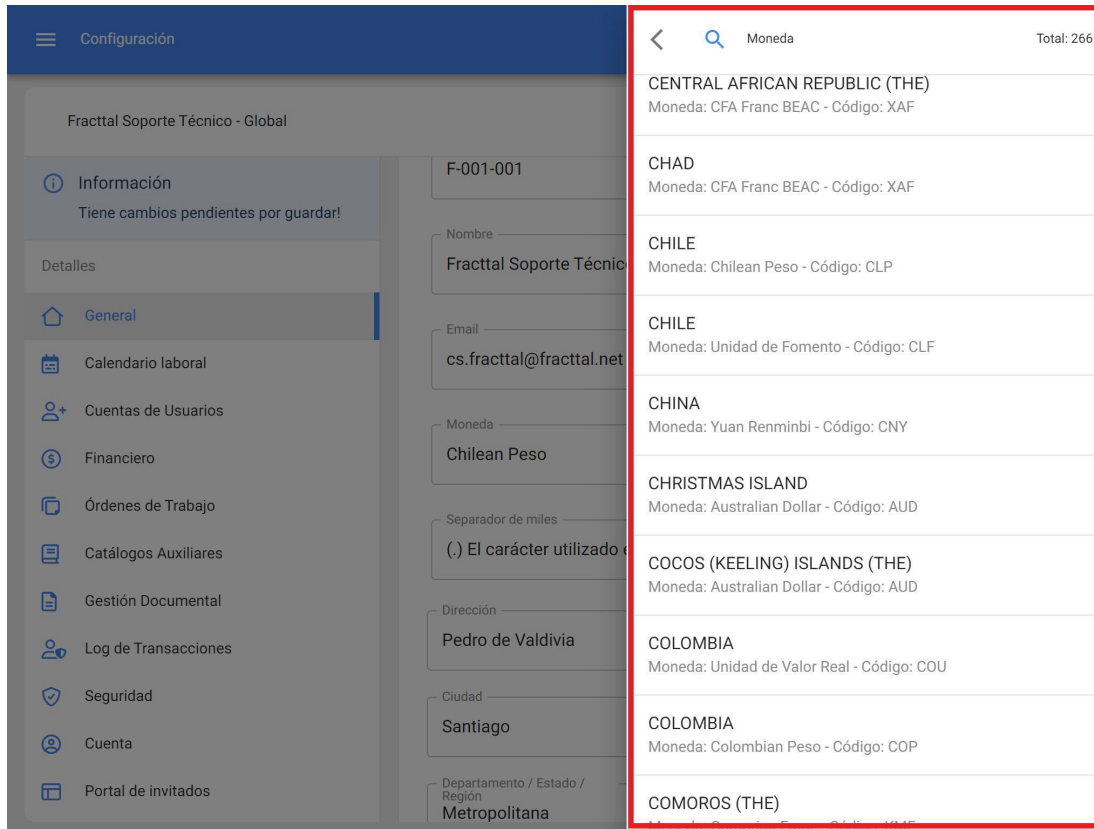

Enfin, il vous suffit de sélectionner la devise de votre choix et de cliquer sur "Enregistrer".

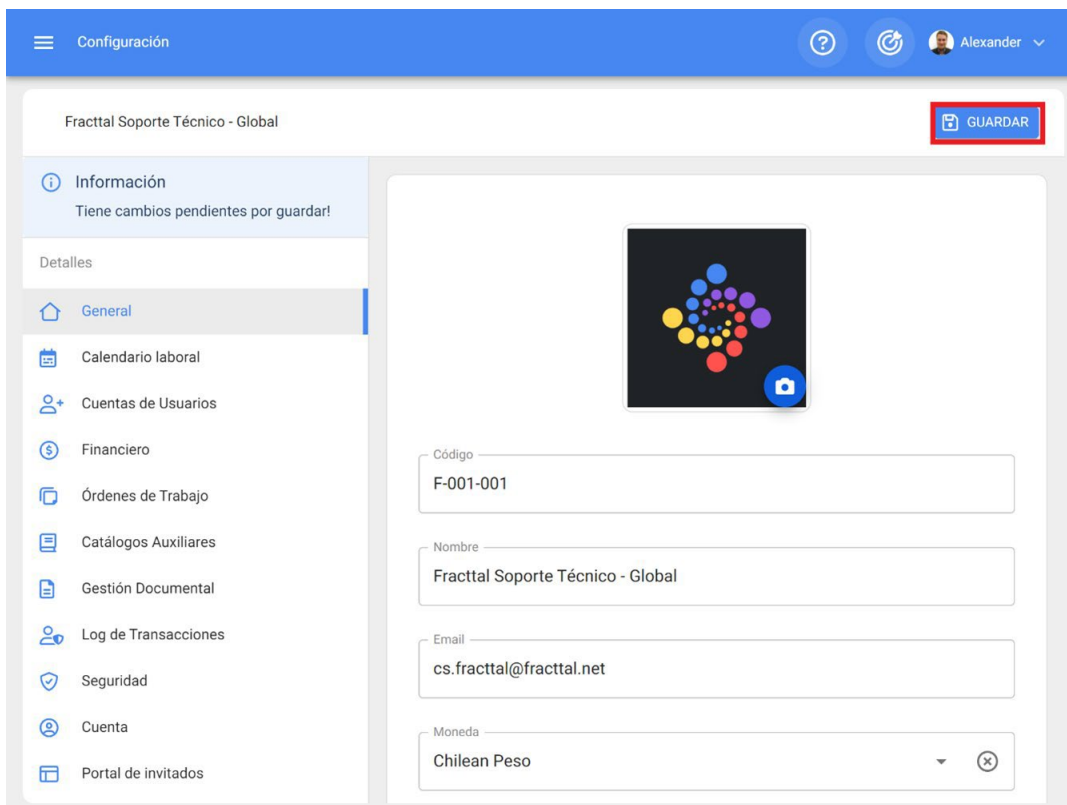

Note : Le catalogue des devises doit être ajouté directement à partir du sous-module financier.

Module général : Fractal One

 help.fractal.com/fr/articles/6014245-modulo-general

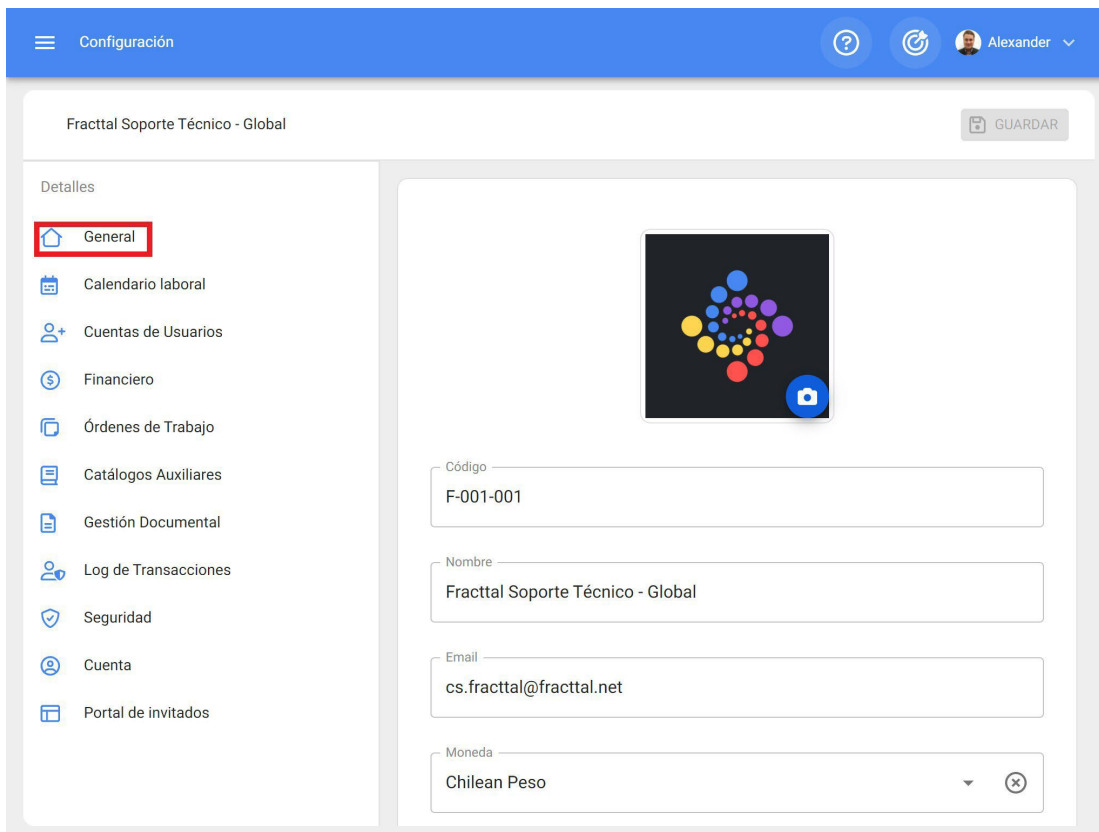

The screenshot shows the configuration interface for 'Fractal Soporte Técnico - Global'. The top navigation bar is blue with a menu icon, the word 'Configuración', and user information for 'Alexander'. The main content area has a left sidebar with a 'Detalles' section containing various configuration options, with 'General' highlighted in a red box. The main area displays the 'General' configuration form with the following fields:

- Código:** F-001-001
- Nombre:** Fractal Soporte Técnico - Global
- Email:** cs.fractal@fractal.net
- Moneda:** Chilean Peso

Dans ce sous-module, vous pouvez enregistrer les données principales de votre propre entreprise, telles que

- ♦ **Code** : Identifiant fiscal de votre entreprise.
- ♦ **Nom** : Le nom de votre entreprise.
- ♦ **Adresse électronique** : L'adresse électronique principale de votre entreprise.
- ♦ **Devise** : Principale devise dans laquelle votre entreprise exerce ses activités.
- ♦ **Adresse, ville, département / État / région, pays, indicatif régional** : Détails de l'adresse principale de votre entreprise.
- ♦ **Latitude, Longitude** : Géolocalisation de votre entreprise (vous pouvez également utiliser Google Maps pour trouver la géolocalisation de votre entreprise).

- ♦ **Téléphone principal, téléphone secondaire, téléphone SMS :** téléphones associés à votre entreprise.
- ♦ **Langue :** Langue principale et par défaut de votre base. Vous devez choisir entre les trois options disponibles (anglais (USA), espagnol, portugais (Brésil), etc.) Il est important de définir la langue, car les notifications envoyées par la plateforme et leur langue peuvent varier en fonction de celle-ci.
- ♦ **Valeurs de stock :** La manière dont les coûts totaux des articles dans vos entrepôts sont pondérés et calculés.
- ♦ **Site web :** Le site web de votre entreprise.
- ♦ **Logo :** Logo ou image qui représente votre entreprise, cette image sera reflétée sur tous les documents imprimés dans le système (tels que les bons de travail, les cartes d'actifs, les bons de commande, etc.)

Comment ajouter ou modifier un logo ?

 help.fractal.com/fr/articles/6014257-how-to-add-edit-a-logo

Pour afficher, ajouter ou supprimer le logo de l'entreprise, il suffit de cliquer sur le symbole d'ajout dans l'espace réservé à l'image (en haut à gauche de la fenêtre).

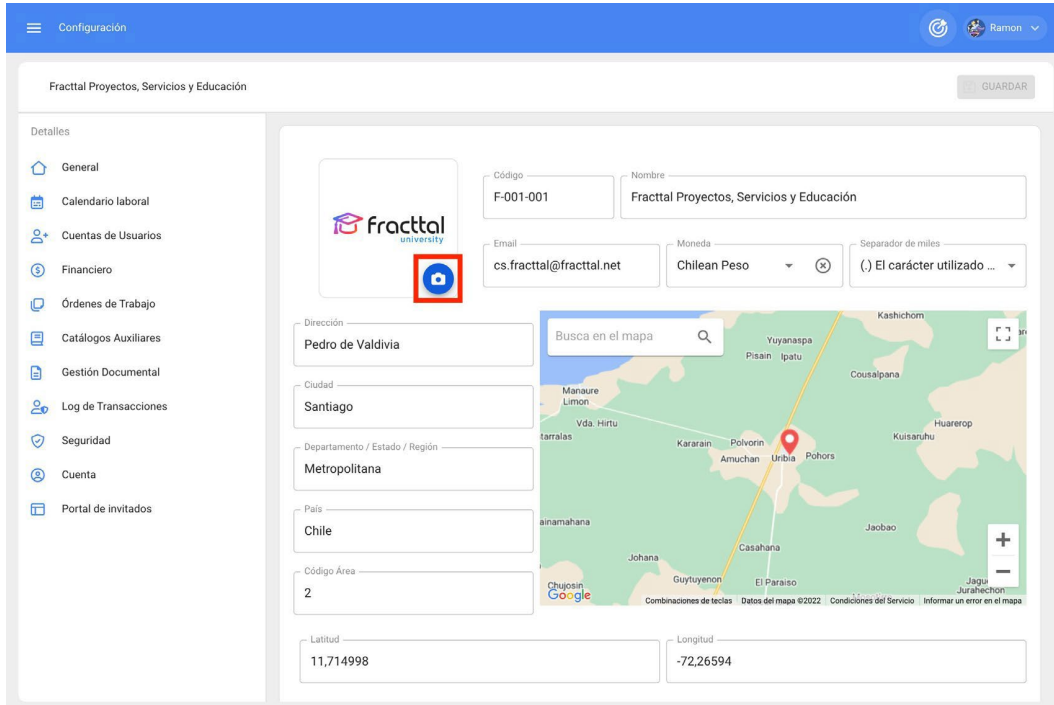

The screenshot displays the 'Configuración' (Configuration) page for 'Fractal Proyectos, Servicios y Educación'. On the left, a sidebar lists various settings categories: General, Calendario laboral, Cuentas de Usuarios, Financiero, Órdenes de Trabajo, Catálogos Auxiliares, Gestión Documental, Log de Transacciones, Seguridad, Cuenta, and Portal de invitados. The main content area is divided into a left sidebar with a 'Detalles' section and a main form. The form includes fields for 'Código' (F-001-001) and 'Nombre' (Fractal Proyectos, Servicios y Educación). Below these are fields for 'Email' (cs.fractal@fractal.net), 'Moneda' (Chilean Peso), and 'Separador de miles' ((), El carácter utilizado...). A red box highlights a camera icon in the logo upload area. The form also contains address fields: 'Dirección' (Pedro de Valdivia), 'Ciudad' (Santiago), 'Departamento / Estado / Región' (Metropolitana), 'País' (Chile), and 'Código Área' (2). A map shows the location with a red pin. At the bottom, 'Latitud' (11,714998) and 'Longitud' (-72,26594) are displayed. A 'GUARDAR' button is visible in the top right corner.

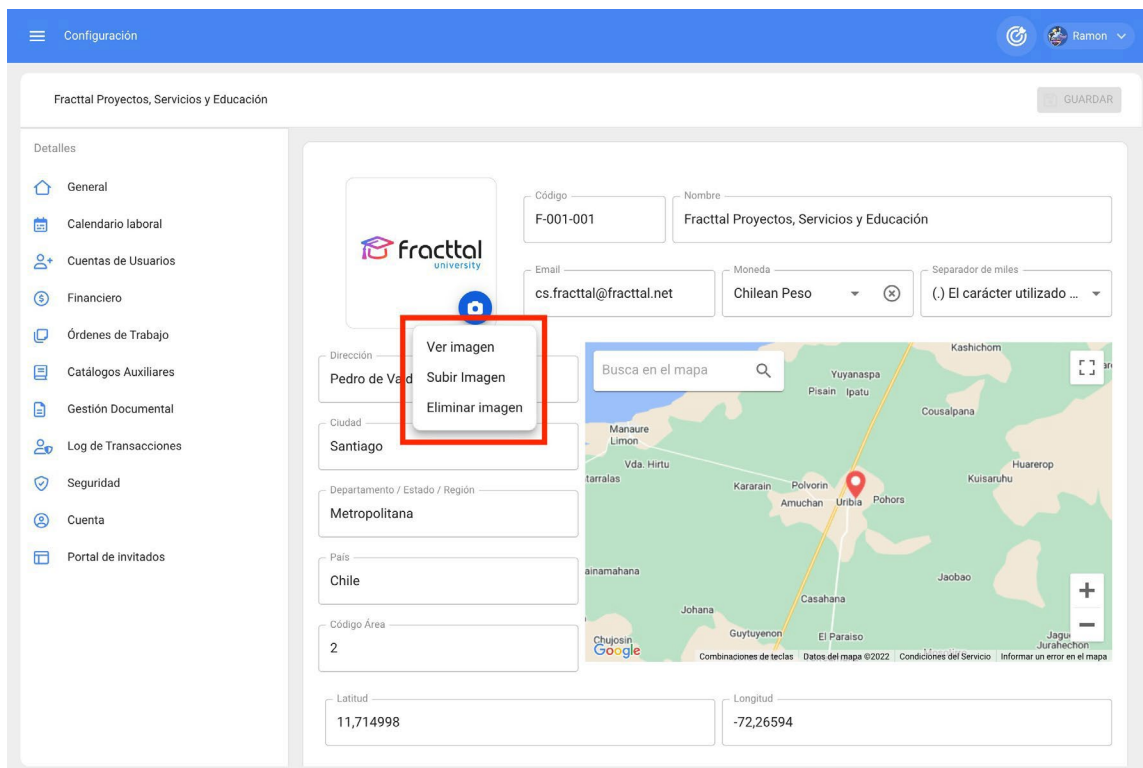

Après avoir cliqué sur l'option souhaitée, une fenêtre s'ouvre dans laquelle vous pouvez modifier l'image à utiliser (vous pouvez simplement faire glisser l'image ou cliquer pour parcourir les dossiers de votre ordinateur).

Une fois l'image téléchargée, le processus doit être achevé en cliquant sur le bouton "Enregistrer".

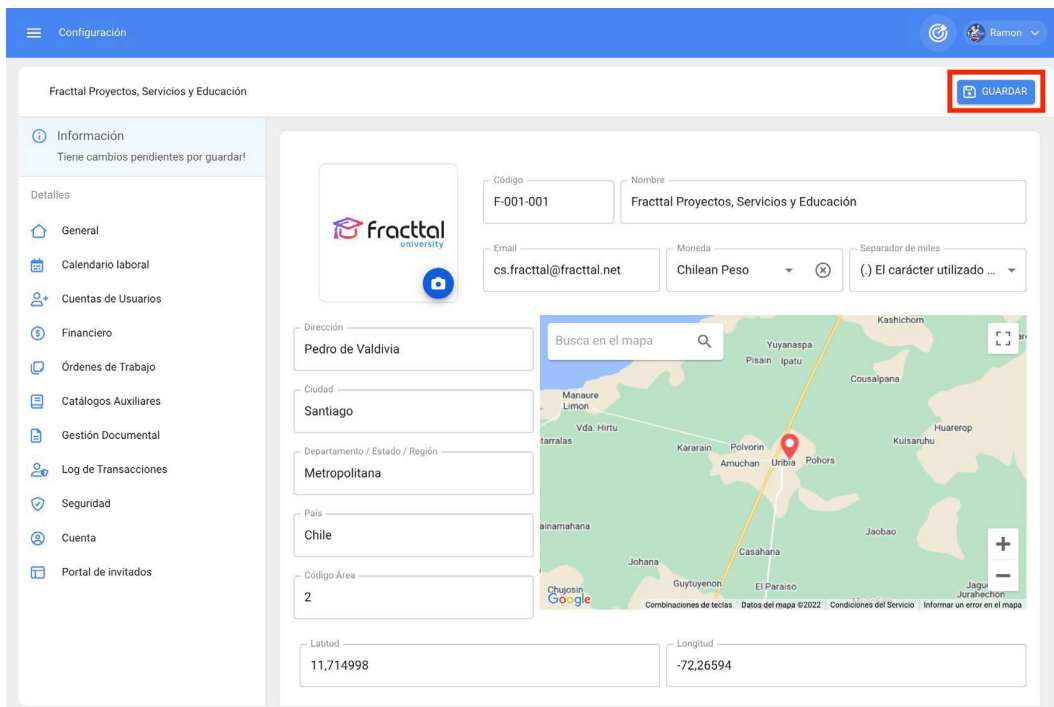

Comment débloquer un compte utilisateur Fracttal ?

 help.fracttal.com/fr/articles/6467623-how-to-unblock-a-user-account-at-fracttal

Pour déverrouiller un compte d'utilisateur sur Fracttal, vous devez vous assurer d'avoir un compte d'administrateur, afin de pouvoir déverrouiller les comptes qui ont été bloqués en raison de multiples tentatives de mot de passe infructueuses.

1. Allez dans le module Configuration > Comptes d'utilisateurs :

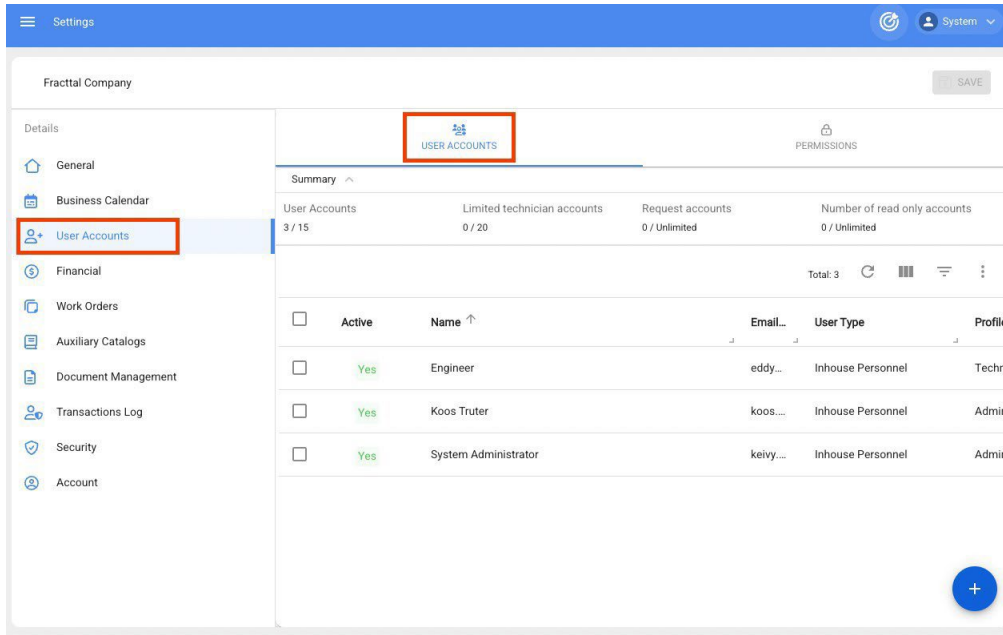

The screenshot displays the 'User Accounts' management interface in Fracttal. The left sidebar shows the navigation menu with 'User Accounts' selected. The main area features a summary table and a list of active users.

Active	Name	Email	User Type	Profile
<input type="checkbox"/>	Engineer	eddy...	Inhouse Personnel	Techni
<input type="checkbox"/>	Koos Truter	koos...	Inhouse Personnel	Admin
<input type="checkbox"/>	System Administrator	keivy...	Inhouse Personnel	Admin

2. Appliquez ensuite un filtre de recherche pour trouver rapidement les comptes bloqués :

The screenshot shows a user management interface for 'Fractal Company'. On the left is a sidebar with navigation options: General, Business Calendar, User Accounts (selected), Financial, Work Orders, Auxiliary Catalogs, Document Management, Transactions Log, Security, and Account. The main area displays a 'Summary' for 'USER ACCOUNTS' with a table of user accounts. The table has columns for 'Active', 'Name', and 'Status'. Three accounts are listed: 'Engineer', 'Koos Truter', and 'System Administrator', all with 'Yes' status. On the right, a 'Filter' panel is open, showing search fields for Name, Email, and Group Permissions. It also has filter buttons for 'Verified' (ALL, YES, NO) and 'Locked' (ALL, YES, NO). The 'Locked' filter's 'YES' button is highlighted with a red box. At the bottom of the filter panel are 'CLEAR FILTERS' and 'APPLY FILTERS' buttons.

Active	Name	Status
<input type="checkbox"/>	Engineer	Yes
<input type="checkbox"/>	Koos Truter	Yes
<input type="checkbox"/>	System Administrator	Yes

3. Une fois que vous avez identifié le compte qui est bloqué, vous devez le saisir afin de voir une section "Actions" où l'option "Débloquer" est affichée.

Settings Fractal Company

Details

- General
- Business Calendar
- User Accounts
- Financial
- Work Orders
- Auxiliary Catalogs
- Document Management
- Transactions Log
- Security
- Account

USER ACCOUNTS PERMISSIONS

Summary

User Accounts	Limited technician accounts	Request accounts	Number of read only accounts
3 / 15	0 / 20	0 / Unlimited	0 / Unlimited

Locked: Yes

Total: 1

Group Permissions	Verified	Locked	Location
Maintenance Supervisor	Yes	Yes	//

Edit User account

Inhouse Personnel Active

Name: Engineer

Email: [Redacted]

Profile: Technician

Group Permissions: Maintenance Supervisor

Show only active Assets

Location: //

Other Options

- Authentication only by Single Sign-On
- Receive Fractal information about features, updates, suggestions, surveys and promotional offers by email
- Two-step authentication without setting up

Actions

UNLOCK

4. Enfin, une fois que vous avez cliqué sur "Débloquer", vous devez enregistrer les modifications que vous avez apportées afin que le compte puisse à nouveau avoir accès à la base de données.

[←](#) Edit User account SAVE

User Type: Inhouse Personnel Active

Name: Engineer Email:

Profile: Technician Group Permissions: Maintenance Supervisor

Show only active Assets

Location: //

Other Options

- Authentication only by Single Sign-On
- Receive Fractal information about features, updates, suggestions, surveys and promotional offers by email
- Two-step authentication without setting up

Que dois-je faire si mon compte a été bloqué ?

 help.fractal.com/articles/6420818-what-to-do-if-my-account-has-been-blocked

Si votre entreprise a mis en place une option de sécurité par mot de passe, il est possible que votre compte de connexion soit bloqué après plusieurs tentatives infructueuses d'introduction de votre mot de passe par erreur.

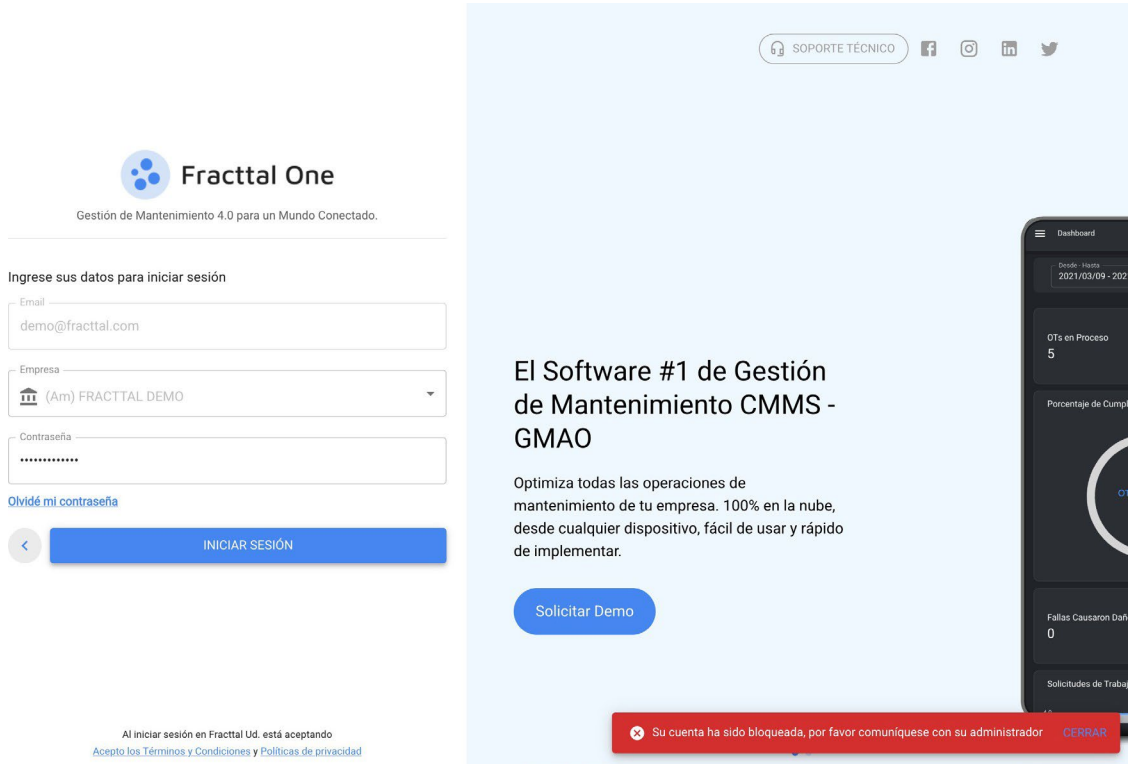

Fractal One
Gestión de Mantenimiento 4.0 para un Mundo Conectado.

Ingrese sus datos para iniciar sesión

Email
demo@fractal.com

Empresa
(Am) FRACCTAL DEMO

Contraseña
.....

[Olvidé mi contraseña](#)

[INICIAR SESIÓN](#)

Al iniciar sesión en Fractal Ud. está aceptando [Acepto los Términos y Condiciones y Políticas de privacidad](#)

El Software #1 de Gestión de Mantenimiento CMMS - GMAO

Optimiza todas las operaciones de mantenimiento de tu empresa. 100% en la nube, desde cualquier dispositivo, fácil de usar y rápido de implementar.

[Solicitar Demo](#)

Su cuenta ha sido bloqueada, por favor comuníquese con su administrador [CERRAR](#)

Dans ce cas, vous devez contacter directement l'administrateur du compte.

Fractal de votre entreprise, car il est le seul à posséder les permis.

à l'intérieur de la base pour déverrouiller votre compte et vous donner accès.

Note : En raison de la sécurité des informations de nos clients, l'équipe d'assistance de Fractal ([\[email protected\]](#)) n'a pas les permissions d'activer, de déverrouiller ou de créer des comptes d'utilisateurs dans les bases de données de nos clients, il ne sera donc pas possible de vous aider directement à partir de nos canaux d'assistance.

Vous pouvez également être intéressé par :

[Comment débloquer un utilisateur Fractal si je suis administrateur du compte ?](#)

Votre question a-t-elle reçu une réponse ?

Comment ajouter un compte utilisateur ?

help.fracttal.com/fr/articles/6014311-compte-utilisateur-et-comment-ajouter-un-compte-utilisateur

Dans ce sous-module, les comptes d'accès peuvent être configurés et établis, ainsi que les autorisations et les restrictions que chaque utilisateur aura sur la plate-forme, en fonction de ses fonctions et de son emplacement dans le système.

The screenshot shows the 'Configuración' (Configuration) page for 'Fracttal Soporte Técnico - Global'. The left sidebar contains a menu with 'Cuentas de Usuarios' highlighted in red. The main content area is titled 'CUENTAS DE USUARIOS' and includes a 'RESUMEN' table and a list of users.

Cuentas de Usuarios	Cuentas Técnico limitado	Cuentas de solicitudes	Cuentas de solo lectura
14 / 15	3 / 6	10 / Ilimitado	2 / Ilimitado

<input type="checkbox"/>	Habilitado	Nombre ↑	Email
<input type="checkbox"/>	Si	Adalbert Malaguera	adalbertut
<input type="checkbox"/>	Si	Albert Einstein	alejandro.t
<input type="checkbox"/>	Si	Alexander Sánchez Agredo	alexander.:
<input type="checkbox"/>	Si	ANNY REYES	anny.reyes
<input type="checkbox"/>	Si	Antonio Vilchez Bracho	
<input type="checkbox"/>	Si	CAMILLO AVELLANEDA	camilo.ave

Total: 28

+ Add button

Pour ajouter un nouveau compte d'utilisateur, il suffit de cliquer sur le symbole d'ajout en bas à droite de la plateforme.

Configuración

Fractal Soporte Técnico - Global

GUARDAR

Detalles

- General
- Calendario laboral
- Cuentas de Usuarios**
- Financiero
- Órdenes de Trabajo
- Catálogos Auxiliares
- Gestión Documental
- Log de Transacciones
- Seguridad
- Cuenta
- Portal de invitados

CUENTAS DE USUARIOS

PERMISOS

Resumen ^

Cuentas de Usuarios	Cuentas Técnico limitado	Cuentas de solicitudes	Cuentas de solo lectura
14 / 15	3 / 6	10 / Ilimitado	2 / Ilimitado

Total: 28

<input type="checkbox"/>	Habilitado	Nombre ↑	Email
<input type="checkbox"/>	Si	Adalbert Malaguera	adalbertut
<input type="checkbox"/>	Si	Albert Einstein	alejandro.t
<input type="checkbox"/>	Si	Alexander Sánchez Agredo	alexander.:
<input type="checkbox"/>	Si	ANNY REYES	anny.reyes
<input type="checkbox"/>	Si	Antonio Vilchez Bracho	
<input type="checkbox"/>	Si	CAMILLO AVELLANEDA	camilo ave



Une nouvelle fenêtre s'ouvre alors, dans laquelle vous devez remplir les informations correspondant au compte d'utilisateur que vous souhaitez ajouter au système.

Tipo de usuario
Recursos Humanos

Habilitado

Nombre

Email

Email no puede estar en blanco

Perfil
Sólo Lectura

Grupo de Permisos

Solo Mostrar Activos asociados a

Localización

Otras Opciones

Autenticación únicamente mediante Single Sign-On

Recibir por correo electrónico información de Fractal sobre funciones, actualizaciones, sugerencias, encuestas y ofertas promocionales

Les paramètres demandés sont les suivants :

- ♦ **Type d'utilisateur** : option permettant d'identifier si le compte à ajouter correspond à une ressource humaine propre à l'entreprise ou à un tiers externe.
- ♦ **Nom, adresse électronique** : Catalogue présentant toutes les ressources humaines ou les tiers qui ont été enregistrés sur la plate-forme et auxquels un compte d'utilisateur peut être attribué.
- ♦ **Profil** : correspond au type de profil ou de rôle que le compte d'utilisateur aura au sein de la plate-forme.
- ♦ **Groupe de permissions** : Catalogue des différents groupes d'autorisation qui peuvent être attribués aux profils d'utilisateur selon les besoins.
- ♦ **Afficher uniquement les actifs associés à** : Option permettant de localiser le compte utilisateur, en tenant compte de la hiérarchie et des restrictions qu'il représente pour l'affichage des actifs au sein de la plateforme.
- ♦ **Autres options** : Fonctions supplémentaires pour les paramètres du compte d'utilisateur.

Enfin, après avoir rempli les champs demandés, cliquez sur le bouton "Enregistrer" en haut à droite de la fenêtre pour enregistrer le compte d'utilisateur sur la plateforme.

[←](#) Nuevo(a) Cuenta de usuario GUARDAR

Tipo de usuario
Recursos Humanos Habilitado

Nombre
Aurora Esparza ✕

Email
aurora.esparza@fractal.com

Perfil
Administrador ▼

Solo Mostrar Activos asociados a

Localización
👁️ PLANTA 1 - PRODUCCIÓN ALIMENTOS { AD-01 } ▼ ✕

Otras Opciones

Autenticación únicamente mediante Single Sign-On

Recibir por correo electrónico información de Fractal sobre funciones, actualizaciones, sugerencias, encuestas y ofertas promocionales

Types de profils d'utilisateurs

help.fracttal.com/fr/articles/6014320-types-de-profils-d'utilisateurs

Nuevo(a) Cuenta de usuario

Tipo de usuario
Recursos Humanos

Nombre
Aurora Esparza

Email
aurora...

Perfil
Administrador

Solo Mostrar Activos asociados a

Localización
PLANTA 1 - PRODUCCIÓN ALIMENTOS { AD-01 }

Otras Opciones

Autenticación únicamente mediante Single Sign-On

Recibir por correo electrónico información de Fracttal sobre funciones promocionales

Administrador
Acceso completo sin restricciones.

Personalizado
Se les puede configurar grupo de permisos para realizar cualquier tipo de acción.

Técnico
Solo pueden acceder a las órdenes de trabajo que les han sido asignadas, además se les puede configurar grupo de permisos para realizar otras acciones.

Técnico limitado
Solo pueden acceder a las órdenes de trabajo que les han sido asignadas.

Sólo Lectura
Solo pueden visualizar, no tienen acceso a editar o eliminar.

Solicitudes
Solo pueden enviar solicitudes de trabajo o de material y ver su estado.

GUARDAR

Dans Fracttal, il existe 6 types de profils d'utilisateurs qui se distinguent par les différentes actions qu'ils peuvent effectuer au sein de la plateforme. Vous trouverez ci-dessous une description de ces 6 types de profils :

- ♦ **Profil d'administrateur** : ce type de profil, comme son nom l'indique, ne nécessite pas de groupe d'autorisations, puisque le fait d'être administrateur n'entraîne aucune restriction.
- ♦ **Profil technique** : ce type de profil requiert un ensemble d'autorisations et sa principale caractéristique est que les personnes possédant ce type de profil ne peuvent visualiser que les bons de travail dont elles sont responsables, ce qui exclut la visualisation d'autres bons de travail appartenant à d'autres utilisateurs.

- ♦ **Profil technique limité** : ce type de profil est conçu pour les entreprises qui disposent d'un grand nombre de techniciens qui ne doivent remplir que leurs propres ordres de travail. Pour cette raison, ce profil n'a que l'option de remplir des OT et d'émettre des demandes de travail. En outre, il n'a pas besoin de groupes de permission car il les possède par défaut.
- ♦ **Profil personnalisé** : ce type de profil dépend des groupes de permissions qui lui sont attribués, mais présente l'avantage de pouvoir visualiser les ordres de travail qui lui sont attribués en tant que responsable, ainsi que ceux des autres utilisateurs de la plate-forme.
- ♦ **Profil en lecture seule** : correspond aux comptes qui ne sont autorisés qu'à consulter les modules de la plateforme sans pouvoir effectuer aucun type d'édition, mais qui peuvent également avoir la possibilité de générer des demandes de travail. Ce type de compte est conçu pour les personnes qui n'interagissent pas avec la plateforme de manière éditoriale, mais qui ont besoin de contrôler les informations qu'elle contient. Par exemple : les gestionnaires, certains types de superviseurs, les clients qui ont besoin de contrôler la gestion contractuelle, etc.
- ♦ **Profil de demande** : correspond aux comptes qui ne seront utilisés que pour soulever des incidents ou faire des demandes de travail. Ce type de compte est idéal pour les personnes qui n'interagissent pas dans la maintenance, mais qui sont capables de demander du travail au service de maintenance. Par exemple : les superviseurs de production, les opérateurs d'équipement, les clients à qui un service est fourni, etc.

Remarque : les profils de demande et de lecture seule sont illimités en nombre, tandis que les profils de gestion, techniques et personnalisés sont soumis au plan contracté sur la plateforme. En revanche, le profil de type technique limité est commercialisé en tant qu'utilisateur supplémentaire.

Comment localiser un compte d'utilisateur ?

 help.fractal.com/fr/articles/6014324-how-to-locate-a-user-account

Pour localiser un compte d'utilisateur, il suffit de sélectionner le profil à modifier et de cliquer sur l'option de localisation.

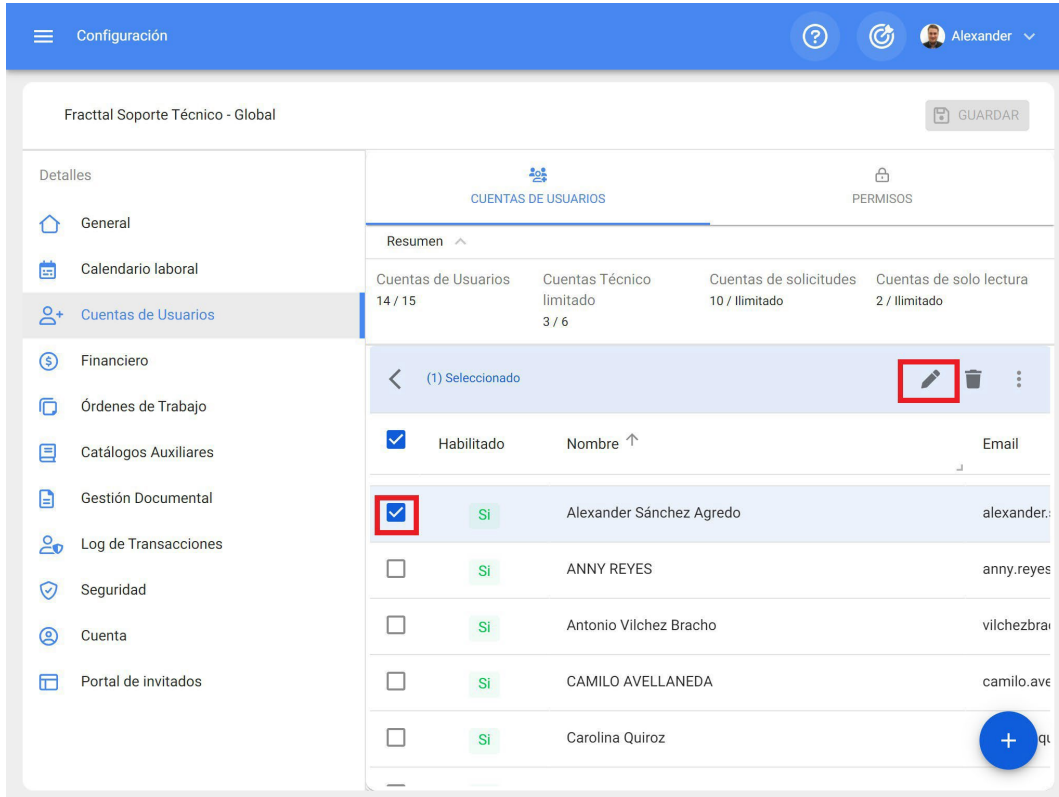

The screenshot shows the 'Configuración' (Configuration) page for 'Fractal Soporte Técnico - Global'. The left sidebar contains various settings categories, with 'Cuentas de Usuarios' (User Accounts) selected. The main content area displays a summary of user accounts and a list of individual users. The user 'Alexander Sánchez Agredo' is selected, and the 'Localizar' (locate) icon is highlighted with a red box.

Resumen	
Cuentas de Usuarios	Cuentas Técnico limitado
14 / 15	3 / 6
Cuentas de solicitudes	Cuentas de solo lectura
10 / Ilimitado	2 / Ilimitado

<input checked="" type="checkbox"/>	Habilitado	Nombre ↑	Email
<input checked="" type="checkbox"/>	Si	Alexander Sánchez Agredo	alexander.:
<input type="checkbox"/>	Si	ANNY REYES	anny.reyes
<input type="checkbox"/>	Si	Antonio Vilchez Bracho	vilchezbra
<input type="checkbox"/>	Si	CAMILO AVELLANEDA	camilo.ave
<input type="checkbox"/>	Si	Carolina Quiroz	qt

Tipo de usuario: Recursos Humanos Habilitado

Nombre: Alexander Sánchez Agredo ✕ Email: alexander.sanchez@fracttal.com

Perfil: Administrador

Solo Mostrar Activos asociados a

Localización: //

Otras Opciones

- Autenticación únicamente mediante Single Sign-On
- Recibir por correo electrónico información de Fracttal sobre funciones, actualizaciones, sugerencias, encuestas y ofertas promocionales

En clicando sur ce bouton, les options correspondant aux emplacements précédemment créés dans le module des actifs s'affichent, où le compte en question peut être localisé.

Editar Cuenta de usuario

Buscar Activos Total: 754

- Prioridad:** [Localización:](#) //
- AREA RECEPCION PRINCIPAL**
Tipo: Ubicaciones
Código:
Prioridad:
Localización: // EMPRESA SECTOR SALUD/
- AREA DE EMERGENCIA**
Tipo: Ubicaciones
Código:
Prioridad: Muy Alta
Localización: // EMPRESA SECTOR SALUD/
- AREA EQUIPOS DE SERVICIO**
Tipo: Ubicaciones
Código:
Prioridad: Muy Alta
Localización: // EMPRESA SECTOR SALUD/
- ZONA DE COMPRESORES**
Tipo: Ubicaciones
Código:
Prioridad:
Localización: // EMPRESA SECTOR SALUD/ AREA EQ...
- ZONA DE GAS**

Enfin, cliquez sur le bouton "Enregistrer" en haut à droite de la fenêtre pour sauvegarder les modifications que vous avez apportées.

Remarque : une fois que les biens de type emplacement ont été créés dans le module des biens, les comptes d'utilisateur peuvent être localisés dans ces emplacements. Il faut tenir compte du fait que les comptes localisés ont certaines restrictions de visualisation puisque, lorsqu'un compte d'utilisateur est localisé, il ne peut visualiser que les informations contenues dans les niveaux hiérarchiques inférieurs à celui où il se trouve.

Comment ajouter/créer des groupes d'autorisation ?

help.fractal.com/fr/articles/6014331-how-to-add-create-permission-groups

Pour ajouter des groupes de permission, il faut d'abord aller dans l'onglet "Permissions" et ensuite cliquer sur l'option d'ajout en bas à droite de la fenêtre.

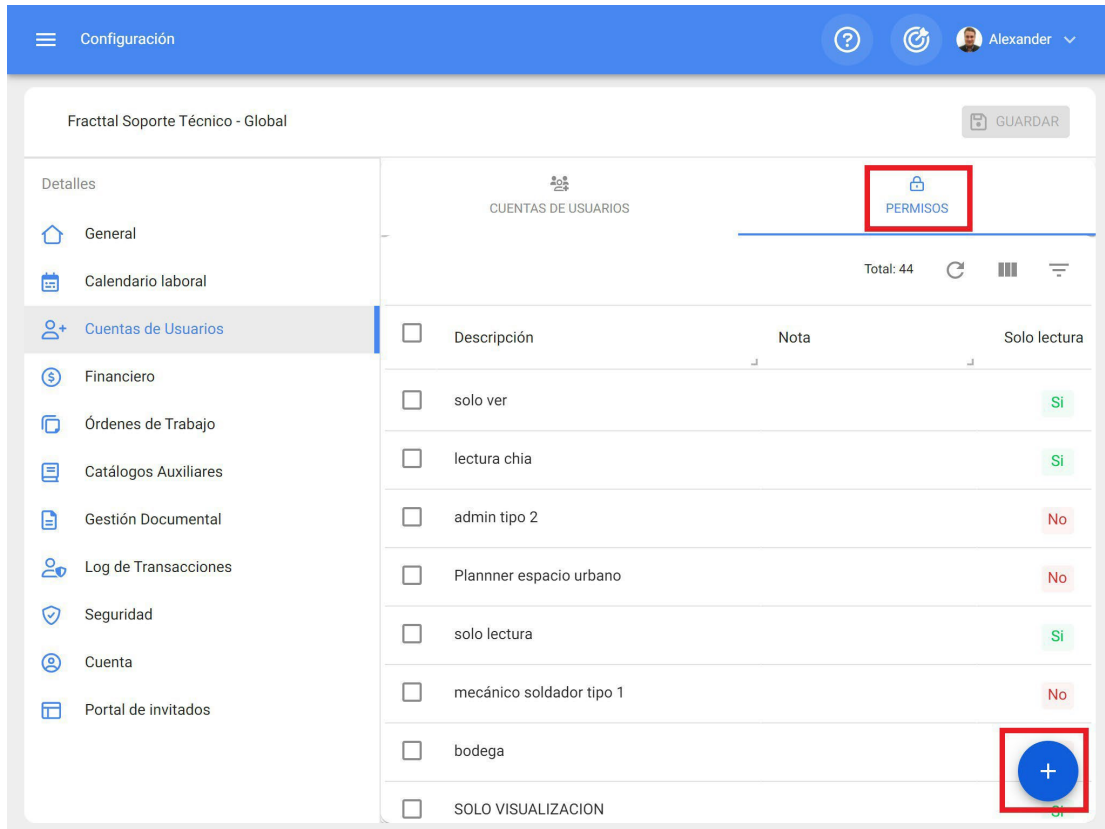

The screenshot shows the 'Configuración' (Configuration) page for 'Fractal Soporte Técnico - Global'. The left sidebar lists various configuration categories, with 'Cuentas de Usuarios' (User Accounts) selected. The main content area is titled 'Cuentas de Usuarios' and features a 'PERMISOS' (Permissions) button highlighted with a red box. Below this, there is a table with columns for 'Descripción', 'Nota', and 'Solo lectura'. The table lists several user account types with their respective permissions. A blue '+' button, also highlighted with a red box, is located at the bottom right of the table, indicating the option to add a new permission group.

Descripción	Nota	Solo lectura
<input type="checkbox"/> solo ver		Si
<input type="checkbox"/> lectura chia		Si
<input type="checkbox"/> admin tipo 2		No
<input type="checkbox"/> Plannner espacio urbano		No
<input type="checkbox"/> solo lectura		Si
<input type="checkbox"/> mecánico soldador tipo 1		No
<input type="checkbox"/> bodega		
<input type="checkbox"/> SOLO VISUALIZACION		

Après avoir cliqué, le système ouvrira une nouvelle fenêtre dans laquelle vous devrez définir le nom que vous donnerez au groupe de permission que vous voulez créer, ainsi qu'indiquer si ce groupe correspondra à un compte en lecture seule ou à un compte de demande, et enfin cliquer sur sauvegarder et enregistrer le groupe de permission créé.

Editar Grupo de Permisos GUARDAR

Descripción Nota

Solo lectura. Seleccionar / Deseleccionar todo.

Total: 0 ↻ ☰ ☰

Sin datos para mostrar con estos parametros

Une fois le groupe de permission créé (en lecture seule ou non), il faut établir les permissions et les restrictions que ce groupe aura. Pour ce faire, cliquez sur le groupe créé.

Configuración Alexander

Fractal Soporte Técnico - Global GUARDAR

Detalles

- General
- Calendario laboral
- Cuentas de Usuarios**
- Financiero
- Órdenes de Trabajo
- Catálogos Auxiliares
- Gestión Documental
- Log de Transacciones
- Seguridad
- Cuenta
- Portal de invitados

CUENTAS DE USUARIOS PERMISOS

< (1) Seleccionado ✎ 🗑

<input checked="" type="checkbox"/>	Descripción	Nota	Solo lectura
<input type="checkbox"/>	usuario solo lectura		Si
<input type="checkbox"/>	jggjh		No
<input type="checkbox"/>	almacenista lexos		No
<input type="checkbox"/>	Perfil de supervisor de planta		No
<input type="checkbox"/>	Fractal 4.0	Para Usuarios 4,0	No
<input checked="" type="checkbox"/>	Planificador de mantenimiento		No
<input type="checkbox"/>	prueba		
<input type="checkbox"/>	prueba	sds	No



+

Lorsque vous cliquez sur ce bouton, le système affiche une fenêtre contenant une série de cases à cocher qui vous permettent d'identifier les modules et les sous-modules dans lesquels vous pouvez définir les options de visualisation, d'ajout, de modification, de suppression et de génération de rapports en fonction du groupe d'autorisations que vous souhaitez définir.

[←](#) Editar Grupo de Permisos

Descripción
 Nota

Solo lectura.
 Seleccionar / Deseleccionar todo.

Total: 57   

<input type="checkbox"/>	Módulo	Submódulo	Ver	Agregar...	Editar	Eliminar...	Reportes...
<input type="checkbox"/>	Activos	Ubicaciones	<input type="checkbox"/>	<input type="checkbox"/>	<input type="checkbox"/>	<input type="checkbox"/>	<input type="checkbox"/>
<input type="checkbox"/>	Activos	Equipos	<input type="checkbox"/>	<input type="checkbox"/>	<input type="checkbox"/>	<input type="checkbox"/>	<input type="checkbox"/>
<input type="checkbox"/>	Activos	Herramientas	<input type="checkbox"/>	<input type="checkbox"/>	<input type="checkbox"/>	<input type="checkbox"/>	<input type="checkbox"/>
<input type="checkbox"/>	Activos	Repuestos y Suministros	<input type="checkbox"/>	<input type="checkbox"/>	<input type="checkbox"/>	<input type="checkbox"/>	<input type="checkbox"/>
<input type="checkbox"/>	Activos	Digital	<input type="checkbox"/>	<input type="checkbox"/>	<input type="checkbox"/>	<input type="checkbox"/>	<input type="checkbox"/>
<input type="checkbox"/>	Activos	Importar / Exportar	<input type="checkbox"/>				
<input type="checkbox"/>	Activos	Mapas	<input type="checkbox"/>	<input type="checkbox"/>	<input type="checkbox"/>	<input type="checkbox"/>	<input type="checkbox"/>
<input type="checkbox"/>	Recursos Humanos	General	<input type="checkbox"/>	<input type="checkbox"/>	<input type="checkbox"/>	<input type="checkbox"/>	<input type="checkbox"/>

Calendrier de travail et Comment définir et modifier les jours ouvrables ou les jours fériés ?

help.fractal.com/fr/articles/6014288-calendrier-du-travail-et-comment-fixer-et-editer-les-jours-de-travail-ou-les-jours-

Fractal Soporte Técnico - Global

Configuración

Información
Tiene cambios pendientes por guardar!

Detalles

General

Calendario laboral

Cuentas de Usuarios

Financiero

Órdenes de Trabajo

Catálogos Auxiliares

Gestión Documental

Log de Transacciones

Seguridad

Cuenta

Portal de invitados

Días laborales
Lunes, Martes, Miércoles, Jueves, Viernes

GUARDAR

Días festivos Total: 5

<input type="checkbox"/>	Descripción	Fecha
<input type="checkbox"/>	Navidad	2021-12-25
<input type="checkbox"/>	Asunción de la Virgen María.	2021-08-16
<input type="checkbox"/>	Año nuevo	2022-01-01
<input type="checkbox"/>	LABOR DAY	2021-09-06
<input type="checkbox"/>	VIERNES SANTO	2022-04-08

Dans ce sous-module, les jours ouvrables de l'entreprise peuvent être définis de sorte que, si une activité de maintenance est calculée pour un jour qui n'est pas un jour ouvrable, le système reprogrammera automatiquement l'activité pour le jour ouvrable suivant.

Comment fixer les jours ouvrables ?

Pour définir les jours ouvrables de votre base Fractal, il suffit de cliquer sur la catégorie "Jours ouvrables". Une fois que vous avez défini les jours ouvrables, cliquez sur "Sauvegarder".

Fractal Soporte Técnico - Global

GUARDAR

Información
Tiene cambios pendientes por guardar!

Días laborales
Lunes, Martes, Miércoles, Jueves, Viernes

Detalles

General

Calendario laboral

Cuentas de Usuarios

Financiero

Órdenes de Trabajo

Catálogos Auxiliares

Gestión Documental

Log de Transacciones

Seguridad

Cuenta

Portal de invitados

Días festivos

Total: 5

<input type="checkbox"/>	Descripción	Fecha
<input type="checkbox"/>	Navidad	2021-12-25
<input type="checkbox"/>	Asunción de la Virgen María.	2021-08-16
<input type="checkbox"/>	Año nuevo	2022-01-01
<input type="checkbox"/>	LABOR DAY	2021-09-06
<input type="checkbox"/>	VIERNES SANTO	2022-04-08



Configuración

Fractal Soporte Técnico - Global

Información
Tiene cambios pendientes por guardar!

Detalles

- General
- Calendario laboral**
- Cuentas de Usuarios
- Financiero
- Órdenes de Trabajo
- Catálogos Auxiliares
- Gestión Documental
- Log de Transacciones
- Seguridad
- Cuenta
- Portal de invitados

Lunes
 Martes
 Miércoles
 Jueves
 Viernes
 Sábado
 Domingo

<input type="checkbox"/>	ASUNCION DE LA VIRGEN MARIA.	2021-08-15
<input type="checkbox"/>	Año nuevo	2022-01-01
<input type="checkbox"/>	LABOR DAY	2021-09-06
<input type="checkbox"/>	VIERNES SANTO	2022-04-08

+

Configuración Alexander

Fractal Soporte Técnico - Global GUARDAR

Información
Tiene cambios pendientes por guardar!

Detalles

- General
- Calendario laboral**
- Cuentas de Usuarios
- Financiero
- Órdenes de Trabajo
- Catálogos Auxiliares
- Gestión Documental
- Log de Transacciones
- Seguridad
- Cuenta
- Portal de invitados

Días laborales
Lunes, Martes, Miércoles, Jueves, Viernes

Días festivos Total: 5

<input type="checkbox"/>	Descripción	Fecha
<input type="checkbox"/>	Navidad	2021-12-25
<input type="checkbox"/>	Asunción de la Virgen María.	2021-08-16
<input type="checkbox"/>	Año nuevo	2022-01-01
<input type="checkbox"/>	LABOR DAY	2021-09-06
<input type="checkbox"/>	VIERNES SANTO	2022-04-08

+

Comment ajouter des jours fériés ?

Pour ajouter des jours fériés, il suffit de cliquer sur le bouton d'ajout en bas à droite de l'écran.

Configuración

Fractal Soporte Técnico - Global

GUARDAR

Información
Tiene cambios pendientes por guardar!

Detalles

General

Calendario laboral

Cuentas de Usuarios

Financiero

Órdenes de Trabajo

Catálogos Auxiliares

Gestión Documental

Log de Transacciones

Seguridad

Cuenta

Portal de invitados

Días laborales
Lunes, Martes, Miércoles, Jueves, Viernes

Días festivos Total: 5

<input type="checkbox"/>	Descripción	Fecha
<input type="checkbox"/>	Navidad	2021-12-25
<input type="checkbox"/>	Asunción de la Virgen María.	2021-08-16
<input type="checkbox"/>	Año nuevo	2022-01-01
<input type="checkbox"/>	LABOR DAY	2021-09-06
<input type="checkbox"/>	VIERNES SANTO	2022-04-08



En cliquant sur ce bouton, vous ouvrirez une nouvelle fenêtre qui vous permettra de saisir la description et la date du jour férié que vous souhaitez ajouter, ainsi que d'indiquer s'il s'agit d'un jour férié ouvrable et/ou récurrent. Une fois les informations ajoutées, cliquez sur le bouton "Enregistrer" pour compléter l'enregistrement du jour férié dans votre base de données.

Les champs à remplir sont les suivants :

- ♦ **Description** : Nom du jour férié **Date** : Date
- ♦ du jour
- ♦ **Jour ouvrable** : Indiquez si ce jour est un jour ouvrable ou non.
- ♦ **Récurrent** : Déterminez si le jour férié s'applique de manière récurrente. En d'autres termes, si le jour férié est applicable dans les années à venir (par exemple, Noël, qui est célébré le même jour, quelle que soit l'année en cours).

Comment modifier les vacances ?

Pour modifier un jour férié existant, il suffit de sélectionner le jour à modifier et le système affichera les options de modification et de suppression du jour férié. Une fois la modification effectuée, il suffit de cliquer sur le bouton "Enregistrer" pour que la modification soit prise en compte.

Fractal Soporte Técnico - Global

GUARDAR

Información
Tiene cambios pendientes por guardar!

Detalles

General

Calendario laboral

Cuentas de Usuarios

Financiero

Órdenes de Trabajo

Catálogos Auxiliares

Gestión Documental

Log de Transacciones

Seguridad

Cuenta

Portal de invitados

Días laborales
Lunes, Martes, Miércoles, Jueves, Viernes

(1) Seleccionado

<input checked="" type="checkbox"/>	Descripción	Fecha
<input type="checkbox"/>	Navidad	2021-12-25
<input type="checkbox"/>	Asunción de la Virgen María.	2021-08-16
<input type="checkbox"/>	Año nuevo	2022-01-01
<input checked="" type="checkbox"/>	LABOR DAY	2021-09-06
<input type="checkbox"/>	VIERNES SANTO	2022-04-08



Bons de travail : Fractal One

help.fractal.com/fr/articles/6014364-work-orders

Dans cette section, les options et les permissions peuvent être configurées dans les OT :

The screenshot displays the configuration page for 'Órdenes de Trabajo' in the Fractal One system. The interface includes a sidebar with navigation options such as 'Módulos', 'General', 'Cuentas de Usuarios', and 'Calendario Laboral'. The main content area shows the configuration for 'Órdenes de Trabajo' with a 'Tipo' dropdown menu. Below this, there are sections for 'OPCIONES Y PERMISOS' and 'Descripción' containing a list of toggleable options and permissions.

Descripción	Estado
Permitir agregar adjuntos en OTs finalizadas	Activado
Permitir finalizar/cancelar OTs con requisiciones de material pendientes	Activado
Establecer la fecha de finalización de fuera de servicio de los activos con la fecha de finalización de la tarea (por defecto es la fecha de finalizaci...	Activado
Permitir a los recursos humanos asignados ser responsables de la OT (Multiresponsables)	Activado
Permitir editar la cantidad real usada con requisiciones de material pendientes	Activado
Permitir a usuarios de perfil técnico visualizar costos en las OTs	Activado
Permitir calificar la OT aun estando en revisión	Activado
Filtrar los recursos humanos según el perfil seleccionado (Dentro de una tarea)	Desactivado
Generar automáticamente el enlace para compartir todas las OTs	Desactivado

Options et autorisations :

Fractal Proyectos, Servicios y Educación

Settings John

GUARDAR

Tipos
Órdenes de Trabajo

OPCIONES Y PERMISOS ID DE ORDEN DE TRABAJO IMPRESIONES

Descripción
<input checked="" type="checkbox"/> Permitir agregar adjuntos en OTs finalizadas
<input checked="" type="checkbox"/> Permitir finalizar/cancelar OTs con requisiciones de material pendientes
<input checked="" type="checkbox"/> Establecer la fecha de finalización de fuera de servicio de los activos con la fecha de finalización de la tarea (por defecto es la fecha de finalizaci...
<input checked="" type="checkbox"/> Permitir a los recursos humanos asignados ser responsables de la OT (Multiresponsables)
<input checked="" type="checkbox"/> Permitir editar la cantidad real usada con requisiciones de material pendientes
<input checked="" type="checkbox"/> Permitir a usuarios de perfil técnico visualizar costos en las OTs
<input checked="" type="checkbox"/> Permitir calificar la OT aun estando en revisión
<input type="checkbox"/> Filtrar los recursos humanos según el perfil seleccionado (Dentro de una tarea)
<input type="checkbox"/> Generar automáticamente el enlace para compartir todas las OTs

- ◆ **Permettre l'ajout de pièces jointes aux OT terminés** : Fractal One est un logiciel entièrement contrôlable, qui répond aux normes de qualité les plus importantes. Pour cette raison, une fois que l'OT est terminé, il n'est pas possible de l'annuler ou de l'éditer. Cependant, en activant cette permission, il est possible d'ajouter des pièces jointes (notes, liens ou fichiers) à l'OT finalisé.
- ◆ **Permettre de finaliser ou d'annuler les OT avec des demandes de matériel en attente** : Naturellement, Fractal One ne permet pas de finaliser ou d'annuler un OT avec des demandes de matériel en attente (c'est-à-dire que le matériel n'a pas été émis depuis le module de l'entrepôt), ce qui force le processus respectif à être effectué dans l'entrepôt. Cependant, en activant cette permission, il est possible de finaliser ou d'annuler un ordre de transfert dans lequel la demande de matériel n'a pas été émise depuis l'entrepôt.
- ◆ **Fixer la date de fin de mise hors service des biens avec la date de fin de tâche** : Par défaut, la date de fin de mise hors service est la date à laquelle l'OT lié à la tâche est terminé. En activant cette option, la date de fin de mise hors service sera la date de fin de la tâche (c'est-à-dire la date de fin de son exécution) :

Inteligencia de Negocio
Análisis Técnico

ANÁLISIS DE OTS

Información detallada de OTs

Tarea	Orden de Trabajo...	Estado	Códig...	Activo
MTTO SEMANAL	OT-1073-22	Finalizadas	PROY...	PROY...
CAMBIO DE TARJETA	OT-1072-22	Finalizadas	PROY...	PROY...
CAMBIO DE CABLE	OT-1071-22	Finalizadas	PROY...	PROY...
MTTO SEMANAL	OT-1070-22	Finalizadas	PROY...	PROY...
CAMBIO DE LENTE	OT-1069-22	Finalizadas	PROY...	LG PR
MTTO CADA 1000 HORAS	OT-1065-22	Finalizadas	PIP-0...	MACK
LIMPIEZA PROFUNDA	OT-1060-22	Finalizadas	MC9...	BODE
ENTREGA DE PROPIEDAD	OT-1058-22	Finalizadas	BDG...	BODE
MANTENIMIENTO MENSUAL	OT-1057-22	Finalizadas	PIP-0...	MACK
MANTENIMIENTO MENSUAL	OT-1055-22	Finalizadas	comp...	ATLAS

Fecha de finalización de la ejecución de la tarea → 2022-12-06 19:25

Fecha de finalización de la OT → 2023-01-04 09:55

2022-12-06 19:18

Fecha Programada 2022-12-06 19:00

Fecha Calculada 2022-12-06 19:00

Fecha de Inicio 2022-12-06 19:20

Fecha de OT en Revisión 2023-01-04 09:55

Fecha de cierre de la OT 2023-01-04 09:55

Día creación OT martes

Mes creación OT diciembre

¿Paro de equipo? No

Tiempo de paro por mantenimiento 00D 00H 00mins

- ♦ **Permettre aux ressources humaines affectées d'être responsables de l'OT (multi-responsabilité)** : En activant cette fonction, tout utilisateur ayant un profil technique (ou un profil technique limité) qui est ajouté en tant que ressource humaine dans un OT pourra voir les OT dans lesquels il participe en tant qu'exécutant du service. Rappelez-vous que si cette option est désactivée, l'utilisateur ayant un profil technique ne pourra voir que les OT dans lesquels il est déclaré comme "responsable".

- ◆ **Permet d'éditer la quantité réelle utilisée avec les demandes d'achat d'articles en attente** : Naturellement, la quantité réelle utilisée pour les ressources de type inventaire est définie en fonction des sorties effectuées dans l'entrepôt. Toutefois, en activant cette option, il est possible de modifier ce champ (quantité réelle utilisée) dans l'ordre de transfert :

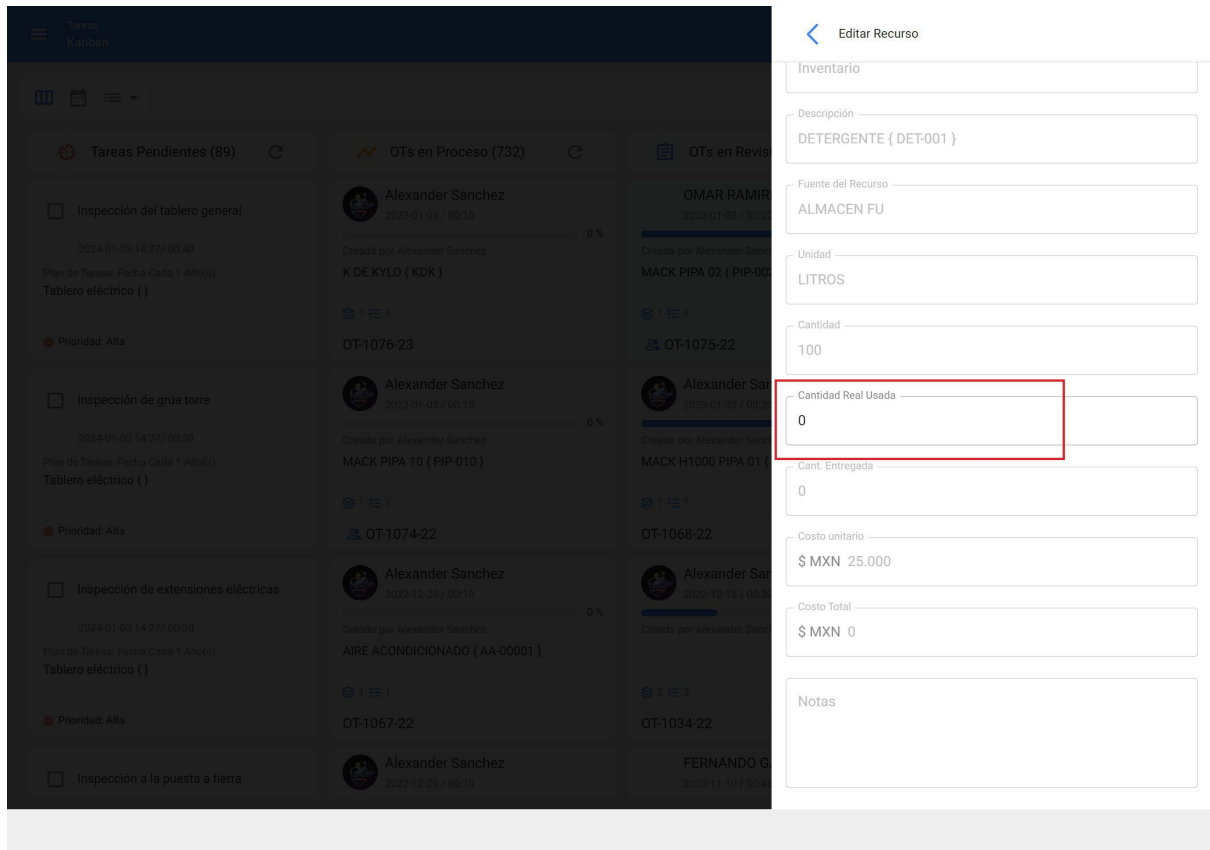

Permettre aux utilisateurs ayant un profil technique de visualiser les coûts

- ◆ **dans les OT** : en activant cette fonction, tout utilisateur ayant un profil technique (ou technique limité) qui est ajouté en tant que ressource humaine ou gestionnaire dans un OT sera en mesure de visualiser les coûts associés aux ressources attribuées aux tâches dans les OT.
- ◆ **Autoriser la notation des OT en cours de révision** : l'activation de cette fonction permet de noter l'OT en cours de révision, alors que sa désactivation ne permet de noter l'OT que lorsqu'il passe du statut "en cours de traitement" au statut "en cours de révision".

Filtrer les ressources humaines en fonction du profil sélectionné (dans une tâche) : en activant cette fonction, lors de la sélection d'un profil de ressources humaines dans une tâche, la localisation de la source de la ressource humaine n'affichera que les ressources humaines qui ont ce profil dans le champ "valeur de l'heure ordinaire".

Générer automatiquement un lien pour partager tous les OT : l'activation de cette fonction vous permet de générer automatiquement des liens pour partager les OT.

ID de l'ordre de travail :

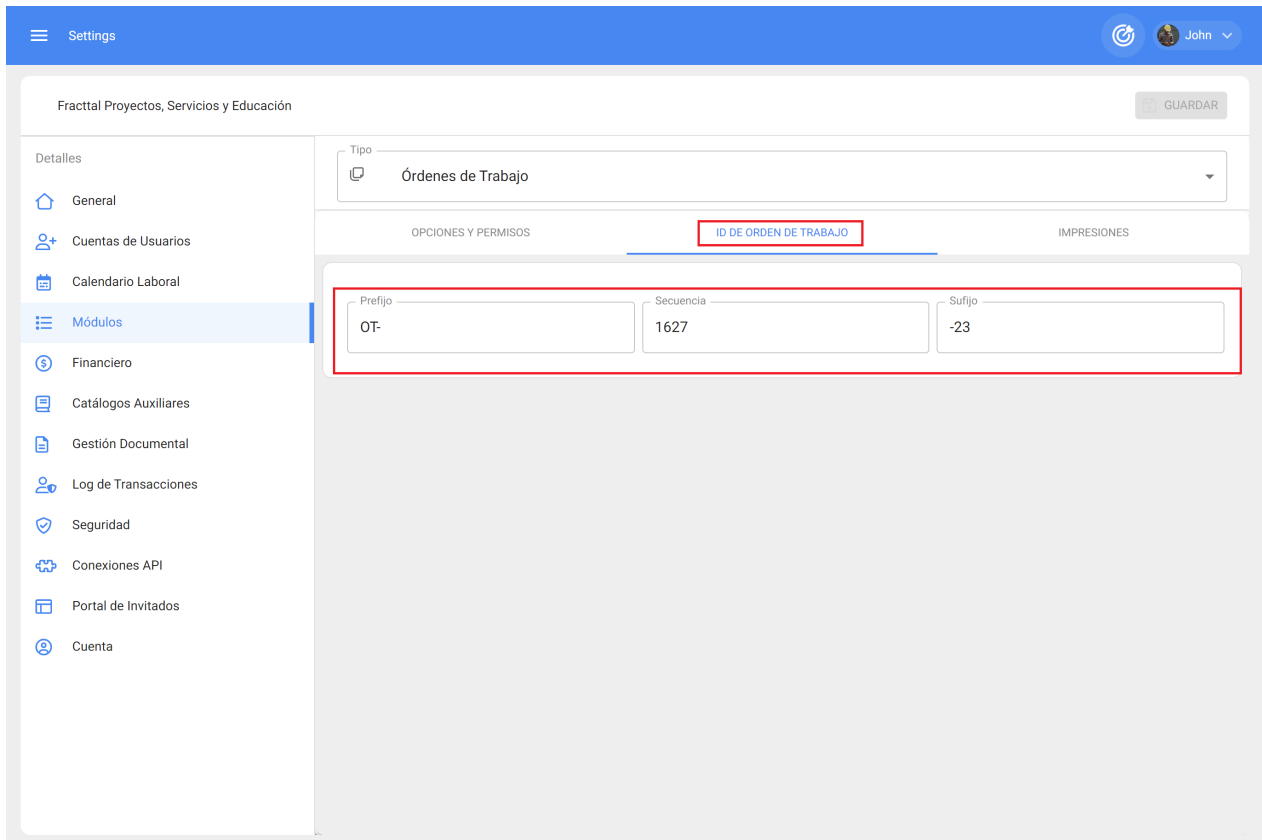

Ici, vous pourrez personnaliser les corrélatifs que les bons de travail auront en termes de préfixe et de suffixe, ainsi que l'ordre dans lequel les bons de travail générés sont émis.

Impressions :

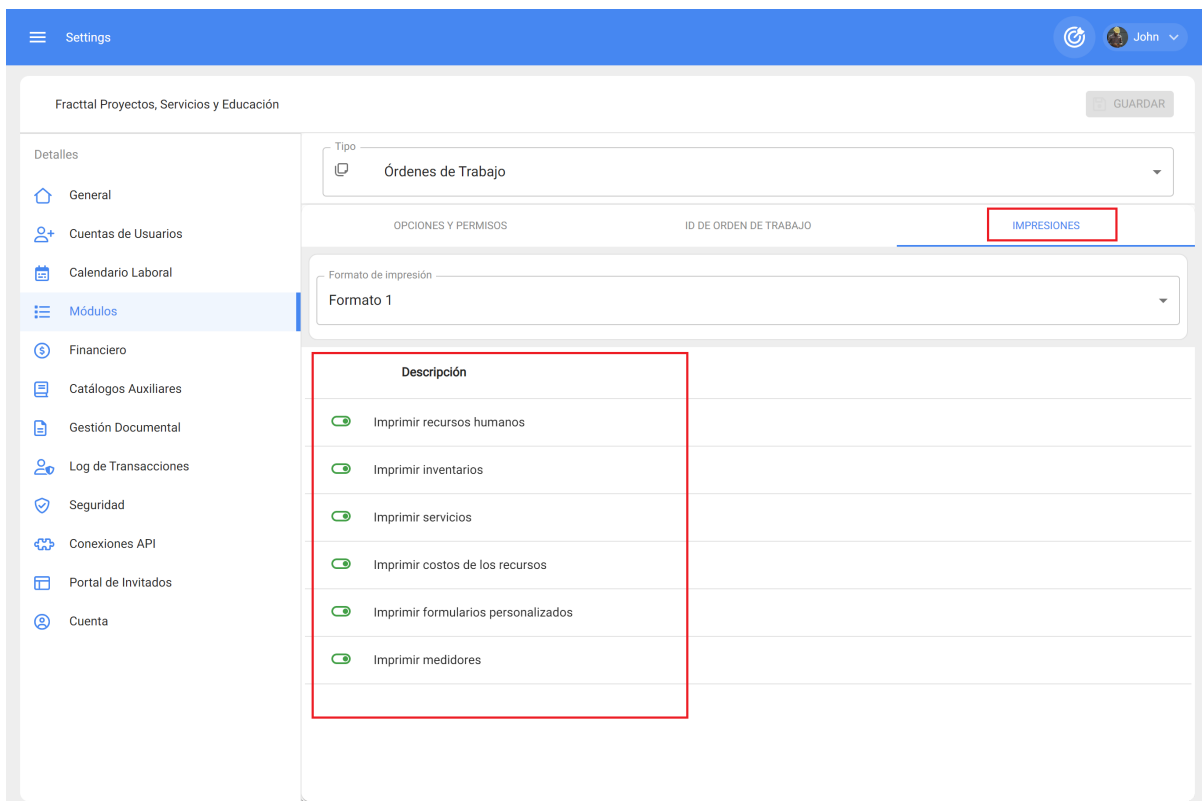

- ♦ **Format d'impression** : vous pouvez ici choisir entre les trois types de formats disponibles sur la plate-forme pour vos bons de travail. Note : Les formats ne sont pas modifiables au-delà des options d'édition que vous trouverez dans ce sous-module.
- ♦ **Options d'impression** : autoriser l'impression (ou non) : Ressources humaines, stocks, services, coûts des ressources utilisées au sein d'un OT, fiches d'immobilisation personnalisées et dernier relevé enregistré sur les compteurs accumulateurs associés à l'immobilisation.

Note : Une fois que vous avez effectué les modifications nécessaires, cliquez sur le bouton "Enregistrer" pour les sauvegarder.

Entrepôts Fractal One

help.fractal.com/fr/articles/6867788-storages

Configuración

Fractal Proyectos, Servicios y Educación

Guardar

Detalles

General

Cuentas de Usuarios

Calendario Laboral

Módulos

Financiero

Catálogos Auxiliares

Gestión Documental

Log de Transacciones

Seguridad

Conexiones API

Portal de Invitados

Cuenta

Tipo: Almacenes

Descripción

Establecer cantidad real usada en 0 (cero) para recursos provenientes de un almacén integrado

Permitir eliminar recursos con cantidad entregada > 0 provenientes de un almacén integrado

Dans cette section, les configurations liées au module 'entrepôts' de Fractal One sont effectuées :

- ◆ Définir ou non la quantité réelle utilisée à zéro pour les ressources provenant d'un entrepôt intégré.
- ◆ Autoriser ou interdire le retrait d'un entrepôt intégré de ressources dont la quantité livrée est supérieure à zéro

Offres d'emploi : Fractal One

help.fractal.com/fr/articles/7920892-job-applications

The screenshot shows the 'Configuración' (Configuration) page in Fractal One. The left sidebar contains a menu with 'Módulos' (Modules) highlighted. The main content area is titled 'Fractal Proyectos, Servicios y Educación' and features a 'GUARDAR' (Save) button. A dropdown menu is set to 'Tipo: Solicitudes de Trabajo'. Below this, a list of configuration items is shown, each with a red 'off' toggle and a description: 'Establecer el campo "adjuntos" como obligatorio', 'Establecer el campo "activo" como obligatorio', 'Establecer el campo "observaciones" como obligatorio', 'Establecer el campo "solicitado por" como obligatorio', 'Establecer el campo "email del solicitante" como obligatorio', 'Establecer el campo "referencia" como obligatorio', 'Establecer el campo "localización" como obligatorio', 'Establecer el campo "grupo" como obligatorio', 'Establecer el campo "clasificación 1" como obligatorio', 'Establecer el campo "clasificación 2" como obligatorio', and 'Establecer el campo "palabras claves" como obligatorio'.

Dans cette section, les configurations liées au module 'requêtes' du Fractal One sont effectuées :

- Rendre obligatoire le champ "pièces jointes". Rendre
- obligatoire le champ "actif".
- Le champ "remarques" doit être obligatoirement rempli.
- Rendez obligatoire le champ "demandé par". Rendez
- obligatoire le champ "e-mail du demandeur". Rendez
- obligatoire le champ "référence".
- Le champ "lieu" doit être obligatoirement renseigné. Le
- champ "groupe" doit être obligatoirement renseigné.
- Le champ "classification 1" doit être obligatoirement rempli.
- Le champ "classification 2" doit être obligatoirement
- renseigné. Le champ "mots-clés" doit être obligatoirement

renseigné.

Comment ajouter une taxe ?

help.fractal.com/fr/articles/6014335-financial-how-to-add-tax-and-currency-exchange-rate

Dans ce sous-module, vous pourrez définir les différentes devises dans lesquelles vous pouvez effectuer des transactions (en plus de votre devise principale), ainsi que les taux d'imposition.

Fractal Soporte Técnico - Global

Configuración

Alexander

IMPUESTOS

CAMBIOS DE MONEDA

Total: 6

<input type="checkbox"/>	Nombre del esquema de impuestos ↑	Nombre del impuesto ↓
<input type="checkbox"/>	Exento	Exento
<input type="checkbox"/>	Impuesto al Valor Agregado	IVA
<input type="checkbox"/>	IMPUESTO AL VALOR AGREGADO	IVA
<input type="checkbox"/>	IMPUESTO AL VALOR AGREGADO	IVA
<input type="checkbox"/>	impuesto al valor agregado de ecuador	IVA
<input type="checkbox"/>	Impuesto al valor agregado España	IVA

+

Vous y trouverez les onglets suivants :

- ♦ **Fiscalité** : correspond aux différents régimes fiscaux et pourcentages avec lesquels l'entreprise travaille.
- ♦ **Les échanges de devises** : cela correspond à la conversion entre les différentes devises dans lesquelles sont effectuées les transactions, afin de les unifier sur la base de la devise principale et d'avoir ainsi un meilleur critère en termes d'analyse économique.

Pour ajouter une nouvelle taxe, il suffit de cliquer sur le symbole d'ajout en bas à droite de la fenêtre.

Configuración

Fractal Soporte Técnico - Global

GUARDAR

Detalles

- General
- Calendario laboral
- Cuentas de Usuarios
- Financiero**
- Órdenes de Trabajo
- Catálogos Auxiliares
- Gestión Documental
- Log de Transacciones
- Seguridad
- Cuenta
- Portal de invitados

IMPUESTOS

CAMBIOS DE MONEDA

Total: 6

<input type="checkbox"/>	Nombre del esquema de impuestos ↑	Nombre del impuesto
<input type="checkbox"/> ☆	Exento	Exento
<input type="checkbox"/> ★	Impuesto al Valor Agregado	IVA
<input type="checkbox"/> ☆	IMPUESTO AL VALOR AGREGADO	IVA
<input type="checkbox"/> ☆	IMPUESTO AL VALOR AGREGADO	IVA
<input type="checkbox"/> ☆	impuesto al valor agregado de ecuador	IVA
<input type="checkbox"/> ☆	Impuesto al valor agregado España	IVA



Lorsque vous cliquez, le système affiche une nouvelle fenêtre dans laquelle vous devez remplir les informations correspondant à la taxe que vous souhaitez ajouter (nom du régime fiscal, nom de la taxe et taux de la taxe en pourcentage) et enfin cliquer sur le bouton "Enregistrer" pour générer la nouvelle taxe dans le système.

Configuración

Fractal Soporte Técnico - Global

Detalles

IMPUESTOS

General

Calendario laboral

Cuentas de Usuarios

Financiero

Órdenes de Trabajo

Catálogos Auxiliares

Gestión Documental

Log de Transacciones

Seguridad

Cuenta

Portal de invitados

Nombre del esquema de impuestos

Nombre del esquema de impuestos no puede estar en blanco

Nombre del impuesto

Nombre del impuesto no puede estar en blanco

Tasa de impuesto

0,00 %

ACEPTAR

Comment ajouter un bureau de change ?

Pour ajouter un échange de devises, il suffit de cliquer sur le symbole d'ajout en bas à droite de la fenêtre.

Configuración

Fractal Soporte Técnico - Global

IMPUESTOS

CAMBIOS DE MONEDA

GUARDAR

Detalles

- General
- Calendario laboral
- Cuentas de Usuarios
- Financiero**
- Órdenes de Trabajo
- Catálogos Auxiliares
- Gestión Documental
- Log de Transacciones
- Seguridad
- Cuenta
- Portal de invitados

Total: 2

<input type="checkbox"/>	Divisas (FOREX, FX)	Valor de Cambio
<input type="checkbox"/>	US Dollar	\$ CLP 848,00
<input type="checkbox"/>	Euro	\$ CLP 1,30



Lorsque vous cliquez, le système affiche une nouvelle fenêtre dans laquelle vous devez remplir les informations correspondant au change que vous souhaitez ajouter (devise, valeur de change) et enfin cliquer sur le bouton "Enregistrer" pour générer le nouveau change.

Configuración

Fractal Soporte Técnico - Global

Detalles

- General
- Calendario laboral
- Cuentas de Usuarios
- Financiero**
- Órdenes de Trabajo
- Catálogos Auxiliares
- Gestión Documental
- Log de Transacciones
- Seguridad
- Cuenta
- Portal de invitados

IMPUESTOS

- Divisas (FOREX, FX)
- US Dollar
- Euro

<

✓ ACEPTAR

Moneda

BRAZIL

Valor de Cambio

\$ CLP 0

Exchange value no puede estar en blanco

Catalogues auxiliaires et leurs types

help.fractal.com/fr/articles/6014369-catalogues-auxiliaires-et-leurs-types

Dans ce sous-module, vous trouverez une vue consolidée des différents catalogues utilisés sur la plateforme, où vous pourrez également ajouter, modifier et désactiver directement chacun d'entre eux en fonction du catalogue auquel ils appartiennent.

The screenshot shows the 'Configuración' (Configuration) page for 'Fractal Soporte Técnico - Global'. The left sidebar contains a menu with 'Catálogos Auxiliares' highlighted in red. The main content area shows a dropdown menu for 'Tipo' set to 'Catálogo de Fallas'. Below this, there are three tabs: 'TIPOS DE FALLA' (selected), 'CAUSAS DE FALLA', and 'MÉTODOS DE DETECCIÓN'. A table lists various failure types with checkboxes and toggle switches. A blue '+' button is visible at the bottom right of the table.

TIPOS DE FALLA	CAUSAS DE FALLA	MÉTODOS DE DETECCIÓN
<input type="checkbox"/>		Descripción ↑
<input type="checkbox"/>	<input checked="" type="checkbox"/>	ALTA TEMPERATURA
<input type="checkbox"/>	<input checked="" type="checkbox"/>	ALTERNADOR QUEMADO
<input type="checkbox"/>	<input checked="" type="checkbox"/>	BATERIA DESCARGADA
<input type="checkbox"/>	<input checked="" type="checkbox"/>	BOMBA QUEMADA
<input type="checkbox"/>	<input checked="" type="checkbox"/>	CABLE ALIMENTACIÓN ELÉCTRICA DAÑADO
<input type="checkbox"/>	<input checked="" type="checkbox"/>	CERRADURA DAÑADA
<input type="checkbox"/>	<input checked="" type="checkbox"/>	CHUMACFRA DAÑADA

Note : Les catalogues sont des listes avec des options prédéfinies pour certains processus de la plate-forme, tels que la sélection des types de défauts lors de la réalisation d'un OT, les types de biens par lesquels ils peuvent être listés, les unités pour définir les méthodes de mesure, etc.

Types de catalogues auxiliaires

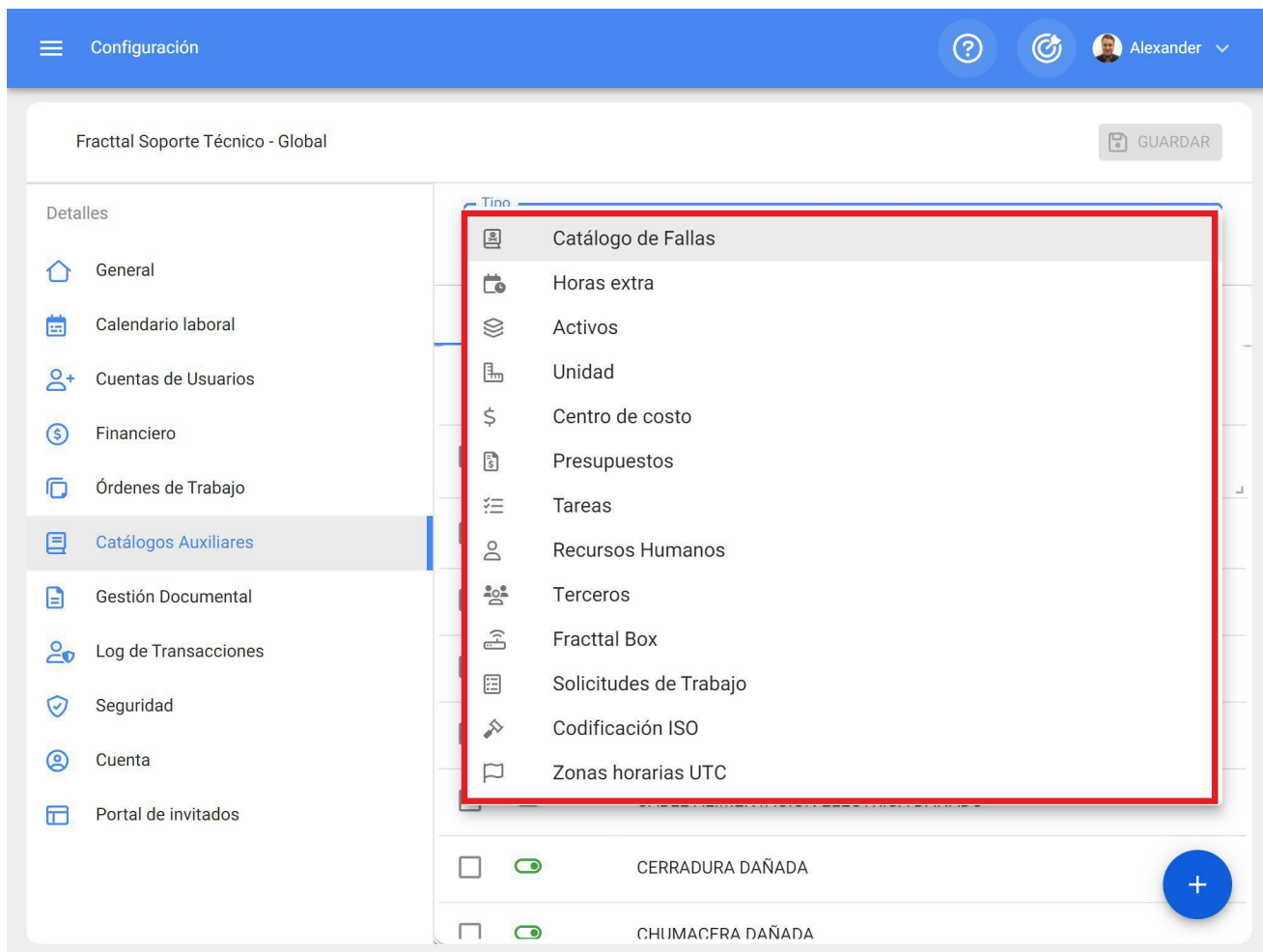

Chacun des catalogues de ce sous-module est décrit ci-dessous :

- ♦ **Catalogue de défauts** : Ce catalogue indique les types, les causes et les méthodes de détection des défauts définis pour chacun des actifs qui composent votre entreprise.
- ♦ **Heures supplémentaires** : Vous pouvez définir ici les différents facteurs par lesquels les heures supplémentaires (en pourcentage) peuvent être imputées aux heures de travail utilisées pour l'exécution des tâches.
- ♦ **Actifs** : ce catalogue présente les types et les classifications qui peuvent être attribués aux différents actifs enregistrés dans la base de données.
- ♦ **Unité** : Catalogue dans lequel vous pouvez définir les unités de mesure associées à vos actifs et aux différents compteurs enregistrés dans la base de données.
- ♦ **Centre de coûts** : Catalogue des différents centres de coûts gérés dans l'entreprise.
- ♦ **Budget** : Catalogue des différents budgets gérés dans l'entreprise.

- ♦ **Tâches** : Ce catalogue montre les types et les classifications qui peuvent être donnés aux tâches associées aux biens enregistrés dans la base de données.
- ♦ **Tiers** : catalogue des différentes classifications attribuées aux tiers enregistrés dans la base de données.
- ♦ **Ressources humaines** : ce catalogue présente les profils et les valeurs horaires ordinaires qui peuvent être attribués aux ressources humaines enregistrées dans la base de données.
- ♦ **Fractal Box** : Catalogue des différentes classifications pouvant être attribuées aux dispositifs de la Fractal Box (IoT).
- ♦ **Demandes de travail** : ce catalogue montre les groupes, les classifications et les mots-clés qui peuvent être utilisés lors de l'enregistrement d'une demande de travail.
- ♦ **Codification ISO** : dans ce catalogue, des codes ISO peuvent être définis, ainsi que leur numéro de révision, afin que certains documents imprimés de la plateforme puissent être visibles, tels que les bons de commande, les ordres de transfert, les catalogues d'actifs, les plans de travail.
- ♦ **Fuseaux horaires UTC** : vous pouvez définir ici le fuseau horaire UTC dans lequel votre entreprise travaille.

Comment ajouter, modifier ou supprimer un catalogue ?

 help.fractal.com/fr/articles/6014379-how-to-add-edit-or-delete-a-catalogue

Comment ajouter un catalogue ?

Vous devez d'abord sélectionner le catalogue avec lequel vous souhaitez travailler en cliquant sur le menu du type de catalogue.

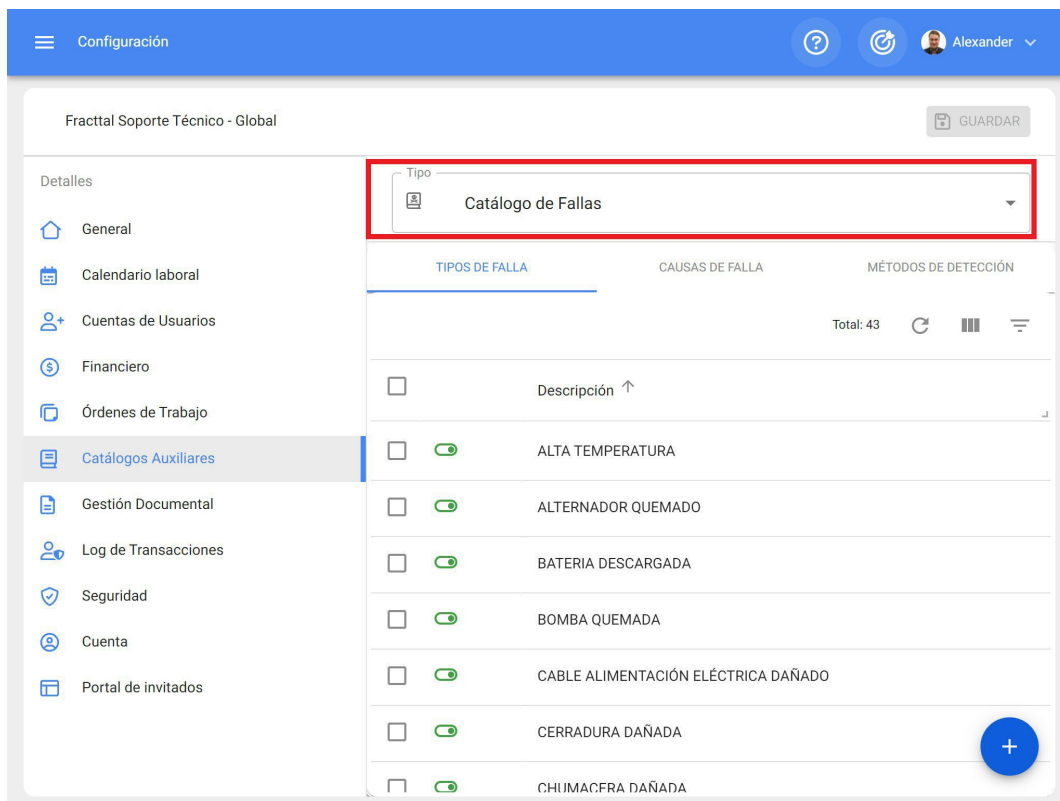

The screenshot shows the 'Configuración' (Configuration) page for 'Fractal Soporte Técnico - Global'. The left sidebar contains various configuration options, with 'Catálogos Auxiliares' (Auxiliary Catalogs) selected. The main content area displays a dropdown menu for 'Tipo' (Type) with 'Catálogo de Fallas' (Fault Catalog) selected. Below the dropdown, there are three tabs: 'TIPOS DE FALLA' (Fault Types), 'CAUSAS DE FALLA' (Fault Causes), and 'MÉTODOS DE DETECCIÓN' (Detection Methods). The 'TIPOS DE FALLA' tab is active, showing a list of fault types with checkboxes and a toggle switch. A blue plus button is visible at the bottom right of the list.

TIPOS DE FALLA	CAUSAS DE FALLA	MÉTODOS DE DETECCIÓN
<input type="checkbox"/>		Descripción ↑
<input type="checkbox"/>	<input checked="" type="checkbox"/>	ALTA TEMPERATURA
<input type="checkbox"/>	<input checked="" type="checkbox"/>	ALTERNADOR QUEMADO
<input type="checkbox"/>	<input checked="" type="checkbox"/>	BATERIA DESCARGADA
<input type="checkbox"/>	<input checked="" type="checkbox"/>	BOMBA QUEMADA
<input type="checkbox"/>	<input checked="" type="checkbox"/>	CABLE ALIMENTACIÓN ELÉCTRICA DAÑADO
<input type="checkbox"/>	<input checked="" type="checkbox"/>	CERRADURA DAÑADA
<input type="checkbox"/>	<input checked="" type="checkbox"/>	CHUMACFRA DAÑADA

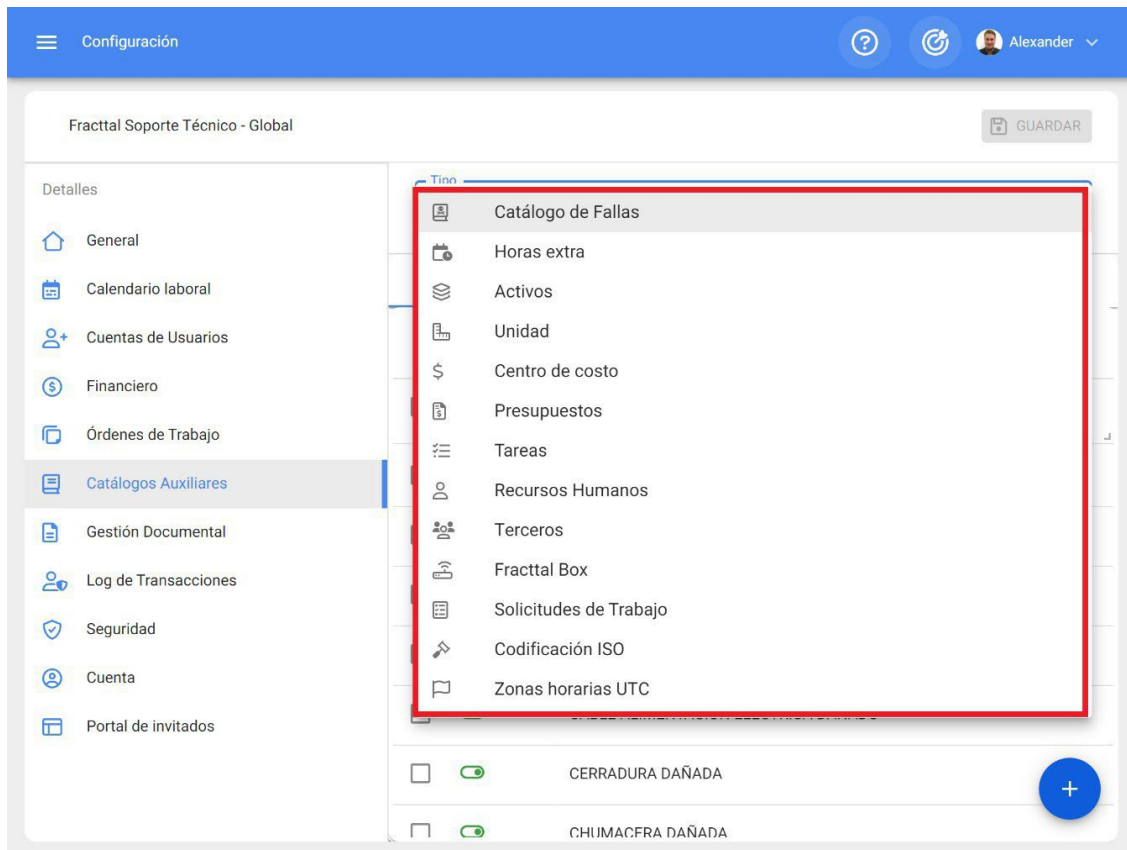

Cliquez ensuite sur le symbole d'ajout en bas à droite de la fenêtre, et le système affichera une fenêtre dans laquelle vous pourrez ajouter le paramètre que vous souhaitez ajouter au catalogue.
Enfin, cliquez sur Enregistrer pour enregistrer les modifications que vous avez apportées.

Configuración

Fractal Soporte Técnico - Global

GUARDAR

Detalles

- General
- Calendario laboral
- Cuentas de Usuarios
- Financiero
- Órdenes de Trabajo
- Catálogos Auxiliares**
- Gestión Documental
- Log de Transacciones
- Seguridad
- Cuenta
- Portal de invitados

Tipo: Catálogo de Fallas

TIPOS DE FALLA CAUSAS DE FALLA MÉTODOS DE DETECCIÓN

Total: 43

<input type="checkbox"/>	Descripción ↑
<input type="checkbox"/> <input checked="" type="checkbox"/>	ALTA TEMPERATURA
<input type="checkbox"/> <input checked="" type="checkbox"/>	ALTERNADOR QUEMADO
<input type="checkbox"/> <input checked="" type="checkbox"/>	BATERIA DESCARGADA
<input type="checkbox"/> <input checked="" type="checkbox"/>	BOMBA QUEMADA
<input type="checkbox"/> <input checked="" type="checkbox"/>	CABLE ALIMENTACIÓN ELÉCTRICA DAÑADO
<input type="checkbox"/> <input checked="" type="checkbox"/>	CERRADURA DAÑADA
<input type="checkbox"/> <input checked="" type="checkbox"/>	CHUIMACFRA DAÑADA

Configuración

Fractal Soporte Técnico - Global

Detalles

- General
- Calendario laboral
- Cuentas de Usuarios
- Financiero
- Órdenes de Trabajo
- Catálogos Auxiliares**
- Gestión Documental
- Log de Transacciones
- Seguridad
- Cuenta
- Portal de invitados

Tipo: Catálogo de Fallas

TIPOS DE FALLA

<input type="checkbox"/>	Descripción
<input type="checkbox"/> <input checked="" type="checkbox"/>	ALTA TEM
<input type="checkbox"/> <input checked="" type="checkbox"/>	ALTERNAD
<input type="checkbox"/> <input checked="" type="checkbox"/>	BATERIA D
<input type="checkbox"/> <input checked="" type="checkbox"/>	BOMBA Q
<input type="checkbox"/> <input checked="" type="checkbox"/>	CABLE AL
<input type="checkbox"/> <input checked="" type="checkbox"/>	CERRADU
<input type="checkbox"/> <input checked="" type="checkbox"/>	CHUIMACF

← Descripción

Descripción no puede estar en blanco

✓ ACEPTAR

Comment modifier ou supprimer un catalogue ?

Une fois que vous avez sélectionné le type de catalogue avec lequel vous souhaitez travailler, vous devez sélectionner le paramètre à modifier pour que le système affiche les options d'édition ou de suppression, selon le cas.

Configuración

Fractal Soporte Técnico - Global

GUARDAR

Detalles

General

Calendario laboral

Cuentas de Usuarios

Financiero

Órdenes de Trabajo

Catálogos Auxiliares

Gestión Documental

Log de Transacciones

Seguridad

Cuenta

Portal de invitados

Tipo

Catálogo de Fallas

TIPOS DE FALLA CAUSAS DE FALLA MÉTODOS DE DETECCIÓN

(1) Seleccionado

Descripción ↑

PERDIDA DE ELASTICIDAD

ALTA TEMPERATURA

ALTERNADOR QUEMADO

BATERIA DESCARGADA

BOMBA QUEMADA

CABLE ALIMENTACIÓN ELÉCTRICA DAÑADO

CFERRADURA DAÑADA

+

Si vous choisissez l'option d'édition, le système affichera une nouvelle fenêtre dans laquelle vous pourrez apporter les différentes modifications au catalogue. Enfin, cliquez sur Enregistrer pour enregistrer l'édition effectuée.

Configuración

Fractal Soporte Técnico - Global

Detalles

- General
- Calendario laboral
- Cuentas de Usuarios
- Financiero
- Órdenes de Trabajo
- Catálogos Auxiliares**
- Gestión Documental
- Log de Transacciones
- Seguridad
- Cuenta
- Portal de invitados

Tipo

Catálogo de Fallas

TIPOS DE FALLA

(1) Seleccionado

	Descripción
<input checked="" type="checkbox"/>	PERDIDA DE ELASTICIDAD
<input type="checkbox"/>	ALTA TEMPERATURA
<input type="checkbox"/>	ALTERNANCIAS
<input type="checkbox"/>	BATERIA DE ALIMENTACION
<input type="checkbox"/>	BOMBA DE ALIMENTACION
<input type="checkbox"/>	CABLE ALIMENTACION
<input type="checkbox"/>	CERRADURA

Descripción

PERDIDA DE ELASTICIDAD

ACEPTAR

Gestion des documents : Fractal One

help.fractal.com/fr/articles/6014400-gestion-documentaire

The screenshot displays the 'Gestión Documental' (Document Management) module in Fractal One. The interface includes a sidebar with navigation options, a top navigation bar, and a main content area. The sidebar has 'Gestión Documental' highlighted with a red box. The main content area shows a summary of documents and a table of entries.

Summary Statistics:

Garantías		Documentación :	
Vencidas	Vigentes	Vencidas	Vigentes
3	14	18	22

Table of Documents:

<input type="checkbox"/>	Nombre	Descripción	Grupo	Garantía...
<input type="checkbox"/>	POLIZA CONTRA...		POLIZA	No
<input type="checkbox"/>	SOAP VH0909	seguro de accidentes d...	SOAP	No
<input type="checkbox"/>	CERTIFICADO DE...			No
<input type="checkbox"/>	Certificación anual	Certificado de seguridad	Certificado	No
<input type="checkbox"/>	LICENCIA INTER...	Licencia de conducción ...	Licencias de con...	No
<input type="checkbox"/>	GARANTIAS DE ...	GARANTIAS DE EQUIPO	SOLAMENTE BO...	No

A blue circular button with a white plus sign (+) is located in the bottom right corner of the table area.

Dans ce sous-module, vous trouverez une vue consolidée de tous les documents ou garanties enregistrés dans d'autres modules de la plate-forme. En outre, vous pouvez ajouter, modifier et lier des actifs, des ressources humaines et des tiers à chacun des documents et/ou garanties enregistrés dans les modules de gestion des documents de la plate-forme.

Comment ajouter une garantie ou un document ?

Pour ajouter une nouvelle garantie ou un nouveau document à partir du sous-module de gestion des documents, il suffit de cliquer sur le symbole d'ajout en bas à droite de la plateforme.

Configuración Alexander

Fractal Soporte Técnico - Global GUARDAR

Detalles Resumen

General

Calendario laboral

Cuentas de Usuarios

Financiero

Órdenes de Trabajo

Catálogos Auxiliares

Gestión Documental

Log de Transacciones

Seguridad

Cuenta

Portal de invitados

Garantías

Vencidas	Vigentes
3	14

Documentación :

Vencidas	Vigentes
18	22

Total: 58

<input type="checkbox"/>	Nombre	Descripción	Grupo	Garantía...
<input type="checkbox"/>	POLIZA CONTRA...		POLIZA	No
<input type="checkbox"/>	SOAP VH0909	seguro de accidentes d...	SOAP	No
<input type="checkbox"/>	CERTIFICADO DE...			No
<input type="checkbox"/>	Certificación anual	Certificado de seguridad	Certificado	No
<input type="checkbox"/>	LICENCIA INTER...	Licencia de conducción ...	Licencias de con...	No
<input type="checkbox"/>	GARANTIAS DE ...	GARANTIAS DE EQUIPO	SOLAMENTE BO...	No

Ensuite, lorsque vous cliquez dessus, le système ouvre une nouvelle fenêtre dans laquelle vous pouvez ajouter les informations générales correspondant à la gestion documentaire que vous souhaitez enregistrer.

Nombre	Descripción
Nombre no puede estar en blanco	
Avanzado :	
Grupo	Versión
Inicio de Vigencia 2022-02-03	Fin de Vigencia 2022-02-03
Código ISO	Autor
<input type="checkbox"/> Garantía ?	

Lorsque les informations demandées sont les suivantes :

- **Nom** : nom à donner à l'acte ou à la garantie à enregistrer.
- **Description** : Description du document ou de la garantie auquel il est fait référence.
- **Groupe** : Liste des groupes auxquels le document ou la garantie peut appartenir.
- **Version** : Numéro de version du document ou de la garantie en question.
- **Dates** : dates de début et de fin correspondant à la validité du document ou de la garantie en question.
- **Code ISO** : Code ISO auquel appartient le document ou la garantie.
- **Auteur** : Auteur du document ou de la garantie.
- **Garantie** : en cochant cette case, le système reconnaît que la gestion du document à enregistrer est une garantie. Dans le cas contraire, le système la considère comme un document.

Une fois que vous avez saisi toutes les informations, cliquez sur enregistrer.

[←](#) Nuevo(a) Gestión Documental GUARDAR

GENERAL ADJUNTOS ACTIVOS RECURSOS HUMANOS TERCEROS

Nombre GARANTIA	Descripción Garantía por defectos de fabrica
Avanzado :	
Grupo GARANTIA ▼ ⊗	Versión 1
Inicio de Vigencia 2022-02-03 📅	Fin de Vigencia 2023-02-03 📅
Código ISO	Autor
<input checked="" type="checkbox"/> Garantía ?	

Lors de l'enregistrement du document ou de la garantie, celui-ci doit être lié à l'immobilisation, au tiers ou à la ressource humaine selon le cas (des pièces jointes peuvent également être ajoutées). Pour ce faire, il suffit de cliquer sur l'onglet correspondant, puis de cliquer sur le symbole d'ajout en bas à droite de la fenêtre.

GENERAL

ADJUNTOS

ACTIVOS

RECURSOS HUMANOS

TERCEROS

Total: 0



Sin datos para mostrar con estos parametros



Le système ouvre alors une nouvelle fenêtre contenant la liste des actifs, des ressources humaines ou des tiers pouvant être liés à la gestion documentaire. Il ne vous reste plus qu'à sélectionner et à lier la gestion documentaire, et enfin à cliquer sur enregistrer.

Editar Gestión Documental

GENERAL ADJUNTOS **ACTIVOS**

Sin datos para mostrar con este filtro

Activos Total: 5198

Banda transportado N3 { BT-003 }
BANDA TRANSPORTADORA 1 { PLANT-PROD-AREA DES...
Banda transportadora 4 { BT-004 }
BANDA TRANSPORTADORA { BAN-LIN-001 }
Banda Transportadora de cangilones { BTC-001 }
Banda Transportadora de cangilones { BTC-002 }
Banda Transportadora de cangilones { BTC-003 }
BANDA TRANSPORTADORA { TAG-85 }
BAÑO 1 { BAN-001 }
BAÑO 2 { BAN-002 }

GENERAL

ADJUNTOS

ACTIVOS

RECURSOS HUMANOS

TERCEROS

Total: 1  

<input type="checkbox"/>	Descripción	Tipo de Activo
<input type="checkbox"/> 	BOMBA DE ASFALTO { BOM-001 }	Equipos



Comment éditer une garantie ou un document ?

Pour éditer un système de gestion des documents, il vous suffit de sélectionner la garantie ou le document en question et le système vous présentera les options d'édition ou de suppression.

Configuración

Fractal Soporte Técnico - Global

Resumen

Garantías

Vencidas	Vigentes
3	15

Documentación :

Vencidas	Vigentes
18	23

(1) Seleccionado

<input checked="" type="checkbox"/>	Nombre	Descripción	Grupo	Garantí..
<input checked="" type="checkbox"/>	POLIZA CONTRA TODO RIEGO		POLIZA	No
<input type="checkbox"/>	SOAP VH0909	seguro de acci...	SOAP	No
<input type="checkbox"/>	CERTIFICADO DE TRABAJO EN ALT...			No
<input type="checkbox"/>	Certificación anual	Certificado de ...	Certificado	No
<input type="checkbox"/>	LICENCIA INTERNA CONDUCCION ...	Licencia de co...	Licencias de c...	No
<input type="checkbox"/>	GARANTIAS DE EQUIPO	GARANTIAS D...	SOLAMENTE B...	No

Log de Transacciones

Seguridad

Cuenta

Portal de invitados

Si vous cliquez sur l'option d'édition, le système vous présentera une nouvelle fenêtre dans laquelle vous pourrez effectuer toutes les modifications nécessaires. N'oubliez pas qu'après avoir effectué les modifications, vous devez cliquer sur enregistrer.

GENERAL

ADJUNTOS

ACTIVOS

RECURSOS HUMANOS

TERCEROS

Total: 1  

<input type="checkbox"/>	Descripción	Tipo	Link
<input type="checkbox"/>	ConfiguracionServidor.pdf	Archivo	



Journal des transactions de Fractal One

 help.fractal.com/fr/articles/6014417-log-of-transactions

Ce sous-module contient une vue consolidée de toutes les transactions effectuées dans chacun des modules de la plate-forme, en fonction de la date et de l'adresse IP utilisée par les utilisateurs qui utilisent l'outil, afin de disposer d'une traçabilité interne des actions effectuées par chacun des utilisateurs au sein de la base.

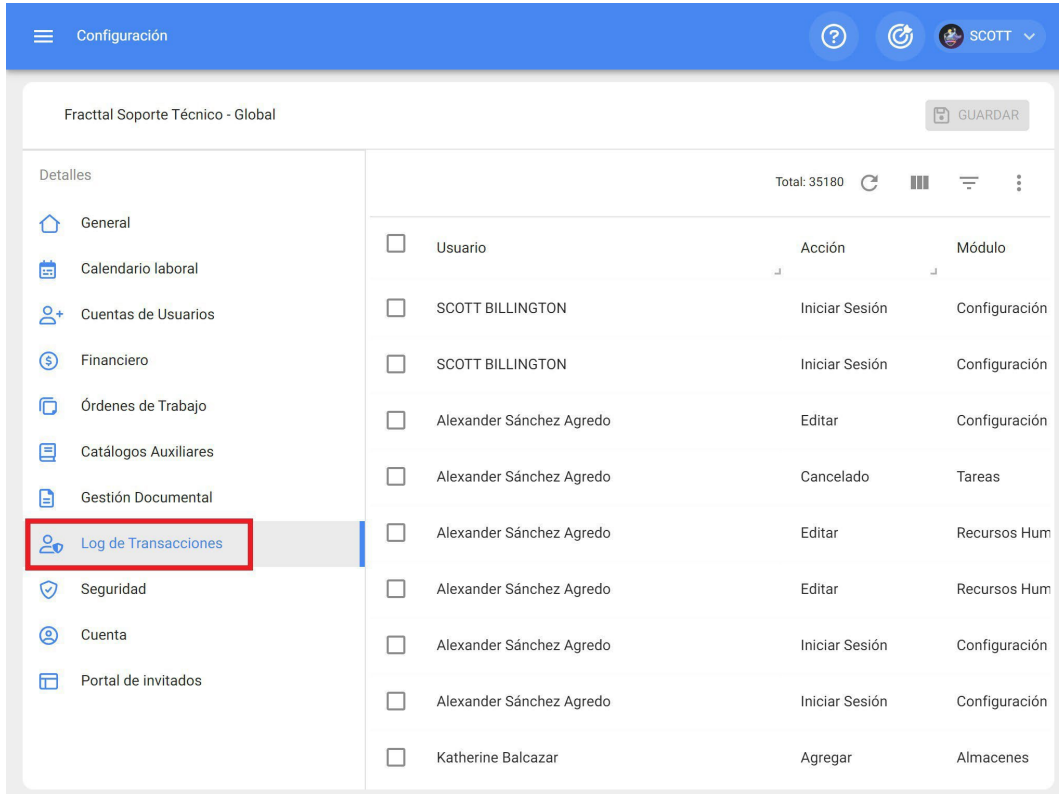

The screenshot displays the 'Log de Transacciones' (Transaction Log) interface. The top navigation bar includes 'Configuración', a help icon, a refresh icon, and the user name 'SCOTT'. The main content area is titled 'Fractal Soporte Técnico - Global' and features a 'GUARDAR' button. A sidebar on the left lists various modules, with 'Log de Transacciones' highlighted in a red box. The main table shows a list of transactions with columns for 'Usuario', 'Acción', and 'Módulo'. The table includes a 'Total: 35180' indicator and a refresh icon. The data rows are as follows:

<input type="checkbox"/>	Usuario	Acción	Módulo
<input type="checkbox"/>	SCOTT BILLINGTON	Iniciar Sesión	Configuración
<input type="checkbox"/>	SCOTT BILLINGTON	Iniciar Sesión	Configuración
<input type="checkbox"/>	Alexander Sánchez Agredo	Editar	Configuración
<input type="checkbox"/>	Alexander Sánchez Agredo	Cancelado	Tareas
<input type="checkbox"/>	Alexander Sánchez Agredo	Editar	Recursos Hum
<input type="checkbox"/>	Alexander Sánchez Agredo	Editar	Recursos Hum
<input type="checkbox"/>	Alexander Sánchez Agredo	Iniciar Sesión	Configuración
<input type="checkbox"/>	Alexander Sánchez Agredo	Iniciar Sesión	Configuración
<input type="checkbox"/>	Katherine Balcazar	Agregar	Almacenes

Sécurité | Fractal One

 help.fractal.com/fr/articles/6014424-security

Ce sous-module permet de configurer et d'établir certains paramètres pour l'accès des utilisateurs à la plateforme, ainsi que d'obtenir les clés de connexion aux API.

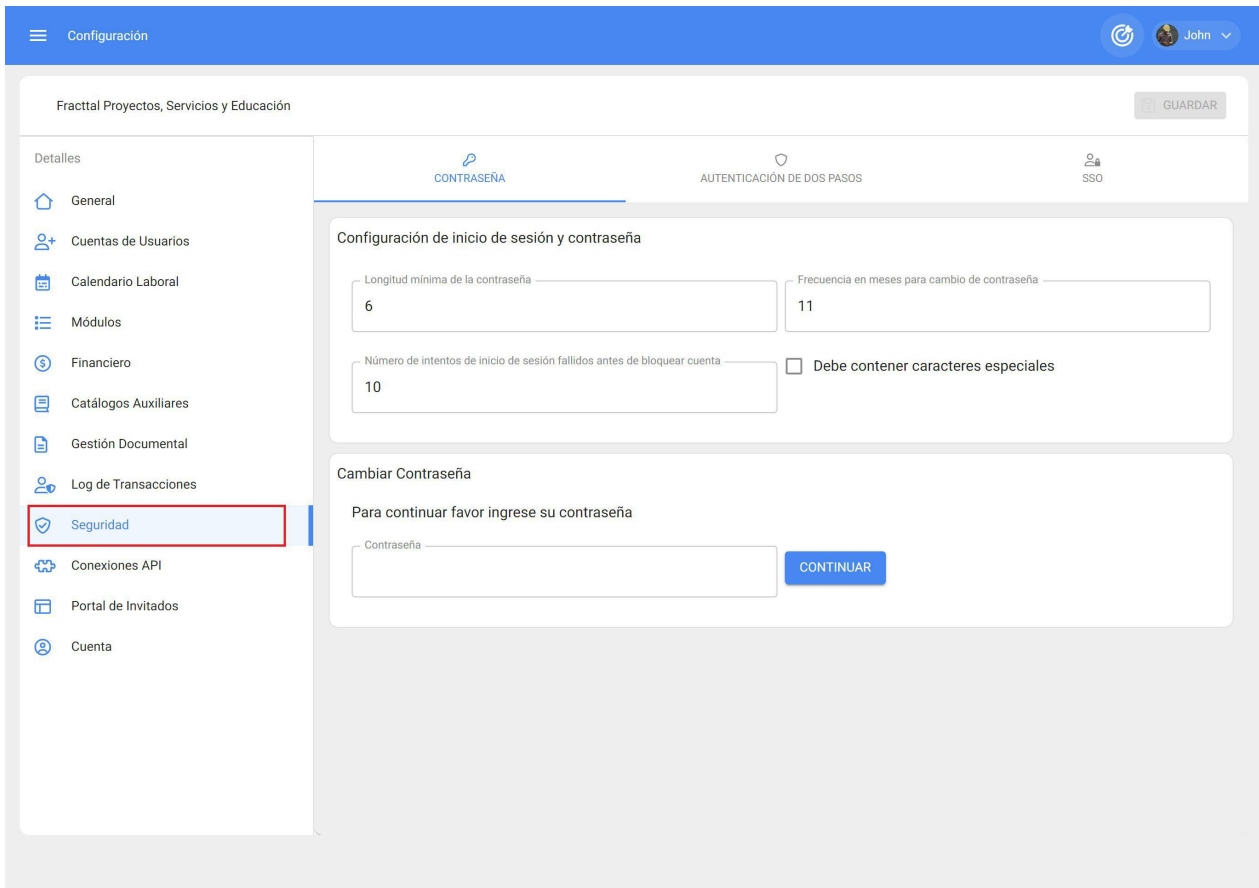

The screenshot shows the 'Configuración' (Configuration) page in the Fractal One system. The left sidebar contains a menu with the following items: Detalles, General, Cuentas de Usuarios, Calendario Laboral, Módulos, Financiero, Catálogos Auxiliares, Gestión Documental, Log de Transacciones, Seguridad (highlighted with a red box), Conexiones API, Portal de Invitados, and Cuenta. The main content area is titled 'Fractal Proyectos, Servicios y Educación' and features a 'GUARDAR' (Save) button. The 'CONTRASEÑA' (Password) tab is active, showing settings for password length (6), frequency of password changes (11), and failed login attempts (10). There is also a checkbox for 'Debe contener caracteres especiales' (Must contain special characters) which is currently unchecked. Below this, the 'Cambiar Contraseña' (Change Password) section prompts the user to enter their current password to continue, with a 'CONTINUAR' (Continue) button.

Ces paramètres et réglages sont constitués des onglets suivants : Mot de passe

- ◆ Authentification en deux étapes
- ◆ Connexion API
- ◆ SSO

Mots de passe

Cet onglet permet de configurer les mots de passe et les logins d'accès à la plate-forme, à l'aide des paramètres suivants :

- ↳ Longueur minimale du mot de passe
- ◆ Fréquence en mois du changement de mot de passe

- ◆ Nombre de tentativas de connexion infructueuses avant le blocage du
- ◆ compte Doit contenir des caractères spéciaux

Configuración

Fractal Proyectos, Servicios y Educación

GUARDAR

Detalles

General

Cuentas de Usuarios

Calendario Laboral

Módulos

Financiero

Catálogos Auxiliares

Gestión Documental

Log de Transacciones

Seguridad

Conexiones API

Portal de Invitados

Cuenta

CONTRASEÑA

AUTENTICACIÓN DE DOS PASOS

SSO

Configuración de inicio de sesión y contraseña

Longitud mínima de la contraseña

6

Frecuencia en meses para cambio de contraseña

11

Número de intentos de inicio de sesión fallidos antes de bloquear cuenta

10

Debe contener caracteres especiales

Cambiar Contraseña

Para continuar favor ingrese su contraseña

Contraseña

CONTINUAR

Note : Les options ci-dessus dépendent du type de plan ou des modules complémentaires qui ont été contractés.

En outre, une section permet aux utilisateurs de mettre à jour leurs mots de passe pour accéder à la plateforme.

Configuración

Fractal Proyectos, Servicios y Educación

GUARDAR

Detalles

- General
- Cuentas de Usuarios
- Calendario Laboral
- Módulos
- Financiero
- Catálogos Auxiliares
- Gestión Documental
- Log de Transacciones
- Seguridad
- Conexiones API
- Portal de Invitados
- Cuenta

CONTRASEÑA

AUTENTICACIÓN DE DOS PASOS

SSO

Configuración de inicio de sesión y contraseña

Longitud mínima de la contraseña: 6

Frecuencia en meses para cambio de contraseña: 11

Número de intentos de inicio de sesión fallidos antes de bloquear cuenta: 10

Debe contener caracteres especiales

Cambiar Contraseña

Para continuar favor ingrese su contraseña

Contraseña

CONTINUAR

Authentification en deux étapes

Dans cet onglet, vous pouvez établir une configuration à double passage, en lisant un code QR qui doit être vérifié avec des applications telles que Google, Authenticator, Microsoft Authenticator ou Authy à partir d'un smartphone, ce qui permet d'atteindre un niveau de sécurité supplémentaire lors de l'accès à la plateforme.

Configuración John

Fractal Proyectos, Servicios y Educación GUARDAR

Detalles

- General
- Cuentas de Usuarios
- Calendario Laboral
- Módulos
- Financiero
- Catálogos Auxiliares
- Gestión Documental
- Log de Transacciones
- Seguridad**
- Conexiones API
- Portal de Invitados
- Cuenta

CONTRASEÑA **AUTENTICACIÓN DE DOS PASOS** SSO

Protege tu cuenta agregando un nivel extra de seguridad. Un segundo paso de autenticación puede mantener la cuenta a salvo, incluso cuando la contraseña se vea en peligro. Para activarlo, tan solo necesitas un smartphone.

La autenticación de dos pasos de Fractal no se aplica si inicias sesión con el inicio de sesión único de Google, Microsoft o SAML.

HABILITAR AUTENTICACIÓN DE DOS PASOS

Configuración John

Fractal Proyectos, Servicios y Educación GUARDAR

Detalles

- General
- Cuentas de Usuarios
- Calendario Laboral
- Módulos
- Financiero
- Catálogos Auxiliares
- Gestión Documental
- Log de Transacciones
- Seguridad**
- Conexiones API
- Portal de Invitados
- Cuenta

CONTRASEÑA **AUTENTICACIÓN DE DOS PASOS** SSO

- 1. Instala una aplicación de verificación en el teléfono**
Tendrás que usar una aplicación de verificación como Google Authenticator, Microsoft Authenticator o Authy.
- 2. Escanea el código QR con tu aplicación**
- 3. Ingresa el código de 6 dígitos generado**

Una vez ingresado el código recordaremos tu teléfono para que puedas usarlo cada vez que inicies sesión.



Código de verificación

SSO

Dans cet onglet, vous pouvez définir des paramètres pour authentifier l'accès à la plateforme par des moyens autres que ceux par défaut (comptes Google et Microsoft).

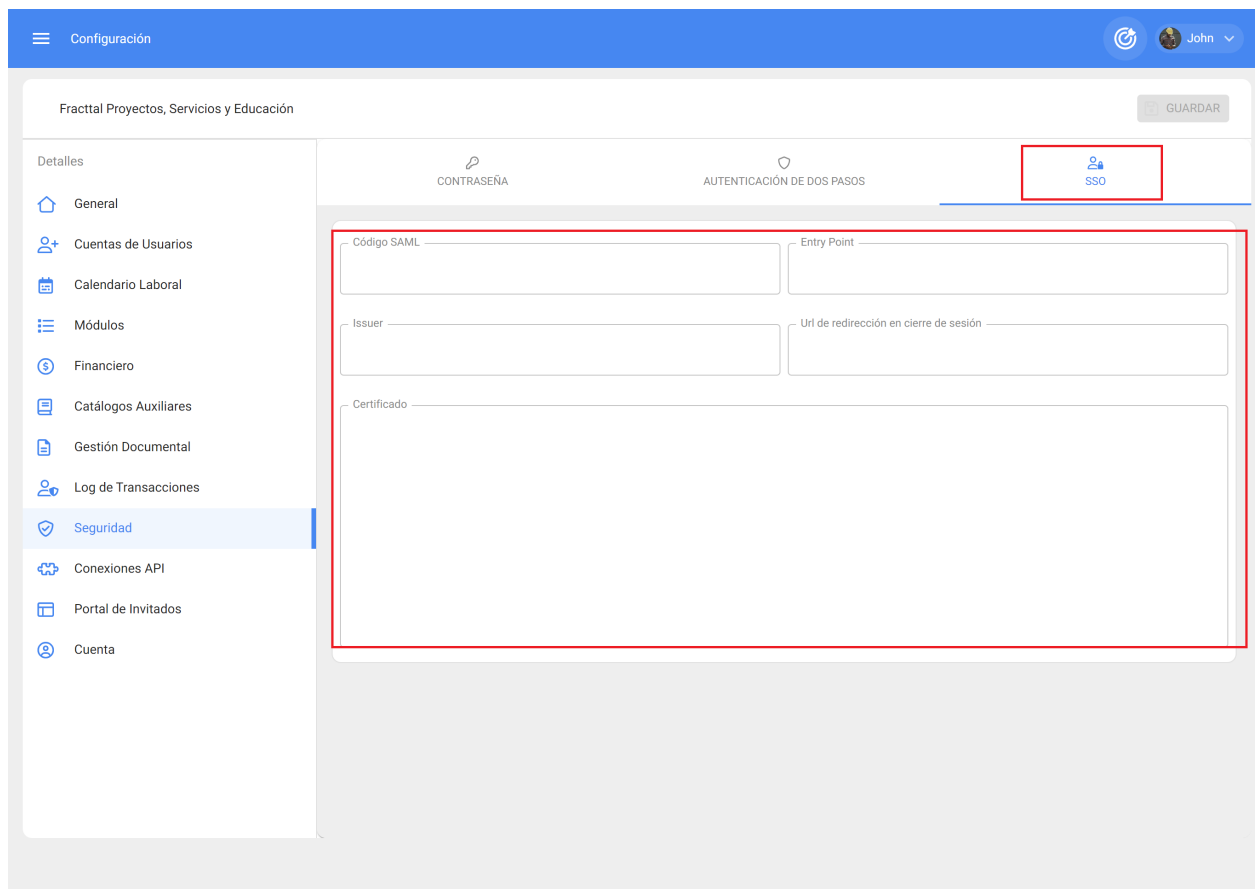

SAML (Security Assertion Markup Language) est une norme qui permet l'échange d'informations pour l'authentification unique (authentification et autorisation) ou SSO entre différentes parties (applications). Les participants à cette authentification sont le fournisseur d'identité et le fournisseur de services. Le fournisseur de services est l'entité qui accorde à un utilisateur l'autorisation ou l'accès à une ressource.

Fractal agit en tant que fournisseur de services. Le fournisseur d'identité est l'entité qui dispose de l'infrastructure nécessaire à l'authentification des utilisateurs. Dans ce cas, le fournisseur d'identité est l'application qui enregistre les utilisateurs et contrôle leur accès. Des exemples d'applications qui peuvent être des fournisseurs d'identité sont Active Directory, Okta, entre autres.

Donner accès à l'assistance de Fractal One

 help.fractal.com/fr/articles/6105385-donner-access-au-soutien

Chez Fractal, nous prenons grand soin des données de nos utilisateurs, c'est pourquoi nous avons développé cette nouvelle fonctionnalité qui permet d'accéder à l'assistance depuis la plateforme.

Ainsi, chaque fois que notre équipe d'assistance devra procéder à un examen technique au sein de la base ou de l'entreprise d'un utilisateur, elle demandera la libération de l'accès d'assistance à sa base.

Pour donner accès à notre équipe d'assistance, il suffit d'aller dans le menu des options, d'entrer dans le sous-menu "Aide et assistance" et de choisir l'option "Donner accès à l'assistance" :

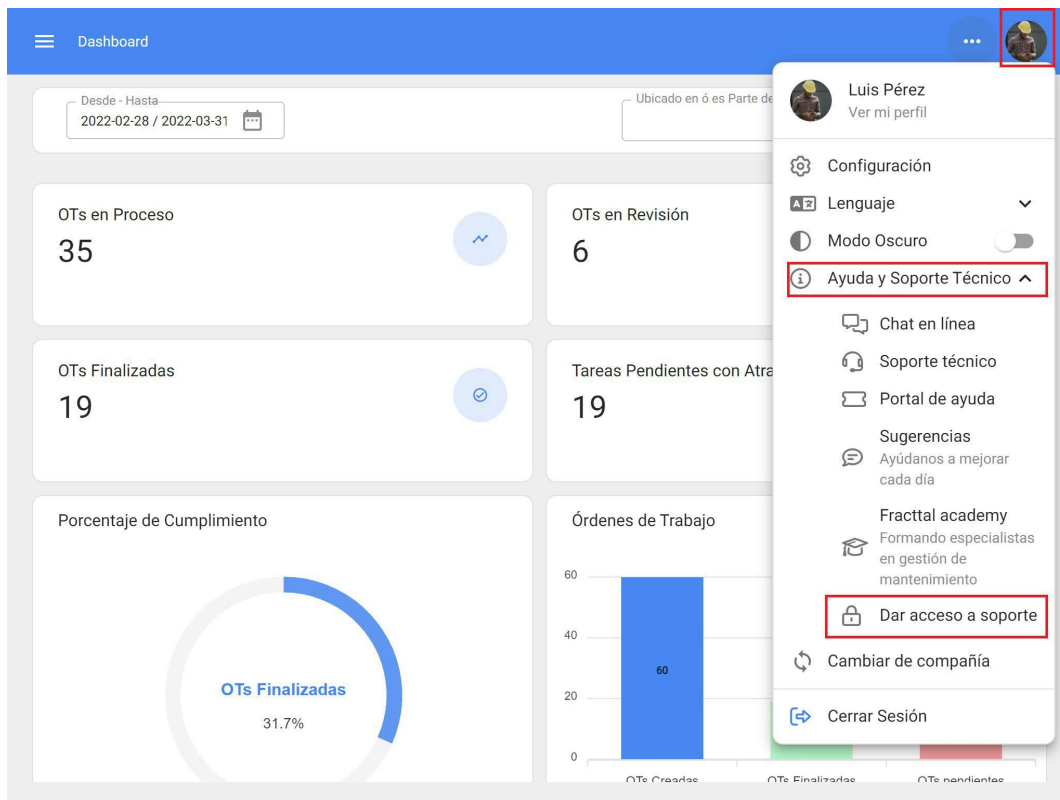

The screenshot displays the Fractal One dashboard interface. The top navigation bar is blue and contains a hamburger menu icon, the word "Dashboard", and a user profile icon. Below the navigation bar, there is a date range selector showing "Desde - Hasta" with the dates "2022-02-28 / 2022-03-31". The main content area is divided into several widgets: "OTs en Proceso" (35), "OTs en Revisión" (6), "OTs Finalizadas" (19), and "Tareas Pendientes con Atra" (19). A donut chart shows "Porcentaje de Cumplimiento" at 31.7% for "OTs Finalizadas". A bar chart shows "Órdenes de Trabajo" with a value of 60. A user menu is open on the right side, listing various options. The option "Ayuda y Soporte Técnico" is highlighted with a red box, and the option "Dar acceso a soporte" is also highlighted with a red box.

Category	Value
OTs en Proceso	35
OTs en Revisión	6
OTs Finalizadas	19
Tareas Pendientes con Atra	19
Órdenes de Trabajo	60

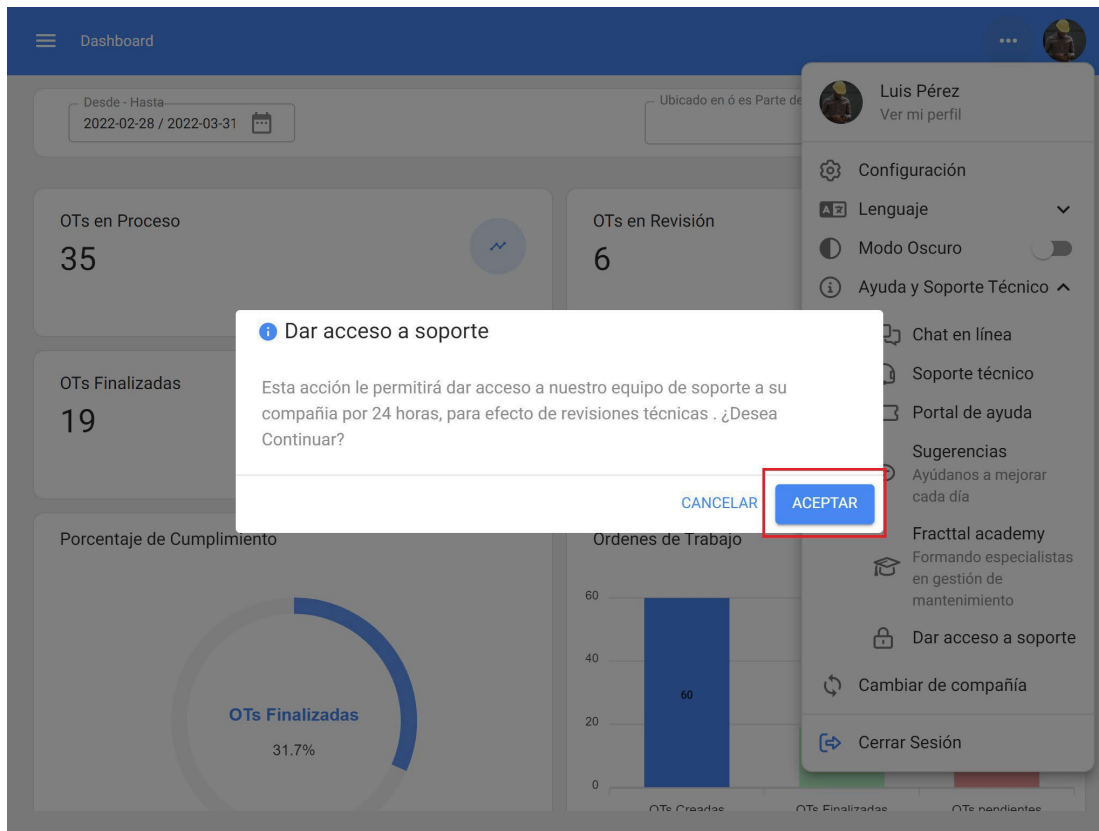

Note : **Cette** action ne peut être effectuée que par un utilisateur ayant un profil d'administrateur, car elle autorise notre équipe à effectuer des actions de support ou d'audit sur la base correspondante pendant 24 heures. Si notre équipe d'assistance a besoin de plus de temps pour poursuivre son examen, elle demandera à nouveau l'autorisation d'accès.

Connexions API | Fractal One

 help.fractal.com/fr/articles/7909177-connections-api

Dans ce sous-module, la personne qui a le compte Super Administrateur peut créer les clés pour accéder et utiliser les informations de l'API. En d'autres termes, cette option vous permettra d'obtenir la clé et le secret de l'API de votre base contractuelle dans Fractal.

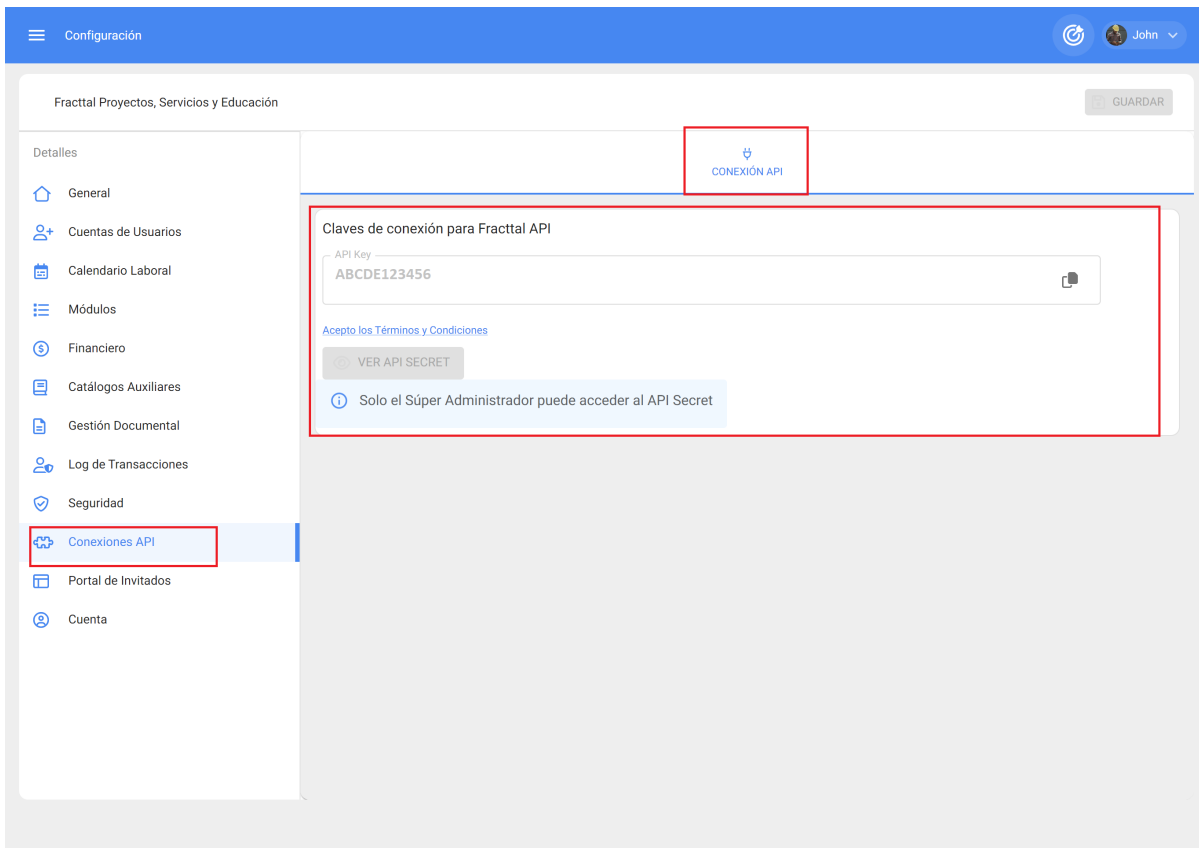

The screenshot shows the 'Configuración' (Configuration) page in Fractal One. The left sidebar contains a menu with the following items: General, Cuentas de Usuarios, Calendario Laboral, Módulos, Financiero, Catálogos Auxiliares, Gestión Documental, Log de Transacciones, Seguridad, **Conexiones API** (highlighted with a red box), Portal de Invitados, and Cuenta. The main content area is titled 'Fractal Proyectos, Servicios y Educación' and includes a 'GUARDAR' button. A 'CONEXIÓN API' button is also highlighted with a red box. Below it, a section titled 'Claves de conexión para Fractal API' contains an 'API Key' field with the value 'ABCDE123456' and a copy icon. There is a link for 'Acepto los Términos y Condiciones' and a 'VER API SECRET' button. A note at the bottom states: 'Solo el Súper Administrador puede acceder al API Secret'.

Comment générer la clé API pour les intégrations ?

help.fractal.com/fr/articles/6105719-how-to-generate-api-key-for-integrations

Fractal offre à ses clients un service (FRACTTAL API) qui leur permet d'accéder à leur entreprise pour maintenir l'information à jour, connecter des applications externes et avoir un accès instantané à leurs données.

Les données requises par le client pour se connecter à l'API FRACTTAL sont l'identifiant unique et une CLÉ SECRÈTE qui peut être générée à partir de la plateforme.

Pour accéder à la clé API qui vous permettra de vous connecter au service, vous devez vous connecter à votre compte en tant que "super administrateur", en allant dans le menu options > configuration :

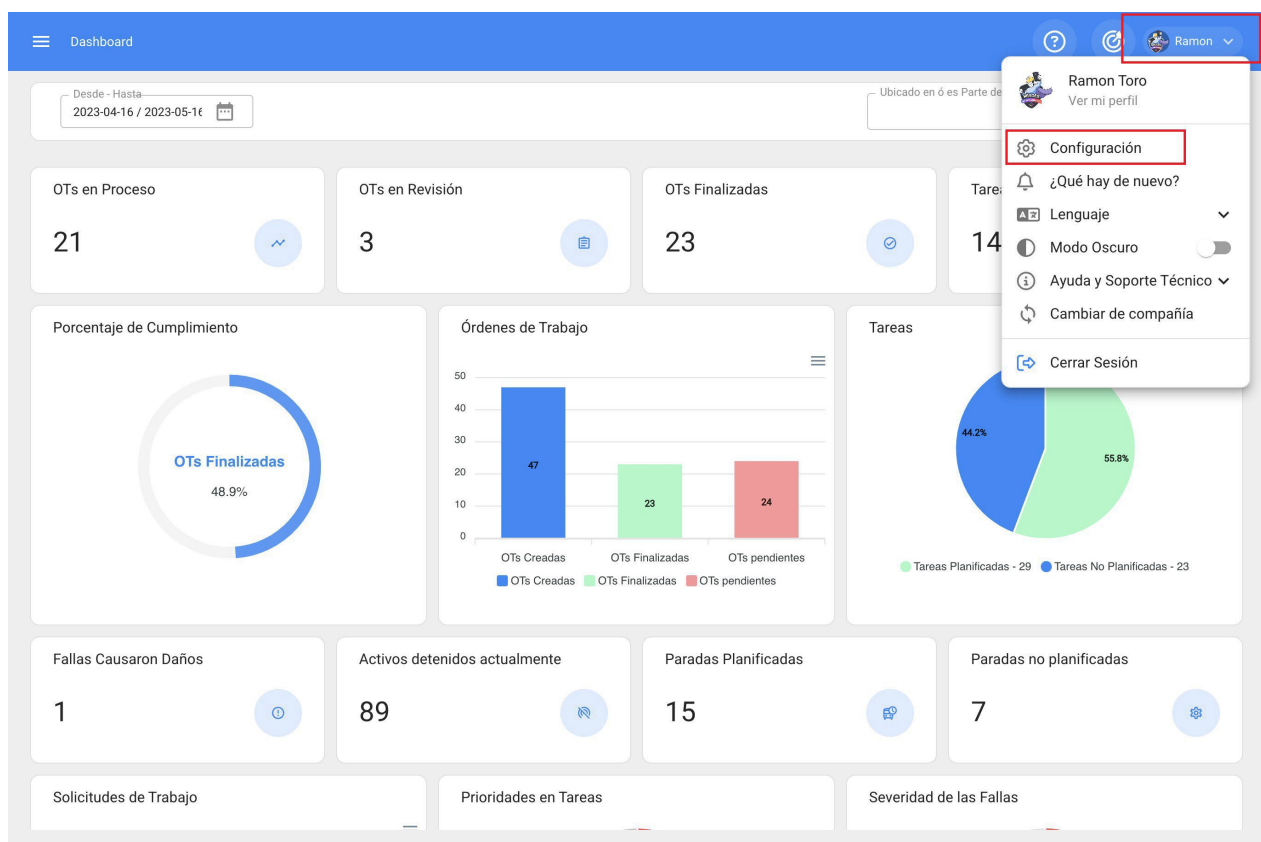

The screenshot displays the Fractal dashboard interface. At the top right, a user profile dropdown menu is open for 'Ramon Toro'. The 'Configuración' (Configuration) option is highlighted with a red box. The dashboard itself features several widgets: 'OTs en Proceso' (21), 'OTs en Revisión' (3), 'OTs Finalizadas' (23), and 'Tareas' (14). It also includes charts for 'Porcentaje de Cumplimiento' (48.9% OTs Finalizadas), 'Órdenes de Trabajo' (47 OTs Creadas, 23 OTs Finalizadas, 24 OTs pendientes), and 'Tareas' (44.2% Tareas Planificadas, 55.8% Tareas No Planificadas). Other widgets show 'Fallas Causaron Daños' (1), 'Activos detenidos actualmente' (89), 'Paradas Planificadas' (15), and 'Paradas no planificadas' (7).

Dans le menu de configuration, entrez dans le sous-menu "Connexion API" :

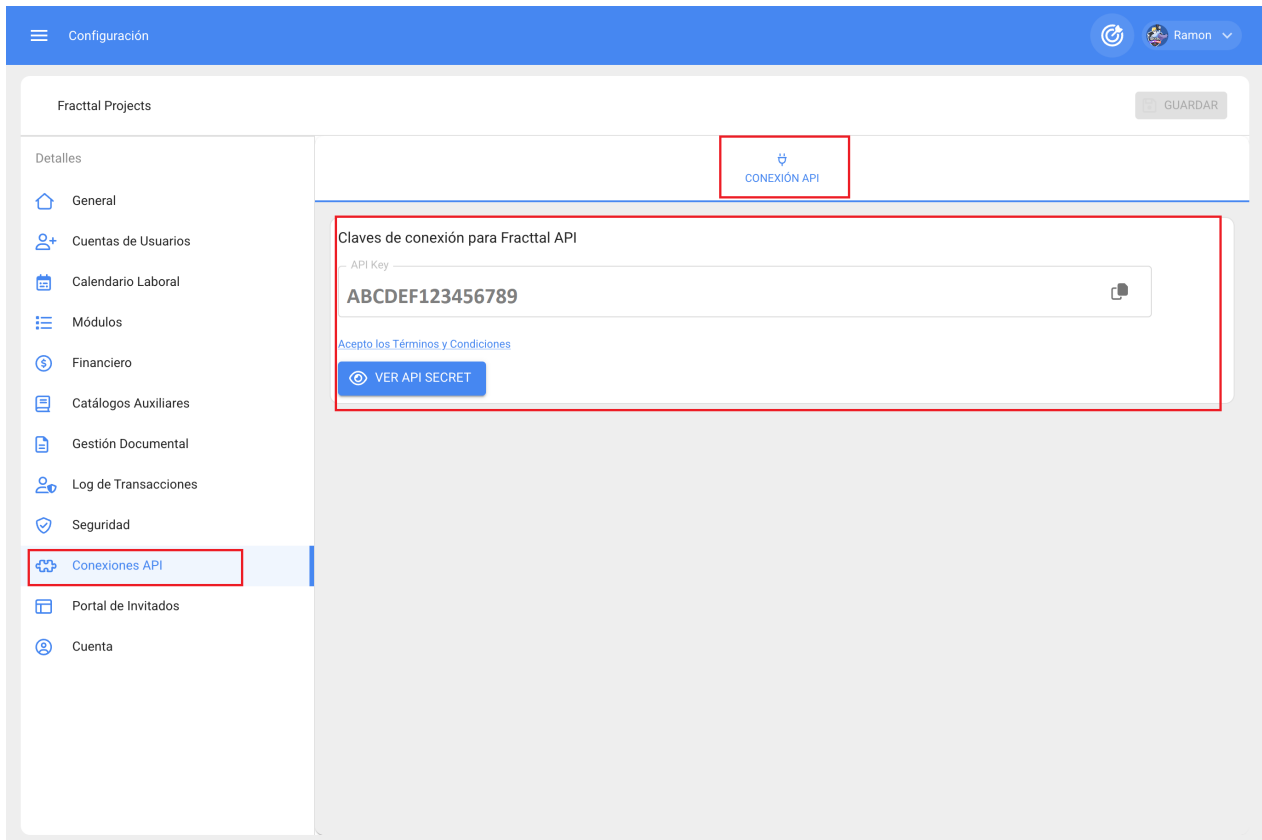

Lors de la connexion, la *clé API* requise pour établir la connexion au service est affichée.

L'accès à l'API secret ne sera disponible que pour l'utilisateur "*super administrateur*", en cliquant sur le bouton "Voir l'API secret". Il convient de noter que lorsqu'une nouvelle API secrète est générée, la précédente est supprimée :

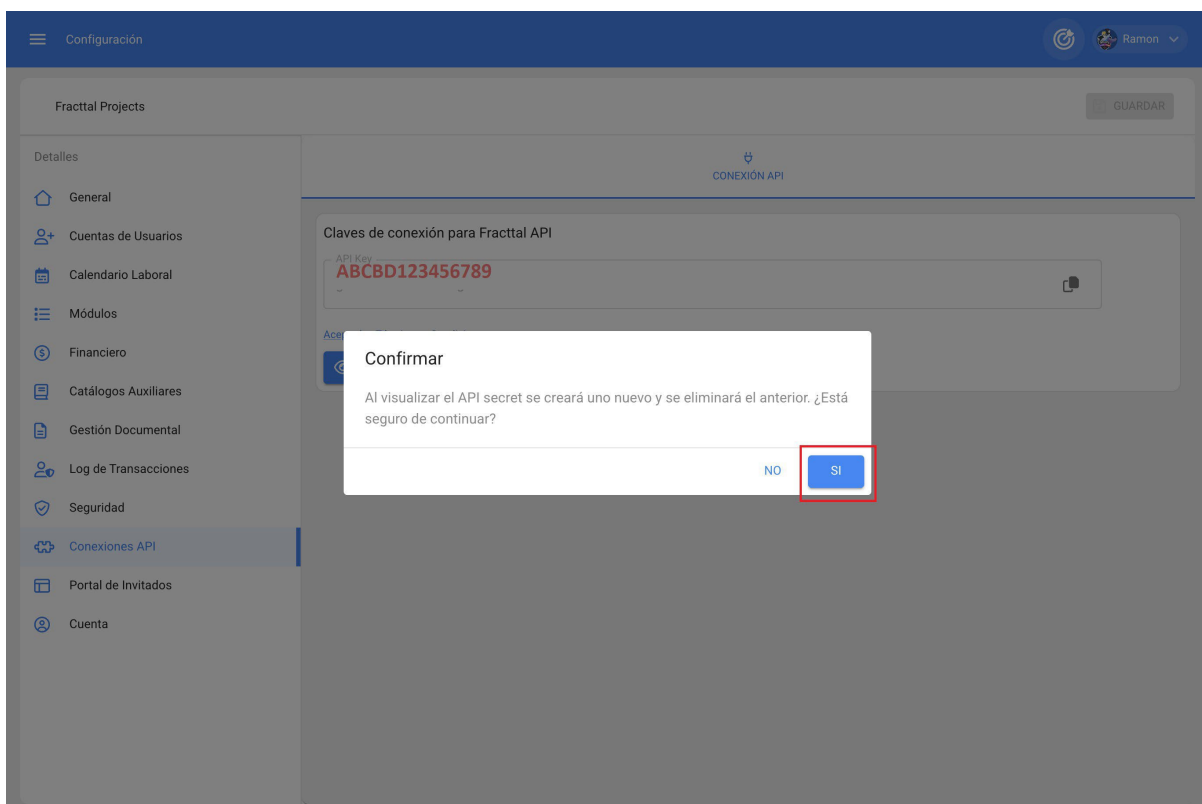

Enfin, lorsque la génération du secret API est confirmée, il est affiché et mis à disposition pour être utilisé dans le code de l'utilisateur.

Configuración

Fractal Projects

GUARDAR

Detalles

CONEXIÓN API

Claves de conexión para Fractal API

API Key
ABCDE123456789

[Acepto los Términos y Condiciones](#)

API Secret
0987654321FDEBCA

Recuerde copiar estos datos porque sólo los puede visualizar una sola vez, si requiere volver a consultarlos deberá generar un nuevo API secret.

General

Cuentas de Usuarios

Calendario Laboral

Módulos

Financiero

Catálogos Auxiliares

Gestión Documental

Log de Transacciones

Seguridad

Conexiones API

Portal de Invitados

Cuenta

Compte Fractal One

help.fractal.com/fr/articles/6014436-account

Dans ce sous-module, vous aurez les informations associées au type de plan que vous avez contracté dans Fractal, ainsi que la possibilité de valider les Add-Ons ou compléments additionnels qui ont été ajoutés au plan contracté.

The screenshot displays the 'Configuración' (Configuration) page for a Fractal account. The page is titled 'Fractal Proyectos, Servicios y Educación' and includes a 'GUARDAR' (Save) button. The left sidebar lists various configuration categories, with 'Cuenta' (Account) highlighted in a red box. The main content area is divided into two tabs: 'GENERAL' and 'ADDONS'. The 'GENERAL' tab is active and shows the following information:

- General**
 - Plan: SANDBOX
 - Número de Activos: 116 De 10000000
 - Capacidad de Almacenamiento: 1.47 GB De 1 TB
- Usuarios**
 - Cuentas de Usuarios: 15
 - Total cuentas creadas: 5
 - Cuentas de solicitudes: 2
 - Cuentas de solo lectura: 0
 - Cuentas Técnico limitado: 0

Comment partager et importer une liste de tâches ?

 help.fractal.com/fr/articles/6008390-how-to-share-and-import-a-task-plan

A partager :

Pour partager une liste de tâches, il suffit de sélectionner la liste de tâches et de cliquer sur l'option "Partager la liste de tâches". Le système génère alors un code d'importation qui peut être partagé avec une autre base dans Fractal.

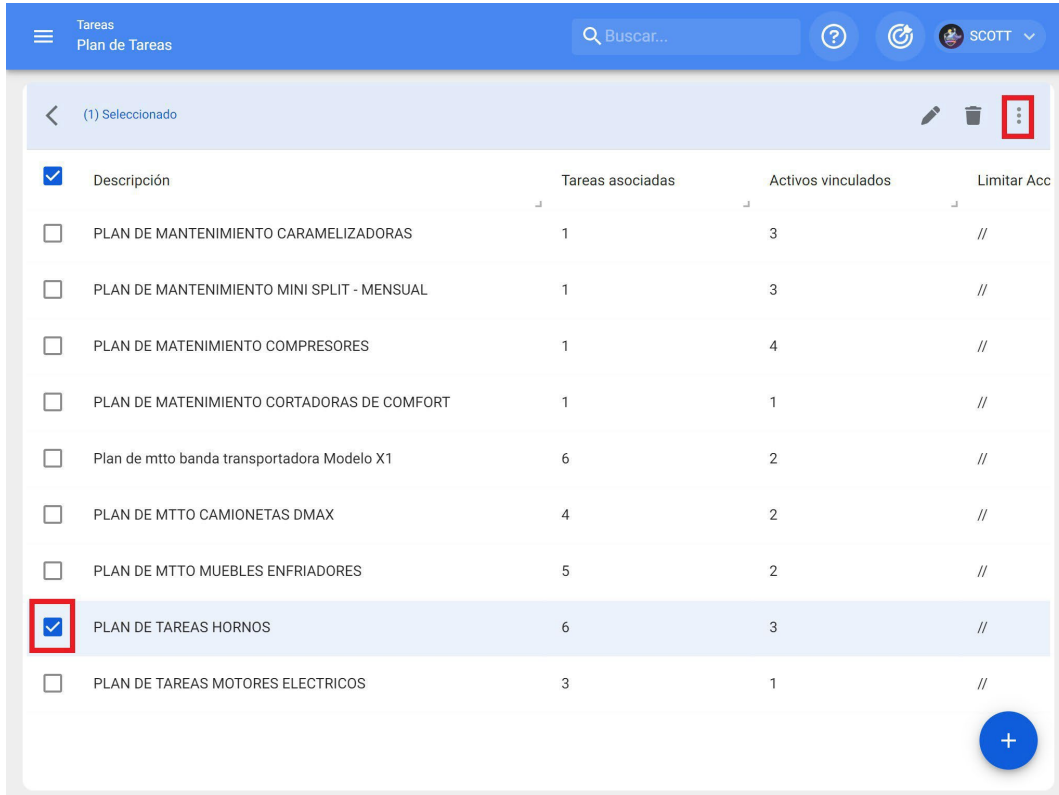

The screenshot shows the 'Plan de Tareas' interface in Fractal. At the top, there is a search bar and a user profile for 'SCOTT'. Below the search bar, there is a header for '(1) Seleccionado' with a red box around the share icon. The main content is a table with the following columns: Descripción, Tareas asociadas, Activos vinculados, and Limitar Acc. The table lists several maintenance plans, with 'PLAN DE TAREAS HORNOS' selected (indicated by a blue checkmark and a red box around the checkbox).

Descripción	Tareas asociadas	Activos vinculados	Limitar Acc
<input type="checkbox"/> PLAN DE MANTENIMIENTO CAMELIZADORAS	1	3	//
<input type="checkbox"/> PLAN DE MANTENIMIENTO MINI SPLIT - MENSUAL	1	3	//
<input type="checkbox"/> PLAN DE MATENIMIENTO COMPRESORES	1	4	//
<input type="checkbox"/> PLAN DE MATENIMIENTO CORTADORAS DE COMFORT	1	1	//
<input type="checkbox"/> Plan de mtto banda transportadora Modelo X1	6	2	//
<input type="checkbox"/> PLAN DE MTTO CAMIONETAS DMAX	4	2	//
<input type="checkbox"/> PLAN DE MTTO MUEBLES ENFRIADORES	5	2	//
<input checked="" type="checkbox"/> PLAN DE TAREAS HORNOS	6	3	//
<input type="checkbox"/> PLAN DE TAREAS MOTORES ELECTRICOS	3	1	//

Tareas Plan de Tareas

Buscar...

SCOTT

(1) Seleccionado

Descripción	Tareas asociadas			
<input type="checkbox"/> PLAN DE MANTENIMIENTO ASCENSORES	6			
<input type="checkbox"/> PLAN DE MANTENIMIENTO CAMELIZADORAS	1			
<input type="checkbox"/> PLAN DE MANTENIMIENTO MINI SPLIT - MENSUAL	1			
<input type="checkbox"/> PLAN DE MANTENIMIENTO COMPRESORES	1			
<input type="checkbox"/> PLAN DE MANTENIMIENTO CORTADORAS DE COMFORT	1	1		//
<input type="checkbox"/> Plan de mto banda transportadora Modelo X1	6	2		//
<input type="checkbox"/> PLAN DE MTTO CAMIONETAS DMAX	4	2		//
<input type="checkbox"/> PLAN DE MTTO MUEBLES ENFRIADORES	5	2		//
<input checked="" type="checkbox"/> PLAN DE TAREAS HORNOS	6	3		//
<input type="checkbox"/> PLAN DE TAREAS MOTORES ELECTRICOS	3	1		//

- Imprimir
- Exportar
- Exportar masivamente
- Clonar Plan de Tareas
- Compartir plan de tareas**
- Importar plan compartido
- Actualizar costos

Tareas Plan de Tareas

Buscar...

SCOTT

(1) Seleccionado

Descripción	Tareas asociadas			
<input type="checkbox"/> PLAN DE MANTENIMIENTO ASCENSORES	6			
<input type="checkbox"/> PLAN DE MANTENIMIENTO CAMELIZADORAS	1			
<input type="checkbox"/> PLAN DE MANTENIMIENTO MINI SPLIT - MENSUAL	1			
<input type="checkbox"/> PLAN DE MANTENIMIENTO COMPRESORES	1			
<input type="checkbox"/> PLAN DE MANTENIMIENTO CORTADORAS DE COMFORT	1	1		//
<input type="checkbox"/> Plan de mto banda transportadora Modelo X1	6	2		//
<input type="checkbox"/> PLAN DE MTTO CAMIONETAS DMAX	4	2		//
<input type="checkbox"/> PLAN DE MTTO MUEBLES ENFRIADORES	5	2		//
<input checked="" type="checkbox"/> PLAN DE TAREAS HORNOS	6	3		//
<input type="checkbox"/> PLAN DE TAREAS MOTORES ELECTRICOS	3	1		//

Copia este código para importar en la compañía destino

3b6c0061-0c76-48ac-81fe-c2031427c41a

COPIAR CÓDIGO

- Imprimir
- Exportar
- Exportar masivamente
- Clonar Plan de Tareas
- Compartir plan de tareas
- Importar plan compartido
- Actualizar costos

Pour importer :

Une fois que vous avez copié le code, il vous suffit d'entrer le code d'importation dans l'autre base de données Fractal où vous souhaitez importer la liste de tâches, afin qu'elle soit finalement ajoutée au système.

The screenshot shows the 'Tareas Plan de Tareas' interface. At the top, there is a search bar and a user profile 'SCOTT'. Below the header, a list of tasks is displayed with columns for 'Descripción', 'Tareas asociadas', and other details. The task 'PLAN DE TAREAS HORNOS' is selected. A context menu is open over the selected task, with the option 'Importar plan compartido' highlighted in red.

Descripción	Tareas asociadas			
<input type="checkbox"/> PLAN DE MANTENIMIENTO ASCENSORES	6			
<input type="checkbox"/> PLAN DE MANTENIMIENTO CARAMELIZADORAS	1			
<input type="checkbox"/> PLAN DE MANTENIMIENTO MINI SPLIT - MENSUAL	1			
<input type="checkbox"/> PLAN DE MANTENIMIENTO COMPRESORES	1			
<input type="checkbox"/> PLAN DE MANTENIMIENTO CORTADORAS DE COMFORT	1	1		//
<input type="checkbox"/> Plan de mtto banda transportadora Modelo X1	6	2		//
<input type="checkbox"/> PLAN DE MTTO CAMIONETAS DMAX	4	2		//
<input type="checkbox"/> PLAN DE MTTO MUEBLES ENFRIADORES	5	2		//
<input checked="" type="checkbox"/> PLAN DE TAREAS HORNOS	6	3		//
<input type="checkbox"/> PLAN DE TAREAS MOTORES ELECTRICOS	3	1		//

The screenshot shows the 'Importar plan compartido' dialog box. It contains a text input field with the code '3b6c0061-0c76-48ac-81fe-c2031427c41a' entered. Below the input field, there are two buttons: 'PEGAR CÓDIGO' and 'IMPORTAR PLAN COMPARTIDO', with the latter highlighted in red.

Por favor ingrese el código del plan compartido

3b6c0061-0c76-48ac-81fe-c2031427c41a

PEGAR CÓDIGO **IMPORTAR PLAN COMPARTIDO**

Sugerencias de planes de trabajo (Beta)

help.fractal.com/fr/articles/6865949-suggested-task-plans-beta

Lorsqu'un bien est créé dans le module catalogue, Fractal One propose une recommandation de plans d'entretien créés par notre équipe de spécialistes au sein de notre Bibliothèque de plans d'entretien à importer. Lorsque le nom du bien est saisi lors de sa création, Fractal One vérifie la base de données des plans disponibles, suggérant à l'utilisateur les plans qui pourraient lui être utiles.

The screenshot displays the Fractal One user interface for creating a maintenance plan. At the top, a blue navigation bar shows 'Activos Equipos' and a user profile 'John'. A notification banner at the top right asks: 'Tenemos planes de mantenimiento sugeridos para este activo, ¿quieres verlos? Beta' with 'SI' and 'NO' buttons. Below this, a QR code is shown next to a dropdown menu for 'Ubicado en ó es Parte de'. The 'Nombre' field contains 'Tablero eléctrico'. Other fields include 'Código', 'Fabricante', 'Modelo', 'Número de Serial', 'TIPO DE RIESGO', 'PESO DEL EQUIPO', 'Código de Barras', 'Prioridad', 'Tipo', 'Clasificación 1', 'Clasificación 2', 'Proveedor', 'Fecha de Compra', and 'Horas de uso promedio diario' (set to 24:00). A 'Visible para todos' checkbox is also present. A sidebar on the left contains navigation options like 'General', 'Formulario Personalizado', 'Estado de Salud', 'Financiero', 'Terceros', 'Repuestos y Suministros', 'Historiales', and 'Adjuntos'. A 'GUARDAR' button is located in the top right corner of the main content area.

Si vous souhaitez voir les plans suggérés, il vous suffit de cliquer sur l'option "OUI", et la plateforme vous enverra dans une nouvelle fenêtre dans laquelle vous verrez à la fois la liste des plans suggérés (avec leur pourcentage de compatibilité) et la liste générale avec tous les plans existants dans votre base.

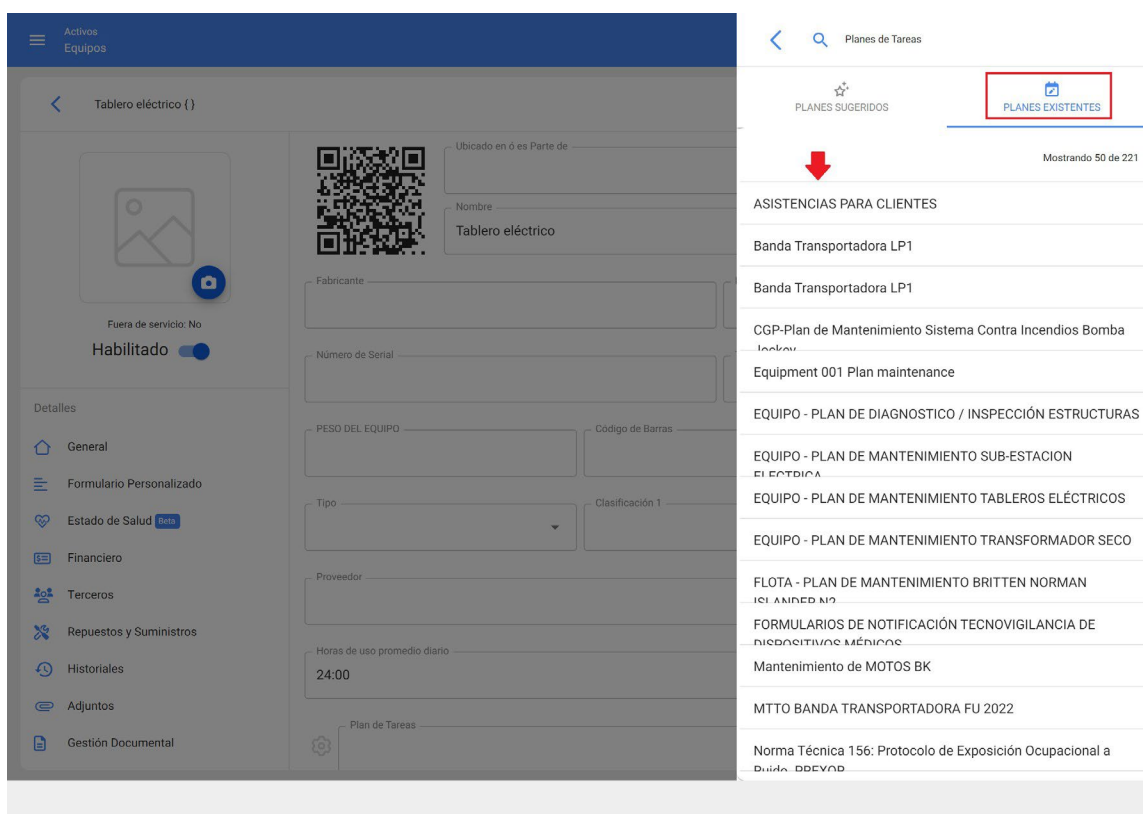
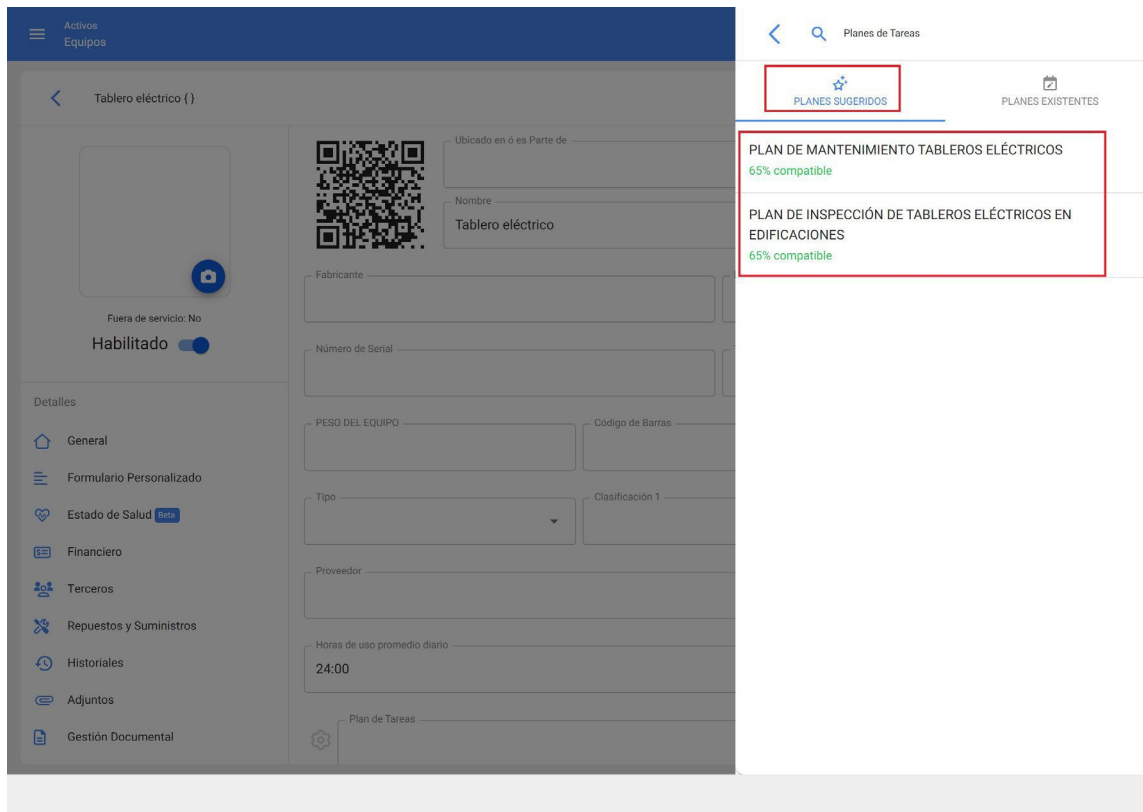

Lorsque vous choisissez l'un des plans, vous avez immédiatement la possibilité de configurer le plan lié à l'actif :

- ◆ Date du dernier emploi

- ◆ Configurer les déclencheurs
- ◆ Configurer les sous-tâches

The screenshot displays a software interface for managing assets. On the left, a sidebar shows navigation options like 'General', 'Formulario Personalizado', 'Estado de Salud', 'Financiero', 'Terceros', 'Repuestos y Suministros', 'Historiales', 'Adjuntos', and 'Gestión Documental'. The main area shows the configuration for an asset named 'Tablero eléctrico {}'. Fields include 'Ubicado en ó es Parte de', 'Nombre' (Tablero eléctrico), 'Fabricante', 'Número de Serial', 'PESO DEL EQUIPO', 'Código de Barras', 'Tipo', 'Clasificación 1', 'Proveedor', 'Horas de uso promedio diario' (24:00), and 'Plan de Tareas'. On the right, a 'Vincular Activos' panel is visible, with a red box highlighting the 'ACTIVOS' button and the 'CONFIGURAR SUBTAREAS' button. Below this, it shows 'Mostrando 1 de 1' and the asset name 'Tablero eléctrico {}' with a 'Código:' field. At the bottom right, the 'Fecha del Último Trabajo' is shown as '2023-01-03 14:23'.

Une fois la configuration terminée et le bouton "Enregistrer" cliqué, le plan choisi est lié à l'actif créé.

Activos Equipos Join

Tablero eléctrico {} GUARDAR

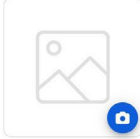

Fuera de servicio: No
Habilitado

Detalles

- General
- Formulario Personalizado
- Estado de Salud Ver
- Financiero
- Terceros
- Repuestos y Suministros
- Historiales
- Adjuntos
- Gestión Documental



Ubicado en ó es Parte de

Nombre Código

Fabricante Modelo

Número de Serial TIPO DE RIESGO

PESO DEL EQUIPO Código de Barras Prioridad

Tipo Clasificación 1 Clasificación 2

Proveedor Fecha de Compra

Horas de uso promedio diario Visible para todos

Plan de Tareas

✓ Proceso Realizado VER

Entretien imbriqué : Fractal One

 help.fractal.com/fr/articles/6133529-entretien-nounou

La maintenance imbriquée est une fonction d'itérations conçue pour des tâches qui sont cycliques. Un exemple de ce type de maintenance peut être trouvé dans les véhicules, où certaines activités sont effectuées de manière répétitive en fonction du kilométrage parcouru, et certaines de ces tâches peuvent se chevaucher.

Par conséquent, avec le module complémentaire de maintenance imbriquée, il est possible de déterminer dans quelle partie d'un cycle de tâches chaque sous-tâche doit être exécutée et d'avoir ainsi un meilleur contrôle du cycle de maintenance complet.

Cette fonctionnalité ne se limite pas à l'exécution des tâches, mais permet également de configurer les ressources à utiliser, en fonction de l'itération à exécuter dans le cycle de maintenance,

Pour plus d'informations, veuillez consulter les articles :

[Comment fonctionnent les itérations de sous-tâches ?](#)

- ♦ [Comment configurer les ressources par itération ?](#)

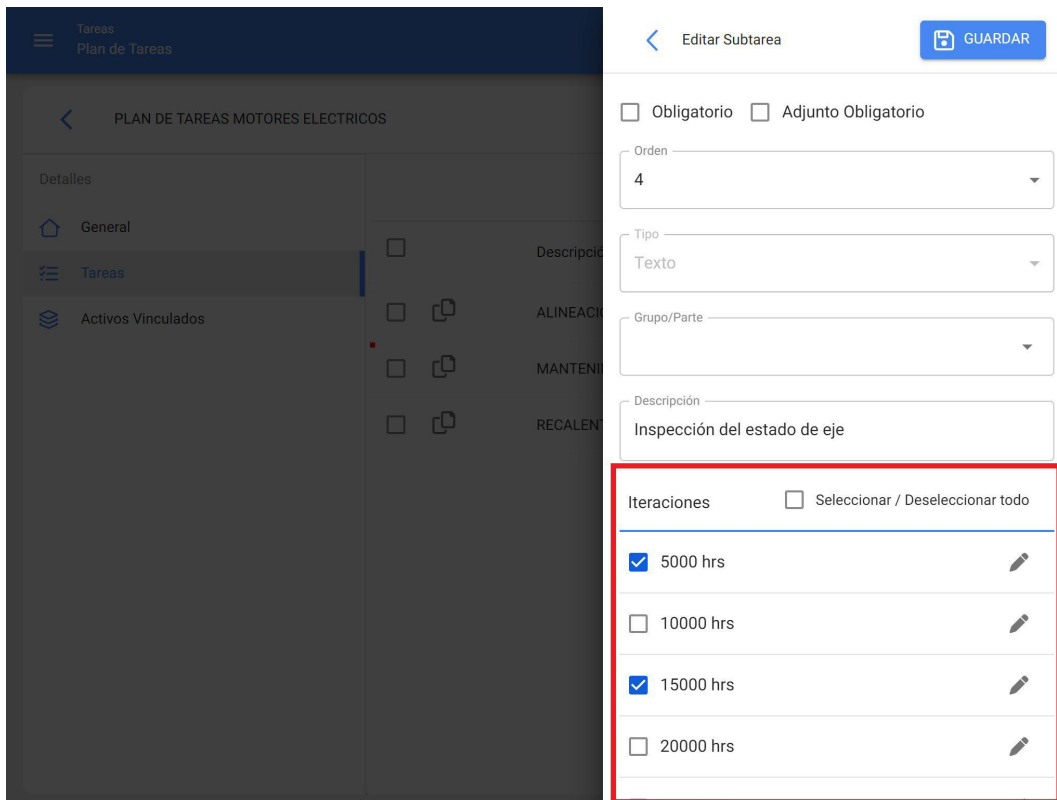

Editar Subtarea GUARDAR

Obligatorio Adjunto Obligatorio





Orden: 4

Tipo: Texto

Grupo/Parte:

Descripción: Inspección del estado de eje

Iteraciones Seleccionar / Deseleccionar todo

<input checked="" type="checkbox"/>	5000 hrs	
<input type="checkbox"/>	10000 hrs	
<input checked="" type="checkbox"/>	15000 hrs	
<input type="checkbox"/>	20000 hrs	

Budgets : Fractal One

 help.fractal.com/fr/articles/6707688-budgets

Budgets



La fonctionnalité de budget dans Fractal One est utilisée pour lier un ordre de transfert à des budgets qui doivent être approuvés avant de pouvoir être exécutés. Ainsi, un ordre de transfert soumis à l'approbation d'un budget ne peut pas être modifié tant qu'un budget n'a pas été ajouté et approuvé.

Pour en savoir plus sur cet addon nous vous laissons cet article :

[Comment compléter une OMC soumise à l'approbation du budget ?](#)

Votre question a-t-elle reçu une réponse ?

Marque personnalisée (image de marque) | Fractal One

 help.fractal.com/fr/articles/6143311-custom-branding-corporate-image

Cette fonction permet de personnaliser le système dans sa version "Web" en modifiant l'URL d'accès, le logo qui apparaît lors de la connexion et dans le menu principal.

Exemple de modification d'URL.

URL conventionnelle.

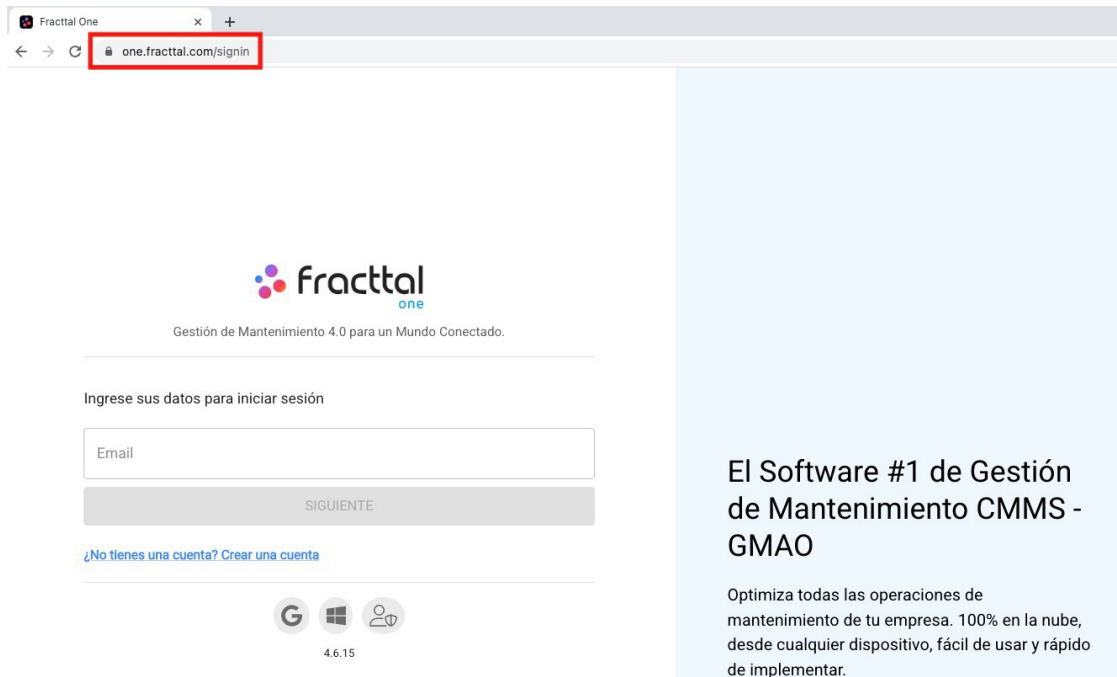

The screenshot shows a web browser window with the address bar containing the URL `one.fractal.com/signin`, which is highlighted with a red box. The page content features the Fractal One logo, the tagline "Gestión de Mantenimiento 4.0 para un Mundo Conectado.", and a login form with an "Email" input field and a "SIGUIENTE" button. A link for "¿No tienes una cuenta? Crear una cuenta" is also visible. At the bottom, there are icons for Google, Windows, and a user profile, along with the version number "4.6.15". On the right side of the page, there is a light blue sidebar with the text: "El Software #1 de Gestión de Mantenimiento CMMS - GMAO" and "Optimiza todas las operaciones de mantenimiento de tu empresa. 100% en la nube, desde cualquier dispositivo, fácil de usar y rápido de implementar."

URL personalizada.

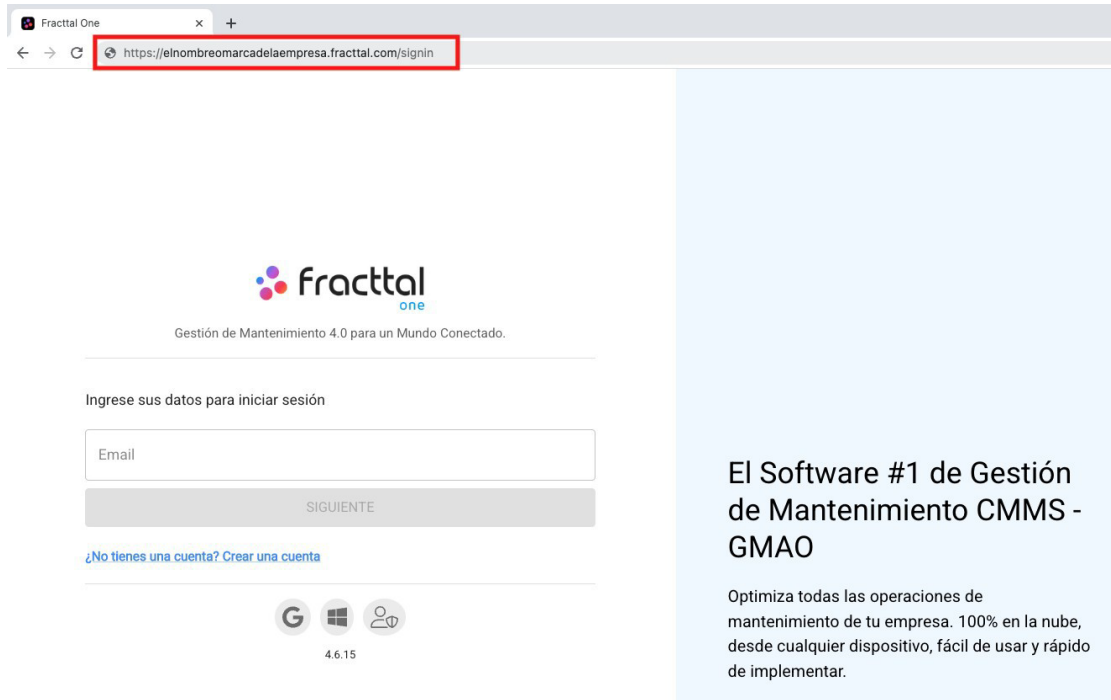

Exemple de logo de connexion

Logo conventionnel.

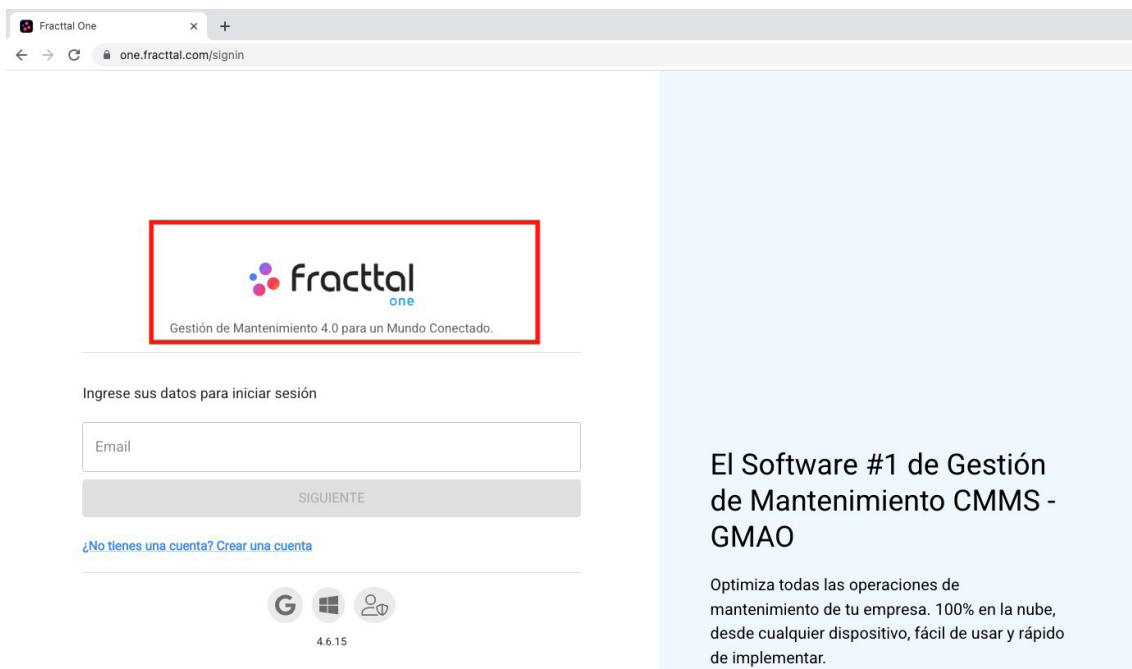

Logo personnalisé

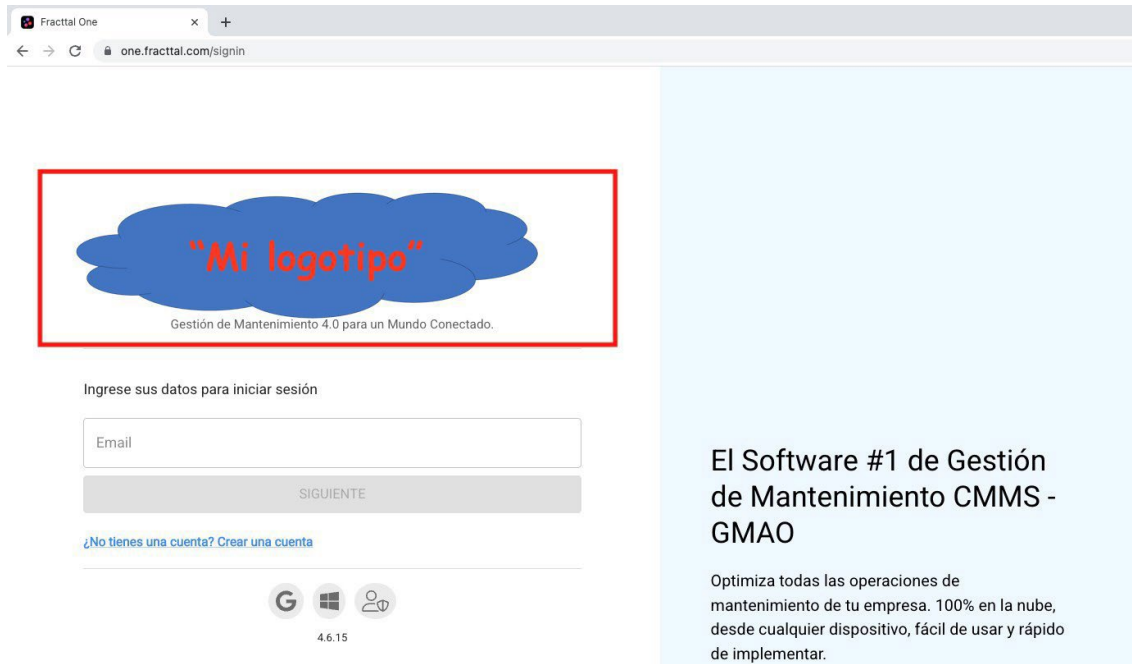

Logo conventionnel sur le menu principal.

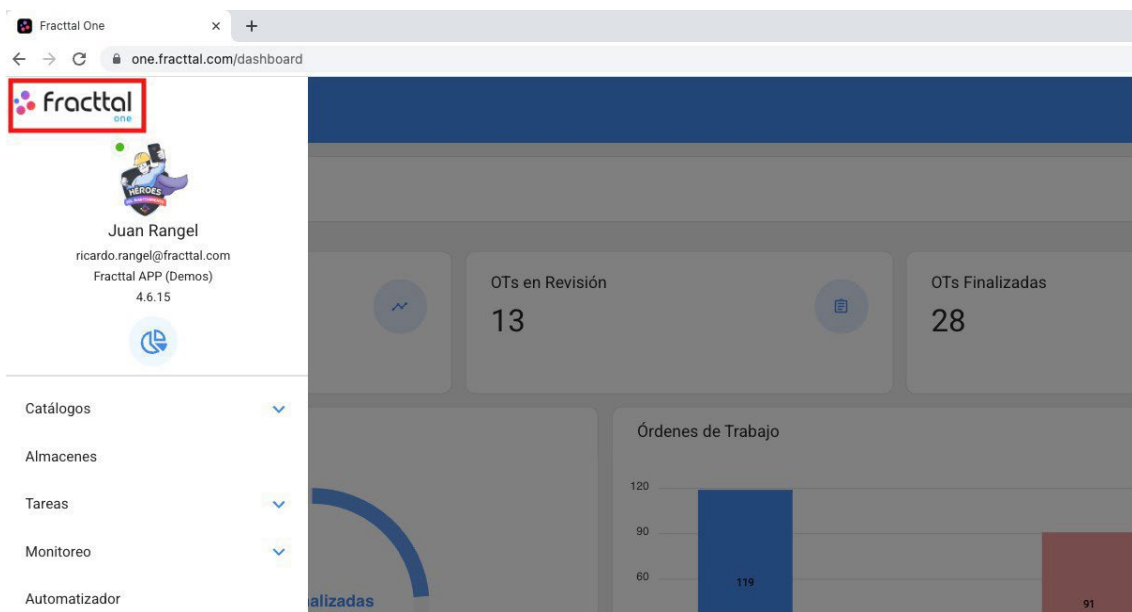

Logo personnalisé sur le menu principal

Fractal One x +
one.fractal.com/dashboard

"Mi logotipo"



Juan Rangel
ricardo.rangel@fractal.com
Fractal APP (Demos)
4.6.15

Catálogos
Almacenes
Tareas
Monitoreo
Automatizador

OTs en Revisión
13

OTs Finalizadas
28

Órdenes de Trabajo



Categoría	Valor
Órdenes de Trabajo (Azul)	119
Órdenes de Trabajo (Rojo)	91

Portail d'application Fractal One

 help.fractal.com/fr/articles/5992108-applications-portail

Cet add-on consiste en la création d'un portail de demandes, où vous pouvez personnaliser la façon dont les demandes de travail sont visualisées et rapportées dans Fractal. L'objectif est de pouvoir adapter chacun des champs du module de demande à la manière dont les utilisateurs de l'entreprise font part de leurs besoins.

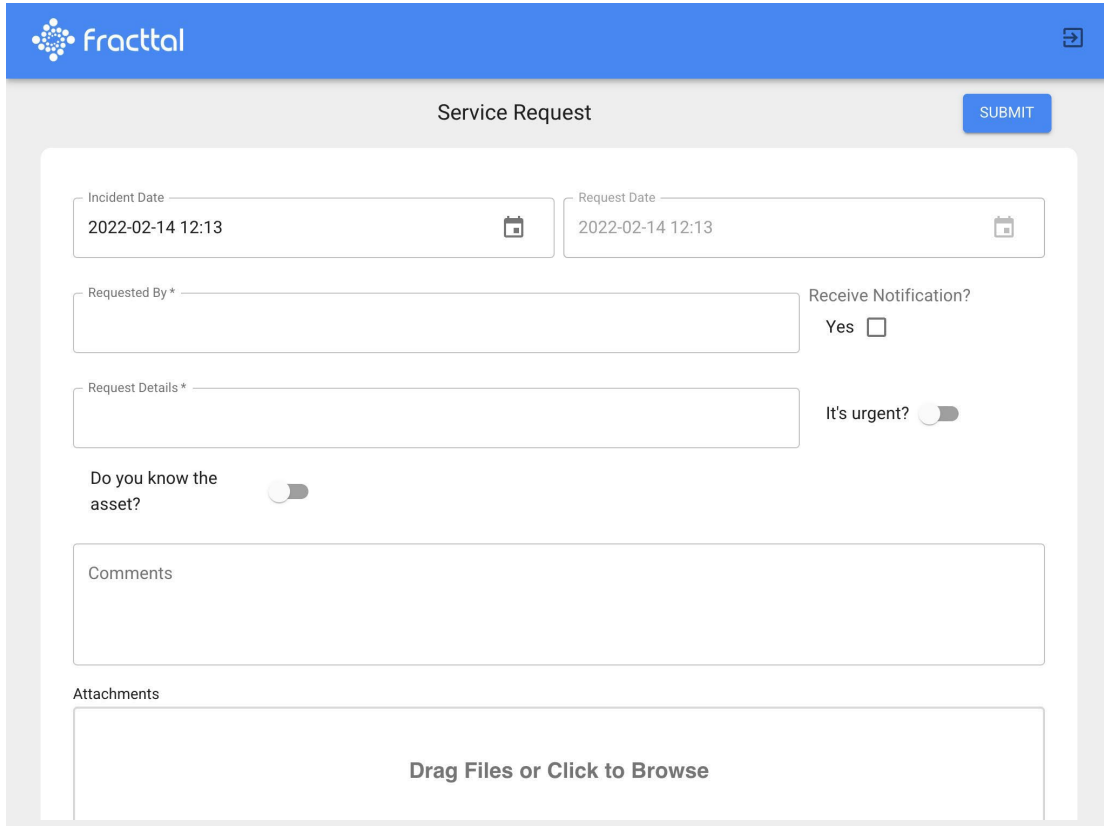

The screenshot shows a web form titled "Service Request" with a blue header containing the Fractal logo and a "SUBMIT" button. The form includes several input fields and controls:

- Incident Date:** A date-time field with the value "2022-02-14 12:13" and a calendar icon.
- Request Date:** A date-time field with the value "2022-02-14 12:13" and a calendar icon.
- Requested By *:** A text input field.
- Receive Notification? Yes:** A checkbox.
- Request Details *:** A large text area.
- It's urgent?:** A toggle switch.
- Do you know the asset?:** A toggle switch.
- Comments:** A large text area.
- Attachments:** A section with a "Drag Files or Click to Browse" instruction.

Avec ce module complémentaire, vous pourrez :

- Disposer d'une URL personnalisée pour que les utilisateurs puissent signaler des demandes.
- Personnaliser chacun des champs du module de candidature.
- Définir les champs que les utilisateurs verront lorsqu'ils établiront des rapports d'incidents.
- Établir des réponses par défaut pour faciliter la génération de demandes par les utilisateurs signalant des incidents.

Journal des transactions (add-on) | Fractal One

 help.fractal.com/fr/articles/6133489-log-of-transactions-add-on

Cet add-on consiste en l'activation du sous-module "journal des transactions" dans le menu de configuration, où toutes les actions effectuées par chacun des utilisateurs au sein de la plateforme seront enregistrées. Cela permettra d'avoir une traçabilité complète de toutes ces transactions enregistrées en fonction de la date et de l'adresse IP utilisée par les utilisateurs.

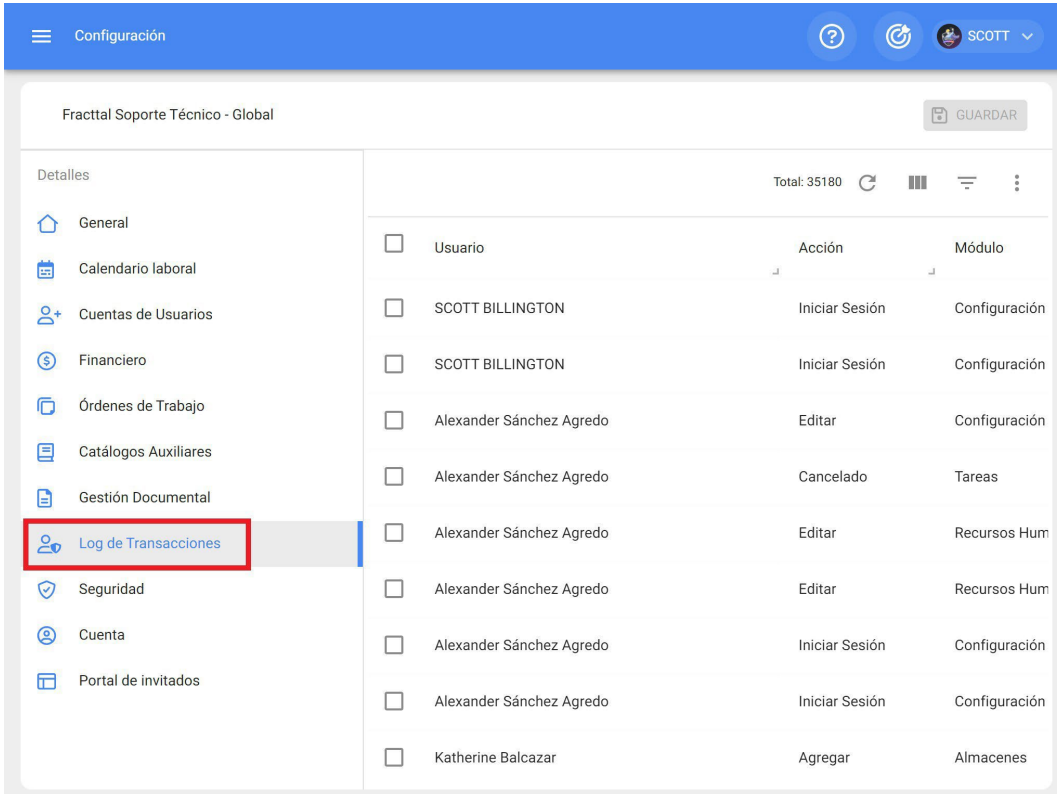

The screenshot displays the configuration interface for Fractal One. The top navigation bar is blue and contains a menu icon, the text 'Configuración', and user information for 'SCOTT'. The main content area is titled 'Fractal Soporte Técnico - Global' and includes a 'GUARDAR' button. On the left, a sidebar lists various configuration categories, with 'Log de Transacciones' highlighted in a red box. The main area shows a table of user actions with columns for 'Usuario', 'Acción', and 'Módulo'. The table contains 11 rows of data, each with a checkbox in the 'Usuario' column.

Usuario	Acción	Módulo
<input type="checkbox"/>		
<input type="checkbox"/> SCOTT BILLINGTON	Iniciar Sesión	Configuración
<input type="checkbox"/> SCOTT BILLINGTON	Iniciar Sesión	Configuración
<input type="checkbox"/> Alexander Sánchez Agredo	Editar	Configuración
<input type="checkbox"/> Alexander Sánchez Agredo	Cancelado	Tareas
<input type="checkbox"/> Alexander Sánchez Agredo	Editar	Recursos Hum
<input type="checkbox"/> Alexander Sánchez Agredo	Editar	Recursos Hum
<input type="checkbox"/> Alexander Sánchez Agredo	Iniciar Sesión	Configuración
<input type="checkbox"/> Alexander Sánchez Agredo	Iniciar Sesión	Configuración
<input type="checkbox"/> Katherine Balcazar	Agregar	Almacenes

API avancées : Fractal One

 help.fractal.com/fr/articles/6105380-api-s-advanced

Fractal API Advanced (ou API avancées) est un ensemble d'API qui offrent des fonctionnalités avancées et sont commercialisées en tant que modules complémentaires.

Ces API permettent à l'utilisateur d'effectuer des actions qui font partie du champ d'application ou de la fonction de Fractal en tant que GMAO.

Ces API sont les suivantes

(PUT) Mise à jour d'une tâche au sein d'un OT

(POST) Créer une tâche non programmée

(POST) Créer un ordre de travail

(PUT) Mise à jour des valeurs des sous-tâches au sein des OT

(GET) Consulter les pièces jointes d'un bon de travail

(GET) Parcourir les pièces jointes d'une demande d'emploi

(GET) Interroger les pièces jointes à la liste des tâches

Remarque : les API avancées font partie du module complémentaire *Advanced APIs*.

Automator Basic vs Automator Pro

 help.fractal.com/fr/articles/6142756-automatiser-pro-vs-automatiser-basic

Le module Automator est le module qui permet de générer des notifications personnalisées de divers événements dans différents modules.

Avec l'automate de base, deux règles sont automatiquement activées : Notifier

- les nouvelles demandes aux utilisateurs ayant un profil d'administrateur.
- Notifier les gestionnaires lorsqu'un OT leur est attribué.

Automator Pro

Permet d'activer un certain nombre de fonctionnalités au sein du module Automator, afin que l'utilisateur puisse personnaliser une ou plusieurs notifications automatiques suivant certaines règles et conditions.

Note : Pour observer cette fonctionnalité, vous devez entrer directement dans le module automator, lors de la création d'une nouvelle règle, les différents modules, sous-modules et événements seront affichés.

Comment créer une règle ?

Pour entrer dans le module et créer des règles, nous procédons comme suit. Entrer dans le menu principal en haut à gauche.

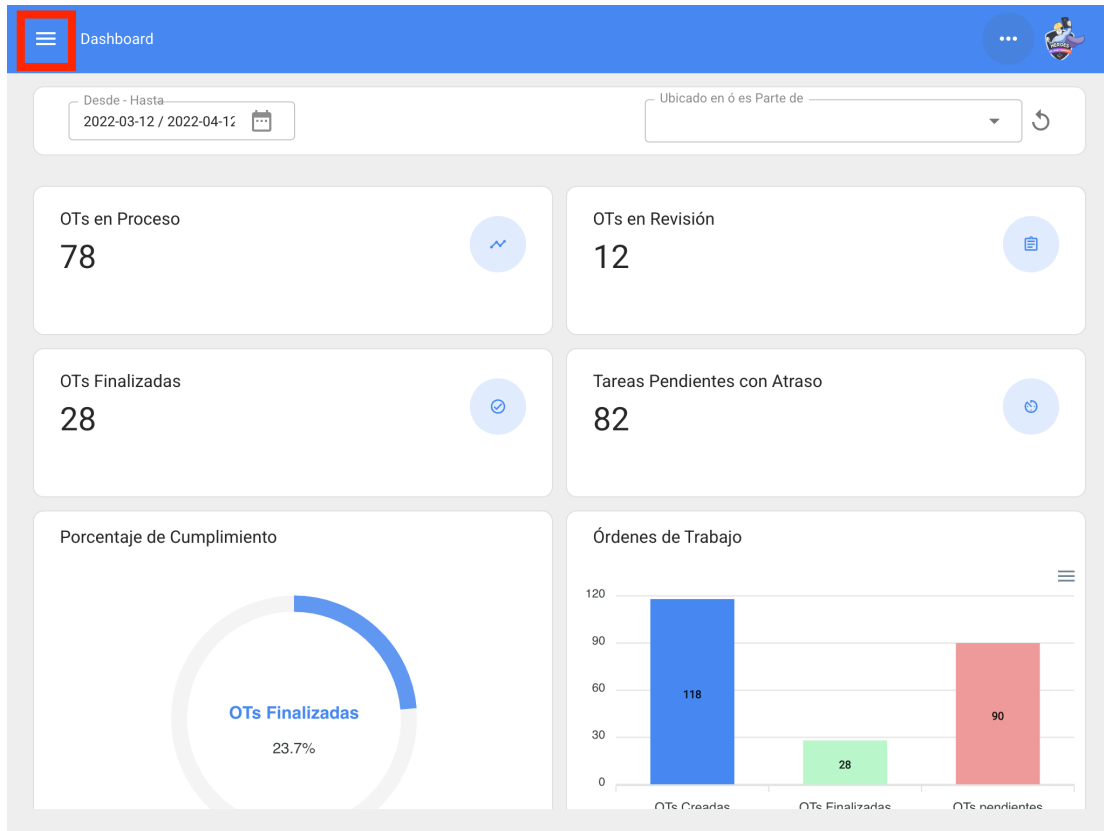

Dans le menu principal, allez dans le module Automator.

fractal one

Juan Rangel
 ricardo.rangel@fractal.com
 Fractal APP (Demos)
 4.6.13

- Catálogos
- Almacenes
- Tareas
 - Plan de Tareas
 - Órdenes de Trabajo
 - Presupuestos
- Monitoreo
- Automatizador**
- Inteligencia de Negocio
- Disco Virtual

Cliquez sur le symbole plus en bas à droite pour créer une nouvelle règle.

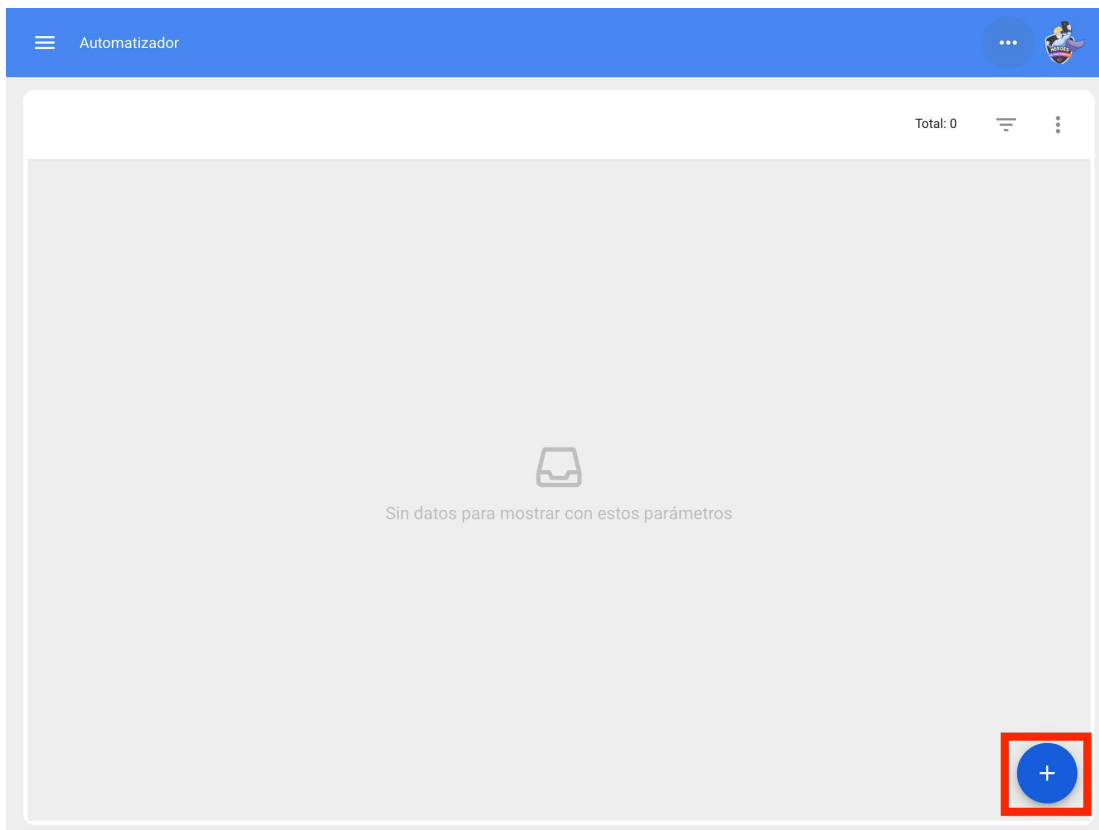

Il nous dirige vers le premier des trois onglets que nous pouvons configurer pour la règle et, une fois là, nous sélectionnons le "module", le "sous-module" et l'"événement" que nous utiliserons pour notre règle.

The screenshot shows the 'Automatizador' application interface. At the top, there is a blue header with a menu icon, the text 'Automatizador', and user information including a question mark icon, a refresh icon, and the name 'Juan'. Below the header, there is a navigation bar with a back arrow and a 'GUARDAR' button. The main form area contains the following elements:

- A dropdown menu labeled 'Módulo'.
- A dropdown menu labeled 'Submódulo'.
- A dropdown menu labeled 'Evento'.
- A text input field labeled 'Descripción' with a red border and a red error message below it: 'Descripción no puede estar en blanco'.
- A toggle switch labeled 'Habilitado' which is currently turned on.

Il existe différents modules avec des sous-modules et des événements qui sont présentés ci-dessous :

Actifs - Localisations

Automatizador

General

Módulo: **Activos** Submódulo: **Ubicaciones**

Evento: **Nueva Instalación**
Editar Instalación
Eliminar Instalación

Descripción: Descripción no puede estar en blanco

Actif - Équipement

Automatizador

General

Módulo: **Activos** Submódulo: **Equipos**

Evento: **Nuevo Equipo**
Editar Equipo
Eliminar Equipo

Descripción: Descripción no puede estar en blanco

Entrepôts - Commandes d'achat

Automatizador

General

Módulo: Almacenes

Submódulo: Órdenes de Compra

Evento: Nueva Orden de Compra

Descripción: Descripción no puede estar en blanco

Entrepôts -Existence

Automatizador

General

Módulo: Almacenes

Submódulo: Existencia

Evento: La existencia de un item está por debajo del nivel mínimo
La existencia de un item está por encima del nivel máximo

Descripción: Descripción no puede estar en blanco

Entrepôts - Réquisitions

Automatizador

General

Módulo: Almacenes

Submódulo: Requisiciones de material

Evento: Nueva requisición de material

Descripción: Descripción no puede estar en blanco

Configuration - Gestion des documents

Automatizador

General

Módulo: Configuración

Submódulo: Gestión Documental

Evento: Caducidad de una garantía
Caducidad de un documento

Descripción: Descripción no puede estar en blanco

Surveillance - Compteurs

Automatizador

General

Módulo: **Monitoreo** Submódulo: **Medidores**

Evento: **Medidor lanzó una Tarea**

Descripción: Descripción no puede estar en blanco

Candidatures à un emploi - Mes candidatures

Automatizador

General

Módulo: **Solicitudes de Trabajo** Submódulo: **Mis solicitudes**

Evento: **Nueva Solicitud**
Cambio de estado
Finalizar una solicitud de trabajo

Descripción: Descripción no puede estar en blanco

Tâches -Ordres de travail

Automatizador

General

Módulo: **Tareas** Submódulo: **Órdenes de Trabajo**

Evento: **Nueva OT**
 Orden de trabajo en revisión
 Orden de trabajo cancelada
 Orden de trabajo finalizada
 Tareas expiradas en Ots
 Orden de trabajo de revisión a proceso

Descripción: Descripción no puede estar en blanco

Tâches - Tâches en cours

Automatizador

General

Módulo: **Tareas** Submódulo: **Tareas Pendientes**

Evento: **Tareas pendientes o con atraso**
 Edición Tarea pendiente no planificada
 Nueva tarea pendiente no planificada

Descripción: Descripción no puede estar en blanco

Tâches - Budget

Automatizador

General

Módulo: **Tareas** Submódulo: **Presupuestos**

Evento: **Nuevo Presupuesto**
Presupuesto Aprobado

Descripción: Descripción no puede estar en blanco

Équipes - Programmation de l'agenda

Automatizador

General

Módulo: **Teams** Submódulo: **Programación de Agenda**

Evento: **Nuevo agendamiento**

Descripción: Descripción no puede estar en blanco

Une fois que nous aurons l'événement à générer, nous mettrons dans "Description" le nom de la règle pour l'identifier dans la liste principale des règles créées, nous cliquerons sur sauvegarder avec l'icône qui apparaît en haut à droite et sur retour avec l'icône de gauche.

The screenshot shows the 'Automatizador' interface. At the top, there is a blue header with the text 'Automatizador' and a user profile 'Juan'. Below the header, the main content area is titled 'Edición de Equipo'. In the top left corner of this area, there is a back arrow icon. In the top right corner, there is a 'GUARDAR' button. The form contains several fields: 'Módulo' with the value 'Activos', 'Submódulo' with the value 'Equipos', 'Evento' with the value 'Editar Equipo', and 'Descripción' with the value 'Edición de Equipo'. Below these fields, there is a 'Habilitado' toggle switch which is currently turned on.

Nous allons maintenant passer à l'onglet "Conditions" et nous pourrons y créer des conditions spécifiques que l'événement doit remplir pour être activé, des conditions telles que des emplacements d'actifs égaux ou différents d'un emplacement spécifié, des codes d'actifs qui contiennent certaines données ou qui sont égaux à la condition, des types d'actifs, des priorités, etc.

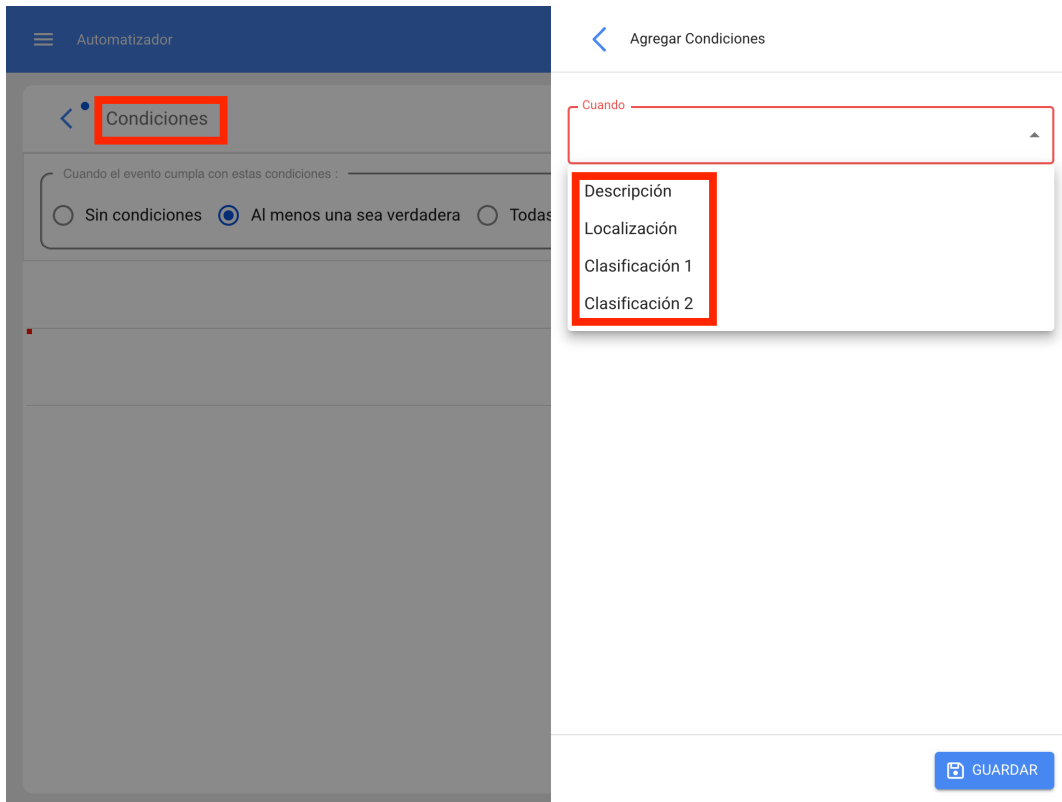
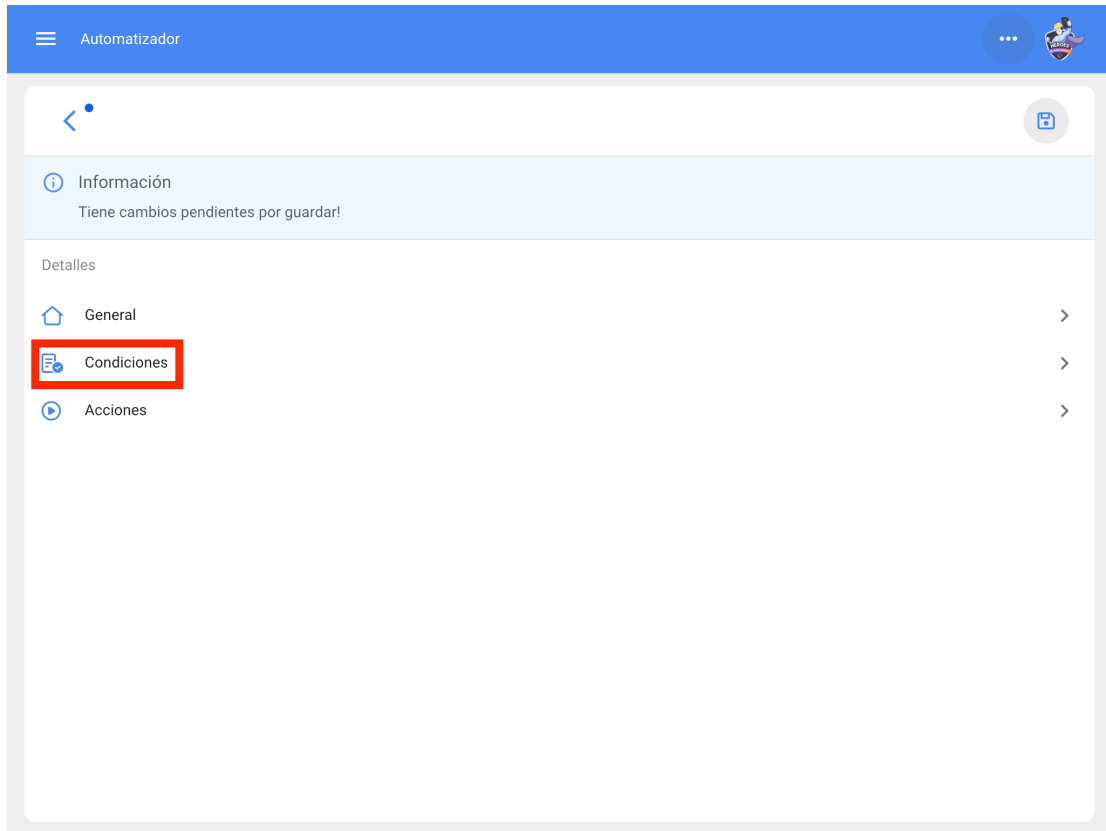

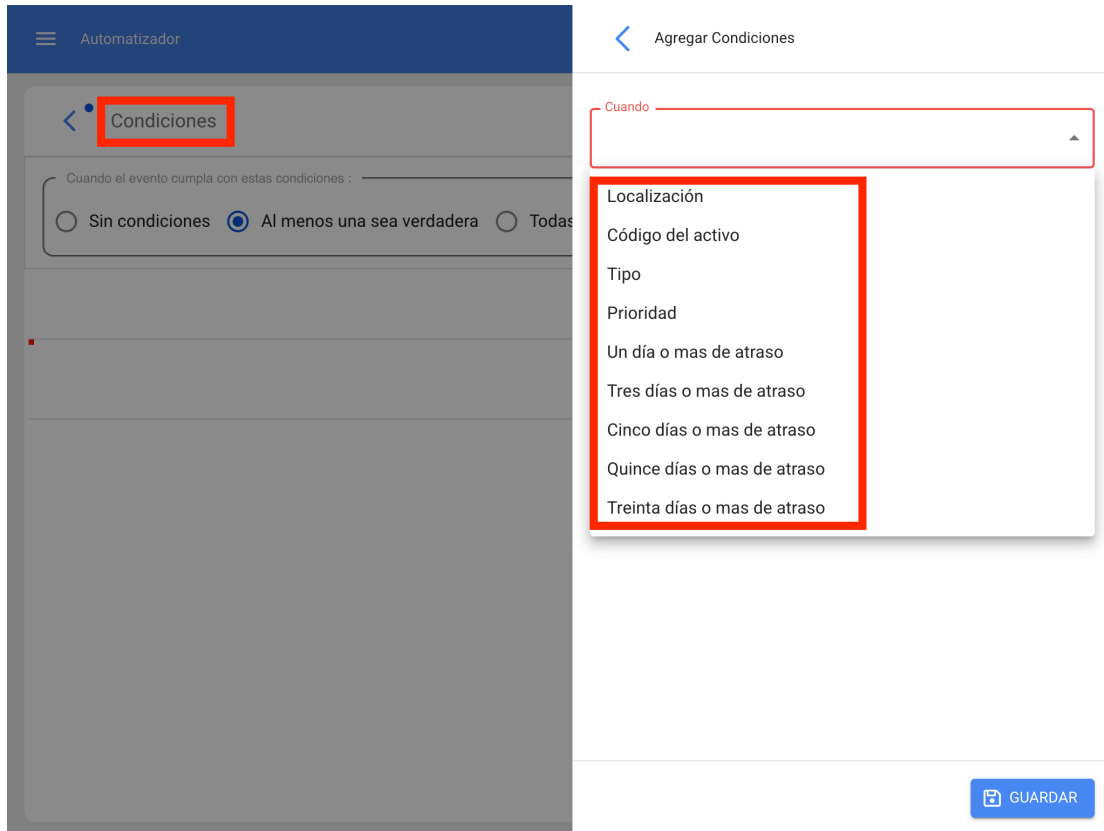

Enfin, dans le troisième onglet, nous avons l'action, dans cette option nous configurons ce que la règle fera dans cet événement lorsqu'elle est activée, principalement nous aurons l'option d'envoyer la notification par email à une adresse spécifique ou à un groupe de personnes parmi d'autres en fonction de l'événement.

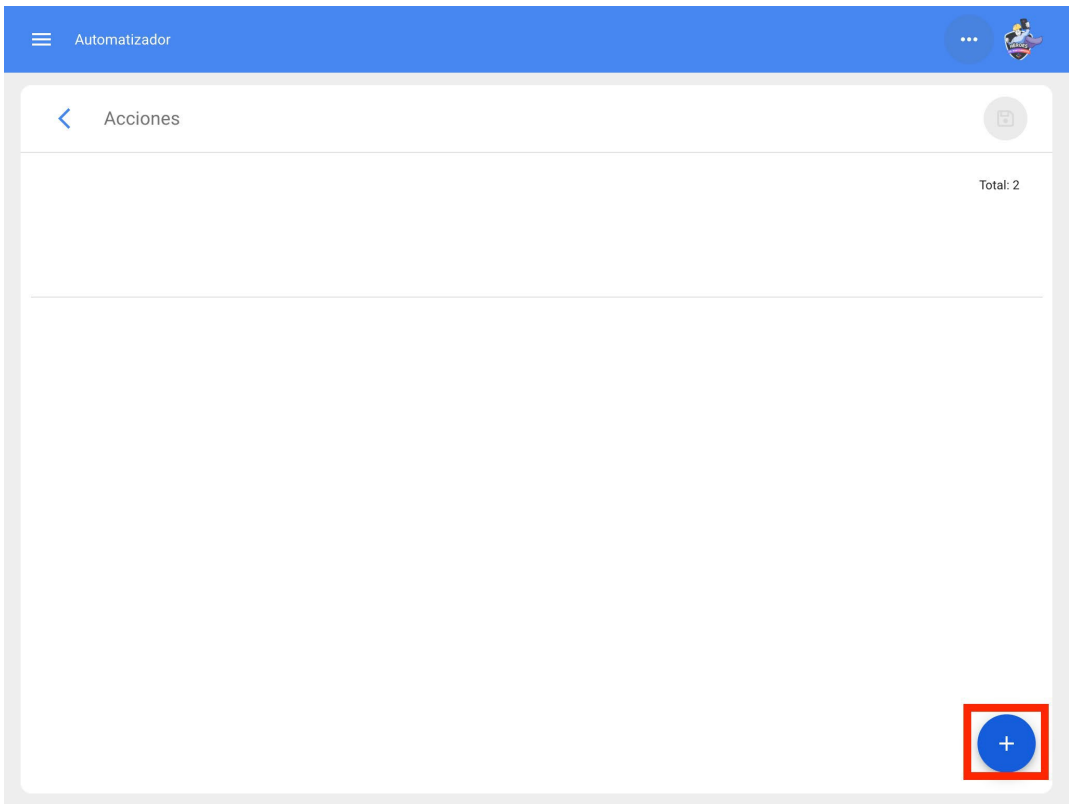
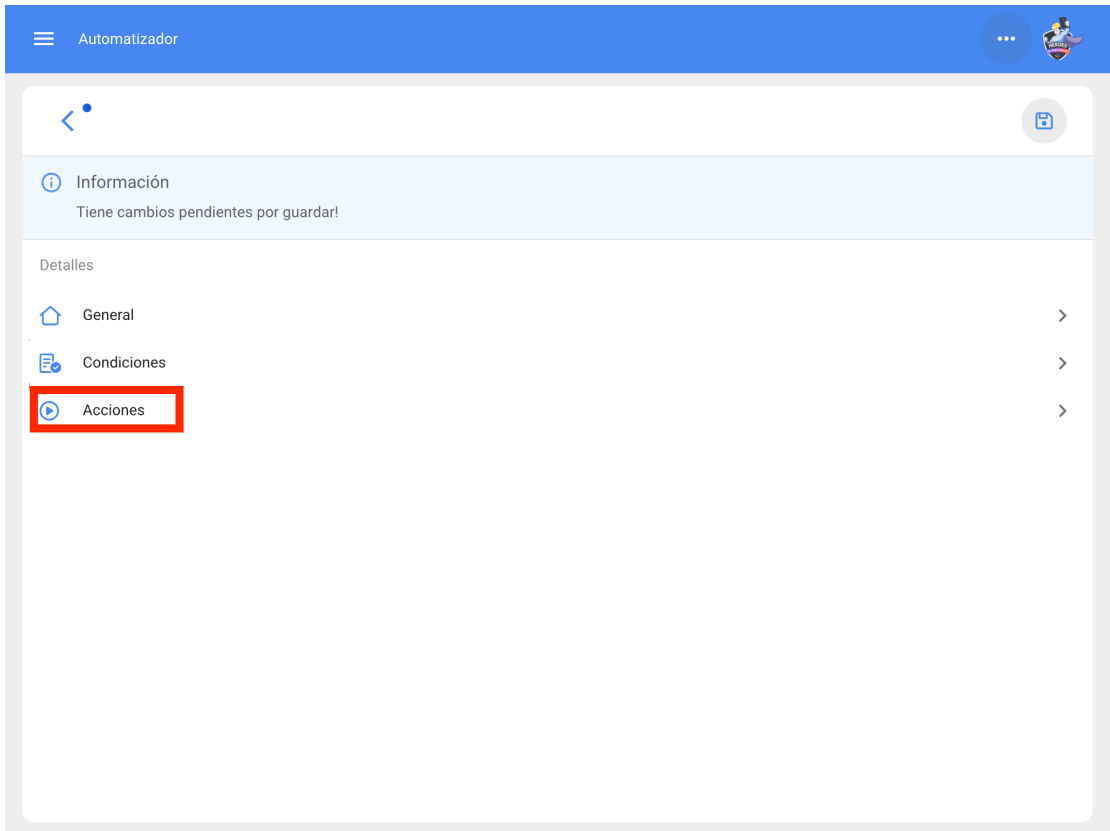

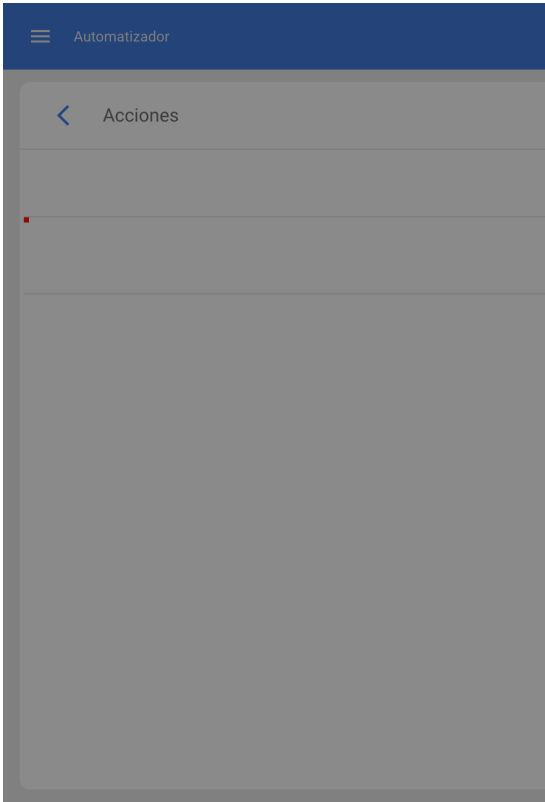

< Agregar Acción

Acción

Enviar correo a la siguiente dirección de email:
Enviar correo al grupo de notificaciones

GUARDAR

Características de l'entrepôt Fractal One Advanced

[help.fractal.com/fr/articles/6143019-funcionalidades de stockage avancées](https://help.fractal.com/fr/articles/6143019-funcionalidades-de-stockage-avanzadas)

L'addon "Advanced Warehouse Functionalities" permet d'activer des fonctions supplémentaires dans le système, principalement dans le module "Warehouse" :

1. Options supplémentaires dans la configuration générale de chaque entrepôt.
2. Émettre automatiquement une demande d'achat d'articles dans un entrepôt.
3. Activer le sous-module "demandes de matériel" dans le module "demandes".

1) Options supplémentaires dans les paramètres généraux :

Lors de la création ou de l'ouverture d'un de nos entrepôts, nous verrons trois cases à cocher supplémentaires avec les options suivantes :

- ◆ Permettre une existence négative.
- ◆ Demande d'approbation pour les demandes d'achat d'articles créées.
- ◆ Demande d'approbation pour les écritures de transfert.

The screenshot shows the configuration page for a warehouse (ALM). The 'Habilitado' toggle is turned on. The 'Permitir existencia negativa' checkbox is checked. The 'Solicitud de aprobación para las requisiciones de material creadas' checkbox is checked. The 'Solicitud de aprobación para entradas por transferencia' checkbox is checked. The 'Existencia controlada por integración externa' checkbox is unchecked. The 'Visible para todos' checkbox is unchecked. The 'Código' field contains 'ALM-L' and the 'Descripción' field contains 'ALM'. The 'Dirección', 'Ciudad', 'Departamento / Estado / Región', 'País', and 'Código Área' fields are empty. The 'Latitud' and 'Longitud' fields are empty. A map of South America is displayed on the right side of the form.

Permettre une existence négative :

Lorsque l'option "Autoriser le stock négatif" est activée, elle nous permet de distribuer du matériel même si nous ne disposons pas de la quantité demandée, une situation qui, normalement, nous enverrait un message nous indiquant qu'"il n'y a pas assez de stock dans l'entrepôt". Cependant, avec le module complémentaire des entrepôts avancés, ce message n'apparaîtra pas et le stock sera reflété de la manière suivante :

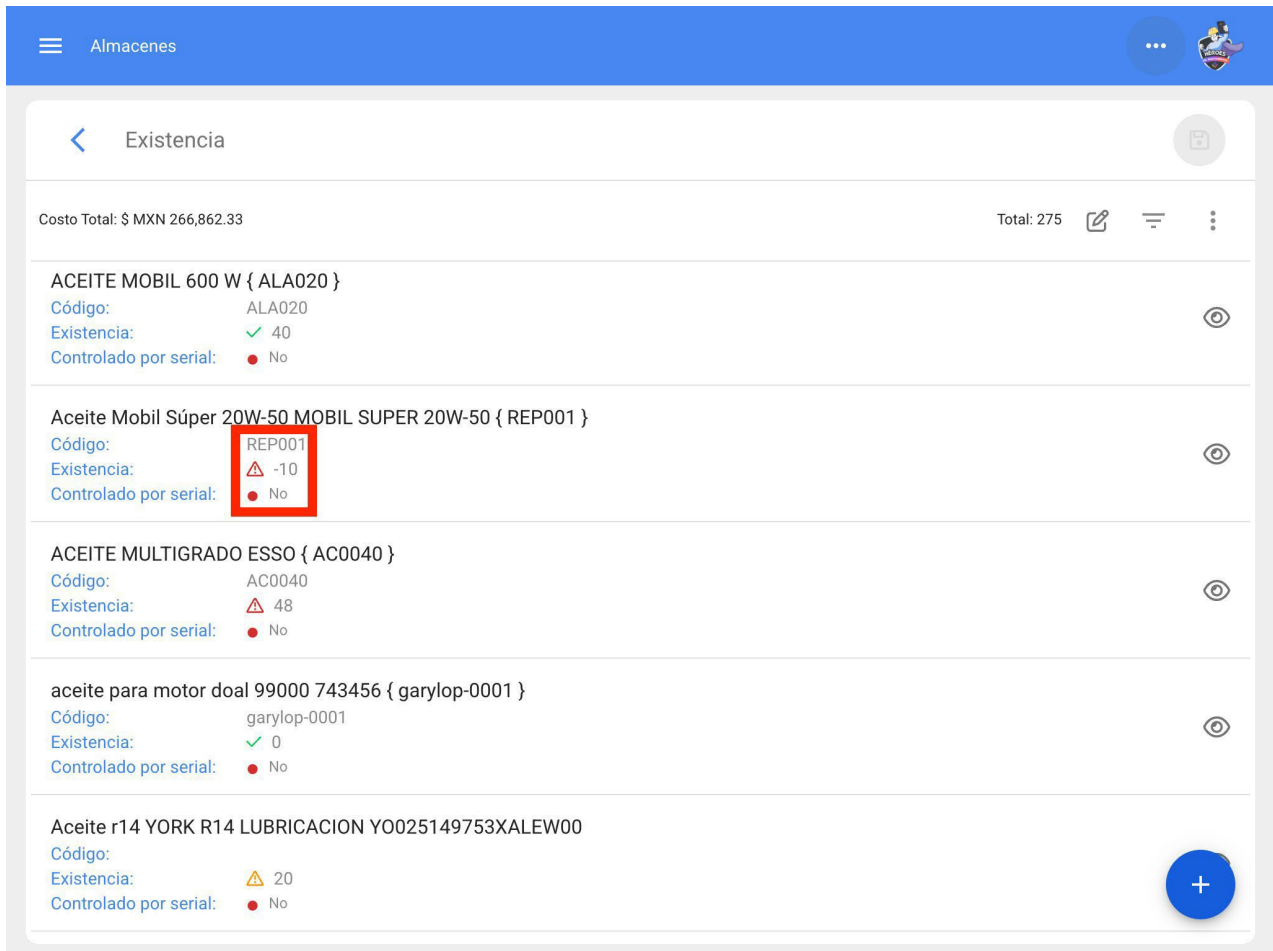

Existencia	
Costo Total: \$ MXN 266,862.33	Total: 275
ACEITE MOBIL 600 W { ALA020 }	
Código:	ALA020
Existencia:	✓ 40
Controlado por serial:	● No
Aceite Mobil Súper 20W-50 MOBIL SUPER 20W-50 { REP001 }	
Código:	REP001
Existencia:	⚠ -10
Controlado por serial:	● No
ACEITE MULTIGRADO ESSO { AC0040 }	
Código:	AC0040
Existencia:	⚠ 48
Controlado por serial:	● No
aceite para motor doal 99000 743456 { garylop-0001 }	
Código:	garylop-0001
Existencia:	✓ 0
Controlado por serial:	● No
Aceite r14 YORK R14 LUBRICACION Y0025149753XALEW00	
Código:	
Existencia:	⚠ 20
Controlado por serial:	● No

Demande d'approbation pour les demandes d'achat d'articles créées :

D'autre part, si l'option "Demander l'approbation des demandes de matériel créées" est activée, un bloc sera généré concernant les sorties de matériel par le biais de bons de travail. Ainsi, chaque demande de matériel doit être approuvée manuellement avant de délivrer la ressource demandée : un interrupteur apparaît pour l'approuver :

Almacenes

Requisiciones de material

Total: 886

Referencia: OT1396MX (No Entregado)
Responsable: Asistente 1 Curso Fractal
Aprobado: Si
Fecha de Entrega: 2019-09-26

Referencia: OT1371MX (No Entregado)
Responsable: Asistente 1 Curso Fractal
Aprobado: Si
Fecha de Entrega: 2019-09-18

Referencia: OT1436MX (No Entregado)
Responsable: Alexis Cruz
Aprobado: Si
Fecha de Entrega: 2019-10-02

Referencia: OT1437MX (No Entregado)
Responsable: Alexis Cruz
Aprobado: Si
Fecha de Entrega: 2019-10-02

Referencia: OT1438MX (No Entregado)
Responsable: Alexis Cruz
Aprobado: Si
Fecha de Entrega: 2019-10-02

Aprobar Requisición de material
Cambiar estado por entrega total
Cancelar Requisición de material

En cliquant sur ce bouton, une option s'ouvre, dans laquelle l'utilisateur qui approuve la demande est détecté et nous donne la possibilité d'entrer un commentaire sur l'approbation. En cliquant sur le bouton d'enregistrement, la demande sera finalement approuvée et le processus de délivrance du matériel pourra se poursuivre :

Almacenes

Aprobar Requisición de material

Requisiciones de material

Referencia: OT1396MX (No Entregado)
Responsable: Asistente 1 Curso Fractal
Aprobado: Si
Fecha de Entrega: 2019-09-26

Referencia: OT1371MX (No Entregado)
Responsable: Asistente 1 Curso Fractal
Aprobado: Si
Fecha de Entrega: 2019-09-18

Referencia: OT1436MX (No Entregado)
Responsable: Alexis Cruz
Aprobado: Si
Fecha de Entrega: 2019-10-02

Referencia: OT1437MX (No Entregado)
Responsable: Alexis Cruz
Aprobado: Si
Fecha de Entrega: 2019-10-02

Referencia: OT1438MX (No Entregado)
Responsable: Alexis Cruz
Aprobado: Si
Fecha de Entrega: 2019-10-02

Usuario: Juan Rangel

Comentarios

Demande d'approbation de billets par transfert :

Si l'option "Demander l'approbation des reçus par transfert" est activée, il est possible de demander l'approbation des reçus provenant d'un transfert entre entrepôts, cette option étant activée dans l'entrepôt de destination :

Almacenes

ALM

Habilitado

Mostrando 8 de 8

GUARDAR

Detalles

- General
- Existencia
- Órdenes de Compra
- Requisiciones de material
- Entradas**
- Salidas
- Historial de Movimientos

ID	Tipo de movimiento	Fecha de Entrega	Fecha de Movimiento	Documento
MOV-20-22	Transferencia Almacén	2023-04-18	2023-04-18	MOV-18SPC
MOV-18-22	Transferencia Almacén	2023-03-31	2023-03-31	MOV-13SPC
MOV-16-22	Ajuste Inventario	2023-03-31	2023-03-31	---
MOV-14-22	Transferencia Almacén	2023-03-29	2023-03-29	MOV-15-001
MOV-12-22	Compra	2023-03-24	2023-03-24	OC-3-22
MOV-11-22	Devolución de asignación	2023-03-24	2023-03-24	MOV-10-22
MOV-8-22	Compra	2023-03-14	2023-03-14	ref manual OC e
MOV-7-22	Inventario Inicial	2023-03-14	2023-03-14	---

+

2) Émettre automatiquement une demande d'achat d'articles

Avec cet addon, une fonction est également disponible dans le module "Automator", avec laquelle nous pouvons effectuer des sorties d'entrepôt automatiques lorsque nous recevons une demande d'achat. Pour ce faire, entrez dans le menu principal en haut à gauche.

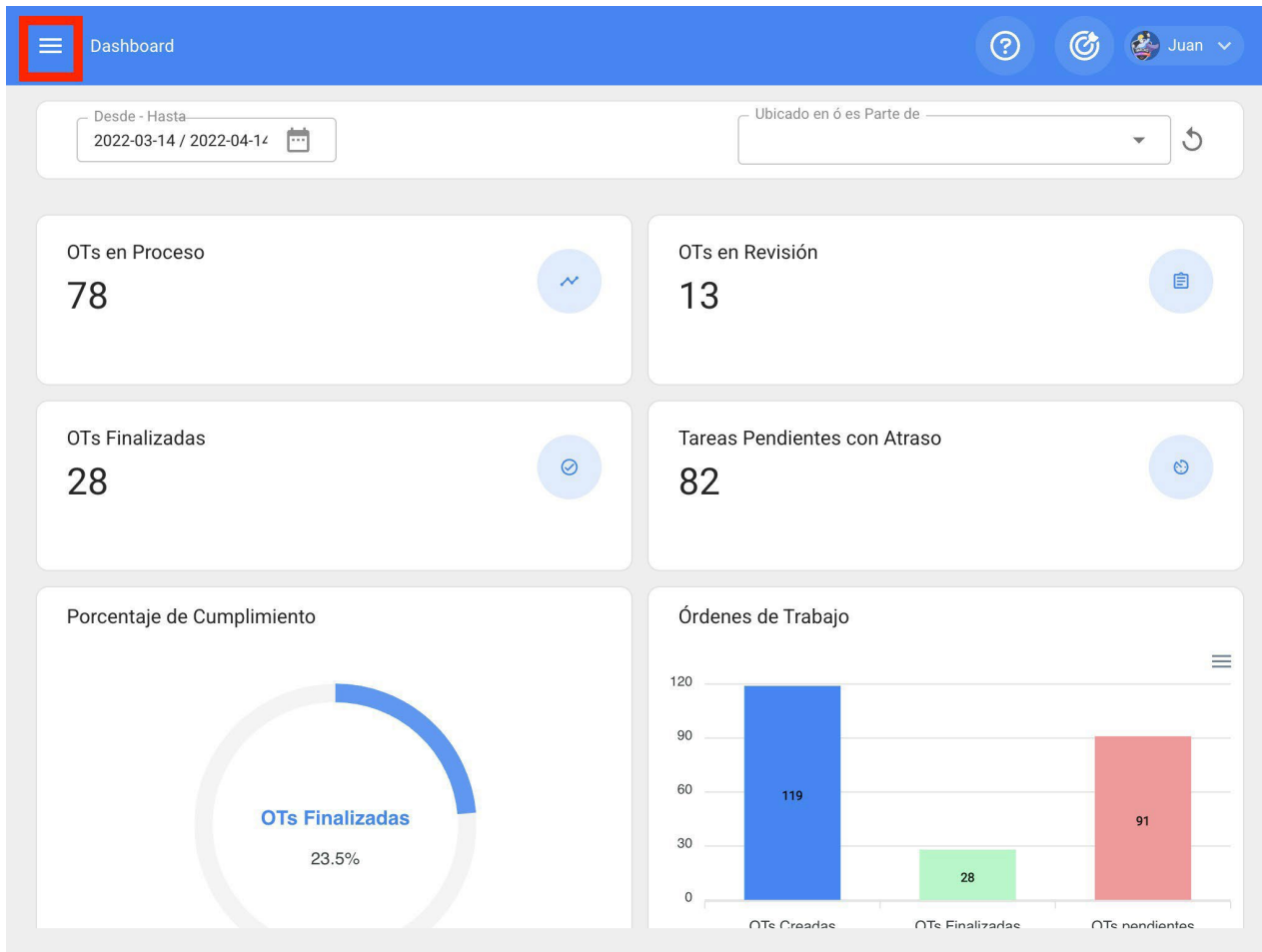

Depuis le menu principal, allez dans le module "Automator".

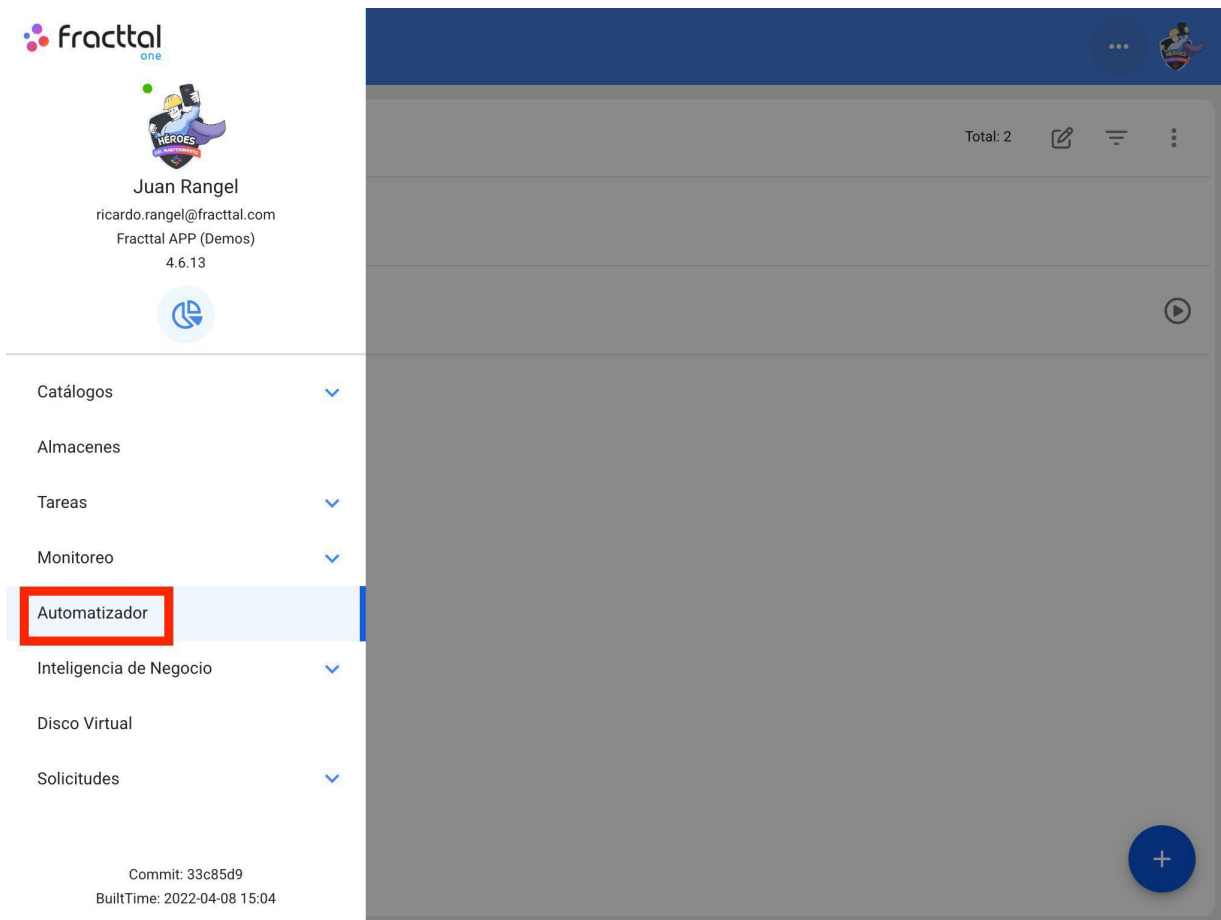

Cliquez sur le symbole plus en bas à droite pour créer une nouvelle règle.

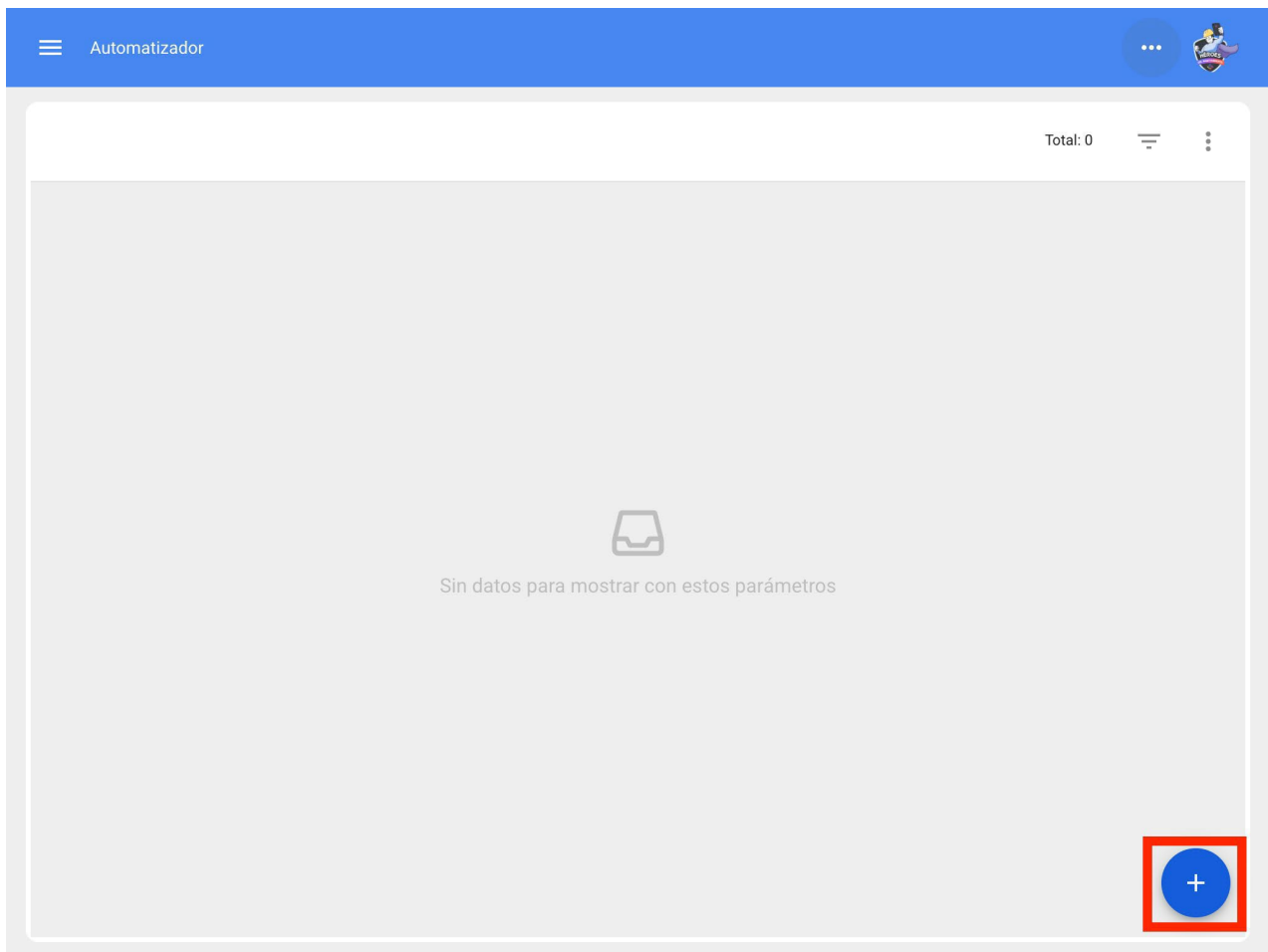

Nous pouvons donc configurer nos règles d'automatisation dans les trois onglets correspondants :

Automatizador

?

GUARDAR

Módulo

Submódulo

Evento

Descripción

Descripción no puede estar en blanco

Habilitado

Nous y seleccionerons le "Module", le "Sous-module" et l'"Événement" que nous utiliserons pour notre règle, dans le cas de la sortie automatique, nous procéderons comme suit :

Module >Stockage > Sous-module : Demandes d'achat de matériel >Événement : Nouvelle demande d'achat de matériel

Automatizador

General

Módulo: Almacenes

Submódulo: Requisiciones de material

Evento: Nueva requisición de material

Descripción: Salida de almacén automática

Habilitado

Ensuite, les conditions de la règle doivent être ajoutées, si nécessaire :

Automatizador

Agregar Condiciones

Condiciones

Cuando el evento cumpla con estas condiciones :

Sin condiciones Al menos una sea verdadera Todas

Cuando

- Descripción
- Localización
- Clasificación 1
- Clasificación 2

GUARDAR

Dans les actions de la règle, nous ajoutons une option supplémentaire "Générer automatiquement une sortie d'entrepôt", nous la sélectionnons et nous sélectionnons la personne responsable de la sortie, pour finaliser la création de notre sortie automatique des demandes d'achat :

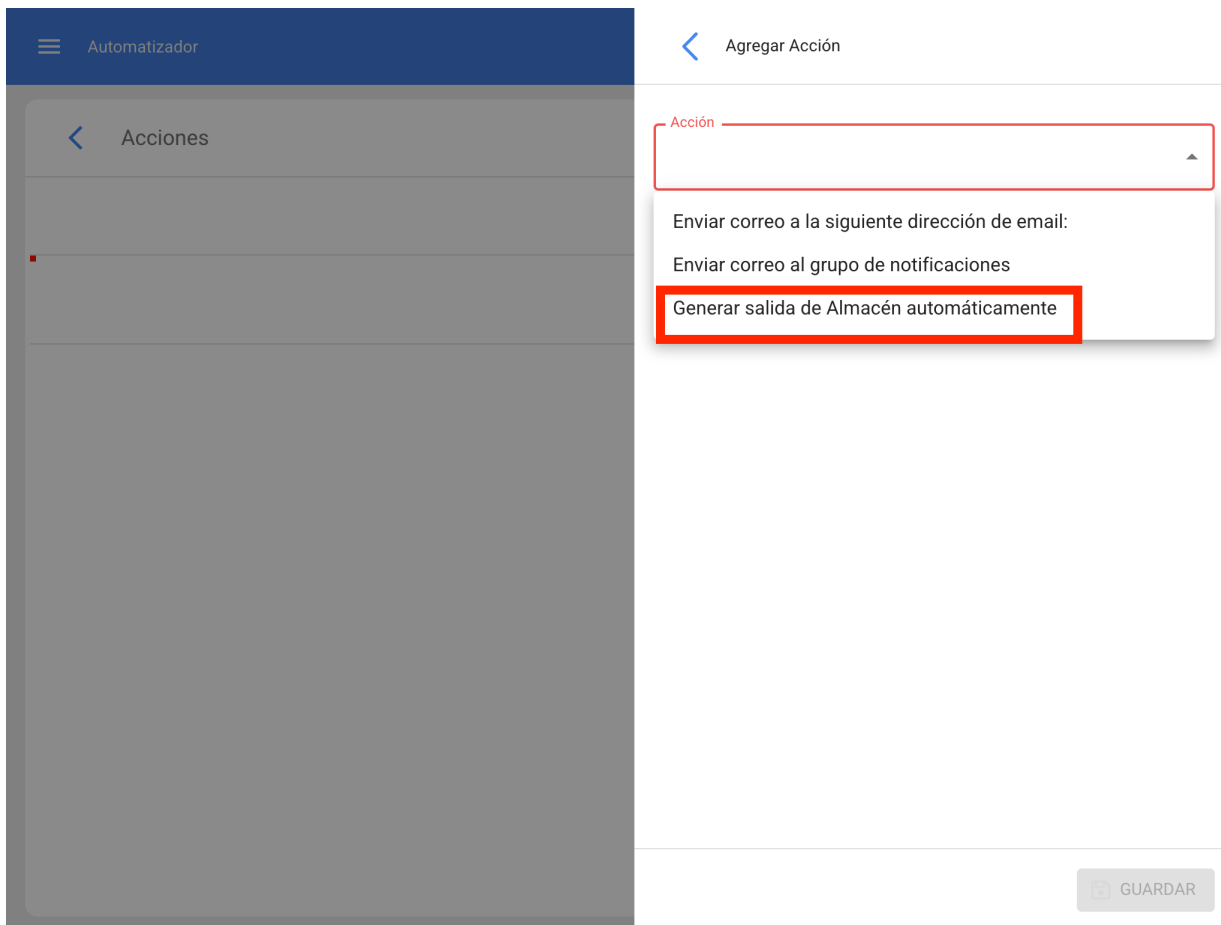

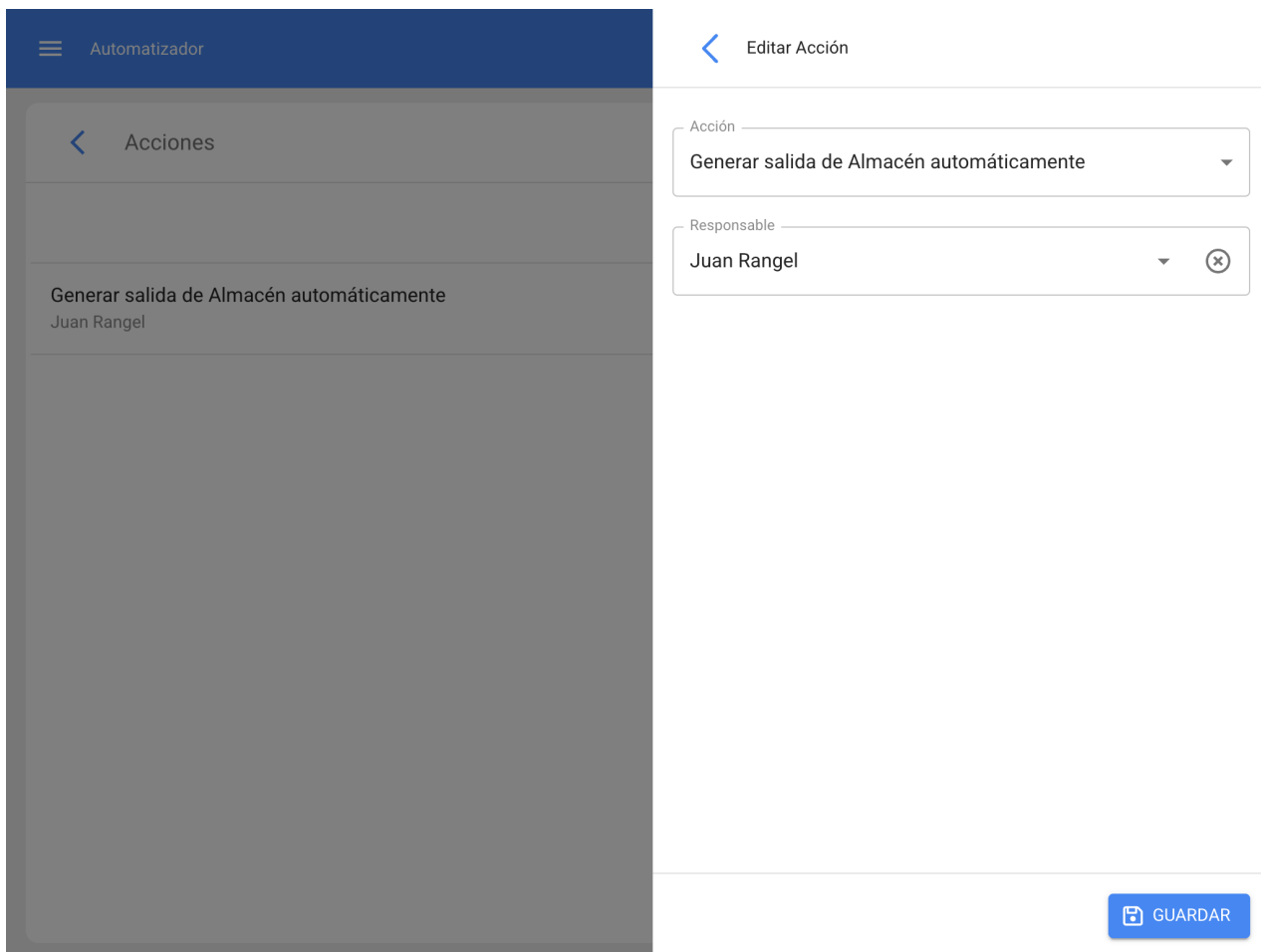

3) Demandes de matériel

Cet addon nous permet d'activer la fonction "Demandes de matériel", grâce à laquelle nous pourrions générer ces demandes que nous pourrions ensuite utiliser pour les commandes d'achat.

Pour faire une demande de matériel, allez dans le menu principal sur le côté gauche :

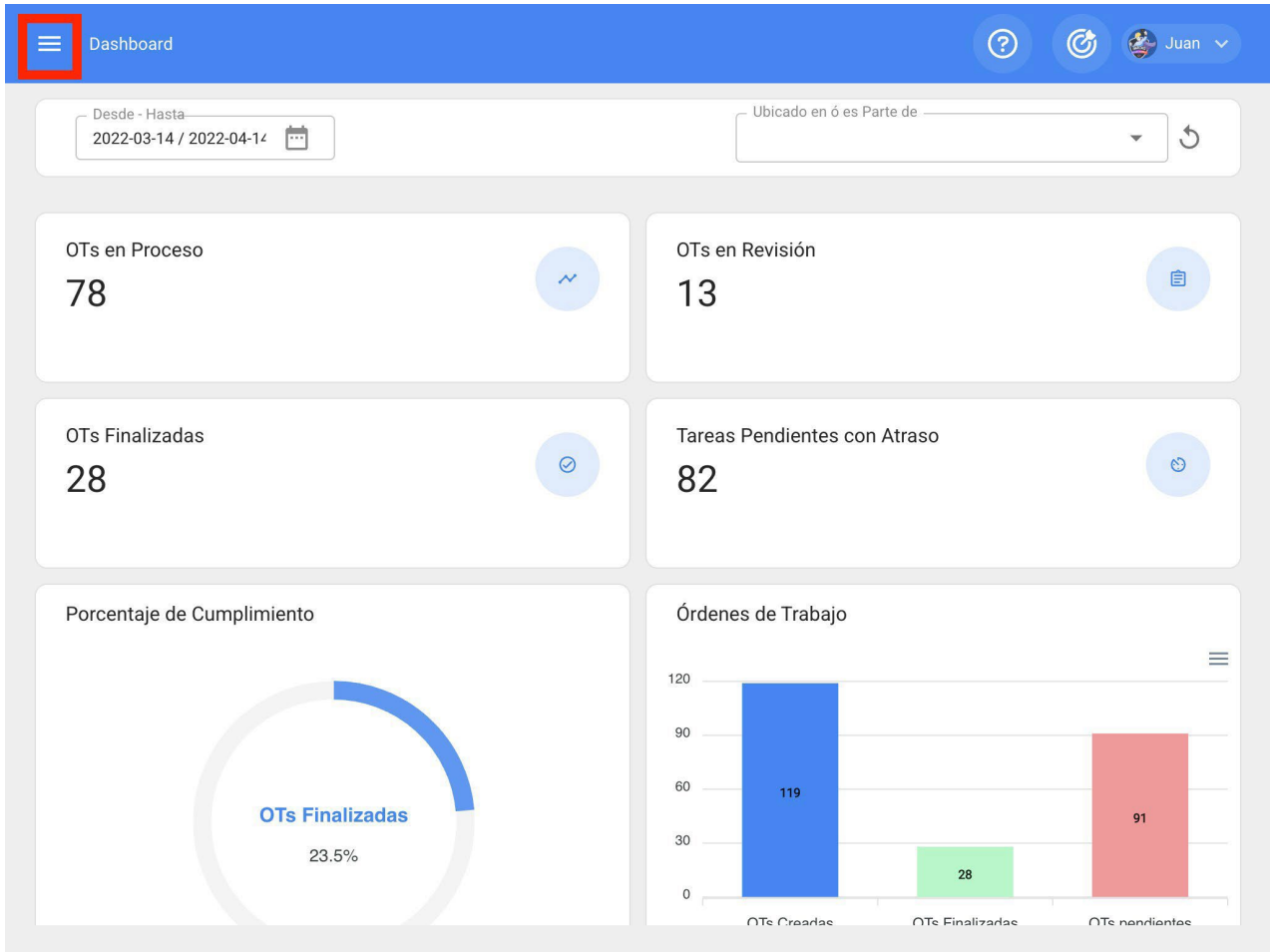

Allez dans le module "Demandes" et entrez "Demandes de matériel".

Juan Rangel
ricardo.rangel@fractal.com
Fractal APP (Demos)
4.6.13

- Catálogos
- Almacenes
- Tareas
- Monitoreo
- Automatizador
- Inteligencia de Negocio
- Disco Virtual
- Solicitudes
 - Solicitudes de Trabajo
 - Solicitudes de Material**

Commit: 33c85d9
BuiltTime: 2022-04-08 15:04

OTs en Revisión: 12

Tareas Pendientes con Atraso: 82

Órdenes de Trabajo

Categoría	Valor
OTs Creadas	118
OTs Finalizadas	28
OTs pendientes	90

Dans ce module, nous pourrons créer de nouvelles demandes de matériel, dans lesquelles nous pourrons mettre en stock tout ce dont nous avons besoin pour l'acheter.

Solicitudes de Material Mis Solicitudes

Solicitudes de Material Total: 45

ID: OC301	Estado: Cancelada	
Referencia:	Celaya oc producción	
Almacén destino:	OFICINA MATRIZ LEON GTO	
ID: OC201	Estado: Cancelada	
Referencia:	CEDIS CELAYA CA	
Almacén destino:	OFICINA MATRIZ LEON GTO	
ID: OC-3-MX	Estado: No Entregado	⊗
Referencia:	FALTANTES	
Almacén destino:	ALMACEN GENERAL FRACTTAL 2022	
ID: 1	Estado: No Entregado	⊗
Referencia:	Sisu yes	
Almacén destino:	Repuestos Prueba 627	
ID: OC83TEST	Estado: No Entregado	⊗
Referencia:	Refprueba	
Almacén destino:	01 ALMACEN MANTENIMIENTO - PRINCIPAL informativo	
ID: OC74TEST	Estado: Cancelada	+

< Nuevo(a) Solicitud de Material

Almacén destino Responsable Prioridad Fecha de Entrega

Referencia Nota

Items

Debe agregar al menos un item.

< Nuevo(a) Solicitud de Material



Almacén destino Responsable Prioridad Fecha de Entrega

Referencia Nota

Items



Aceite Mobil Súper 20W-50 MOBIL SUPER 20W-50 { REP001 }

Cantidad: 30

Unidad: LITRO

Cant. pendiente: 30



Empaques { C-PELA-00319 }

Cantidad: 20

Unidad: Pieza

Cant. pendiente: 20



Après avoir enregistré la demande, celle-ci apparaît dans la liste de toutes les demandes d'achat d'articles et peut être liée à une commande d'achat dans cet entrepôt :

Solicitudes de Material

Mis Solicitudes

Total: 46

ID: OC90TEST Estado: No Entregado Referencia: Faltantes en Bodega Almacén destino: 01 ALMACEN MANTENIMIENTO - PRINCIPAL informativo	(x)
ID: OC301 Estado: Cancelada Referencia: Celaya oc producción Almacén destino: OFICINA MATRIZ LEON GTO	
ID: OC201 Estado: Cancelada Referencia: CEDIS CELAYA CA Almacén destino: OFICINA MATRIZ LEON GTO	
ID: OC-3-MX Estado: No Entregado Referencia: FALTANTES Almacén destino: ALMACEN GENERAL FRACTTAL 2022	(x)
ID: 1 Estado: No Entregado Referencia: Sisu yes Almacén destino: Repuestos Prueba 627	(x)
ID: OC83TEST Estado: No Entregado	(+) (x)

Ici, nous allons saisir des bons de commande et en générer un nouveau en cliquant sur (+) :

Almacenes

Habilitado

Detalles

- General
- Existencia
- Órdenes de Compra**
- Requisiciones de material
- Entradas
- Salidas
- Historial de Movimientos

Almacenes

Órdenes de Compra

Total: 71

BANDAS Y POLEAS ARCHUNDIA, S.A. Documento: 2220 Estado: Cancelada Fecha de Entrega: 2019-08-27	
DISTRIBUIDORA DE BALEROS INDUSTRIALES, S.A. DE C.V. Documento: REFRESCOS Estado: Cancelada Fecha de Entrega: 2019-05-15	
ACEITES Y LUBRICANTES DEL CENTRO, S.A. DE C.V. Documento: OC20TEST Estado: Entrega Total Fecha de Entrega: 2019-08-15	
ACEITES Y LUBRICANTES DEL CENTRO, S.A. DE C.V. Documento: OC22TEST Estado: Entrega Total Fecha de Entrega: 2019-08-15	
AMAYRO DE MEXICO, S.A. DE C.V. Documento: EEEISA Estado: Entrega Total	

Dans le champ référence article/demande, vous pouvez rechercher la demande générée à l'étape précédente :

< Nuevo(a) Orden de Compra



Fecha de Entrega 2022-04-12	Proveedor	Referencia / Solicitud de Material Documento no puede estar en blanco	Centro de costo
Prioridad	Condiciones	Moneda Mexican Peso	Valor de Cambio \$ MXN 1
Nota			
Items +			
Debe agregar al menos un item.			
Sub total:	\$ MXN 0.00		
Total:	\$ MXN 0.00		

Nuevo(a) Orden de Compra

Referencia / Solicitud de Material Total: 6

Fecha de Entrega: 2022-04-12

Proveedor: [dropdown]

Prioridad: [dropdown]

Condiciones: [dropdown]

Moneda: Mexic

Nota

Items

OC37TEST

OC70TEST

OC69TEST

OC73TEST

OC83TEST

OC90TEST

Debe agregar al menos un item.

Sub total: \$ MXN 0.00

Total: \$ MXN 0.00

Tous les articles ajoutés dans la demande apparaîtront, et nous n'aurons plus qu'à ajouter les données supplémentaires telles que le fournisseur, les conditions, etc. et même ajouter ou modifier les produits sélectionnés.



Fecha de Entrega 2022-04-12	Proveedor	Referencia / Solicitud de Material OC90TEST	Centro de costo
Prioridad	Condiciones	Moneda Mexican Peso	Valor de Cambio \$ MXN 1
Nota			

Items

Total: 2

Aceite Mobil Súper 20W-50 MOBIL SUPER 20W-50 { REP001 }	
Cantidad:	30
Costo unitario:	\$ MXN 165.00
Costo Total:	\$ MXN 5,742.00
Empaques { C-PELA-00319 }	
Cantidad:	20
Costo unitario:	\$ MXN 35.00
Costo Total:	\$ MXN 812.00
<hr/>	
Sub total:	\$ MXN 5,650.00
IVA 16 %:	\$ MXN 904.00
Total:	\$ MXN 6,554.00

Portail invité : Fractal One

 help.fractal.com/fr/articles/5992103-guest-portal

Cet add-on consiste en la création d'un portail de candidature externe, où il n'est pas nécessaire d'avoir un compte d'accès Fractal pour pouvoir entrer une candidature. Lorsque vous obtiendrez cette fonctionnalité, une nouvelle section sera activée dans le module de configuration, où vous pourrez personnaliser les champs qui seront affichés dans le portail externe.

Avec ce module complémentaire, vous pourrez :

Disposez d'une URL personnalisée que vous pouvez partager afin que les utilisateurs puissent signaler des demandes, sans avoir besoin d'utiliser un compte de connexion.

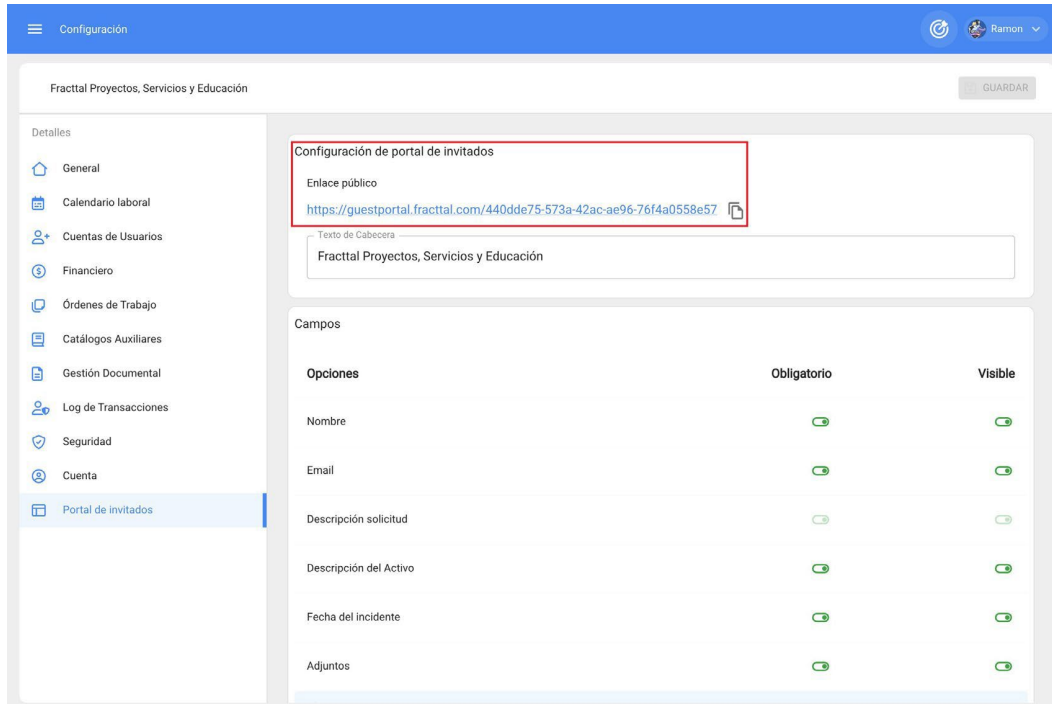

The screenshot shows the configuration interface for the guest portal. The top navigation bar is blue and contains the text 'Configuración' and a user profile 'Ramon'. Below this, the main content area is titled 'Fractal Proyectos, Servicios y Educación' and includes a 'GUARDAR' button. A sidebar on the left lists various configuration categories, with 'Portal de invitados' selected. The main content area is divided into sections: 'Configuración de portal de invitados', 'Enlace público' (with a URL: <https://guestportal.fractal.com/440dde75-573a-42ac-ae96-76f4a0558e57>), 'Texto de Cabecera' (with the text 'Fractal Proyectos, Servicios y Educación'), and 'Campos'. The 'Campos' section is a table with columns for 'Opciones', 'Obligatorio', and 'Visible'.

Opciones	Obligatorio	Visible
Nombre	<input checked="" type="checkbox"/>	<input checked="" type="checkbox"/>
Email	<input checked="" type="checkbox"/>	<input checked="" type="checkbox"/>
Descripción solicitud	<input checked="" type="checkbox"/>	<input checked="" type="checkbox"/>
Descripción del Activo	<input checked="" type="checkbox"/>	<input checked="" type="checkbox"/>
Fecha del incidente	<input checked="" type="checkbox"/>	<input checked="" type="checkbox"/>
Adjuntos	<input checked="" type="checkbox"/>	<input checked="" type="checkbox"/>

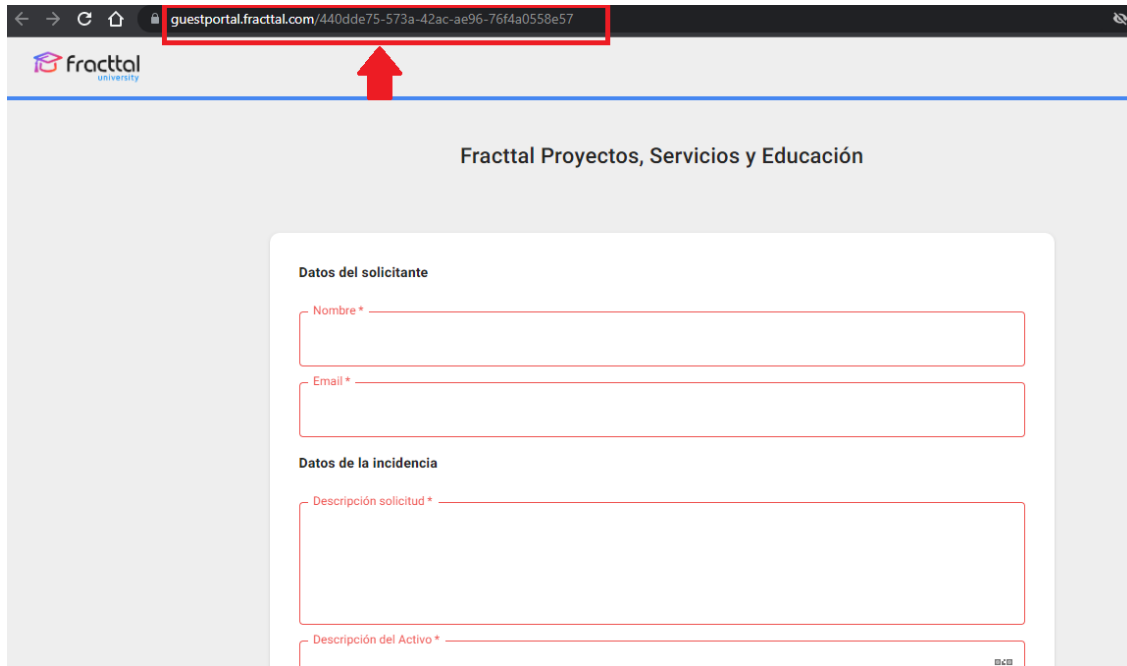

Établir et personnaliser les champs qui seront affichés aux utilisateurs dans le portail de demande lorsqu'ils signalent un incident.

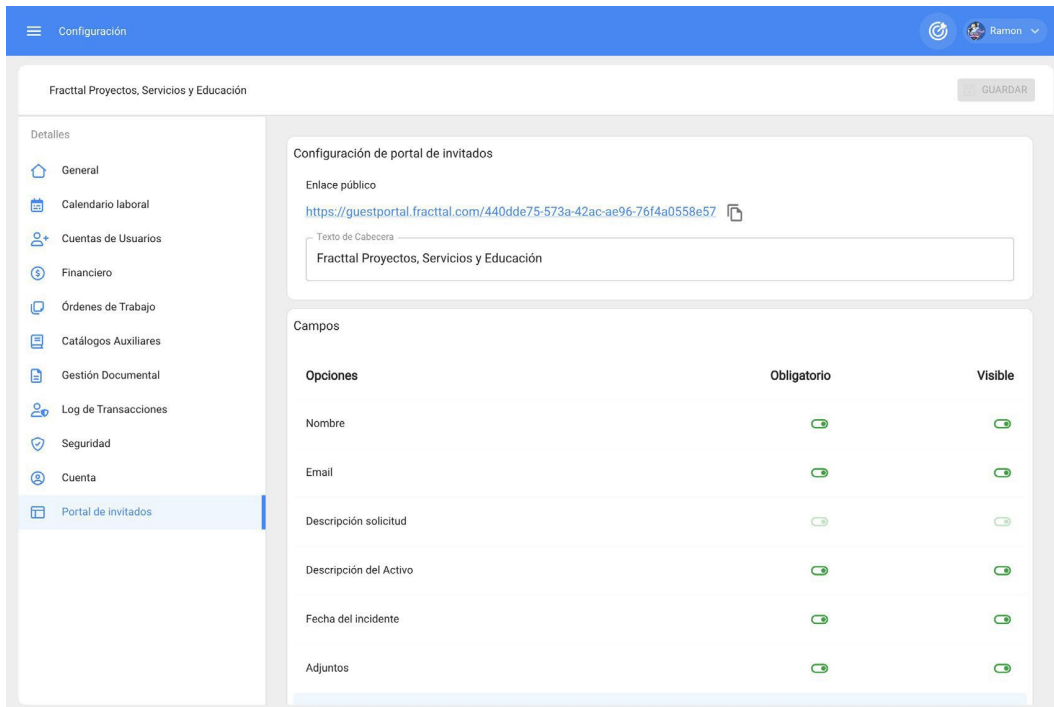

Configuración 🔄 Ramon

Fractal Proyectos, Servicios y Educación GUARDAR

Detalles

- 🏠 General
- 📅 Calendario laboral
- 👤 Cuentas de Usuarios
- 💰 Financiero
- 📄 Órdenes de Trabajo
- 📖 Catálogos Auxiliares
- 📁 Gestión Documental
- 👤 Log de Transacciones
- 🛡️ Seguridad
- 🔑 Cuenta
- 📅 Portal de Invitados

Email	🔴	🟢
Descripción solicitud	🔴	🟢
Descripción del Activo	🔴	🟢
Fecha del incidente	🔴	🟢
Adjuntos	🔴	🟢

📌 Personaliza el campo comentario de tus solicitudes de trabajo de Fractal

Comentarios + AGREGAR

		Campos	Tipo	Obligatorio
✎	🗑	Observaciones y detalles	Texto	Si
✎	🗑	¿El equipo se encuentra operativo?	Si / No	Si
✎	🗑	Identifique su N° de código	Número	Si

Fractal Proyectos, Servicios y Educación

Datos del solicitante

Nombre *

Email *

Datos de la incidencia

Descripción solicitud *

Descripción del Activo *

Fecha del Incidente *

Observaciones y detalles

¿El equipo se encuentra operativo? *

<input checked="" type="radio"/> SI	<input type="radio"/> NO	<input type="radio"/> N/A
-------------------------------------	--------------------------	---------------------------

Identifique su N° de código

Cargar imagen de la incidencia

Máximo de adjuntos permitido (3)

* Obligatorio

ENVIAR SOLICITUD



Toutes les demandes faites à partir du portail de l'invité peuvent être gérées et supprimées à partir de Fractal.

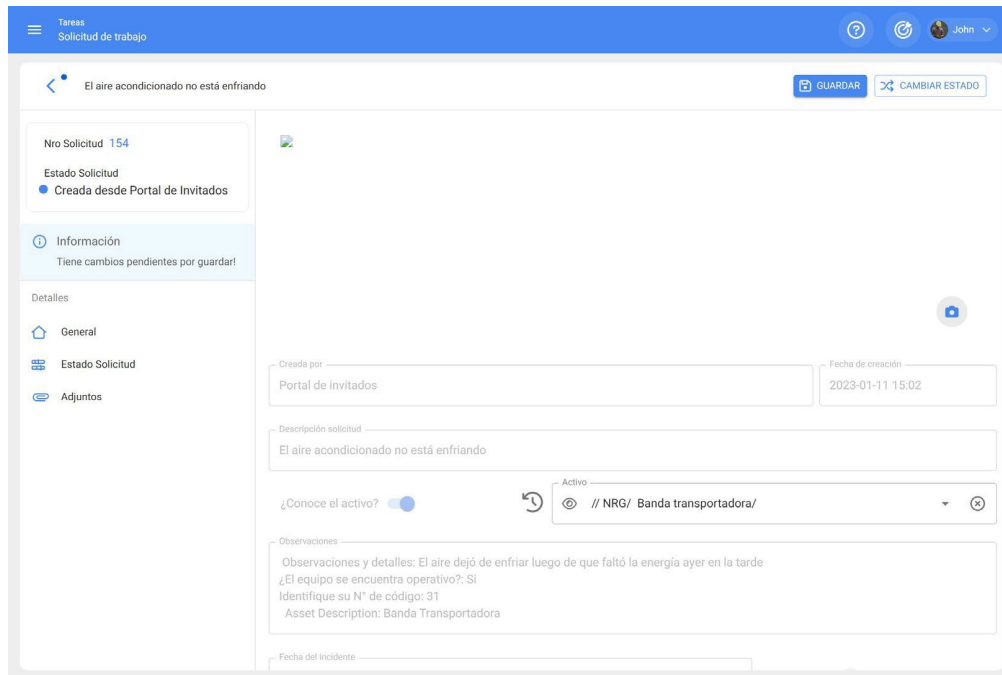

Tareas
Solicitud de trabajo

El aire acondicionado no está enfriando

GUARDAR CAMBIAR ESTADO

Nro Solicitud 154

Estado Solicitud
Creada desde Portal de Invitados

Información
Tiene cambios pendientes por guardar!

Detalles

General

Estado Solicitud

Adjuntos

Creada por Portal de invitados

Fecha de creación 2023-01-11 15:02

Descripción solicitud
El aire acondicionado no está enfriando

¿Conoce el activo?

Activo // NRG/ Banda transportadora/

Observaciones
Observaciones y detalles: El aire dejó de enfriar luego de que faltó la energía ayer en la tarde
¿El equipo se encuentra operativo?: Si
Identifique su N° de código: 31
Asset Description: Banda Transportadora

Fecha del incidente

Planificateur virtuel : Fractal One

help.fractal.com/fr/articles/6142820-virtual-planner

Le module complémentaire de planification virtuelle permet de générer deux règles supplémentaires dans le module "Automator", à savoir

- Générer automatiquement un ordre de transfert à partir d'une nouvelle demande
- de travail. Générer automatiquement des OT à partir de tâches en attente

Générer des OT à partir de nouvelles demandes de travail

Pour pouvoir généraliser les ordres de travail non planifiés provenant d'une demande, il faut procéder comme suit.

Entrez dans le menu principal en haut à gauche.

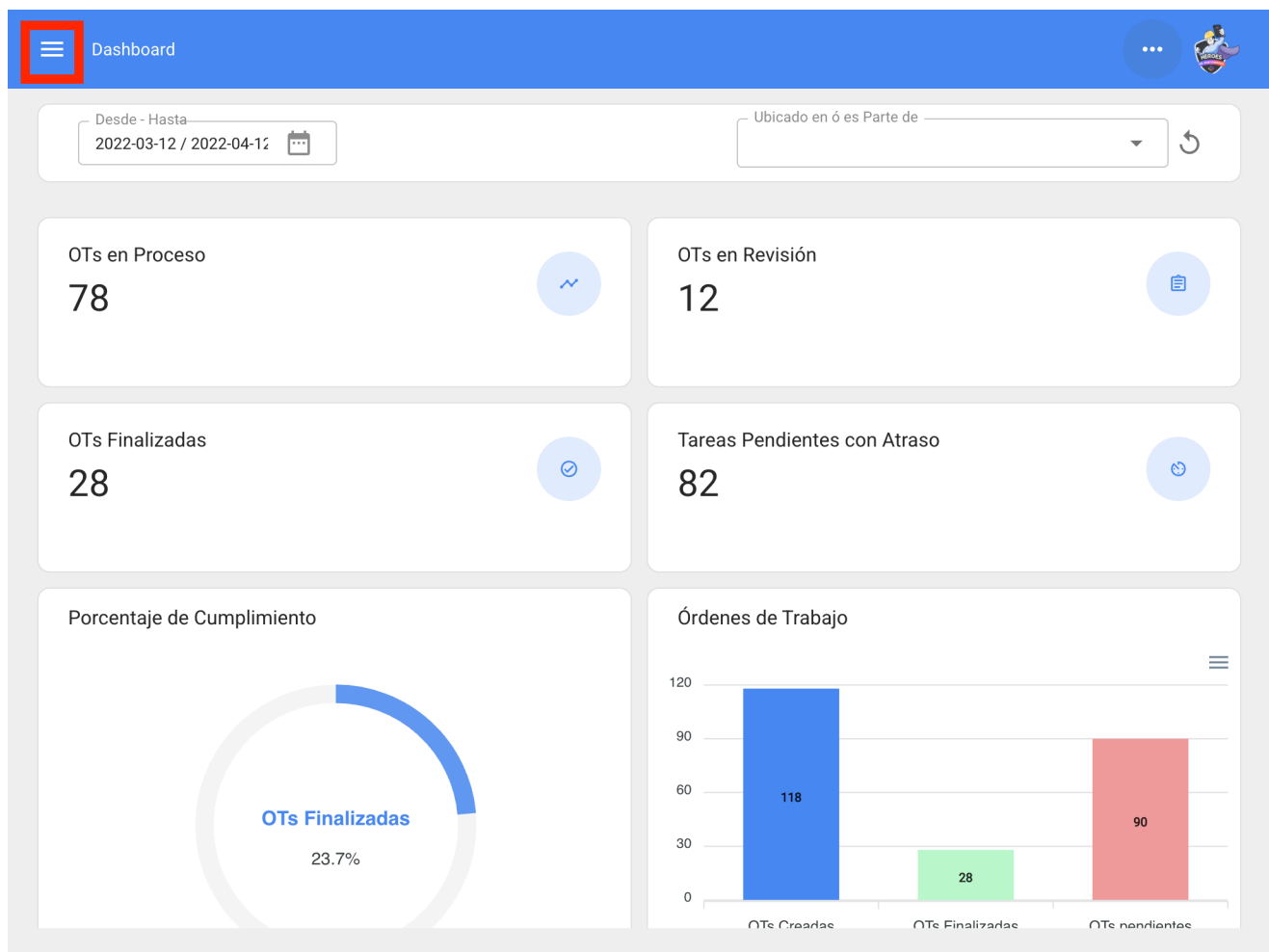

Dans le menu principal, allez dans le module "Automator".



Juan Rangel
ricardo.rangel@fractal.com
Fractal APP (Demos)
4.6.13



- Catálogos
- Almacenes
- Tareas
- Monitoreo
- Automatizador**
- Inteligencia de Negocio
- Disco Virtual
- Solicitudes

Commit: 33c85d9
BuiltTime: 2022-04-08 15:04

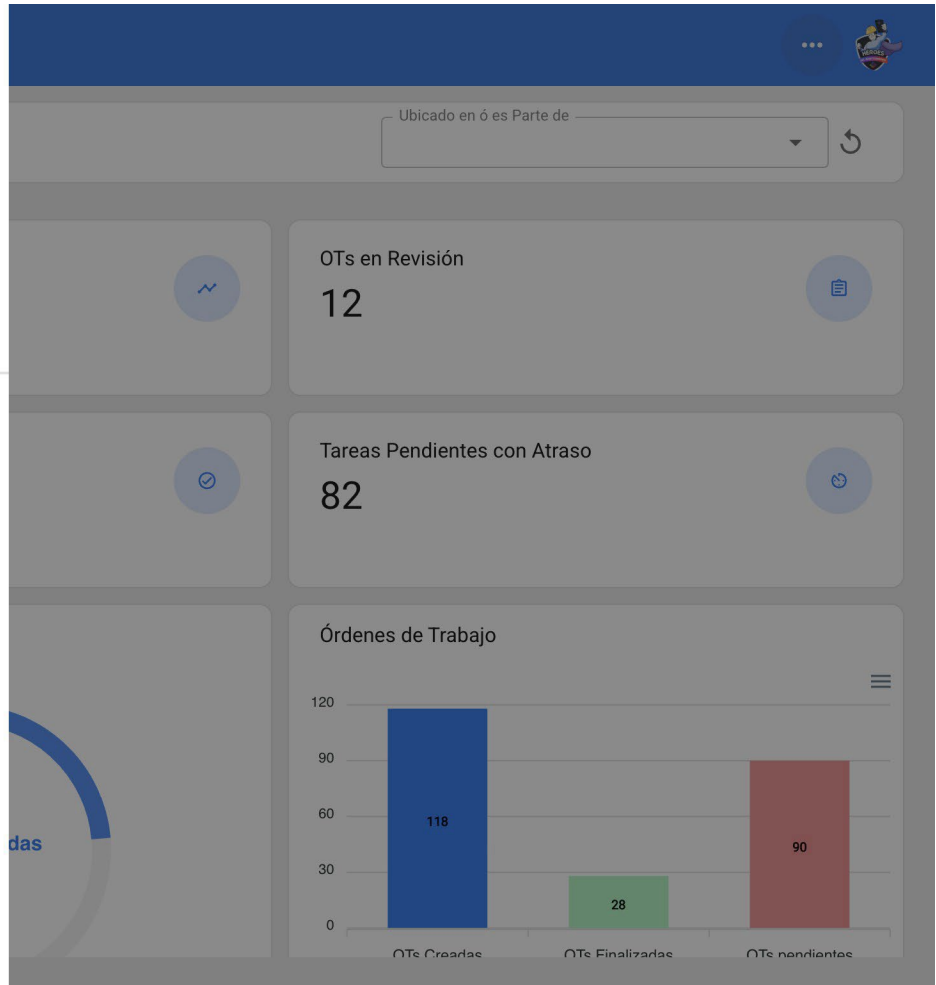

Cliquez sur le symbole plus en bas à droite pour créer une nouvelle règle.

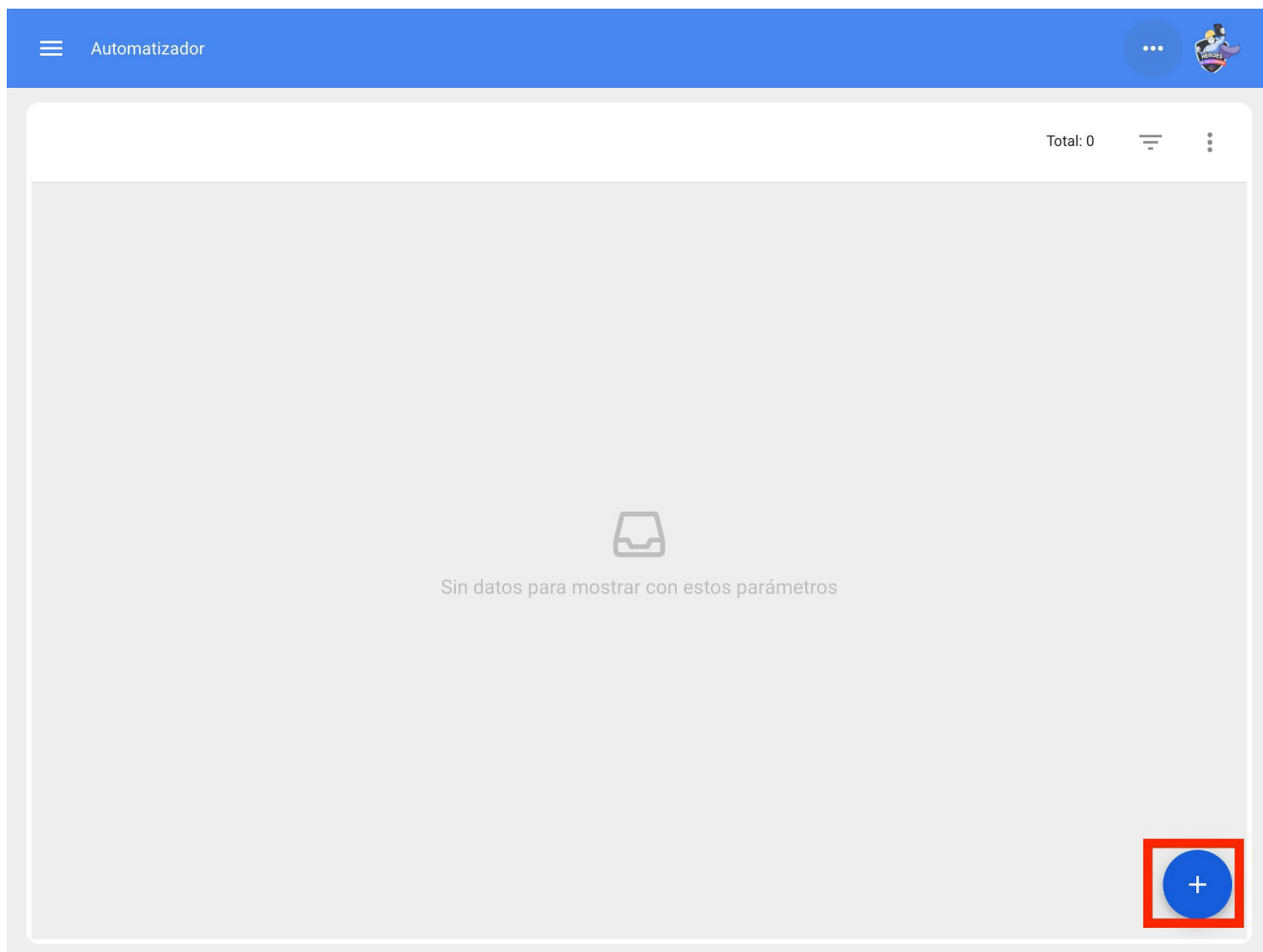

Il nous dirige vers le premier des trois onglets que nous pouvons configurer pour la règle. Une fois là, nous sélectionnons le "module", le "sous-module" et l'"événement" que nous utiliserons pour notre règle.

Module : Applications Sous-module : Mes applications Evénement : Nouvelle application



General

Módulo

Submódulo

Evento

Descripción

Descripción no puede estar en blanco

Habilitado

Automatizador

General

Módulo: Solicitudes de Trabajo

Submódulo: Mis solicitudes

Evento: Nueva Solicitud

Descripción

Descripción no puede estar en blanco

Habilitado

Nous mettrons dans "Description" le nom de la règle pour l'identifier dans la liste principale des règles créées, nous cliquerons sur sauvegarder avec l'icône qui apparaît en haut à droite et sur retour avec l'icône de gauche.

Automatizador

General

Módulo: Solicitudes de Trabajo

Submódulo: Mis solicitudes

Evento: Nueva Solicitud

Descripción: OT para tecnico en Aires Acondicionados

Habilitado

Nous allons passer au deuxième onglet que nous pouvons configurer pour la règle et cliquer sur l'onglet "Conditions".

Cette option permet de créer des conditions spécifiques à l'aide du symbole plus qui apparaît dans le coin inférieur droit. Ces conditions doivent être remplies pour activer la règle ; si aucune condition n'est définie, la règle sera activée à l'arrivée de toute nouvelle demande, quel que soit le bien ou l'emplacement ou toute autre caractéristique spéciale.

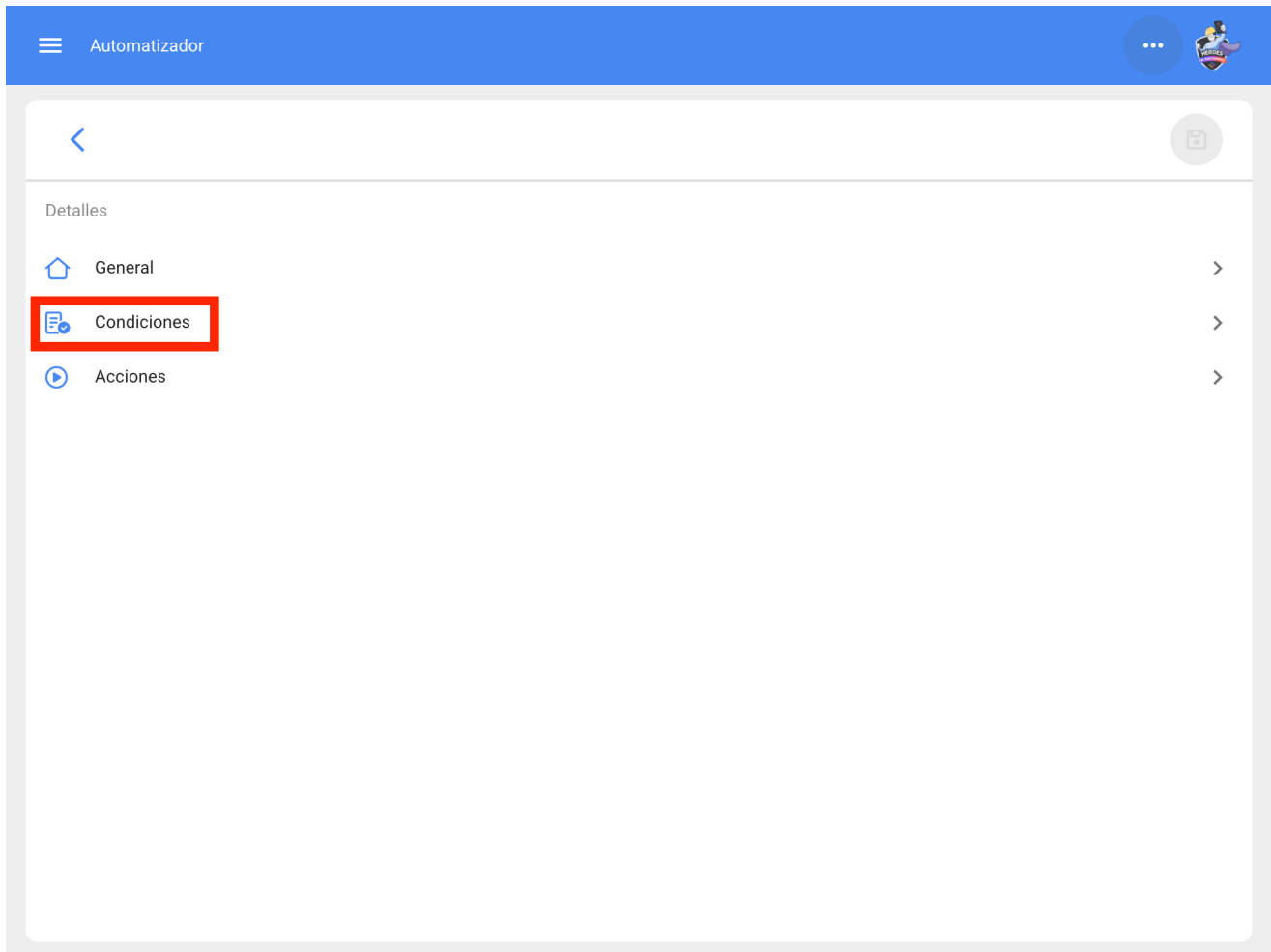

Cliquez sur le symbole plus et vous pourrez voir les différentes conditions qui peuvent être configurées pour l'activation de la règle.

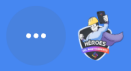

Condiciones



Cuando el evento cumpla con estas condiciones :

- Sin condiciones
- Al menos una sea verdadera
- Todas sean verdaderas

Total: 0



Sin datos para mostrar con estos parámetros



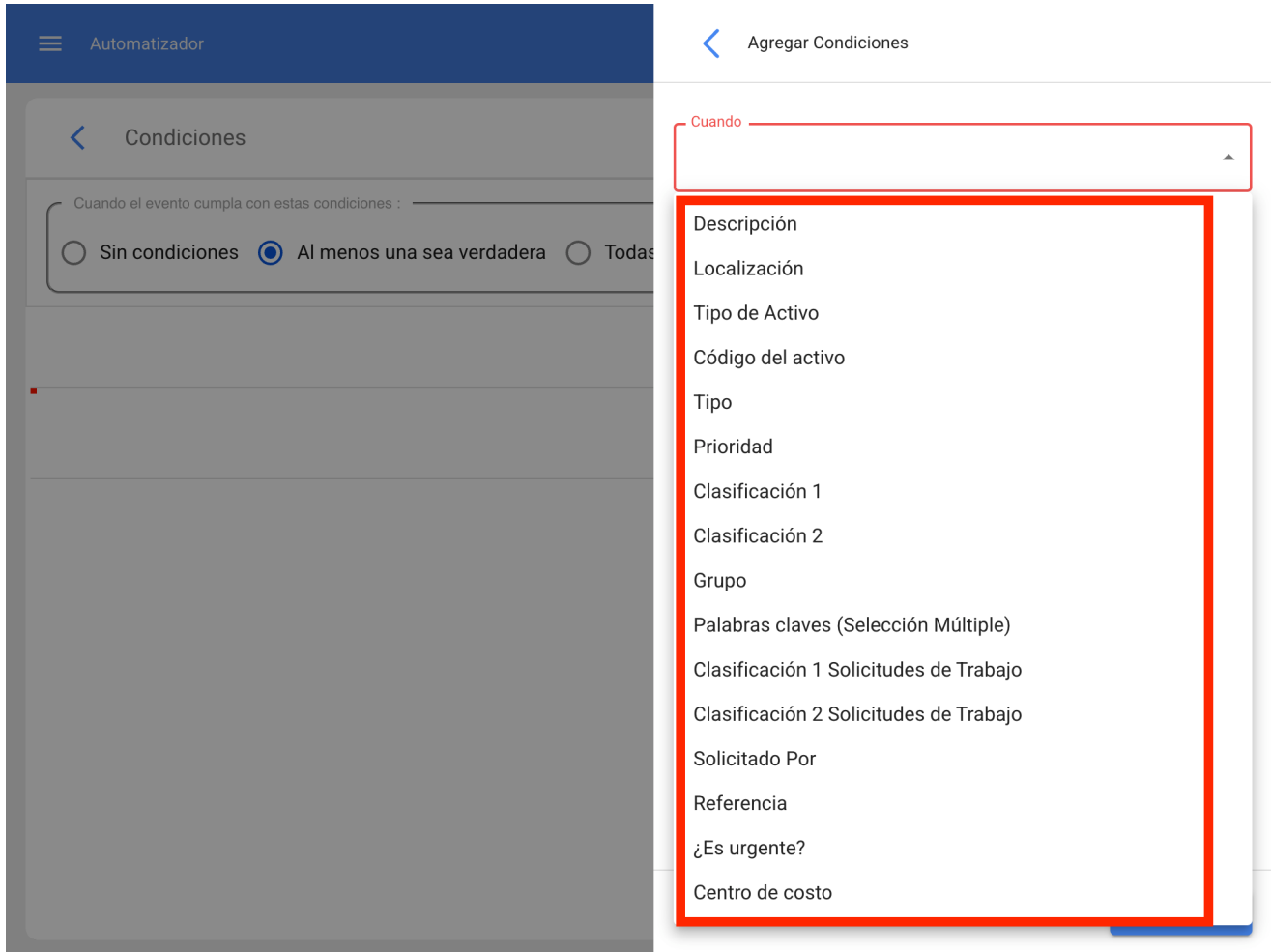

Par exemple, nous pourrions sélectionner que l'emplacement de la nouvelle demande provient d'une branche, d'une zone ou d'une sous-zone spécifique ou que le type d'équipement est uniquement spécifique.

Automatizador

Editar Condiciones

Condiciones

Quando el evento cumpla con estas condiciones :

Sin condiciones Al menos una sea verdadera Todas

Tipo
Aires Acondicionados

Localización
// Empresa Principal S.A. de C.V./ Planta 1/ Sucursal 2

Quando
Localización

Operación
Es igual a

Localización
// Empresa Principal S.A. de C.V./ Planta 1/ !

GUARDAR

Nous aurons en haut des conditions 3 options qui fonctionneront pour ce qui suit :

Automatizador

Condiciones

Cuando el evento cumpla con estas condiciones :

Sin condiciones Al menos una sea verdadera Todas sean verdaderas

Total: 2

Tipo
Aires Acondicionados

Localización
// Empresa Principal S.A. de C.V./ Planta 1/ Sucursal 2

+

- ♦ **Aucune condition** : aucune condition ne s'applique à l'activation de la règle.
- ♦ **Au moins une condition est vraie** : la nouvelle application doit avoir l'une des deux conditions dans ses propriétés pour que la règle soit activée.
- ♦ **Toutes sont vraies** : la nouvelle application doit, dans ses propriétés, respecter toutes les conditions spécifiées. Par exemple, dans l'exercice présenté dans l'image, le bien doit être de type "Climatiseurs" et appartenir à l'emplacement spécifié "Branche 2", faute de quoi la règle ne sera pas activée dans cet événement.

Automatizador

Condiciones

Quando el evento cumpla con estas condiciones :

Sin condiciones Al menos una sea verdadera Todas sean verdaderas

Total: 2

Tipo
Aires Acondicionados

Localización
// Empresa Principal S.A. de C.V./ Planta 1/ Sucursal 2

+

Une fois la condition configurée, cliquez sur l'icône de sauvegarde et de retour. Allez dans le dernier onglet "Actions" et cliquez sur le symbole plus.

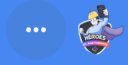

Detalles

-  General >
-  Condiciones >
-  Acciones >

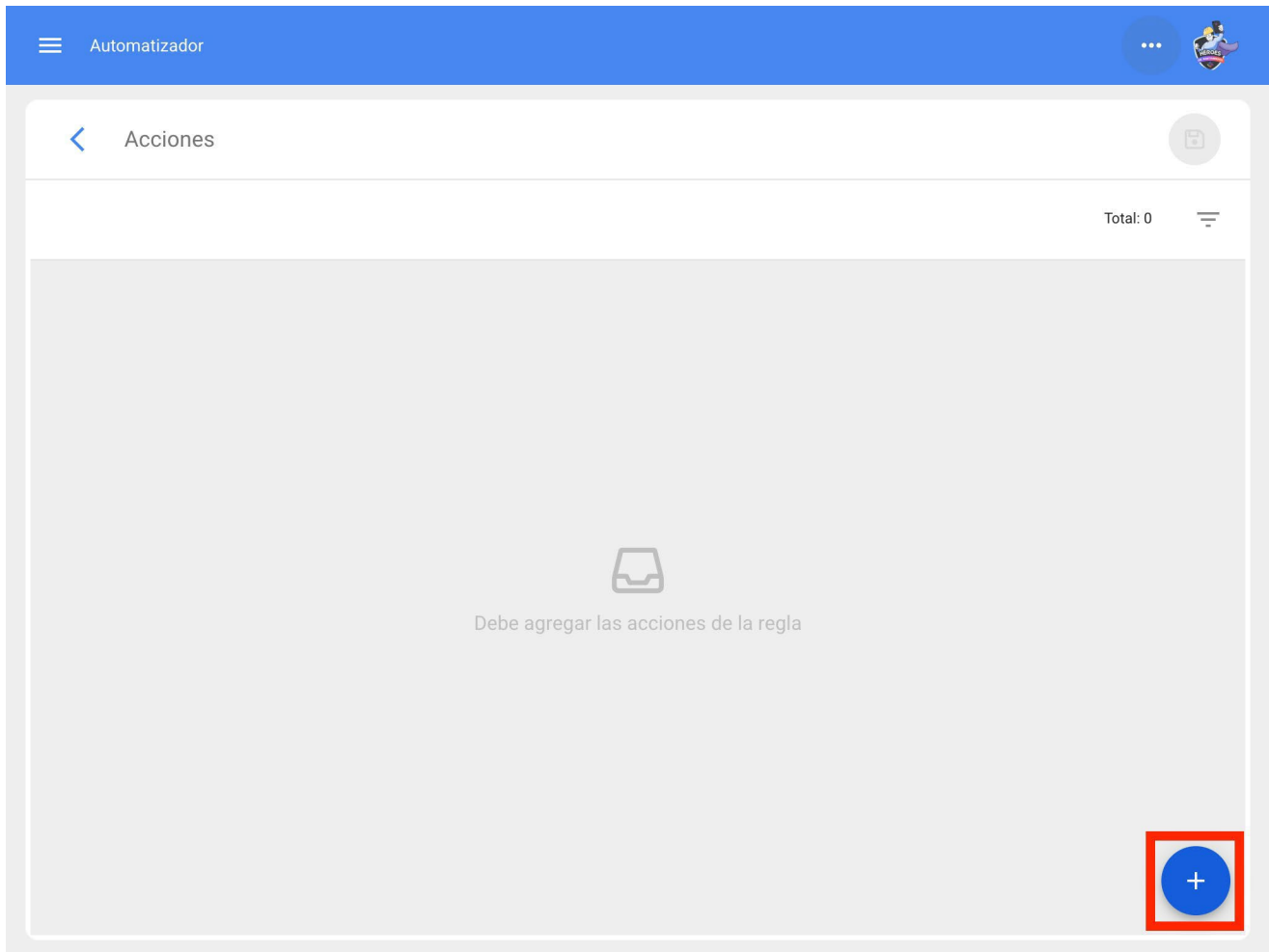

Ici, nous avons le choix entre cinq actions et nous sélectionnons celle qui dit "Générer un bon de travail avec :".

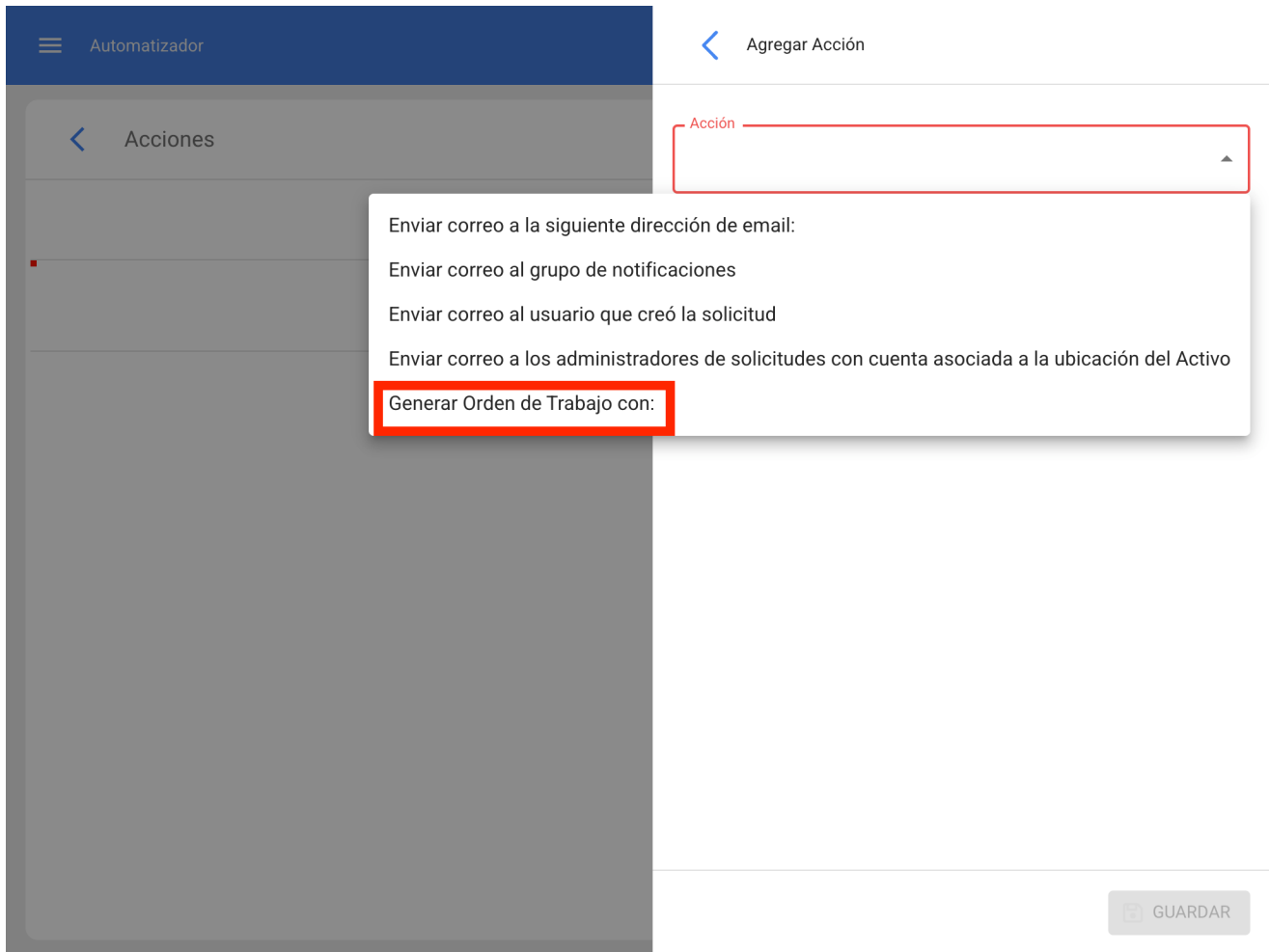

Nous indiquerons qui sera le responsable et le type de tâche que l'Ot généré par la règle aura.

Automatizador

Acciones

Generar Orden de Trabajo con:

Agregar Acción

Acción
Generar Orden de Trabajo con: ▼

Tipo de responsable
Recursos Humanos ▼

Responsable ▼

Tipo de tarea ▼

GUARDAR

Automatizador

Acciones

Generar Orden de Trabajo con:
Juan Rangel

Editar Acción

Acción
Generar Orden de Trabajo con:

Tipo de responsable
Recursos Humanos

Responsable
Juan Rangel

Tipo de tarea
CORRECTIVO

GUARDAR

Maintenant que l'action est prête, il nous suffit de l'enregistrer et de revenir à la liste principale pour disposer de la règle permettant de générer automatiquement des bons de travail à partir d'une nouvelle demande.

Automatizador

Total: 1

OT para tecnico en Aires Acondicionados
Nueva Solicitud

+

Générer un ordre de transfert à partir d'une tâche en attente

Pour pouvoir généraliser les bons de travail provenant d'une tâche planifiée, vous devez procéder comme suit. Accédez au menu principal en haut à gauche.

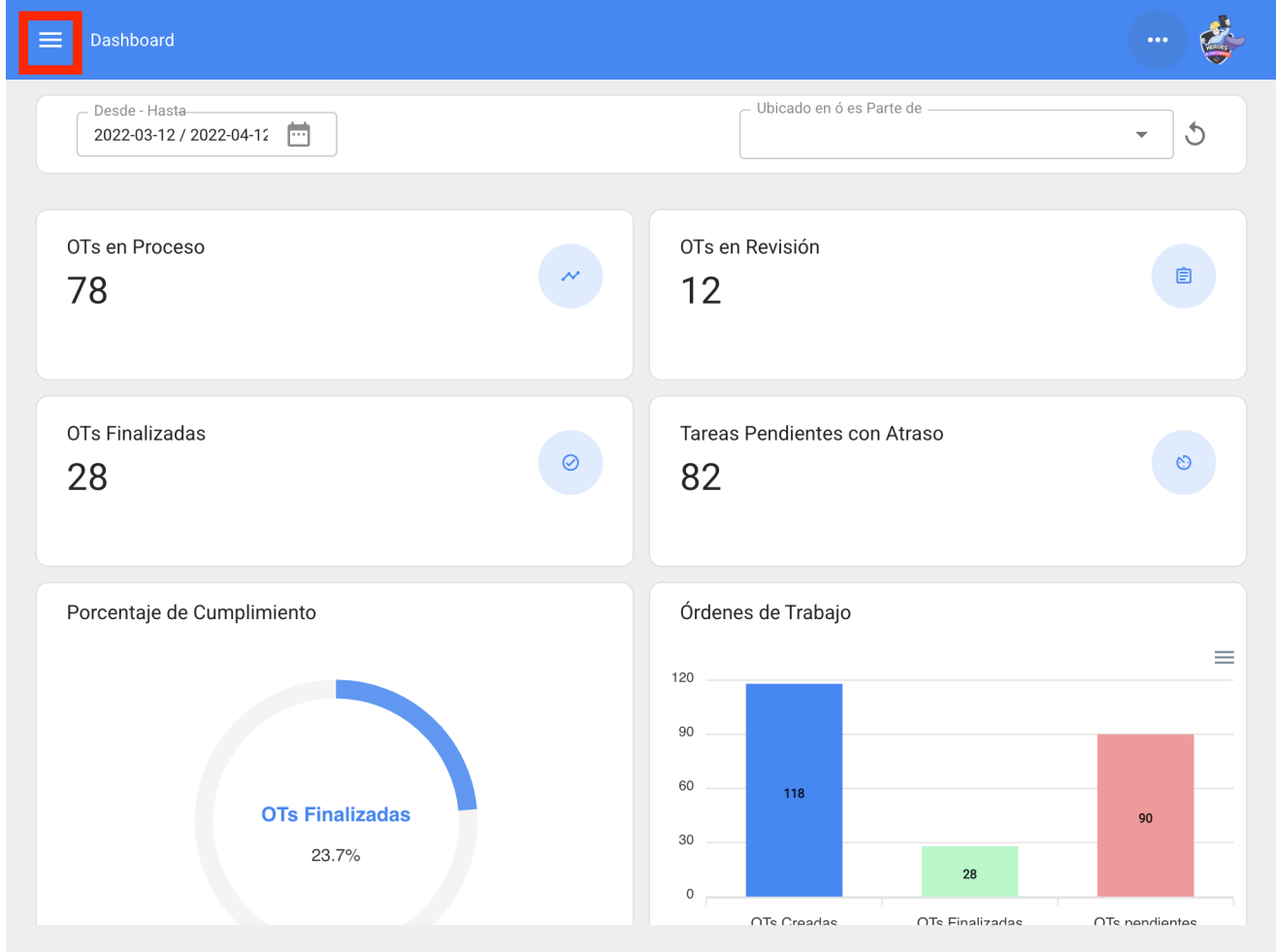

Dans le menu principal, allez dans le module Automator.



Juan Rangel
ricardo.rangel@fractal.com
Fractal APP (Demos)
4.6.13



- Catálogos
- Almacenes
- Tareas
- Monitoreo
- Automatizador**
- Inteligencia de Negocio
- Disco Virtual
- Solicitudes

Commit: 33c85d9
BuiltTime: 2022-04-08 15:04

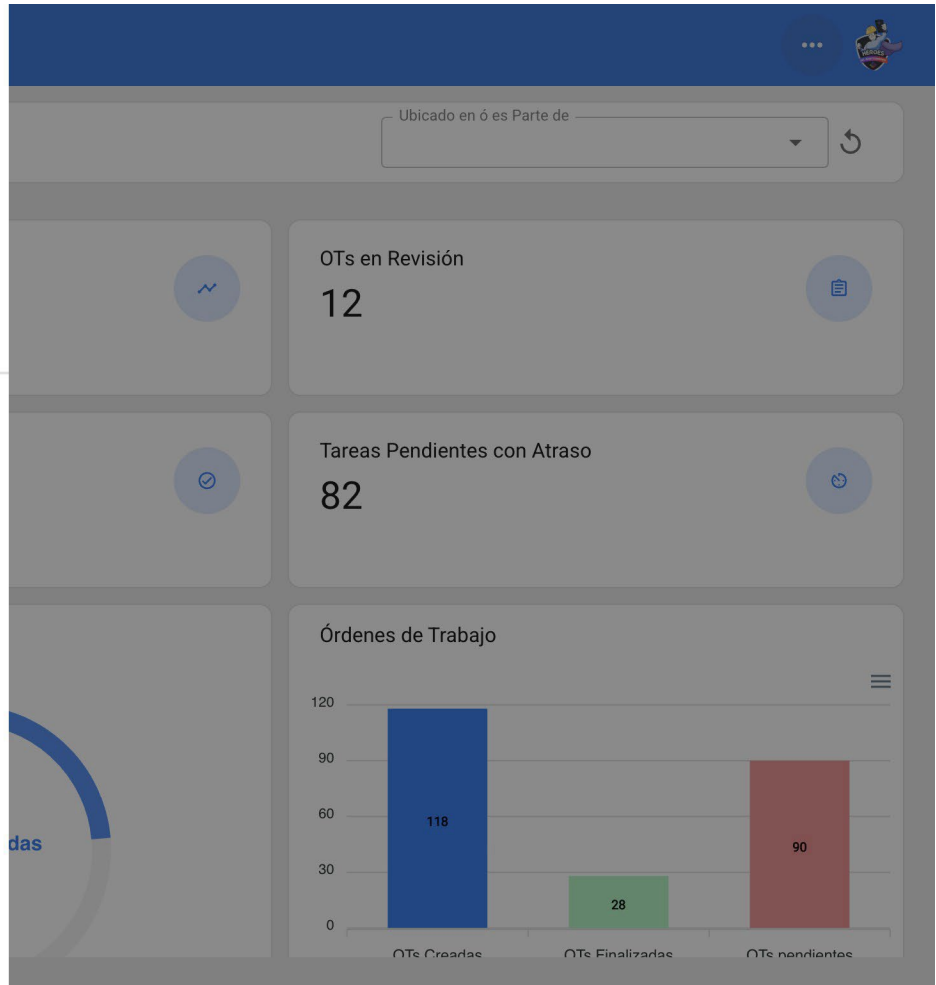

Cliquez sur le symbole plus en bas à droite pour créer une nouvelle règle.

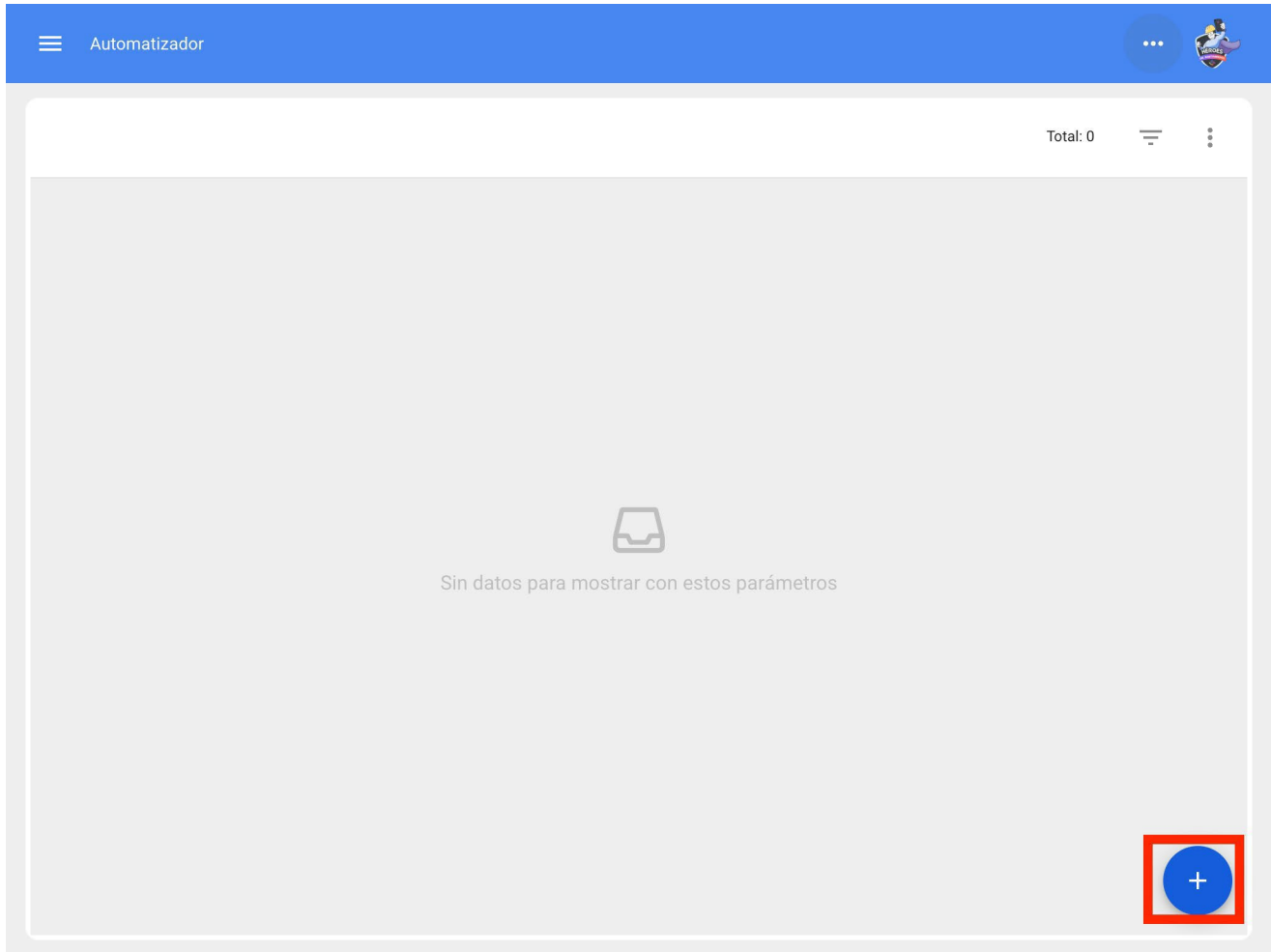

Vous serez dirigé vers le premier des trois onglets que vous pouvez configurer pour le relais.

Automatizador

General

Módulo

Submódulo

Evento

Descripción

Descripción no puede estar en blanco

Habilitado

Nous y seleccionerons le "module", le "sous-module" et l'"événement" que nous utiliserons pour notre règle.

Module : Tâches Sous-module : Tâches en suspens Événement : Tâches en suspens ou en retard

Automatizador

General

Módulo: Tareas

Submódulo: Tareas Pendientes

Evento: Tareas pendientes o con atraso

Descripción:

Descripción no puede estar en blanco

Habilitado

Nous mettrons dans "Description" le nom de la règle pour l'identifier dans la liste principale des règles créées, nous cliquerons sur sauvegarder avec l'icône qui apparaît en haut à droite et sur retour avec l'icône de gauche.

Automatizador

General

Módulo: Tareas

Submódulo: Tareas Pendientes

Evento: Tareas pendientes o con atraso

Descripción: OT Programada Aires Acondicionados

Habilitado

Nous verrons ici les 3 onglets que nous pouvons configurer pour la règle et cliquer sur l'onglet "Conditions".

Dans cette option, vous pouvez créer des conditions spécifiques à l'aide du symbole plus en bas à droite. Ces conditions doivent être remplies pour activer la règle ; si aucune condition n'est définie, la règle sera activée lorsqu'une nouvelle "tâche en attente" est touchée, quels que soient l'actif, l'emplacement ou toute autre condition spécifique.

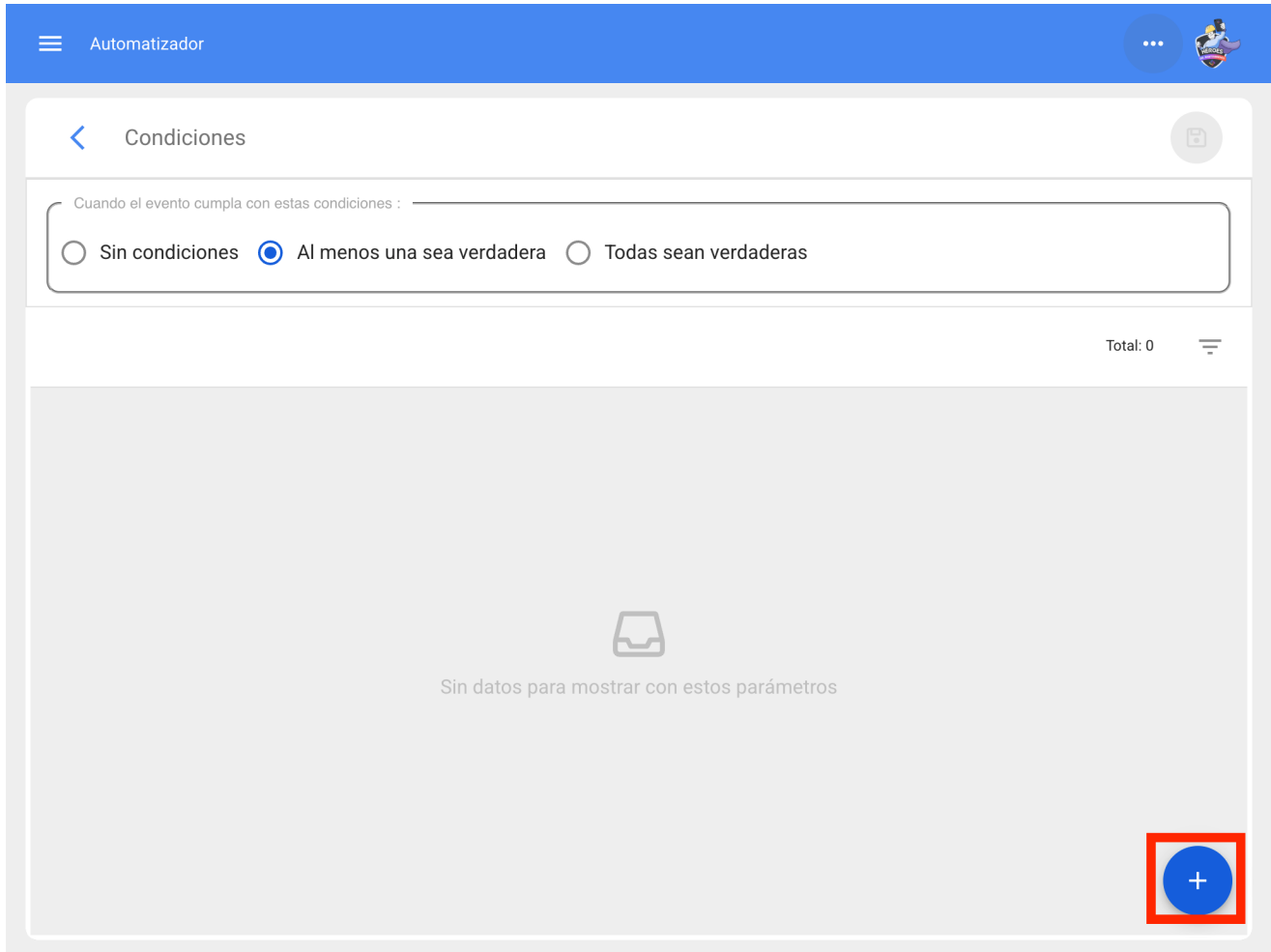

L'image suivante montre les différentes conditions qui peuvent être configurées pour l'activation de la règle.

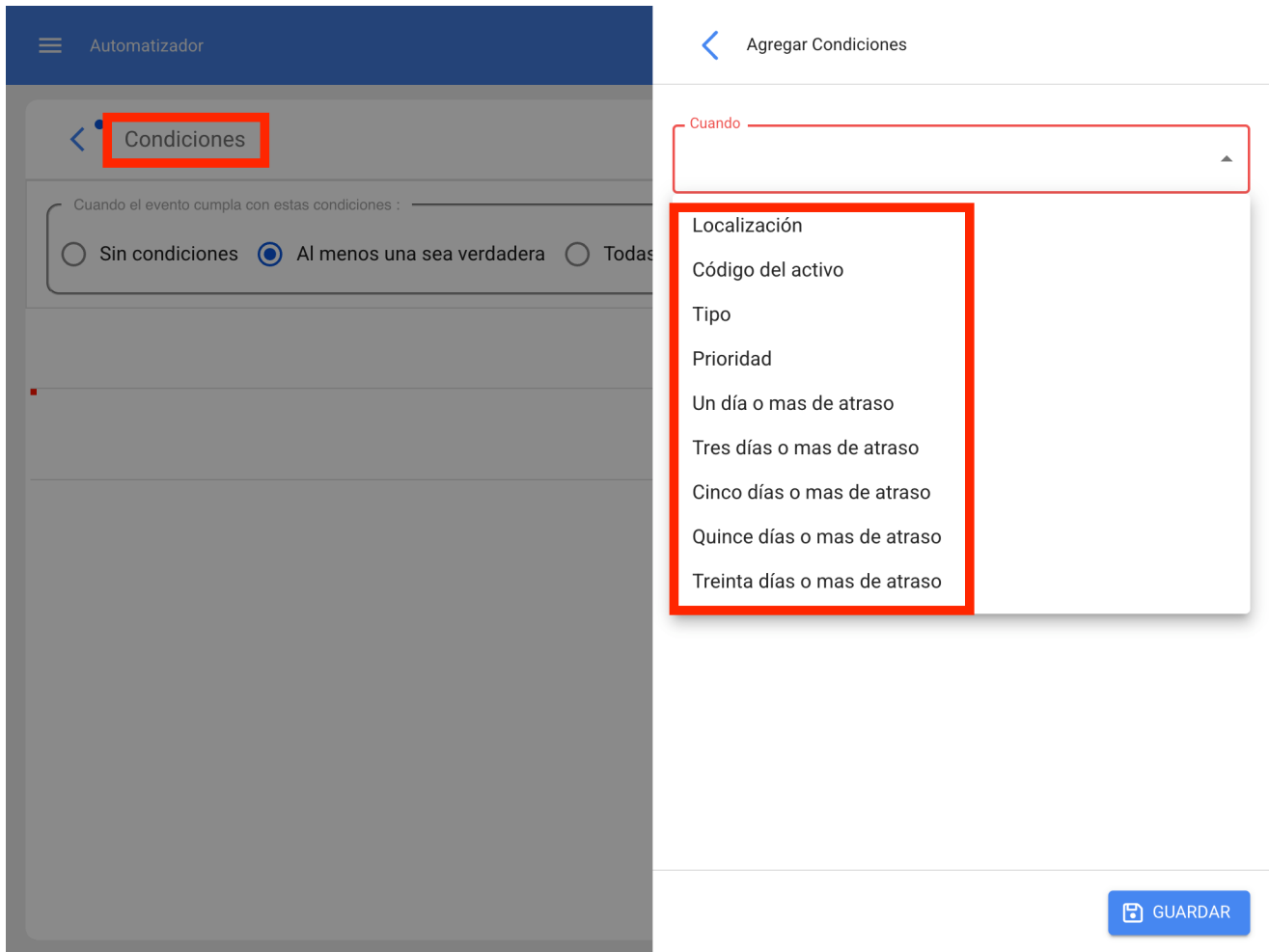

Par exemple, nous pourrions sélectionner que l'emplacement de l'équipement est une branche, un domaine ou un sous-domaine spécifique, que le type d'équipement est unique ou même que la tâche en suspens est en retard de x jours.

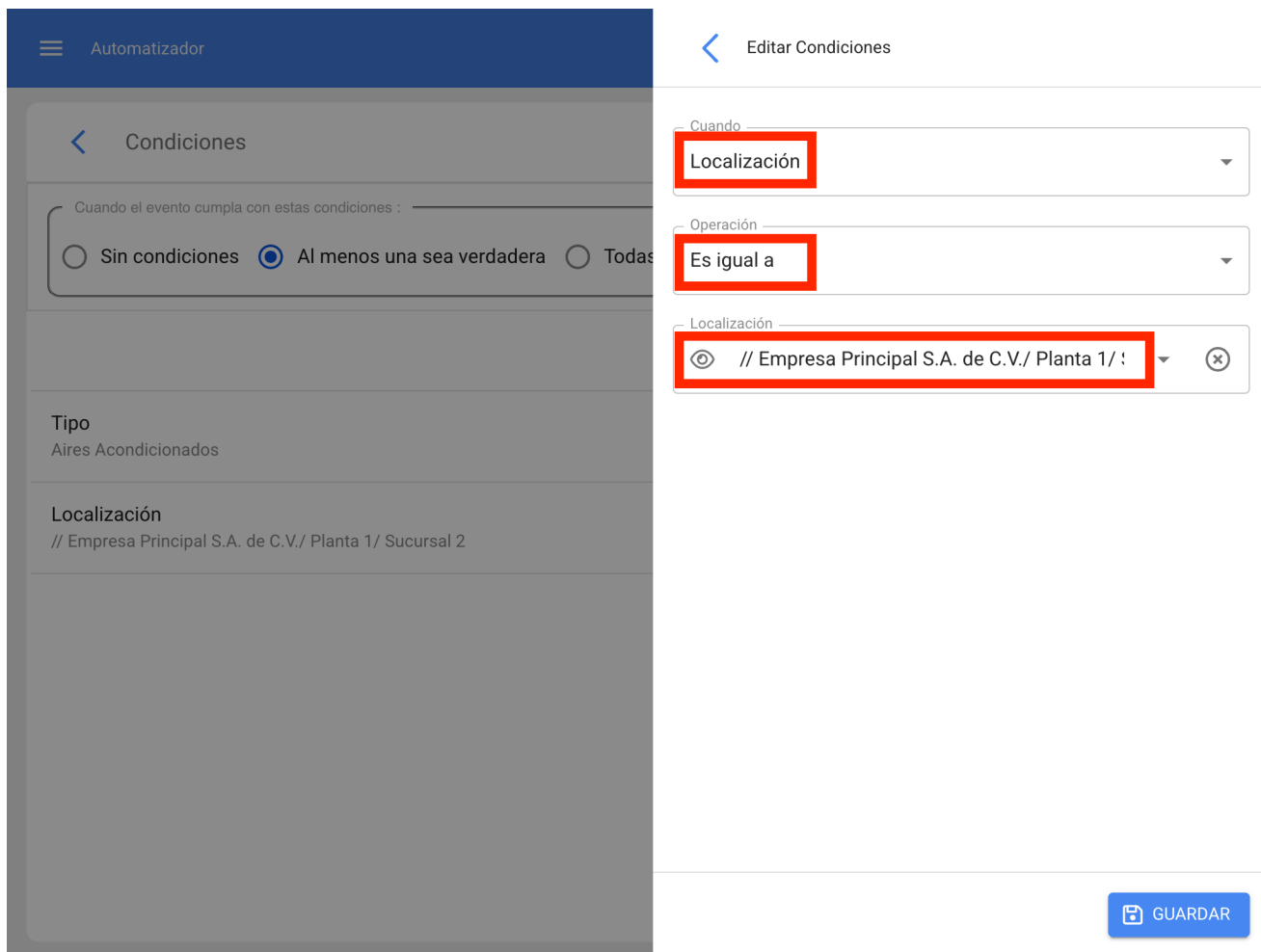

Nous aurons en haut des conditions 3 options qui fonctionneront pour ce qui suit :

- ♦ **Aucune condition** : aucune condition ne s'applique à l'activation de la règle.
- ♦ **Au moins une condition est vraie** : la tâche en attente doit avoir l'une des deux conditions dans ses propriétés pour activer la règle.
- ♦ Par exemple, dans l'exercice présenté dans l'image, le bien doit être de type "Climatiseurs", appartenir à l'emplacement spécifié "Branche 2" et être en retard de "Trois jours ou plus", sinon la règle ne sera pas activée dans ce cas.

Automatizador

Condiciones

Cuando el evento cumpla con estas condiciones :

Sin condiciones Al menos una sea verdadera Todas sean verdaderas

Total: 3

Tipo	Bomba Agua
Tipo	Aires Acondicionados
Tres días o mas de atraso	

+

Une fois la condition configurée, cliquez sur l'icône de sauvegarde et de retour. Allez dans le dernier onglet "Actions" et cliquez sur le symbole plus.

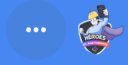

Detalles

-  General >
-  Condiciones >
-  Acciones >

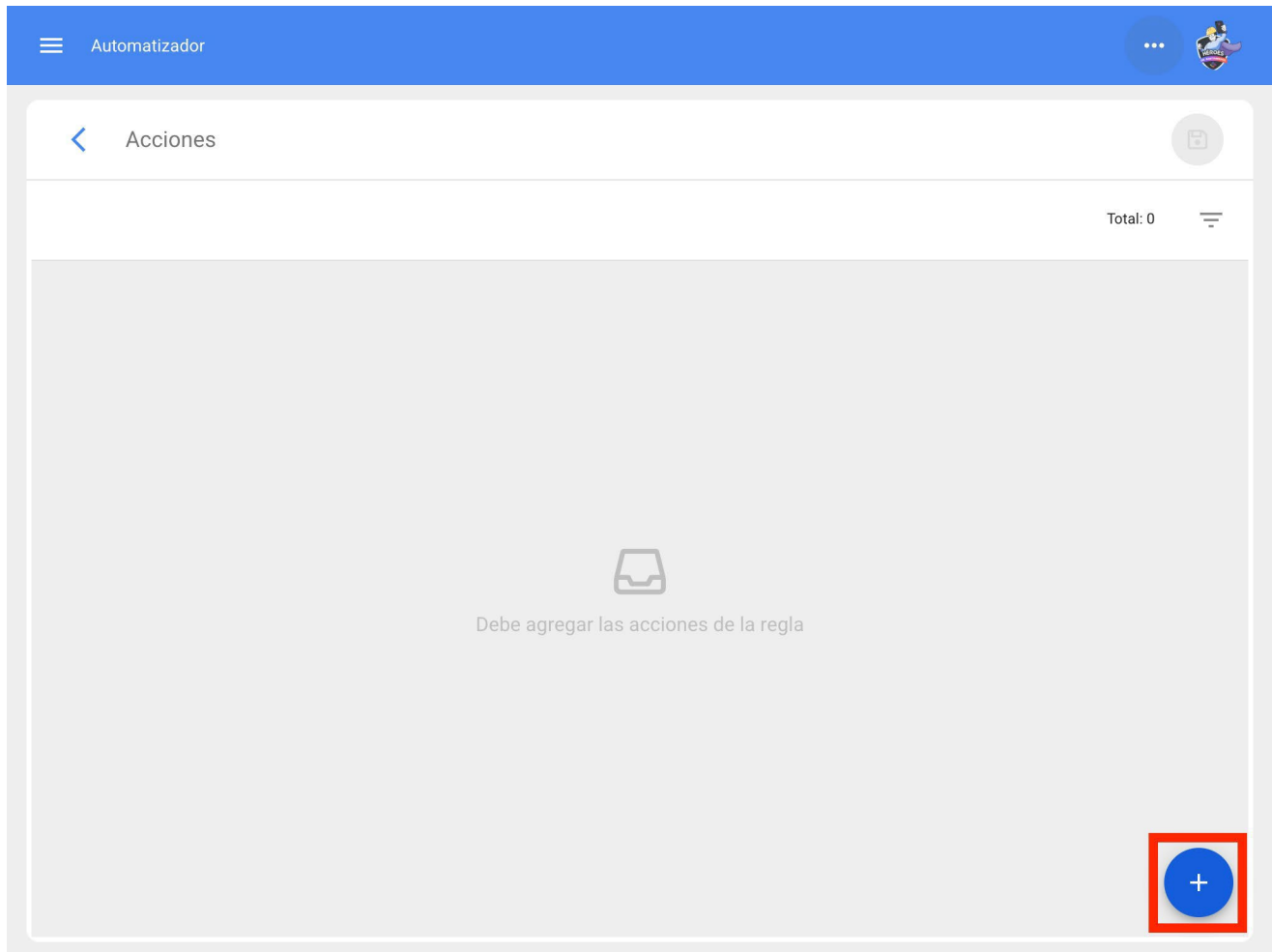

Ici, nous avons le choix entre 3 actions et nous sélectionnons celle qui dit "Générer un bon de travail avec :".

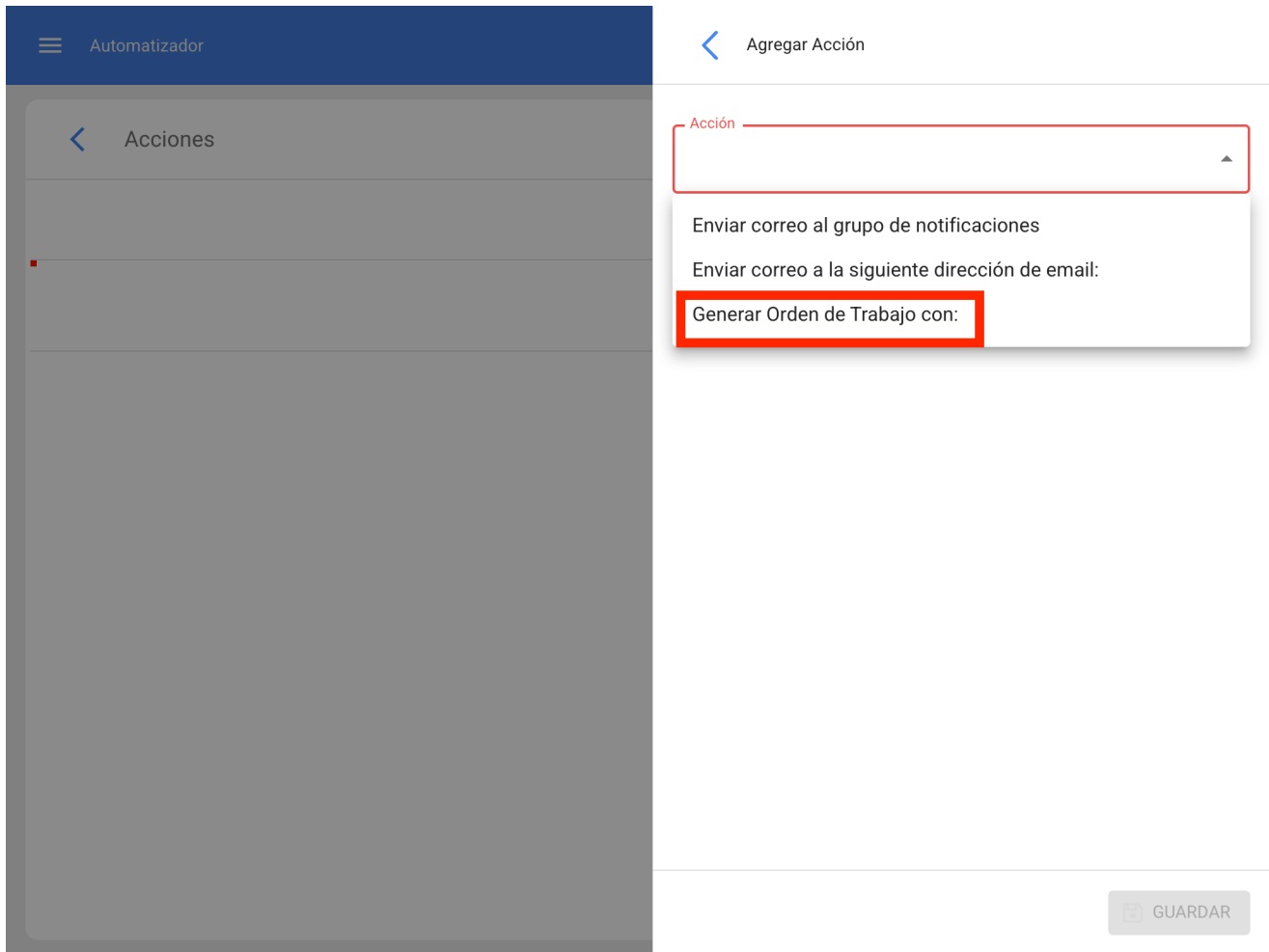

Nous indiquerons qui sera le responsable, la source de la ressource Inventaire, la source de la ressource Ressources humaines et la source de la ressource Services qui aura l'Ot généré par la règle. Ces données sont obligatoires et peuvent être modifiées dans l'Ot si nécessaire ou, dans le cas où l'étape n'est pas appliquée, elles seront omises au moment de l'attribution de l'Ot.

Automatizador

Acciones

Generar Orden de Trabajo con:

Agregar Acción

Acción
Generar Orden de Trabajo con: ▼

Tipo de responsable
Recursos Humanos ▼

Responsable ▼

Fuente del Recurso Inventario ▼

Fuente del Recurso Recursos Humanos ▼

Fuente del Recurso Servicios ▼

GUARDAR

Automatizador

Acciones

Generar Orden de Trabajo con:
Juan Rangel

Agregar Acción

Acción
Generar Orden de Trabajo con:

Tipo de responsable
Recursos Humanos

Responsable
Juan Rangel

Fuente del Recurso Inventario
001 ALMACEN MANTENIMIENTO - PRINCIPAL inf

Fuente del Recurso Recursos Humanos
Pedro Perez

Fuente del Recurso Servicios
ACEITES Y LUBRICANTES DEL CENTRO, S.A. DE C

GUARDAR

Maintenant que l'action est prête, il nous suffit de l'enregistrer et de revenir à la liste principale pour disposer de la règle permettant de générer automatiquement des bons de travail à partir des tâches en attente.



Total: 2   

OT para tecnico en Aires Acondicionados
Nueva Solicitud

OT Programada Aires Acondicionados
Tareas pendientes o con atraso



Comptes d'utilisateurs supplémentaires et Quels types d'utilisateurs peuvent être contractés dans Fractal One ?

help.fractal.com/fr/articles/6139762-comptes-utilisateurs-additionnels-et-quels-types-d-utilisateurs-peuvent-etre-engages-a-fractal-one

Dans Fractal, les types d'utilisateurs sont différenciés comme suit :

- ♦ **Utilisateurs ayant un profil transactionnel** : il s'agit des utilisateurs qui ont un profil d'administrateur, personnalisé ou technique. Chaque fois qu'un nouvel utilisateur avec un profil transactionnel est créé, il est déduit du nombre d'utilisateurs sous contrat.
- ♦ **Utilisateurs ayant un profil non transactionnel** : il s'agit des utilisateurs qui ont un profil en lecture seule ou à la demande. Le nombre d'utilisateurs créés associés à ces profils est illimité.

Utilisateurs à profil technique limité : il s'agit d'utilisateurs dont le profil a été créé spécialement pour les entreprises qui disposent d'un grand nombre de techniciens chargés d'exécuter les ordres de travail qui leur sont attribués et qui souhaitent engager ces profils, généralement par quantité. Il s'agit d'un type d'utilisateur qui fait l'objet d'un contrat supplémentaire.

Editar Cuenta de usuario

Tipo de usuario
Recursos Humanos

Nombre
Alexander Sanchez

Email
alexander.sanchez@fractal.com

Perfil
Administrador

Solo Mostrar Activos asociados a

Localización
//

Otras Opciones

Autenticación únicamente mediante Single Sign-On

Recibir por correo electrónico información de Fractal sobre funciones, actualizaciones, sugerencias, encuestas

Autenticación de dos pasos sin configurar

Administrador
Acceso completo sin restricciones.

Personalizado
Se les puede configurar grupo de permisos para realizar cualquier tipo de acción.

Técnico
Solo pueden acceder a las órdenes de trabajo que les han sido asignadas, además se les puede configurar grupo de permisos para realizar otras acciones.

Técnico limitado
Solo pueden acceder a las órdenes de trabajo que les han sido asignadas.

Sólo Lectura
Solo pueden visualizar, no tienen acceso a editar o eliminar.

Solicitudes
Solo pueden enviar solicitudes de trabajo y ver su estado.

GUARDAR

Comptes SandBox | Fractal One

 help.fractal.com/fr/articles/6139699-accounts-sandbox

Tout le monde, à un moment donné, aimerait se connecter à Fractal et tester chacune de ses fonctionnalités, faire des changements, créer de nouveaux enregistrements, télécharger des actifs, modifier des compteurs et vérifier chacun des changements que nous faisons pour mieux comprendre l'utilisation de la plateforme.

Grâce aux comptes SandBox, nous pourrions créer un environnement de test qui ne modifiera pas notre base de données réelle. Si vous voulez tester les fonctionnalités du logiciel sans affecter votre base de données réelle afin d'en apprendre plus sur toutes les fonctionnalités de Fractal, alors un compte SandBox est le bon choix.

Fractal offre des comptes Sandbox sans aucune information préchargée afin que vous puissiez avoir une base de données propre et commencer à apprendre Fractal à partir de zéro. Si vous voulez apprendre et vous entraîner sur une base de données réelle mais sans l'affecter, nous pouvons charger des informations à partir d'une base de données "miroir" où vos actions de test n'altéreront pas la base de données réelle.

Fractal BI et les différences entre la version Pro et Corp

help.fractal.com/fr/articles/6139249-fractal-bi-et-les-differences-entre-version-pro-et-corp

Fractal BI est un outil qui permet une visualisation plus graphique de l'activité de maintenance afin de mieux interpréter et analyser les informations enregistrées sur la plateforme.

En fonction de la version contractée, différents tableaux de bord et widgets peuvent être créés.

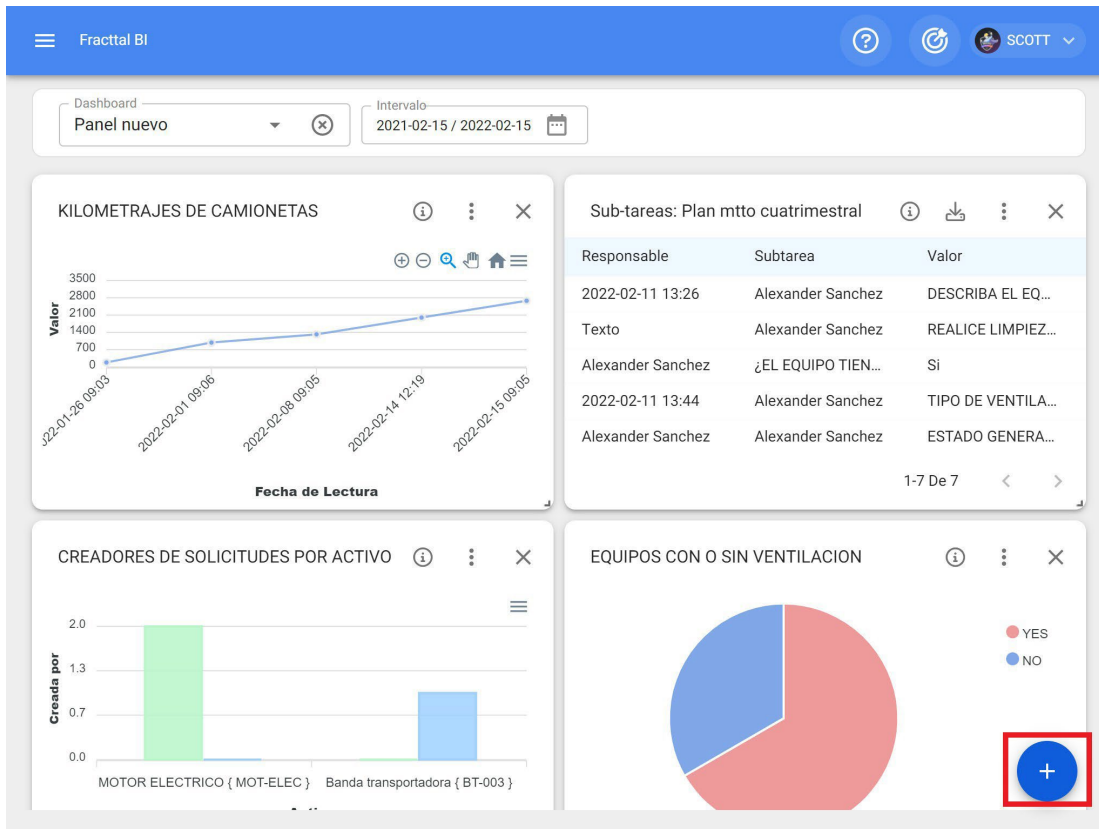

La version Pro permet de créer 6 widgets et 4 tableaux de bord, où vous pouvez personnaliser les différents graphiques obtenus à partir des sources de données associées aux tâches, aux compteurs, aux plans de tâches, aux demandes de travail et aux ordres de travail. En revanche, la version Corp permet à nos clients de créer 15 widgets et tableaux de bord illimités avec des exemples inclus.

Équipes fractales et Comment créer et configurer un emploi du temps ?

help.fractal.com/fr/articles/6008341-fractal-teams-and-how-to-create-and-configure-a-timetable

Équipes fractales

Cette fonctionnalité permet aux planificateurs de mieux contrôler l'attribution et la distribution des heures de travail qui sont définies en tant que ressources humaines agrégées dans un ordre de travail (personnel technique).

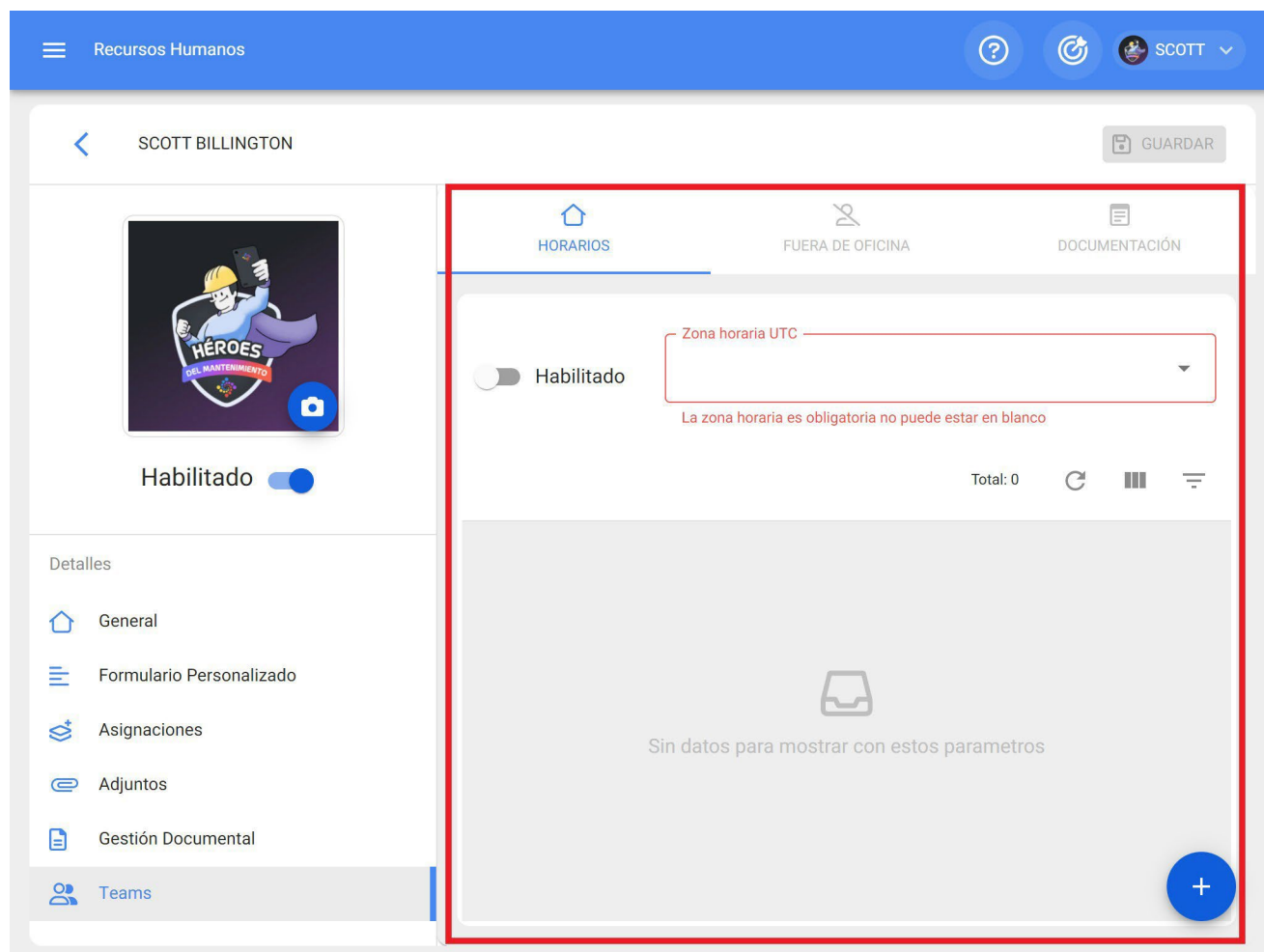

Comment créer et configurer l'emploi du temps d'une équipe ?

Pour commencer à utiliser les équipes, la première chose à faire est de créer les horaires associés à cette fonctionnalité. Pour ce faire, rendez-vous dans le module Configuration - Catalogues auxiliaires :

Configuración

Fractal Soporte Técnico - Global

GUARDAR

Detalles

- General
- Calendario laboral
- Cuentas de Usuarios
- Financiero
- Órdenes de Trabajo
- Catálogos Auxiliares**
- Gestión Documental
- Log de Transacciones
- Seguridad
- Cuenta
- Portal de invitados

Tipo

Catálogo de Fallas

TIPOS DE FALLA CAUSAS DE FALLA MÉTODOS DE DETECCIÓN

Total: 44

<input type="checkbox"/>	Descripción ↑
<input type="checkbox"/> <input checked="" type="checkbox"/>	ALTA TEMPERATURA
<input type="checkbox"/> <input checked="" type="checkbox"/>	ALTERNADOR QUEMADO
<input type="checkbox"/> <input checked="" type="checkbox"/>	BATERIA DESCARGADA
<input type="checkbox"/> <input checked="" type="checkbox"/>	BOMBA QUEMADA
<input type="checkbox"/> <input checked="" type="checkbox"/>	CABLE ALIMENTACIÓN ELÉCTRICA DAÑADO
<input type="checkbox"/> <input checked="" type="checkbox"/>	CERRADURA DAÑADA
<input type="checkbox"/> <input checked="" type="checkbox"/>	CHUMACFRA DAÑADA

+

Sélectionnez ensuite l'option "Ressources humaines" comme type de catalogue auxiliaire et cliquez sur l'onglet "Horaires".

Configuración

Fractal Soporte Técnico - Global

GUARDAR

Recursos Humanos

ASIFICACIÓN 1 CLASIFICACIÓN 2 VALOR HORA ORDINARIA HORARIOS

Total: 21

Habili...	Nomb...	Tipo de h	Programación ↑	Días...
Si	HORA...	Normal	Lunes,Martes,Jueves,Viernes,Sábado,	0
Si	HORA...	Normal	Lunes,Miércoles,Martes,Jueves,Viernes,	0
Si	Team...	Normal	Lunes,Martes,Miércoles,Jueves,Viernes,	0
Si	Horar...	Normal	Lunes,Martes,Miércoles,Jueves,Viernes,	0
Si	HORA...	Normal	Lunes,Martes,Miércoles,Jueves,Viernes,	0

+

Ensuite, cliquez sur le symbole d'ajout pour ouvrir une nouvelle fenêtre, où les paramètres de l'horaire doivent être définis.

Configuración

Fractal Soporte Técnico - Global

Recursos Humanos

ASIFICACIÓN 1 CLASIFICACIÓN 2 VALOR HORA ORDINARIA HORARIOS

Total: 21

Habili...	Nomb...	Tipo de h	Programación ↑	Días...
Si	HORA...	Normal	Lunes,Martes,Jueves,Viernes,Sábado,	0
Si	HORA...	Normal	Lunes,Miércoles,Martes,Jueves,Viernes,	0
Si	Team...	Normal	Lunes,Martes,Miércoles,Jueves,Viernes,	0
Si	Horar...	Normal	Lunes,Martes,Miércoles,Jueves,Viernes,	0
Si	HORA...	Normal	Lunes,Martes,Miércoles,Jueves,Viernes,	0

+

Les paramètres configurables pour l'établissement d'un nouvel horaire sont décrits ci-dessous :

- **Activé** : Option permettant d'activer ou de désactiver l'horaire en question.
- **Description** : Nom permettant d'identifier l'horaire à créer.
- **Type d'horaire** : Option permettant de définir le type d'horaire (actuellement, une seule option est disponible).
- **Jours ouvrables** : Option permettant de choisir les jours ouvrables associés à ce calendrier.
- **Calendrier** : Option qui permet d'afficher la plage horaire définie pour l'horaire sous forme de calendrier.
- **Ajouter** : Option permettant d'ajouter les différents blocs d'heures associés à l'horaire en question.

Après avoir complété les paramètres de configuration de l'horaire, il faut ajouter les blocs d'heures associés. Pour ce faire, il suffit de cliquer sur l'option ajouter :

Habilitado

Descripción
HORARIO DE PERSONAL PLANTA DE ENSAMBLE

Tipo de horario
Normal

Días laborales
Lunes, Martes, Jueves, Miércoles, Viernes

Jornada laboral



CALENDARIO

+ AGREGAR

Habilitado	Nombre	Fecha inicial	Hora de Inicio	Fecha Final	Hora de Finalización	Total
------------	--------	---------------	----------------	-------------	----------------------	-------

Debe agregar al menos un item.

Une fois que vous avez cliqué, une fenêtre s'ouvre dans laquelle le nom doit être défini, ainsi que les heures de début et de fin du bloc :

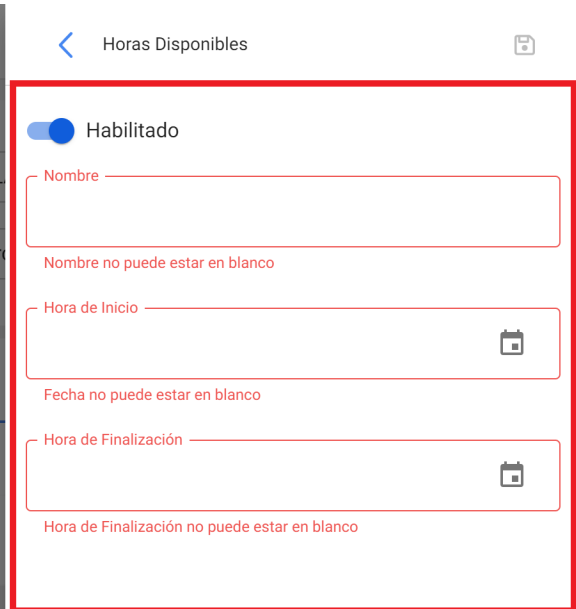
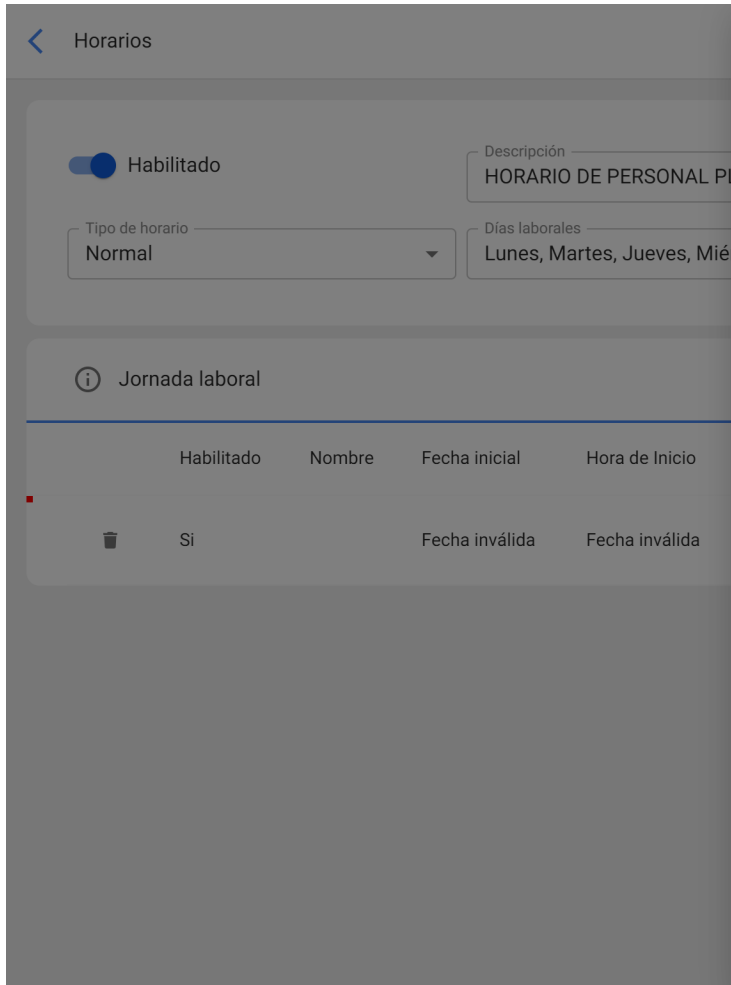

Enfin, une fois que les paramètres et les blocs d'heures associés au calendrier ont été ajoutés, il suffit de cliquer sur l'option de sauvegarde.

Habilitado

Descripción
HORARIO DE PERSONAL PLANTA DE ENSAMBLE

Tipo de horario
Normal

Días laborales
Lunes, Martes, Jueves, Miércoles, Viernes

i Jornada laboral



CALENDARIO

+ AGREGAR

	Habilitado	Nombre	Fecha inicial	Hora de Inicio	Fecha Final	Hora de Finalización	Total
	Si	tarde	2022-02-04	13:01	2022-02-04	17:00	00D 03H 59mins
	No	almuerzo	2022-02-04	12:01	2022-02-04	13:00	00D 00H 59mins
	Si	mañana	2022-02-04	08:00	2022-02-04	12:00	00D 04H 00mins

Note : Cette procédure d'ajout de nouveaux horaires d'équipe peut également être effectuée à partir du module "Ressources humaines-Equipes" de manière similaire.

Comment associer une ressource humaine à un planning d'équipe ?

help.fractal.com/fr/articles/6008355-as-associate-a-human-resource-to-teams-schedule

Une fois que les horaires associés à la fonction équipes ont été établis, il suffit d'entrer dans le module "Catalogues-Ressources humaines" et de sélectionner le profil de la personne à laquelle on va rattacher la fonction équipes.

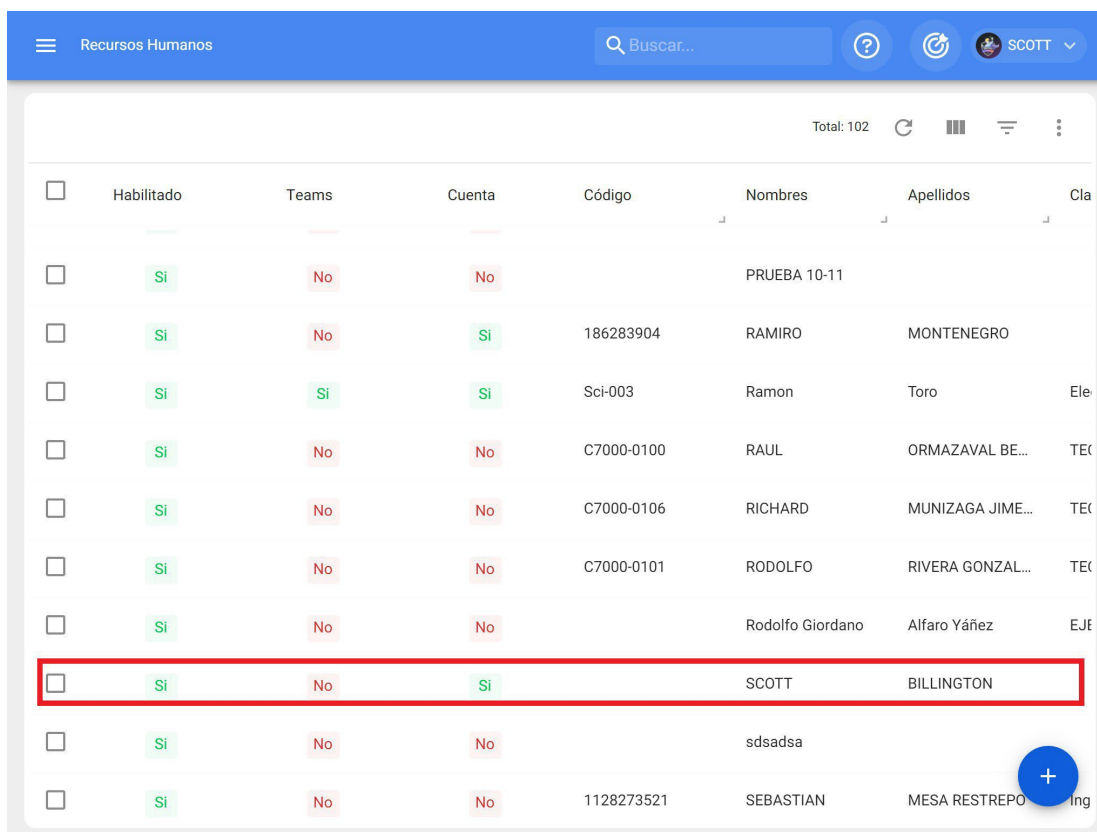

The screenshot shows the 'Recursos Humanos' (Human Resources) module interface. At the top, there is a search bar labeled 'Buscar...' and a user profile for 'SCOTT'. Below the search bar, a table lists human resources with columns: 'Habilitado', 'Teams', 'Cuenta', 'Código', 'Nombres', 'Apellidos', and 'Cla'. The row for 'SCOTT BILLINGTON' is highlighted with a red border. A blue circular button with a white plus sign is visible in the bottom right corner of the table area.

<input type="checkbox"/>	Habilitado	Teams	Cuenta	Código	Nombres	Apellidos	Cla
<input type="checkbox"/>	Si	No	No		PRUEBA 10-11		
<input type="checkbox"/>	Si	No	Si	186283904	RAMIRO	MONTENEGRO	
<input type="checkbox"/>	Si	Si	Si	Sci-003	Ramon	Toro	Ele
<input type="checkbox"/>	Si	No	No	C7000-0100	RAUL	ORMAZAVAL BE...	TEC
<input type="checkbox"/>	Si	No	No	C7000-0106	RICHARD	MUNIZAGA JIME...	TEC
<input type="checkbox"/>	Si	No	No	C7000-0101	RODOLFO	RIVERA GONZAL...	TEC
<input type="checkbox"/>	Si	No	No		Rodolfo Giordano	Alfaro Yáñez	EJE
<input type="checkbox"/>	Si	No	Si		SCOTT	BILLINGTON	
<input type="checkbox"/>	Si	No	No		sdsadsa		
<input type="checkbox"/>	Si	No	No	1128273521	SEBASTIAN	MESA RESTREPO	Ing

Après avoir saisi le profil de l'utilisateur en question, cliquez sur le sous-module "Équipes" :

Recursos Humanos

SCOTT BILLINGTON

GUARDAR

HÉROES
DEL MANTENIMIENTO

Habilitado

Detalles

- General
- Formulario Personalizado
- Asignaciones
- Adjuntos
- Gestión Documental
- Teams**

Nombres: SCOTT Apellidos: BILLINGTON Código:

Email: mariyakatirkina789@gme Clasificación 1: Clasificación 2:

Dirección: CARLOS SILVA VILDOSOL

Ciudad: SANTIAGO

Departamento / Estado / Región: REGION METROPOLITAN

Pais: CHILE

Código Área: 2

Mapa: Carlos Silva Vildósola 99

Recursos Humanos

SCOTT BILLINGTON

GUARDAR

HÉROES
DEL MANTENIMIENTO

Habilitado

Detalles

- General
- Formulario Personalizado
- Asignaciones
- Adjuntos
- Gestión Documental
- Teams**

HORARIOS FUERA DE OFICINA DOCUMENTACIÓN

Habilitado Zona horaria UTC:

La zona horaria es obligatoria no puede estar en blanco

Total: 0

Sin datos para mostrar con estos parametros

Dans ce sous-module, vous trouverez les options suivantes :

- ♦ **Horaires** : Option permettant de définir le fuseau horaire (en fonction de l'endroit où se trouve la personne concernée), ainsi que les différents horaires de l'équipe qui peuvent être liés au profil de l'utilisateur.
- ♦ Heures d'**absence** : option permettant d'établir des heures d'absence en cas d'indisponibilité et de blocage des horaires associés aux ressources humaines.
- ♦ **Documents** : Option permettant d'ajouter des restrictions ou des indisponibilités en fonction de la validité des documents associés à la ressource humaine.

The screenshot shows the 'Recursos Humanos' (Human Resources) interface for user SCOTT BILLINGTON. The 'HORARIOS' (Schedules) tab is active. A toggle switch for 'Habilitado' (Enabled) is turned on. A dropdown menu for 'Zona horaria UTC' (UTC time zone) is open, showing 'Chile Summer' selected. The main content area is empty, displaying 'Sin datos para mostrar con estos parametros' (No data to show with these parameters).

Une fois que le fuseau horaire du profil RH a été défini et sauvegardé, l'heure de l'équipe associée doit être sélectionnée. Pour ce faire, cliquez sur l'option ajouter et sélectionnez ensuite le fuseau horaire correspondant.

Recursos Humanos

SCOTT BILLINGTON

GUARDAR

HORARIOS FUERA DE OFICINA DOCUMENTACIÓN

Habilitado

Zona horaria UTC Chile Summer

Total: 0

Sin datos para mostrar con estos parametros

+

Recursos Humanos

SCOTT BILLINGTON

HORARIOS

Habilitado

(1) Seleccionado FINALIZAR

Días activos:
Días no acti...

Teams Fracttal
Tipo de hor... Normal
Programaci... Lunes,Martes,Miércoles,Jueves,Vie...
Días activos:
Días no acti...

Horario técnicos tipo A
Tipo de hor... Normal
Programaci... Lunes,Martes,Miércoles,Jueves,Vie...
Días activos:
Días no acti...

HORARIO ADALBERT MALAGUERA
Tipo de hor... Normal
Programaci... Lunes,Martes,Miércoles,Jueves,Vie...
Días activos:
Días no acti...

HORARIO DE PERSONAL PLANTA DE ENSA...
Tipo de hor... Normal
Programaci... Lunes,Martes,Jueves,Miércoles,Vie...
Días activos:
Días no acti...

+

Enfin, il suffit de cliquer sur enregistrer et de vérifier que le calendrier des équipes est activé.

Recursos Humanos

SCOTT BILLINGTON

GUARDAR

HORARIOS FUERA DE OFICINA DOCUMENTACIÓN

Habilitado

Zona horaria UTC Chile Summer

Total: 1

	Descripción	Tipo de h...	Program...
<input type="checkbox"/>			
<input type="checkbox"/>	HORARIO DE PERSONAL...	Normal	Lunes,M...

Información
Tiene cambios pendientes por guardar!

Detalles

- General
- Formulario Personalizado
- Asignaciones
- Adjuntos
- Gestión Documental

+

Qu'est-ce que l'out-of-office et comment l'ajouter ?

[help.fractal.com/fr/articles/6008365-que-est-ce-que-l-exterieur-du-bureau-et-comment-l-ajouter ?](https://help.fractal.com/fr/articles/6008365-que-est-ce-que-l-exterieur-du-bureau-et-comment-l-ajouter-?)

L'absence de bureau est un espace ou un bloc de temps pendant lequel la ressource humaine ne sera pas disponible pour être affectée en tant que ressource humaine à une tâche. Par exemple, l'absence du bureau peut être mise en œuvre pour allouer des congés, des vacances, des rendez-vous médicaux, etc.

Pour ajouter un out-of-office, vous devez entrer dans le sous-module équipes qui se trouve dans le profil Ressources Humaines de l'utilisateur en question (ce profil d'utilisateur doit être préalablement associé à un horaire d'équipes).

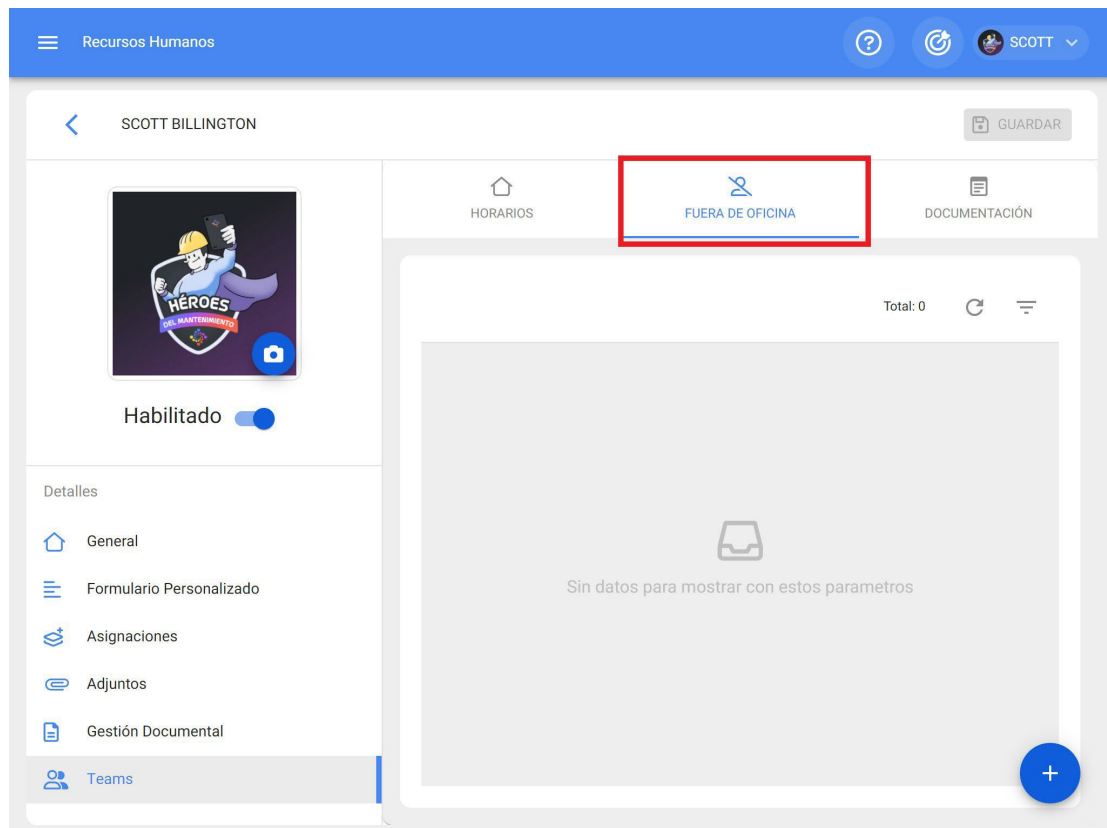

Ensuite, cliquez sur l'option d'ajout pour ouvrir une nouvelle fenêtre dans laquelle vous pouvez ajouter la description, le type et les dates associées à l'absence du bureau que vous souhaitez ajouter.

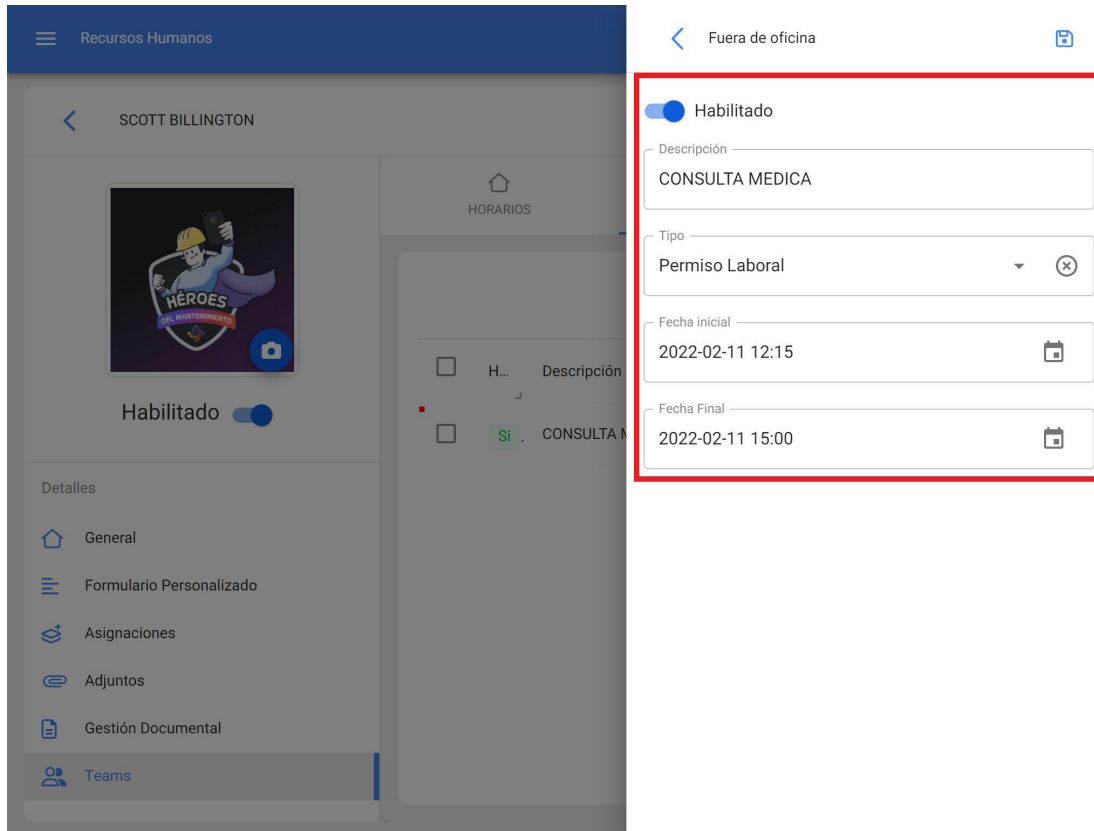

Enfin, en cliquant sur Enregistrer, vous définissez les heures de repos de la personne en question.

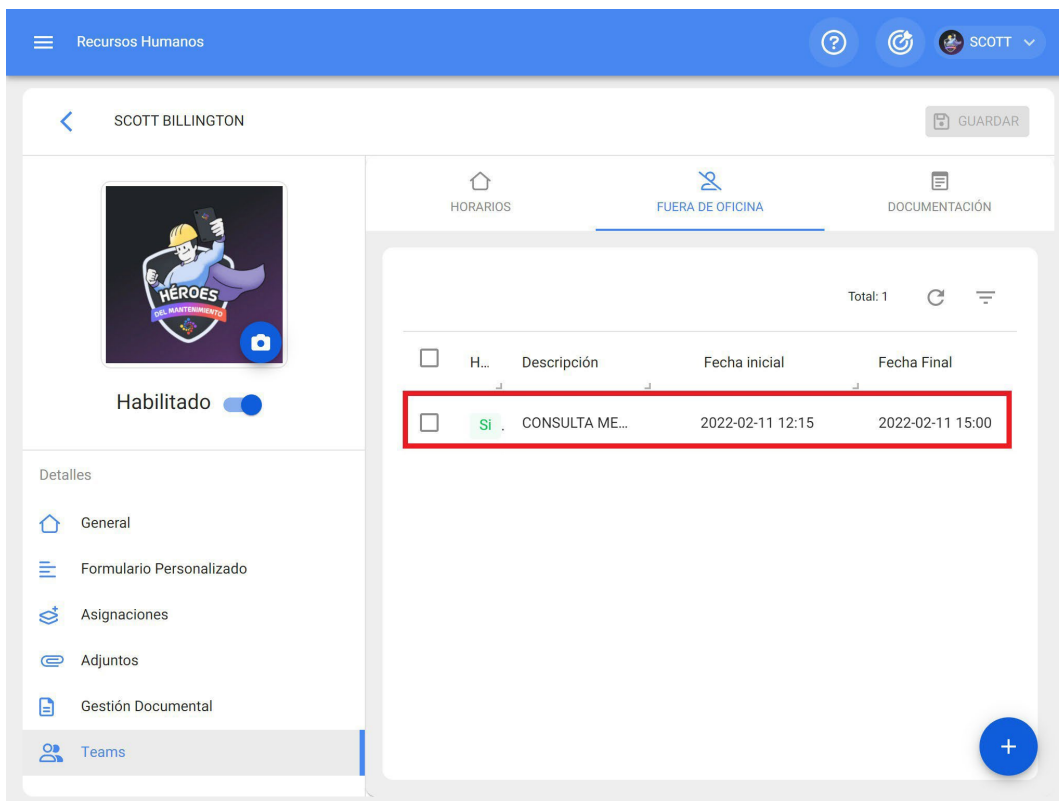

Qu'est-ce que la documentation des équipes et comment l'ajouter ?

help.fractal.com/fr/articles/6008367-qu'est-ce-que-les-équipes-documentation-et-comment-l'ajouter

Contrairement à la gestion des documents des autres modules, la documentation des équipes génère des restrictions lors de l'exécution des activités, de sorte que si une ressource humaine dispose d'un document expiré, elle ne pourra pas exécuter la tâche tant que ce document n'aura pas été renouvelé. Par exemple, il peut être utilisé pour les documentations qui sont restrictives pour l'exécution de certaines activités.

Pour ajouter de la documentation dans les équipes, vous devez entrer dans le sous-module "Documentation" qui se trouve dans le profil RH de l'utilisateur en question (ce profil d'utilisateur doit être préalablement associé à un horaire d'équipe).

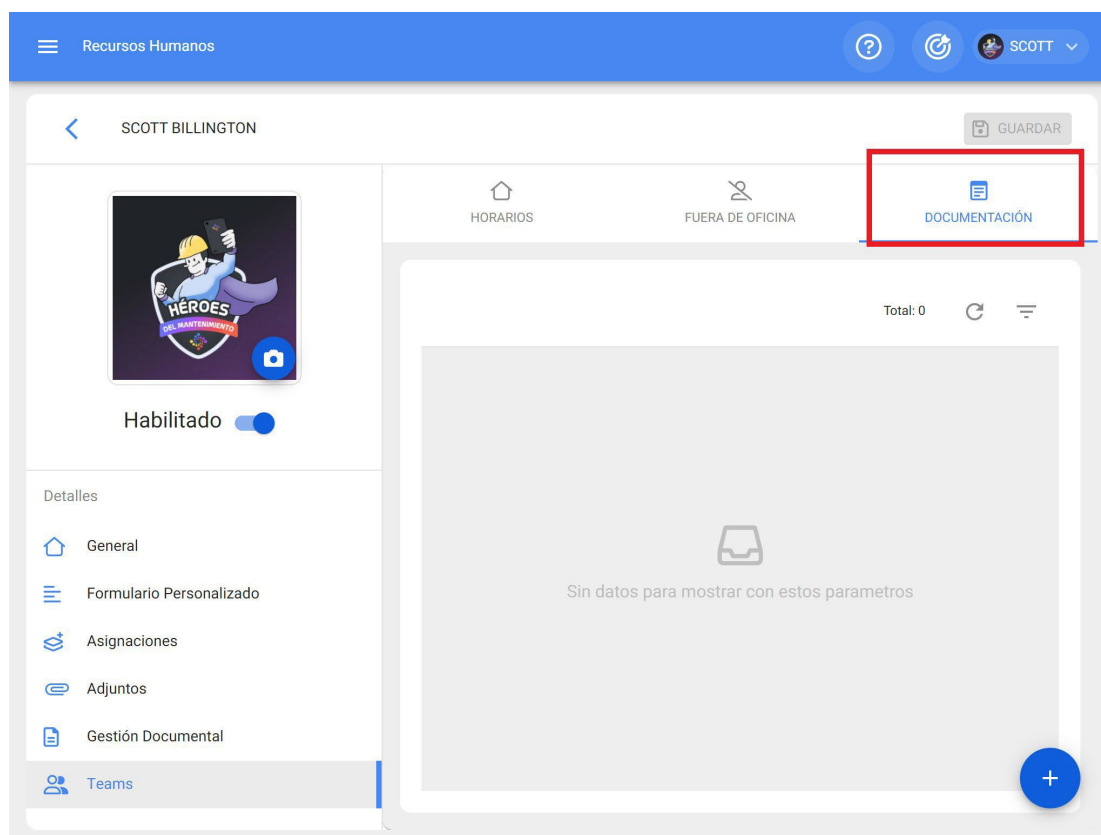

Ensuite, cliquez sur l'option d'ajout pour ouvrir une nouvelle fenêtre dans laquelle vous pouvez ajouter la description et la plage de dates associées à la documentation que vous souhaitez ajouter.

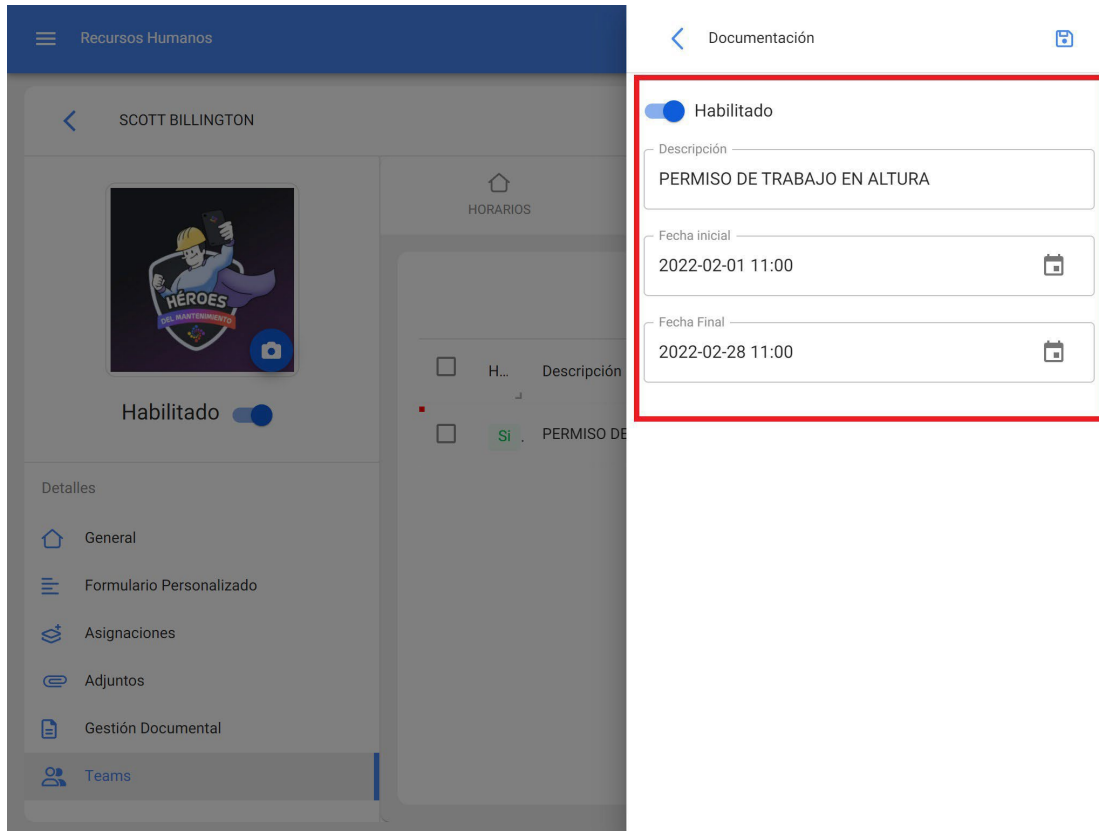

Enfin, en cliquant sur enregistrer, la documentation associée à la personne en question sera établie.

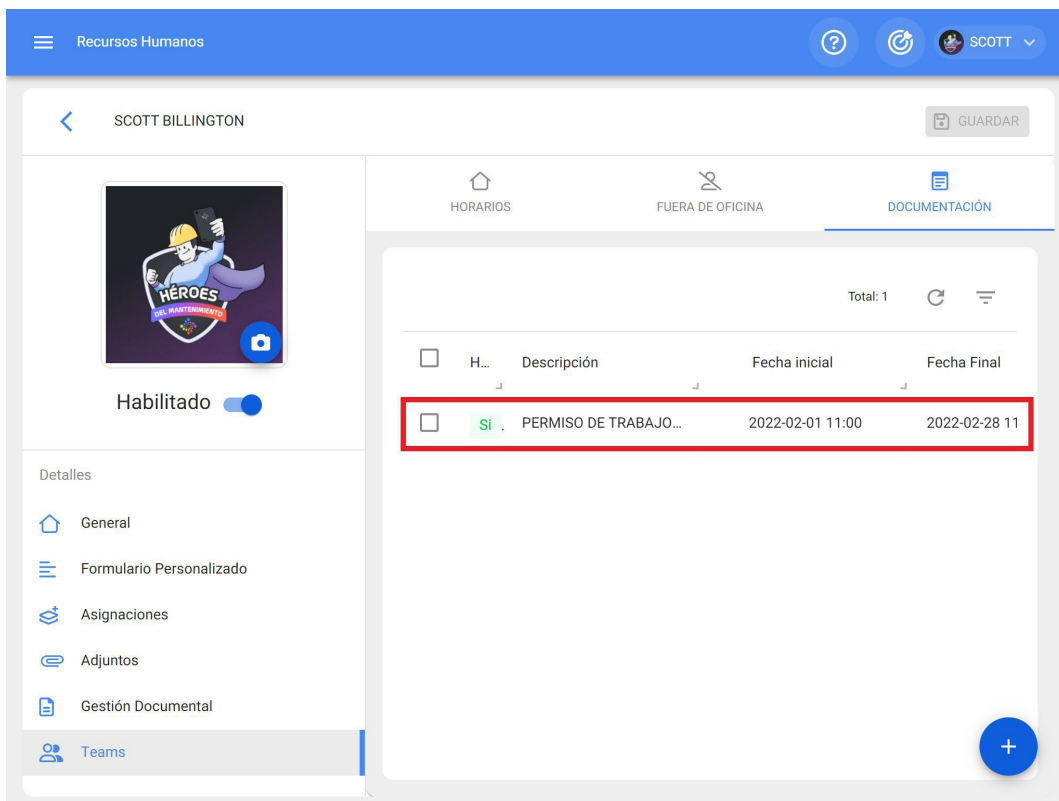

Comment affecter ou lier une ressource humaine à une tâche par l'intermédiaire d'équipes ?

help.fractal.com/fr/articles/6008368-how-to-assign-or-link-a-human-resource-to-a-task-through-teams

Après avoir activé et lié les plannings d'équipes dans les profils d'utilisateurs RH, il ne reste plus qu'à affecter ces utilisateurs comme ressources à une tâche.



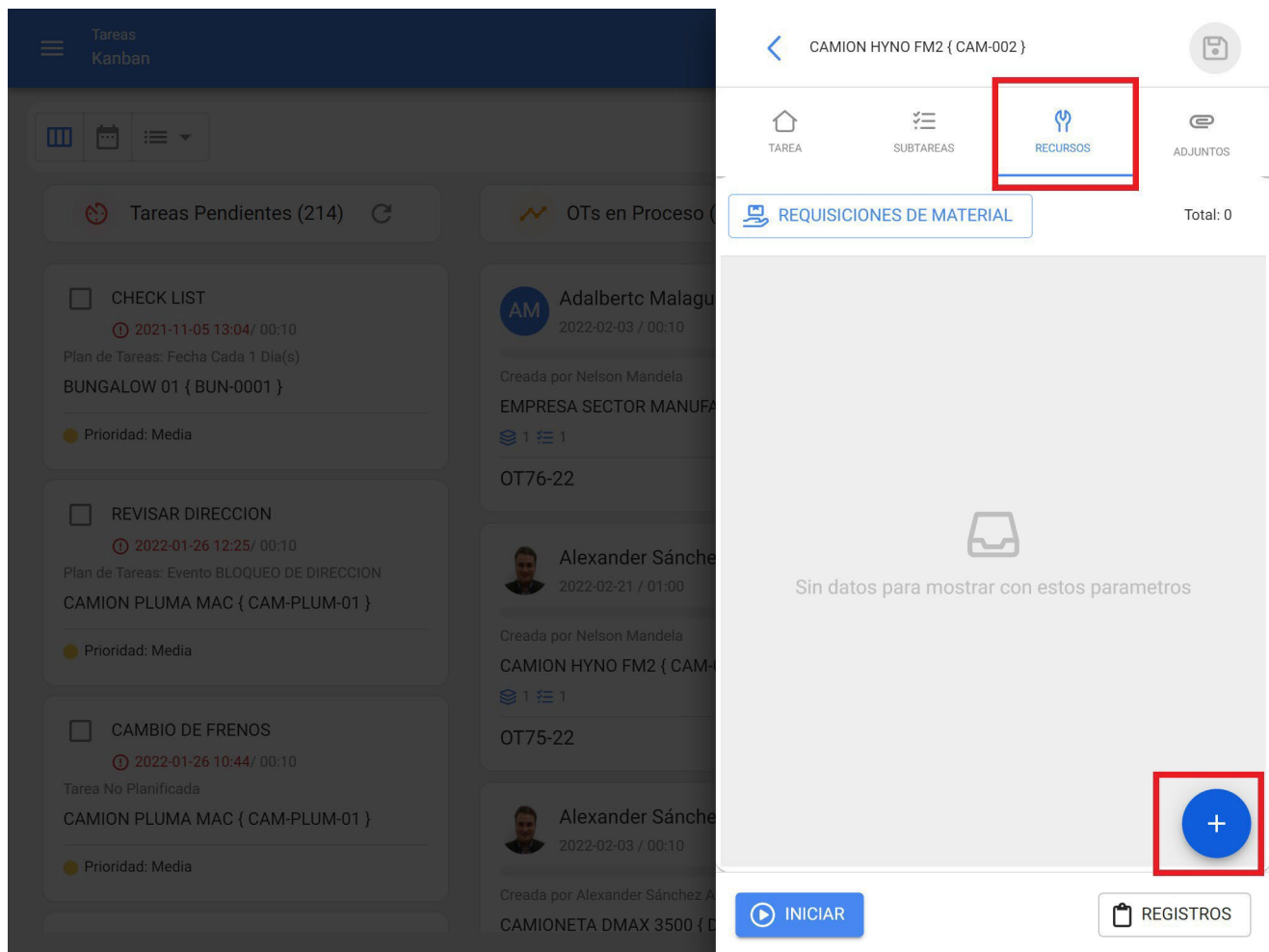

Pour ce faire, une fois qu'un OT (planifié et non planifié) a été généré, il suffit de se rendre dans le sous-module des ressources et de cliquer sur l'option d'ajout.

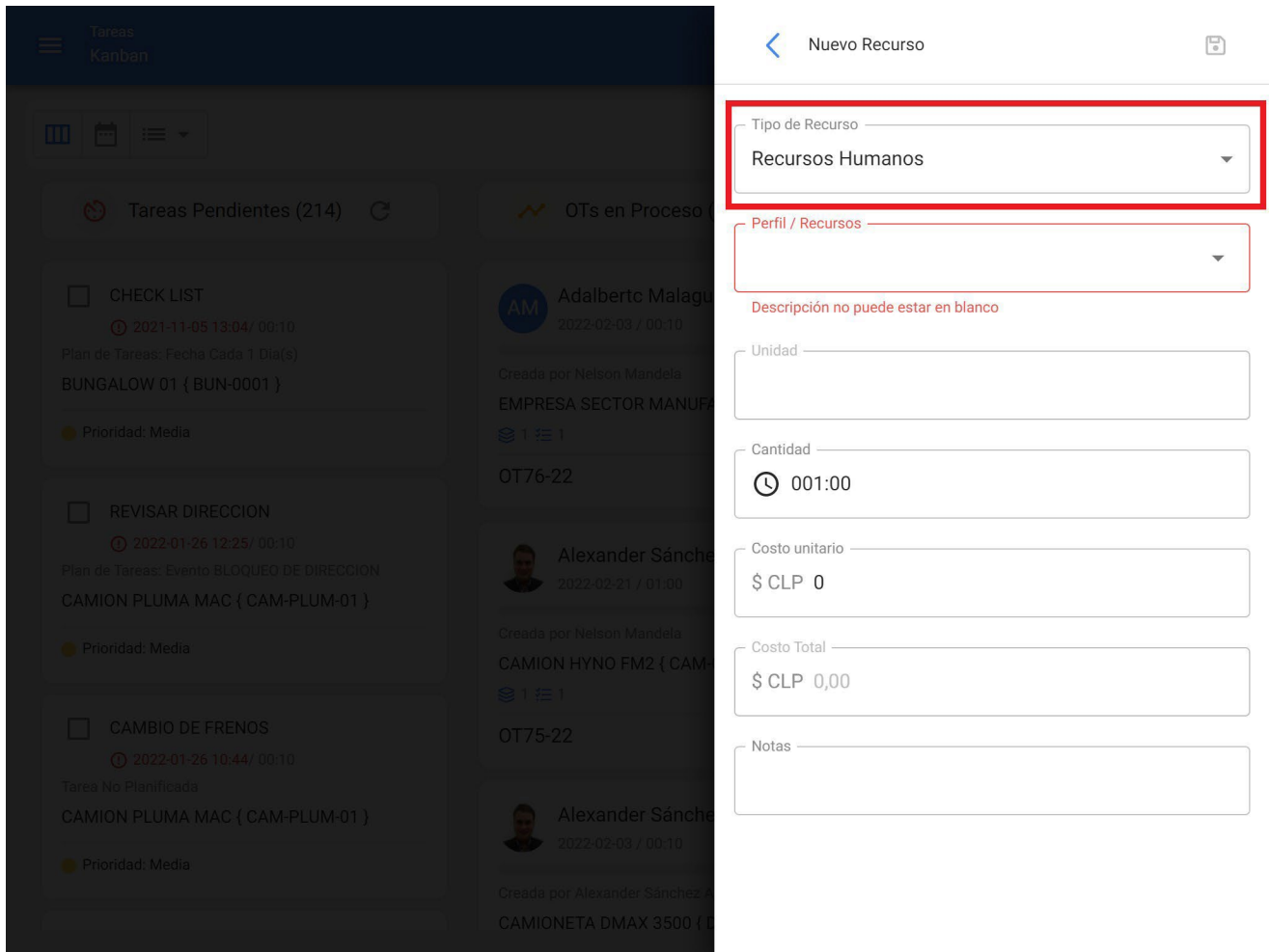



Ensuite, une fenêtre s'ouvre pour configurer la ressource que nous voulons ajouter. Dans ce cas, nous devons sélectionner "Ressources humaines" comme type de ressource.



Ensuite, nous devons sélectionner le profil et le nom spécifique de l'utilisateur que nous voulons ajouter en tant que ressource. Ici, nous remarquerons que les ressources humaines qui ont un emploi du temps d'équipe lié auront une option pour prévisualiser leur emploi du temps sous forme de calendrier.







Tareas Pendientes (214)  OTs en Proceso 

CHECK LIST
 2022-11-05 13:04:00:00
 Plan de Tareas: Tarea CABLE (BUN-01)
 BUNGALOW 01 (BUN-0001)
 Prioridad: Media

REVISAR DIRECCION
 2022-01-26 12:25:00:00
 Plan de Tareas: Tarea SUBCUBO DE DIRECCION
 CAMION PLUMA MAC (CAM-PLUM-01)
 Prioridad: Media

CAMBIO DE FRENSOS
 2022-01-26 10:44:00:00
 Tarea No Planificada
 CAMION PLUMA MAC (CAM-PLUM-01)
 Prioridad: Media

 Adalberto Malaga
 2022-07-04 10:10:00
 Creado por Nelson Mancilla
 EMPRESA SECTOR MANUFACTURERA
 OT76-22

 Alexander Sánchez
 2022-02-21 10:10:00
 Creado por Nelson Mancilla
 CAMION HYUN FM2 (CAM-PLUM-01)
 OT75-22

 Alexander Sánchez
 2022-02-21 10:10:00
 Creado por Alexander Sánchez
 CAMIONETA DMAX 3500 (CAM-PLUM-01)



 Buscar personas

Total: 1 

SCOTT BILLINGTON 

 Perfil: SUPERVISOR MECANICO

 Valor Hora Ordinaria: \$ CLP 3.000,00

SCOTT BILLINGTON							
	31 lun.	01 mar.	02 mié.	03 jue.	04 vie.	05 sáb.	06 dom.
0:00	0:00 - 8:00 No disponible	0:00 - 8:00 No disponible	0:00 - 8:00 No disponible	0:00 - 8:00 No disponible	0:00 - 8:00 No disponible	0:00 - 23:59 No disponible	0:00 - 23:59 No disponible
1:00							
2:00							
3:00							
4:00							
5:00							
6:00							
7:00							
8:00							
9:00							
10:00							
11:00							
12:00	12:00 - 13:01 No disponible	12:00 - 13:01 No disponible	12:00 - 13:01 No disponible	12:00 - 13:01 No disponible	12:00 - 13:01 No disponible		
13:00							

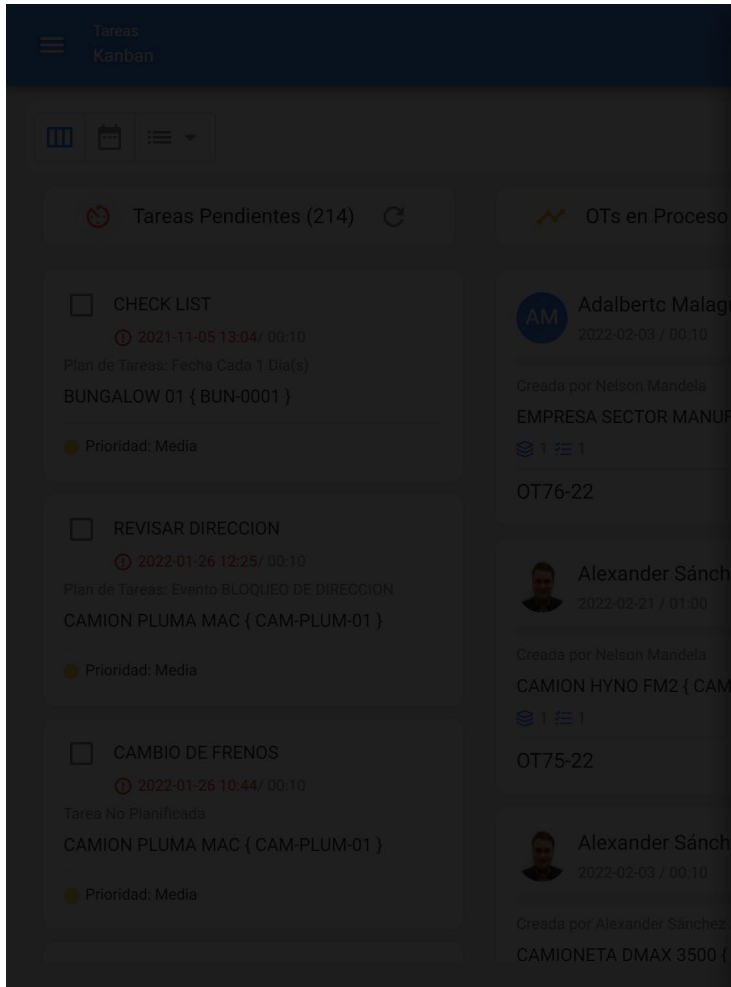

Nuevo Recurso

Tipo de Recurso
Recursos Humanos

Perfil / Recursos
SUPERVISOR MECANICO

Recurso Humano
SCOTT BILLINGTON

fecha y hora de programación

Unidad
Hora

Horas extra

Cantidad
001:00

Costo unitario
\$ CLP 3.000

Costo Total
\$ CLP 3.000,00

Une fois la ressource humaine sélectionnée, la date et l'heure auxquelles elle exécutera l'activité doivent être fixées.

The image shows a 'Nuevo Recurso' (New Resource) form in a software application. The form is partially overlaid on a Kanban board. The Kanban board shows several tasks with their details, including task names like 'CHECK LIST', 'REVISAR DIRECCION', and 'CAMBIO DE FRENOS', along with their dates and priorities. The 'Nuevo Recurso' form contains the following fields:

- Tipo de Recurso:** Recursos Humanos
- Perfil / Recursos:** SUPERVISOR MECANICO
- Recurso Humano:** SCOTT BILLINGTON
- fecha y hora de programación:** 2022-02-04 14:00 (highlighted with a red box)
- Unidad:** Hora
- Horas extra:**
- Cantidad:** 001:00
- Costo unitario:** \$ CLP 3.000
- Costo Total:** \$ CLP 3.000,00

Enfin, après avoir ajouté le reste des paramètres et cliqué sur l'option de sauvegarde, une option sera activée qui vous permettra de visualiser sous forme de calendrier l'activité prévue pour la ressource humaine en fonction de la date et de l'heure définies.

Programación de Agenda

HOY

viernes, 4 de febrero de 2022

Recursos	00	01	02	03	04	05	06	07	08	09	10	11	12	13	14	15	16	17	18	19	20	21	22	23
SCOTT BILLINGTON SUPERVISOR MECANICO TAREA: MANTENIMIENTO MENSUAL ASIGNADO 2022-02-04 14:00	No disponible												No		MANT			No disponible						

Note : Veuillez noter que l'attribution et l'affichage des horaires dans les équipes ne s'appliquent qu'aux utilisateurs qui sont ajoutés en tant que ressources aux tâches. Exclure les responsables de l'OT (dans le cas où le responsable de l'OT est l'exécutant de la tâche, il doit être ajouté en tant que ressource humaine à la tâche en question).

Comment afficher dans un calendrier toutes les tâches planifiées dans les équipes ?

help.fractal.com/fr/articles/6008369-how-to-display-on-a-calendar-all-scheduled-tasks-in-teams

Une option très utile de la plateforme est de pouvoir visualiser globalement un calendrier avec toutes les activités qui ont été associées à la fonction de l'équipe. Pour ce faire, il suffit d'entrer dans la vue du calendrier des OT.

The screenshot shows the 'Tareas' (Tasks) section with 'Vista Calendario' (Calendar View) selected. A red box highlights the calendar icon in the top left navigation bar. Below the navigation, there are three summary cards: 'Tareas Pendientes (200)', 'OTs en Proceso (457)', and 'OTs en Revisión (11)'. The main area displays a grid of task cards for various projects and team members, including 'CHECK LIST', 'REVISAR DIRECCION', 'REGISTRO DE KILOMETRAJE', 'MARIA KATIRKINA', 'Adalberto Malaguera', 'Alexander Sánchez Agredo', 'Katherine Balcazar', and another 'Alexander Sánchez Agredo'. Each card shows the task name, due date, priority, and progress percentage.

Sélectionnez ensuite les options du calendrier et activez l'affichage des horaires des équipes.

Tareas Vista Calendario Alexander

Tareas Pendientes Órdenes de Trabajo 2022 Febrero Mes

lun.	mar.	mié.	jue.	vie.	sáb.	dom.
31 11:54 LIMPIEZ... 13:00 OT66... 100% + 3 Más	01 10:00 OT657-21 0% 10:00 MANTE... + 5 Más	02	03	04 09:56 OT61... 100% 09:58 Inspecci...	05	06
07 20:25 MANTENIMIENTO SEMESTRAL	08	09	10	11	12	13
14 08:35 MANTE...	15	16 13:27 prueba j...	17 18:28 WO-153-FTT	18	19	20
21 10:27 LIMPIEZ... 11:37 LIMPIEZ... 18:46 OT449...100% 01:00 OT459...100% 11:50 Manteni... 13:27 OT711-21 0%	22	23	24 17:32 CAMBIO ...	25 01:00 OT254...100% 01:00 OT187...100% + 2 Más	26	27
28	01	02	03	04	05	06

Tareas Vista Calendario

Opciones calendario

Selecciona los tipos de tareas y programaciones a ver en el calendario

- Tareas Pendientes
- Órdenes de Trabajo
- Órdenes de trabajo por activo
- Órdenes de trabajo por responsables
- Teams

Programación estimada de Tareas

- Planificación Q1-2022

Une fois que vous aurez sélectionné cette option, vous pourrez enfin visualiser toutes les activités qui ont été planifiées par l'intermédiaire des équipes.

Tareas
Vista Calendario

Alexander

Teams

2022 Enero

Mes

lun.	mar.	mié.	jue.	vie.	sáb.	dom.
27	28	29	30	31	01	02
		13:00 Erwin Schr... 1% + 4 Más	09:30 Eddy... 1% 13:00 Erwin Schr... 1%			
03	04	05	06	07	08	09
13:00 Erwin Schr... 0% + 13 Más				13:00 Erwin Schr... 0%		
10	11	12	13	14	15	16
10:00 Adalbert Cr... 0%	15:00 Teams Fra... 0%	13:00 Erwin Schr... 0%	14:00 Kath Bache... 0%			
		14:00 Nikola Tesla 0%	15:31 Teams Fra... 0%			
17	18	19	20	21	22	23
	15:00 Kath Bache... 0%	14:00 Kath Bache... 0%	16:00 Erwin Schr... 0%			
24	25	26	27	28	29	30
31	01	02	03	04	05	06

Remarque : si nécessaire, l'affichage du calendrier peut être personnalisé à l'aide des filtres de la plate-forme.

Comment fonctionne Predictto ? | Fractal One

 help.fractal.com/fr/articles/6065426-as-it-works-predictto

Ce guide a été conçu pour vous aider à utiliser et à comprendre **Predictto**, l'outil de maintenance prédictive de **Fractal**. Il est divisé en deux parties principales : tout d'abord, nous expliquons les bases de l'analyse prédictive et les différents modèles que vous pouvez calculer avec **Predictto** ; ensuite, nous vous montrons comment naviguer sur le site web de **Predictto** et utiliser les outils qu'il met à votre disposition.

Analyse prédictive et prévisions

Chez Predictto, nous voulons vous aider à prendre les meilleures décisions pour votre système de gestion de la maintenance. Pour ce faire, nous utilisons des analyses avancées pour créer des modèles prédictifs et fournir des prévisions concernant l'état futur de vos actifs. Nos algorithmes utilisent l'apprentissage automatique en combinaison avec des modèles statistiques pour vous fournir des prévisions complètes, fondées mathématiquement, mais simples à comprendre, afin que vous puissiez prendre des décisions éclairées concernant les plans de maintenance de vos actifs.

Modèles de fiabilité

Tout d'abord, il est nécessaire de préciser ce qu'est la fiabilité : également appelée probabilité de survie, la fiabilité estime la probabilité qu'un actif fonctionne sans défaillance depuis le début de son exploitation jusqu'à un certain point dans le temps. La fiabilité diminue avec le temps, à mesure que l'actif atteint la fin de sa durée de vie utile.

Les modèles de fiabilité décrivent le comportement des systèmes et sont élaborés à l'aide d'outils mathématiques et statistiques pour montrer, expliquer et prédire la capacité de ces systèmes à fonctionner sans défaillance au fil du temps.

Predictto recommande d'utiliser des modèles de fiabilité pour les actifs qui sont plus susceptibles de tomber en panne et qui ne font pas l'objet d'une surveillance continue. En effet, les modèles de fiabilité utilisent les enregistrements de défaillances (obtenus à partir de l'historique des ordres de travail de l'actif) comme données d'apprentissage.

Modèles de dégradation

En termes simples, les modèles de dégradation permettent d'estimer comment l'état d'un actif évolue dans le temps en analysant les variables physiques et/ou chimiques pertinentes mesurées au fil du temps. Utilisation de l'apprentissage automatique et de l'analyse

De cette manière, nous pouvons prédire les valeurs de ces variables dans le futur et faire un pronostic sur l'état de l'équipement.

Dans Predictto, nous utilisons un algorithme qui permet d'établir un modèle probabiliste du comportement d'une ou plusieurs variables dans le temps, en utilisant les mesures de ces variables comme données d'entraînement. Grâce à cet algorithme, il est possible d'estimer le comportement des variables dans le futur, et donc de faire des prévisions sur l'état de l'actif dans le temps. Ces prévisions sont associées à un certain degré de fiabilité, car elles reposent sur une analyse mathématique. Nous ne faisons donc pas de prédiction à l'aveugle, mais nous vous fournissons une prévision fiable.

Il est important de mentionner que si vous souhaitez effectuer ce type d'analyse, vous devez disposer de données de surveillance, soit à partir de compteurs connectés à Fractal, soit à partir d'autres compteurs externes intégrés à votre compte Predictto.

Que puis-je trouver dans Predictto ?

 help.fractal.com/fr/articles/6065436-what-can-i-find-in-predictto

Modèles prédictifs

Dans cette section, vous trouverez tous les modèles prédictifs calculés pour différents appareils. Le nom du groupe de données (attribué par l'utilisateur), le type d'analyse utilisé dans le modèle, la date de création ou de calcul du modèle, les dates de début et de fin des données prises en compte, ainsi que la quantité de données utilisées sont indiqués.

En cliquant sur le bouton VISUALISER LES DIAGNOSTICS, vous accédez à la page des *diagnostics* de votre modèle, où des informations détaillées sur le modèle prédictif sont affichées. Pour plus d'informations sur cette section, voir la section sur **les modèles prédictifs**.

DataLab

Dans cette section, vous pouvez effectuer des tests, en téléchargeant des fichiers contenant des mesures d'une variable surveillée sur une période donnée, ou des enregistrements de défauts. Ces données peuvent être associées à un actif nouveau ou existant, ce qui vous permet de calculer des modèles prédictifs à l'aide des données que vous avez téléchargées via **Modellab**.

Modellab

Dans cette section, vous pouvez sélectionner les paramètres qui vous permettront de calculer un nouveau modèle prédictif. Il est important que vous soyez au clair sur le type d'analyse que vous souhaitez utiliser, pour cela nous vous invitons à revoir la première partie de ce guide, si vous ne l'avez pas déjà fait. Pour plus de détails sur la façon de construire le modèle à calculer, voir la section **Créer un modèle prédictif de** ce guide. Les modèles déjà calculés se trouvent dans la section **Modèles prédictifs**. En outre, dans cette section, vous pouvez synchroniser les informations de vos actifs avec Fractal, ainsi qu'avec des sources externes (telles que des compteurs) que vous avez associées à votre compte Predictto.

Le Predictto Lab : DataLab

help.fractal.com/fr/articles/6065443-el-laboratorio-de-predictto-datalab

Téléchargement de l'historique de mes mesures

Dans cette partie du guide, nous allons vous montrer comment expérimenter Predictto avec vos mesures historiques, sans avoir besoin d'établir une connexion avec des sources externes. Pour ce faire, il suffit de suivre ces étapes simples dans DataLab.

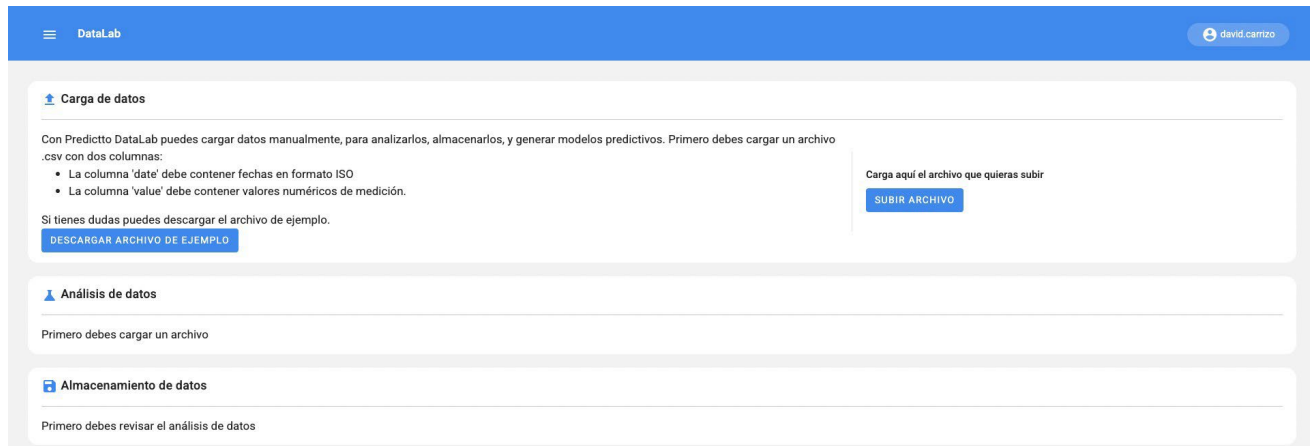

The screenshot shows the DataLab interface with a blue header. The main content area is titled 'Carga de datos' (Data Loading). It contains instructions on how to upload data manually as a CSV file with two columns: 'date' and 'value'. A 'SUBIR ARCHIVO' button is visible. Below this, there are sections for 'Análisis de datos' (Data Analysis) and 'Almacenamiento de datos' (Data Storage).

Le fichier doit comporter deux colonnes : "date" et "valeur" (vous pouvez télécharger le fichier d'exemple pour vous faire une idée). Une fois que vous avez téléchargé le fichier, un tableau contenant les données s'affiche. Vous pouvez choisir les valeurs maximales et minimales que vous souhaitez pour effectuer une analyse rapide.

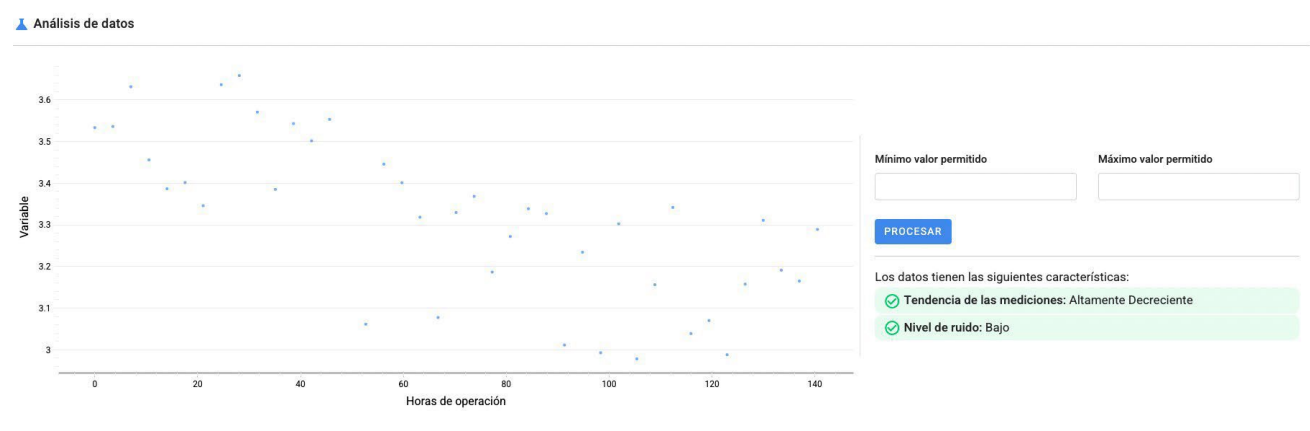

The screenshot shows the 'Análisis de datos' section. On the left, there is a scatter plot with 'Horas de operación' (Operation Hours) on the x-axis (0 to 140) and 'Variable' on the y-axis (3.0 to 3.6). The data points show a general downward trend. On the right, there are input fields for 'Mínimo valor permitido' and 'Máximo valor permitido', a 'PROCESAR' button, and a list of characteristics: 'Tendencia de las mediciones: Altamente Decreciente' and 'Nivel de ruido: Bajo'.

Enfin, si vous souhaitez stocker les données dans le nuage de Predictto, vous pouvez les associer à un actif via un compteur, ou en créer un nouveau, en fonction de votre intention lors du téléchargement du fichier.

Almacenamiento de datos GUARDAR DATOS

Seleccionar medidor

TMed-2 – Medición RMS - Radial GUARDAR NUEVO MEDIDOR

Téléchargement de l'historique de mes échecs

Dans cette partie du guide, nous allons vous montrer comment expérimenter Predictto avec vos enregistrements d'erreurs historiques, sans avoir besoin d'établir une connexion avec des sources externes. Pour ce faire, il suffit de suivre ces étapes simples dans DataLab.

DataLab david.cartizo

Carga de datos

Con Predictto DataLab puedes cargar datos manualmente, para analizarlos, almacenarlos, y generar modelos predictivos. Primero debes cargar un archivo .csv con una columna, 'date', que contenga fechas de eventos de fallas en formato ISO. Si tienes dudas puedes descargar el archivo de ejemplo.

[DESCARGAR ARCHIVO DE EJEMPLO](#) Carga aquí el archivo que quieras subir

[SUBIR ARCHIVO](#)

Análisis de datos

Debes cargar un archivo para poder ver el análisis de tus datos.

Almacenamiento de datos

Debes cargar un archivo para poder analizar y almacenar datos.

Le fichier doit comporter une colonne : "date" (vous pouvez télécharger le fichier d'exemple pour vous faire une idée). Une fois le fichier téléchargé, un histogramme sera affiché avec les données, vous pouvez choisir les dates de début et de fin, et vous pouvez trier l'histogramme dans les périodes que vous souhaitez (Périodes de 1,2,5,15,30 ou plus de jours).

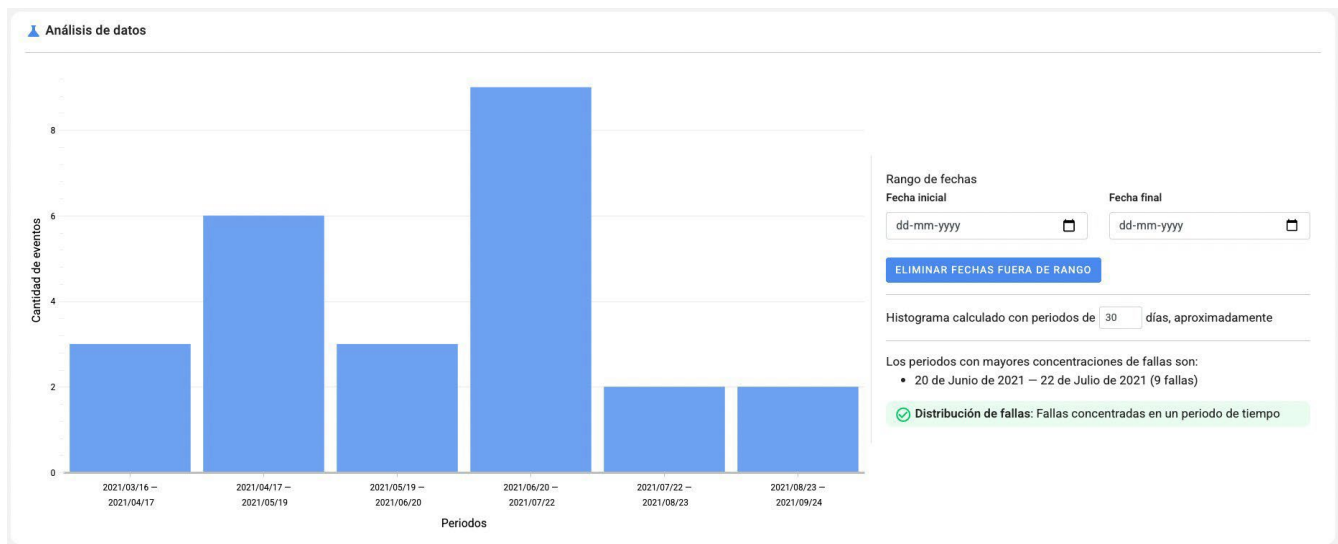

Enfin, si vous souhaitez stocker les données dans le nuage Predictto, vous pouvez les associer à un bien via un mode de défaillance ou en créer un nouveau, en fonction de votre intention lors du téléchargement du fichier. Avant de stocker les données, vous devez indiquer la date d'origine de l'actif.

Almacenamiento de datos

GUARDAR DATOS

Modo de falla de activo

Equipo1 / Amortiguador-1 / Falla Amortiguador

Fecha de origen

dd-mm-yyyy

REGISTRAR NUEVO MODO DE FALLA

Comment les modèles prédictifs sont-ils créés dans Predictto ?

help.fractal.com/fr/articles/6065564-how-predictive-models-are-created-in-predictto

Création d'un modèle prédictif

Dans cette partie du guide, nous allons vous montrer comment créer un modèle prédictif, étape par étape :

The screenshot shows the Predictto interface with the following elements:

- 1**: The 'Modellab' header.
- 2**: The 'Analysis type' dropdown menu set to 'Degradation model'.
- 3**: The 'Date range' input fields.
- 4**: The 'Assets and parts' tree view with 'Rodamiento-1 (T001)' selected.
- 5**: The 'FILTER DATA' button.
- 6**: The 'Models calculation' section with a message: '1 predictive model will be created for each measurer selected'.
- 7**: The 'SAVE AND ANALYZE' button.

Measurer (ID)	Description	Unit	Asset (Code)	Measurements
<input type="checkbox"/> TMed-1	Medición RMS - Radial	Vel. vibración (mm/s)	Rodamiento-1	500
<input type="checkbox"/> TMed-1-x	Medición RMS - Axial	Vel. vibración (mm/s)	Rodamiento-1	500
<input type="checkbox"/> TMed-2	Medición RMS - Radial	Vel. vibración (mm/s)	Rodamiento-2	531
<input type="checkbox"/> TMed-2-x	Medición RMS - Axial	Vel. vibración (mm/s)	Rodamiento-2	500
<input type="checkbox"/> TMed-3	Medición RMS - Radial	Vel. vibración (mm/s)	Rodamiento-3	500
<input type="checkbox"/> TMed-3-x	Medición RMS - Axial	Vel. vibración (mm/s)	Rodamiento-3	500
<input type="checkbox"/> TMed-4	Medición RMS - Radial	Vel. vibración (mm/s)	Rodamiento-4	500
<input type="checkbox"/> TMed-4-x	Medición RMS - Axial	Vel. vibración (mm/s)	Rodamiento-4	500
<input type="checkbox"/> TMed-5	Medición RMS - Radial	Vel. vibración (mm/s)	Rodamiento-5	500
<input type="checkbox"/> TMed-5-x	Medición RMS - Axial	Vel. vibración (mm/s)	Rodamiento-5	500

1. La première étape consiste à se rendre dans la section *Modellab* de Predictto.
2. Vous devrez alors sélectionner le type d'analyse que vous souhaitez effectuer dans le menu déroulant situé en haut à gauche. N'oubliez pas de vous référer aux informations contenues dans l'article "[Que puis-je trouver dans Predictto ?](#)", afin de savoir quelle analyse correspond le mieux à vos besoins.
3. Ensuite, si vous le souhaitez, vous pouvez sélectionner une fourchette de dates, afin que votre modèle ne prenne en compte que les données obtenues dans cette fourchette.
4. Dans l'arbre de sélection, vous trouverez tous les types d'appareils, les appareils et les parties d'appareils que vous avez enregistrés sur notre plateforme. Il est important de noter que si vous avez choisi un type d'analyse qui utilise des informations sur les compteurs (comme le calcul des modèles de dégradation), l'arbre de sélection ne vous montrera que les appareils qui ont un ou plusieurs compteurs connectés.

5. Une fois que vous avez sélectionné les paramètres de filtrage indiqués aux étapes 3 et 4, appuyez sur le bouton "Filtre".

6. Vous devez maintenant sélectionner la source des données qui alimenteront votre modèle. Si vous avez sélectionné une analyse de modèle de dégradation à l'étape 2, le tableau à droite de l'écran affichera tous les compteurs connectés aux appareils et pièces sélectionnés à l'étape 4. Vous devez cocher la case "select" du compteur que vous souhaitez utiliser dans votre modèle. N'oubliez pas que, si vous avez sélectionné une plage de dates à l'étape 3, le modèle ne prendra en compte que les mesures effectuées dans cette plage.
7. Enfin, donnez un nom à l'ensemble de données que vous avez choisi pour alimenter votre modèle. Il est important que ce nom soit descriptif, car vous en aurez besoin ultérieurement pour identifier le modèle et consulter les diagnostics qui en découlent. Une fois le nom écrit, cliquez sur "Enregistrer et analyser".

En suivant les étapes ci-dessus, vous aurez créé un modèle prédictif. Le temps de calcul peut varier en fonction de la quantité de données utilisées pour alimenter le modèle. Nos algorithmes sont optimisés pour réduire ce temps d'attente au minimum. et nous nous efforçons constamment de nous améliorer dans ce domaine.

Une fois le modèle calculé, vous pouvez le retrouver dans la section *Appareils*, où nous vous présentons la liste de tous les modèles existants associés à votre compte, y compris celui que vous venez de créer. En cliquant sur le nom que vous avez donné au groupement de données utilisé pour alimenter votre modèle, vous pouvez consulter les **résultats** et les **diagnostics** qui en découlent.

Sélection multiple

Il est possible de sélectionner plusieurs jauges à la fois, ce qui génère un modèle prédictif pour chacune d'entre elles. De cette manière, vous pouvez créer de nombreux modèles en moins d'étapes et en moins de temps. Pour effectuer une sélection multiple, vous devez utiliser le bouton "ctrl" ("commande" sur macOS) et sélectionner plusieurs actifs.

Cálculo de modelos

2 medidores seleccionados, se crearán 2 modelos predictivos distintos.

	Medidor (ID)	Descripción	Unidad	Activo (Código)	Mediciones	
<input checked="" type="checkbox"/>	DEMO-HID-1		Vel. vibración (mm/s)	Rodamiento-M1	1000	
<input checked="" type="checkbox"/>	DEMO-HID-2		Vel. vibración (mm/s)	Rodamiento-M2	1000	
<input type="checkbox"/>	DEMO-HID-3		Vel. vibración (mm/s)	Rodamiento-M3	1000	
<input type="checkbox"/>	DEMO-HID-4		Vel. vibración (mm/s)	Rodamiento-M4	1000	
<input type="checkbox"/>	DEMO-HID-5		Vel. vibración (mm/s)	Rodamiento-M5	1000	

Nombre del grupo de datos a analizar:

GUARDAR Y ANALIZAR

Modélisation prédictive : Fractal One

 help.fractal.com/fr/articles/7068199-modèles-prédicatifs

Vues des modèles prédictifs

1. **Vue des modèles** (vue par défaut) : Une liste de tous les modèles prédictifs calculés et stockés dans votre compte est présentée, avec des informations telles que le nom attribué à l'ensemble de données d'apprentissage, la date de création du modèle, le type d'analyse utilisé, entre autres.
2. **Vue triée par actifs** : elle regroupe les modèles en fonction des actifs que vous avez enregistrés dans votre compte Predictto. Elle révèle en particulier le modèle dont la criticité prédite est la plus élevée pour chacun d'entre eux.
3. **Vue ordonnée par partie** : similaire à la vue ordonnée par actif, avec la qualité de regrouper les modèles en fonction des parties de l'actif enregistrées dans Predictto.



Indicateurs d'accès rapide

Sur le côté droit de la liste, vous pouvez voir un indicateur sous forme de sphère qui montre l'état critique du bien ; le vert indique qu'il reste du temps avant d'effectuer la maintenance, et le rouge indique qu'il n'y a pas de temps ou que le moment optimal pour effectuer la maintenance est passé.

A screenshot of the Predictto web interface. At the top, there is a blue header with a hamburger menu icon, the text 'Modelos predictivos', a search bar with 'Buscar', and a 'DEMO' button. Below the header, there is a navigation bar with three tabs: 'MODELOS' (active), 'ACTIVOS', and 'PARTES'. To the right of the tabs is a dropdown menu labeled 'Ordenar por:' with 'Fecha de creación' selected. The main content area shows a list of three model entries. Each entry consists of a checkbox, a plus sign, a group name, and a status indicator (a red or green dot).

Group Name	Type of Analysis	Reference Date	Status
Grupo de datos: Eq1-Rod2-Radial-EneroJunio	Modelo de degradacion	5 de Febrero de 2021	Red
Grupo de datos: Rod4-Radial-Diciembre	Modelo de degradacion	5 de Febrero de 2021	Green
Grupo de datos: Eq1-Rod1-Radial-Diciembre-2020	Modelo de degradacion	5 de Febrero de 2021	Green

En outre, il est important de mentionner que les indicateurs rapides sont basés sur les informations contenues dans les **diagnostics**.

Élimination et recalcul de plusieurs modèles

Vous pouvez sélectionner plusieurs modèles à supprimer ou à recalculer en un seul clic. Si vous cliquez sur l'option **Recalculer**, les paramètres d'analyse définis la première fois seront conservés, mais les données les plus récentes collectées à partir du compteur sélectionné lors de la création du modèle seront incluses.

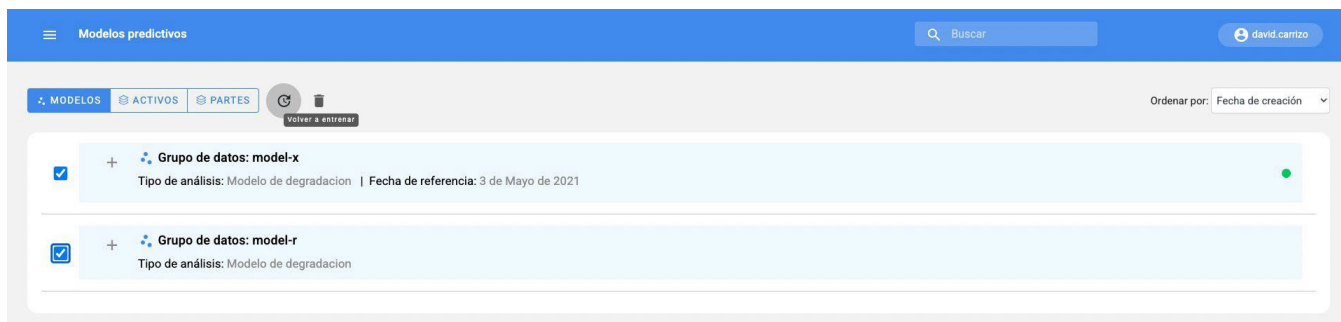

Voir diagnostic

Pour plus d'informations sur les résultats de l'analyse, il suffit de cliquer sur le bouton "Voir le diagnostic".

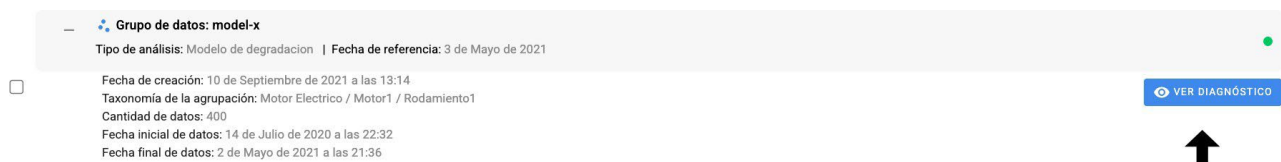

Si vous souhaitez en savoir plus sur les outils qui s'y trouvent, consultez la section **outils de diagnostic** ci-dessous.

Outils de diagnostic Fractal One

help.fractal.com/fr/articles/6065681-diagnostic-tools

Comment les modèles sont-ils interprétés ?

Dans cette section, vous pourrez consulter des informations détaillées sur la prévision souhaitée, ainsi que ses indicateurs, ses graphiques, etc.

Diagnósticos: Modelo de degradación
Motor Electrico / Motor1 / Rodamiento1

David Carrizo

Características del modelo

Grupo de datos: model-x Fecha inicial: 14/Jul/2020 - 22:32 Fecha final: 02/May/2021 - 21:36 EDITAR ELIMINAR

Fecha de creación: 10/Sep/2021 - 13:14

Error de ajuste: 2,453%

Cantidad de datos (n): 400

Configuración de valores límite

Mínimo:

Máximo: 7,1

Límite eje x: 5300

ACTUALIZAR

Historial de versiones

Fecha de creación	Datos (n)
10/Sep/2021 - 13:14	400
21/Jul/2021 - 16:56	277

Pronósticos

RESUMEN DE PRONÓSTICO

Horas de operación registradas: 3990 (02/May/2021)	Horas hasta límite mínimo: -	Horas hasta límite máximo: 1097	Confiabilidad al último registro: 100%
--	------------------------------	---------------------------------	--

Pronóstico de las mediciones

Este gráfico muestra la velocidad de vibración (mm/s) en función de las horas de operación (x10^3). Se observan datos de entrenamiento (puntos naranjos) que siguen una tendencia ascendente. Una línea azul representa el ajuste del modelo, y una línea roja horizontal indica el límite máximo. El eje x está etiquetado con 0, 1, 2, 3, 4, 5. Hay una etiqueta de fecha 2021-05-02 en el gráfico.

Confiabilidad del dispositivo

Este gráfico muestra la confiabilidad del dispositivo en función de las horas de operación (x10^3). La confiabilidad es constante en 1.0 hasta aproximadamente 4.5 x10^3 horas, luego disminuye hasta aproximadamente 0.3 a las 5 x10^3 horas. El eje y está etiquetado con 0, 0.2, 0.4, 0.6, 0.8, 1.0. El eje x está etiquetado con 0, 1, 2, 3, 4, 5.

Interprétation d'un modèle de dégradation

Les modèles de dégradation permettent d'étudier l'état d'un actif dans le temps. Chez Predictto, nous les présentons sous une forme simplifiée à travers deux graphiques : le premier présente l'évolution d'une variable critique dans le temps, et le second la fiabilité de l'équipement sur la même période.

Dans le premier graphique, intitulé "Prévision de mesure", vous pouvez observer l'évolution de la variable mesurée pendant les heures de fonctionnement de l'actif. Les points orange représentent les données de mesure réelles de la variable ; la ligne bleu foncé est l'ajustement trouvé par notre algorithme ; et l'ombrage bleu clair représente l'intervalle de confiance des valeurs futures. En d'autres termes, il est très probable que la variable prenne à l'avenir la valeur de la ligne bleue centrale, mais en réalité, elle peut se trouver n'importe où dans l'ombre grise.

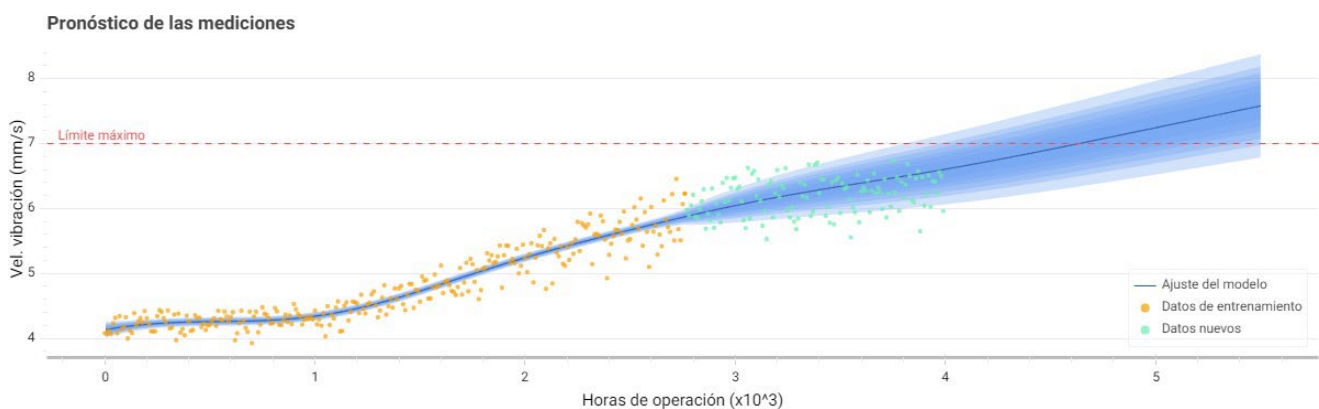

Quelle est l'utilité de ces informations ? Les variables contrôlées peuvent avoir des limites à l'intérieur desquelles le bien est considéré comme fonctionnant de manière satisfaisante. Ces limites peuvent être fixées par une norme ou par l'utilisateur en fonction de ses connaissances et de son expérience.

Grâce à ce graphique, vous pouvez savoir quand la variable étudiée atteindra cette limite, marquée par une ligne horizontale rouge. Par défaut, pour l'analyse des vibrations, cette valeur limite correspond à celle établie par la norme ISO 10816-3 pour la vitesse de vibration ; cependant, vous pouvez modifier cette valeur à tout moment pour une autre limite (maximum ou minimum) que vous considérez plus appropriée, dans le panneau de configuration qui apparaît à gauche des graphiques. Dans le même formulaire, vous pouvez également modifier la valeur limite de l'axe des x, c'est-à-dire jusqu'à quel moment vous souhaitez que la prédiction de la variable soit effectuée.

Ces données nous permettent d'obtenir des informations sur la fiabilité de l'équipement, comme le montre le deuxième graphique.

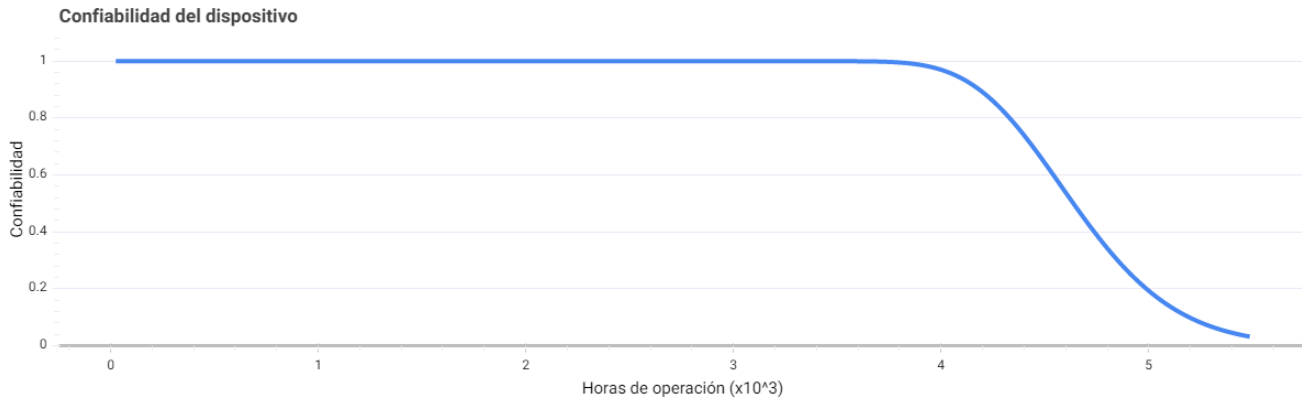

Au fur et à mesure que la variable atteint le seuil fixé, nous observons une diminution de la fiabilité de l'actif, qui atteint 0 % de fiabilité lorsque notre modèle détermine qu'il est absolument certain que la variable dépassera le seuil (c'est-à-dire lorsque l'ensemble de l'ombre grise dépasse le seuil).

Comme vous pouvez le constater, notre modèle ne vous indique pas seulement le moment où votre actif va tomber en panne, mais aussi la probabilité de défaillance au fil du temps.

Interprétation d'un modèle de fiabilité

Les modèles de fiabilité permettent d'étudier l'état d'un ou de plusieurs actifs au fil du temps. Dans Predictto, nous les présentons sous une forme simplifiée à travers les barres suivantes : fiabilité, risque système, défaillances accumulées et coûts. Nous examinerons ensuite quelques concepts importants liés au modèle de Weibull :

1. **Médiane (m)** : Correspond au point dans le temps où la probabilité est de 50 %, il s'agit donc d'une mesure de la tendance centrale facile à trouver à partir des données disponibles ou des outils bureautiques.
2. **R2m** : La valeur de probabilité située sur la courbe de fiabilité de m plus 50% de la courbe de fiabilité.
3. **Probabilité de défaillance** : il s'agit du pourcentage d'occurrence de la défaillance, qui permet de connaître les moments où le risque est le plus élevé et le plus faible, ainsi que les périodes pendant lesquelles le système nécessite une attention particulière en matière d'exploitation et de maintenance.
4. **Fiabilité** : probabilité que le(s) bien(s) fonctionne(nt) dans des conditions préétablies.

5. **Taux de défaillance** : il s'agit de la probabilité d'occurrence d'une défaillance, en tenant compte du fait que l'actif peut ou non avoir déjà connu une défaillance. Ce paramètre est essentiel pour caractériser les processus de défaillance. En outre, il correspond à l'inverse du temps entre les défaillances (MTBF), l'un des paramètres de référence les plus réputés dans le secteur de la maintenance et de la fiabilité.

6. **Taux de défaillance cumulé** : il s'agit du nombre estimé de défaillances du système une fois qu'il a été soumis à des politiques de réparation minimales. Cette variable permet d'estimer le nombre de défaillances pour un intervalle de temps défini du cycle de vie du système.

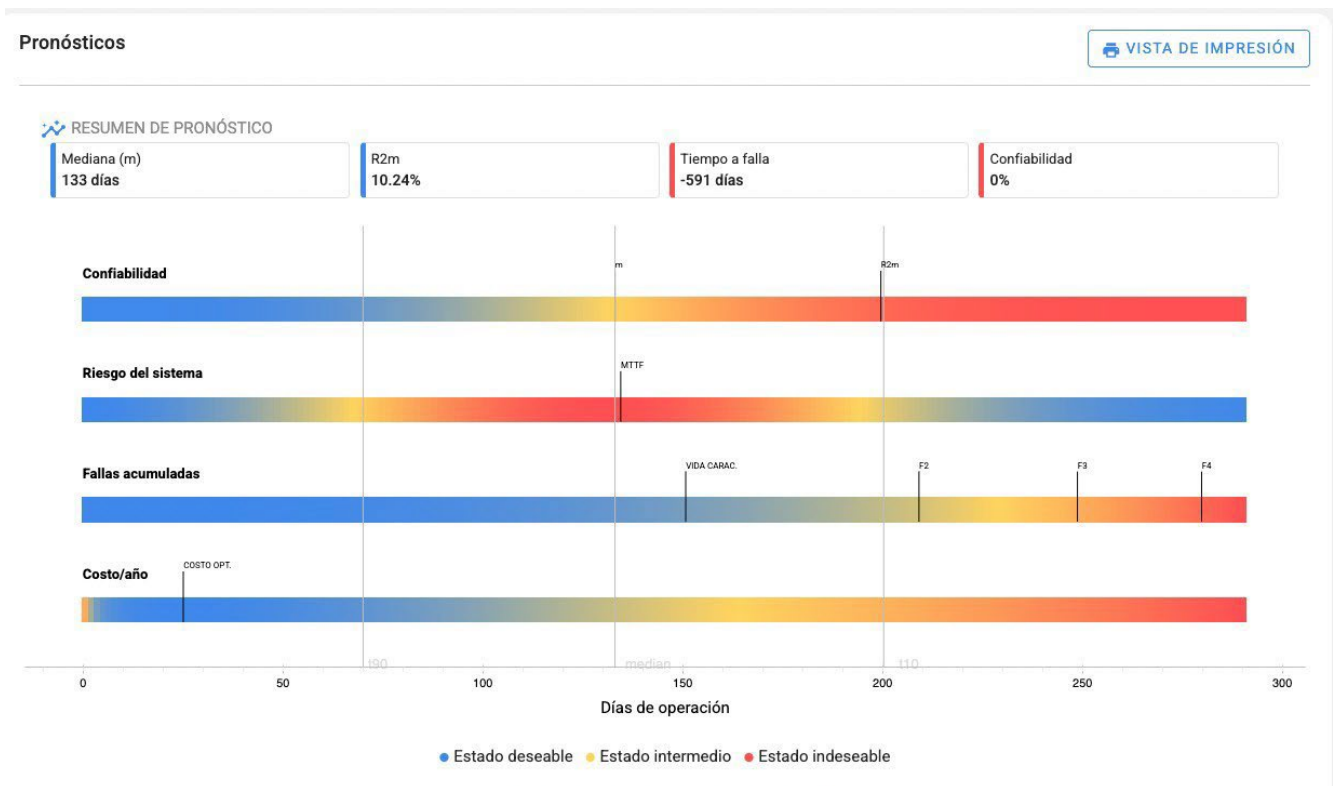

Les outils ci-dessus ajoutent une valeur prédictive aux données de défaillance collectées, ce qui permet de caractériser le comportement des données de défaillance du système collectées. Une fois les paramètres obtenus, il est possible de déterminer le comportement des variables critiques.

1. **Processus accidentels** : processus dont le R2m est égal à 0,3535 ou 35,35% ; ils ont un taux d'échec constant. Les défaillances sont de nature accidentelle et statistiquement imprévisibles.
2. **Processus Bell** : processus dont le R2m est inférieur à 0,3535 ou 35,35 % ; ils présentent un taux de défaillance croissant avec un comportement de tendance centrale. Les défaillances sont prévisibles et se prêtent à des programmes de maintenance préventive.

3. **Processus en cascade** : également appelés processus de mortalité infantile, ils sont ceux dont le R2m est supérieur à 0,3535 ou 35,35 % ; ils ont un taux de défaillance décroissant et leur comportement présente une forte probabilité de défaillance au cours de la période initiale. Les défaillances sont très prévisibles et conviennent aux systèmes de protection de la garantie.

Recalcul des modèles

Pour recalculer un diagnostic, cliquez sur le bouton Editer ; vous trouverez les options pour changer le nom, modifier les paramètres d'entraînement et le recalculer (Entraînement) en un seul clic, en incluant les données les plus récentes.



N'oubliez pas que vous pouvez également effectuer divers recyclages à partir de la section des modèles prédictifs.

Résumé des indicateurs et des prévisions

Vous pourrez visualiser les indicateurs de votre modèle, les heures restantes jusqu'à la panne ainsi que la fiabilité de l'actif. Ces indicateurs sont accompagnés de couleurs représentatives, similaires à celles d'un feu de circulation, afin d'évaluer rapidement l'état de votre actif étudié. De plus, si vous cochez la case de chaque diagnostic, une explication sommaire en langage naturel de ce que ces indicateurs indiquent s'affichera, simplement en passant la souris sur chacun d'entre eux, comme dans l'image de référence.

RESUMEN DE PRONÓSTICO

Horas de operación registradas
4641 (04/Ago/2021)

Horas hasta límite mínimo
—

Horas hasta límite máximo
1593

Confiabilidad al último registro
100%

El pronóstico indica que el límite máximo se alcanzará a las 1593 horas de operación aproximadamente (entre 755 y 2798) a partir del 04/ago./2021.

Note : Si l'indicateur "Heures jusqu'à la limite maximale" est négatif, il indique le nombre d'heures qui se sont écoulées depuis qu'un entretien était prévu. En outre, il est important de mentionner que les indicateurs rapides dans le tableau des modèles fabriqués sont basés sur cette information.

Versions du modèle

Les groupes de données qui portent le même nom et correspondent au même bien sont considérés comme des versions différentes du même modèle. Les différentes versions d'un modèle peuvent être consultées dans le diagnostic du modèle.

Calendrier statique dans les ordres de travail

help.fractal.com/fr/articles/6426135-calendrier-statique-sur-les-ordres-de-travail

La vue du calendrier nous donne un aperçu confortable de nos activités "To-do's et Work orders" sous forme de calendrier, dans lequel nous pouvons observer les différentes activités assignées et à assigner, ainsi que leurs différents statuts qui seront identifiés par des couleurs.

Afin de visualiser nos ordres de travail et nos tâches en attente en mode calendrier, nous devons entrer dans les sections suivantes

1. Menu principal

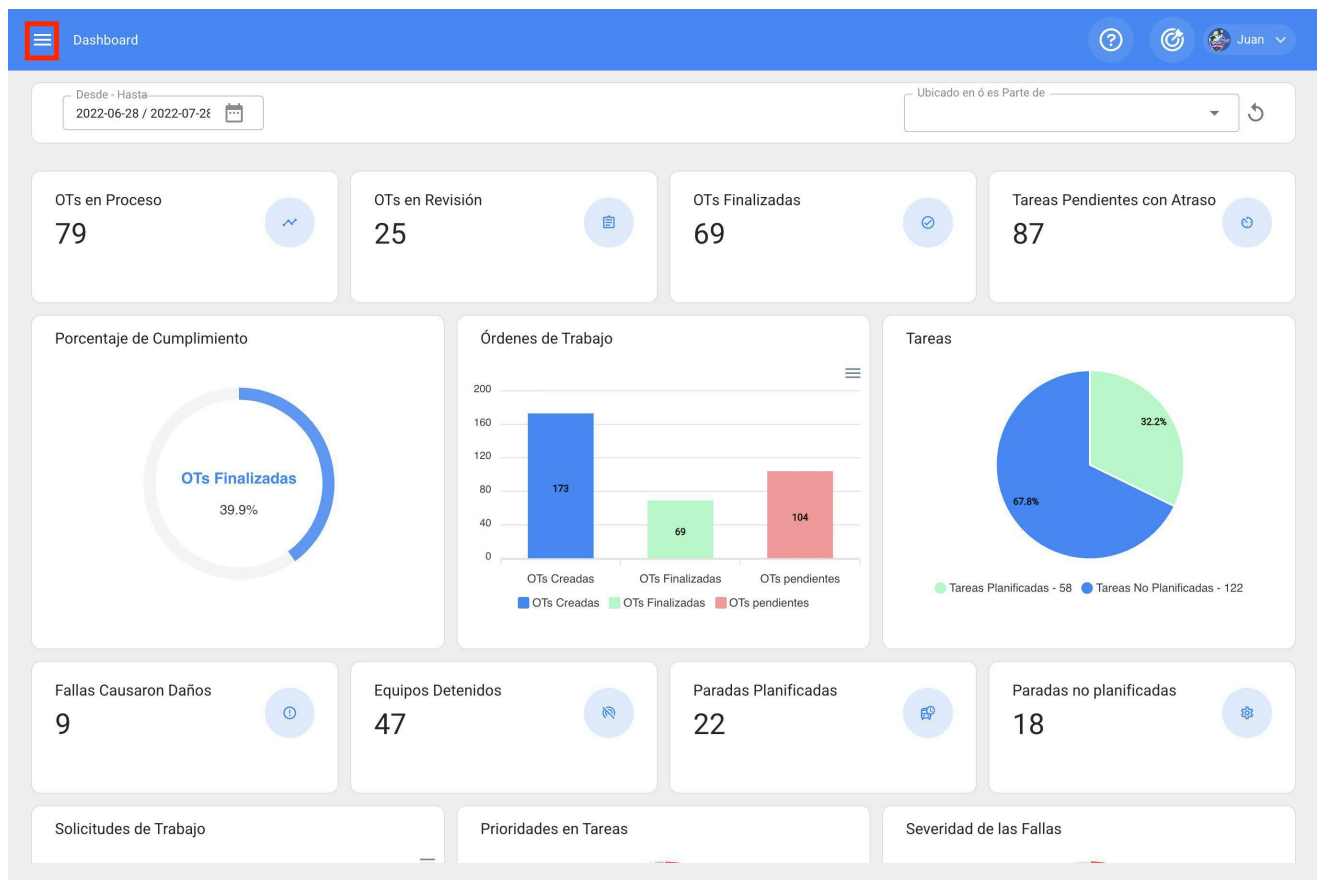

2 - Dans nos modules, nous irons dans Tâches => Bons de travail.

Fractal One

Juan Rangel
ricardo.rangel@fractal.com
FRACTAL MX
4.6.42

- Catálogos
- Almacenes
- Tareas
 - Plan de Tareas
 - Órdenes de Trabajo**
 - Presupuestos
- Monitoreo
- Automatizador
- Inteligencia de Negocio
- Disco Virtual
- Solicitudes

Commit: baabb3f
BuiltTime: 2022-07-27 17:07

The dashboard displays several key performance indicators (KPIs) and charts:

- OTs en Revisión:** 25
- OTs Finalizadas:** 69
- Tareas Pendientes con Atraso:** 87
- Órdenes de Trabajo (Bar Chart):**

Categoría	Valor
OTs Creadas	173
OTs Finalizadas	69
OTs pendientes	104
- Tareas (Pie Chart):**

Categoría	Porcentaje	Valor
Tareas Planificadas	32.2%	58
Tareas No Planificadas	67.8%	122
- Equipos Detenidos:** 47
- Paradas Planificadas:** 22
- Paradas no planificadas:** 18

Additional sections at the bottom include "Prioridades en Tareas" and "Severidad de las Fallas".

3 - Une fois dans le sous-module des bons de travail, cliquez sur l'icône du calendrier à côté de l'icône de la vue Kanban.

Tareas Kanban

?

Juan

Tareas Pendientes (497)

OTs en Proceso (2586)

OTs en Revisión (175)

OTs Finalizadas (2595)

LIMPIEZA MENSUAL

2022-08-29 16:29 / 01:00

Plan de Tareas: Fecha Cada 1 Meses

LAPTOP DELL VOSTRO { TIC-NAU-HDR-LAP-010 }

Prioridad: Media

Yim Cardozo

2022-07-28 / 00:10

0 %

Creada por Fernando Chan

PLANCHA QX-YUN ES-300 300 { ES-300 }

OT-5340-MX

Abraham Dias

2022-07-22 / 00:10

100 %

Creada por Ross Juarez

mini split { oo8 }

OT-5309-MX

JAIME ROBLEDO

2022-07-28 / 00:10

100 %

Creada por Juan Rangel

SWIFTY 7 { EQ-PAC-001 }

OT-5339-MX

vucan

2022-07-28 / 00:10

0 %

Creada por Fernando Chan

PLANTA TENABO { 11000 }

OT-5338-MX

Aaron Cortes

2022-07-18 / 00:10

100 %

Creada por Ross Juarez

Auto

OT-5287-MX

vucan

2022-07-28 / 00:10

0 %

Creada por Fernando Chan

PLANTA TENABO { 11000 }

OT-5337-MX

LIMPIEZA MENSUAL

2022-08-29 16:29 / 01:00

Plan de Tareas: Fecha Cada 1 Meses

LAPTOP DELL VOSTRO { TIC-NAU-HDR-LAP-009 }

Prioridad: Media

Aaron Cortes

2022-07-27 / 00:10

0 %

Creada por ViridianaGarcia

CHICHA { 00004 }

OT-5334-MX

entrenamiento 5 FRACTAL

2022-07-06 / 00:10

100 %

Creada por entrenamiento 5 FRACTAL

ELEVADOR { 1100000002-006-0224 }

OT-5243-MX

cmidence

2022-07-25 / 00:10

0 %

Creada por Ross Juarez

PLANCHA QX-YUN ES-300 300 { ES-300 }

OT-5336-MX

LIMPIEZA MENSUAL

2022-08-05 16:20 / 01:00

Plan de Tareas: Fecha Cada 1 Meses

LAPTOP DELL VOSTRO { TIC-NAU-HDR-LAP-008 }

Prioridad: Media

Aaron Cortes

2022-07-27 / 00:10

Curso 7

2022-07-06 / 00:10

Adan Mayen

2022-12-14 / 01:30

Ici, nous verrons nos tâches assignées et non assignées dans une vue de calendrier avec un filtre de départ par mois, que nous pouvons voir en haut à droite.

Tareas Vista Calendario

2022-07-29 Mes

lun.	mar.	mié.	jue.	vie.	sáb.	dom.
27	28	29	30	01	02	03
03:12 SERVICIO DE VERI... 0%	00:00 PINTURA DE FAC... 0%	11:31 OT-5169-MX 100%	11:13 OT-5189-MX 100%	08:00 OT-4687-MX 100%		
09:00 OT-5140-MX 0%	00:00 PINTURA DE FAC... 0%	13:01 OT-5171-MX 100%	11:17 OT-5188-MX 0%	08:00 OT-4677-MX 0%		
10:01 OT-5187-MX 100%	00:00 PINTURA DE FAC... 0%	13:06 OT-5170-MX 0%	12:17 OT-5192-MX 0%	08:00 OT-4663-MX 100%		
+ 7 Más	+ 10 Más	+ 17 Más	+ 71 Más	+ 18 Más		
04	05	06	07	08	09	10
00:00 OT-5278-MX 0%	12:09 AUDITORIA M... 0%	14:49 OT-5237-MX 100%				
09:29 OT-5037-MX 100%	12:09 OT-5305-MX 60%	16:24 Mantenimiento Preventivo Anual Habitaciones				
11:54 OT-5225-MX 0%	12:12 OT-5230-MX 0%	05:00 OT-5246-MX 100%	08:47 OT-5274-MX 100%	10:54 OT-5255-MX 0%		
+ 4 Más	+ 13 Más	+ 10 Más	+ 7 Más	+ 2 Más		
11	12	13	14	15	16	17
10:48 OT-5252-MX 0%	00:00 OT-5251-MX 0%	10:00 OT-5079-MX 100%	00:00 OT-5279-MX 100%	10:32 OT-5132-MX 100%		
10:59 OT-5253-MX 100%	00:00 OT-5250-MX 100%	11:24 AFINACION 0%	00:00 OT-5277-MX 0%	10:32 OT-5101-MX 0%		
12:24 OT-5080-MX 100%	02:24 CAMBIO DE FILTR... 0%	11:42 OT-5258-MX 100%	06:55 Mantenimiento mensual			
12:24 OT-5120-MX 100%	+ 4 Más	+ 4 Más	+ 6 Más	+ 6 Más		
18	19	20	21	22	23	24
17:48 Mantenimiento Preventivo Anual Habitaciones			12:00 falló aire 0%	09:31 OT-5307-MX 100%		21:54 OT-5315-MX 0%
00:01 OT-5293-MX 100%	00:00 OT-5300-MX 100%	00:00 OT-5275-MX 100%	12:44 CAMBIO DE R... 0%	12:00 OT-5326-MX 100%		21:55 OT-5314-MX 0%
00:01 OT-5292-MX 0%	15:31 OT-5288-MX 100%	10:54 OT-5291-MX 0%	13:12 OT-5298-MX 100%	13:19 OT-5309-MX 100%		
+ 10 Más	+ 3 Más	+ 3 Más	+ 2 Más	+ 3 Más		
25	26	27	28	29	30	31
00:01 OT-5301-MX 0%	10:55 OT-5323-MX 0%	10:00 OT-5297-MX 100%	09:22 OT-5337-MX 0%	12:00 verificacion mensu...		
10:01 OT-5191-MX 0%	12:17 OT-5329-MX 100%	11:30 MANTENIMIENTO ... 0%	09:52 OT-5338-MX 0%	13:36 OT-5313-MX 66%		
12:01 OT-5325-MX 100%	13:06 OT-5327-MX 100%	11:30 MANTENIMIENTO ... 0%	12:08 OT-5339-MX 100%			
+ 6 Más	+ 2 Más	+ 5 Más	+ 14 Más			

Vous pouvez voir les tâches avec différentes couleurs

- ◆ : Rouge : tâches en attente.
- ◆ : Jaune : Bons de travail en cours de traitement.
- ◆ : Bleu : commandes en cours d'examen.
- ◆ : Vert : commandes terminées

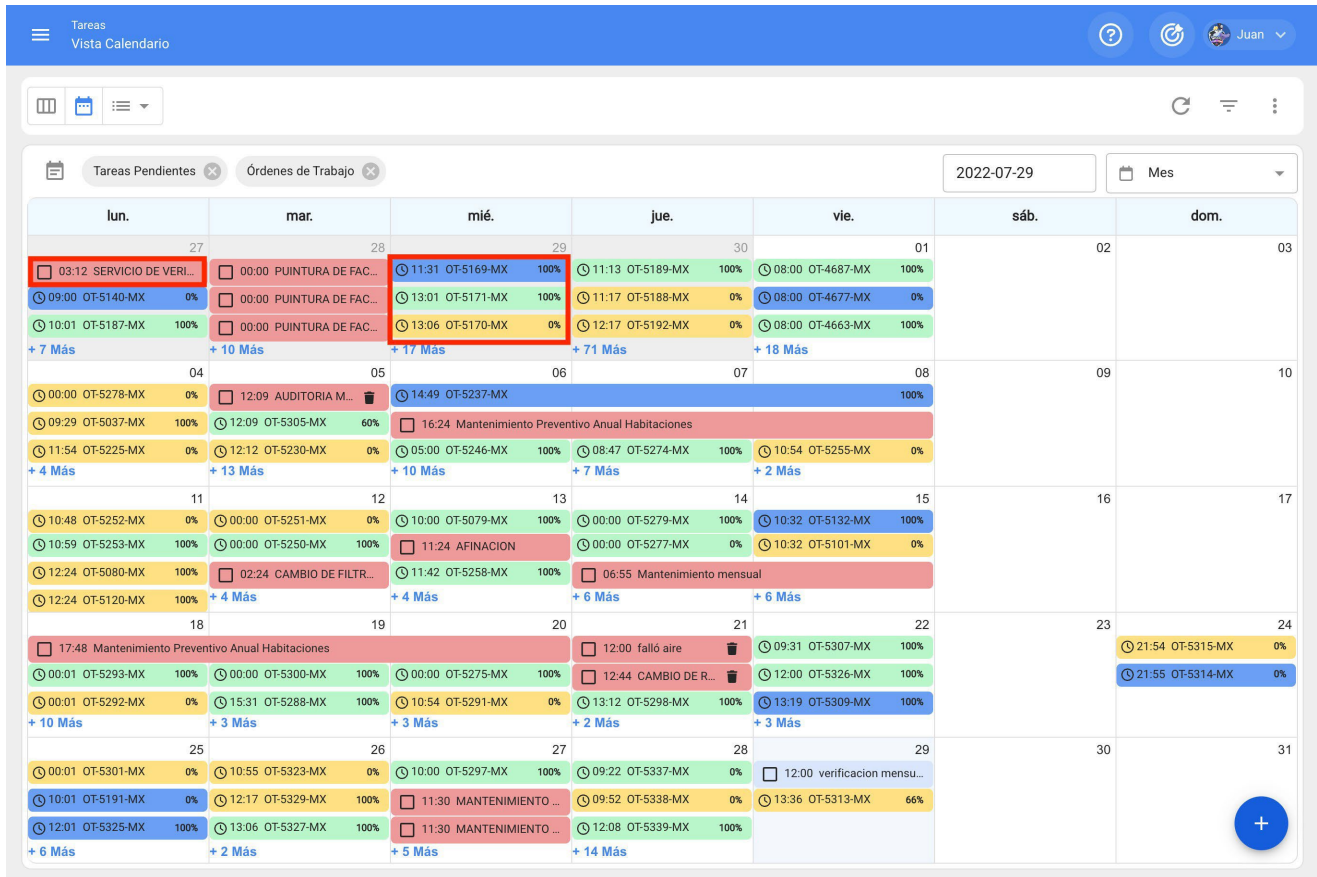

La vision peut également être visualisée sous forme de journée, de semaine, d'agenda et de calendrier.

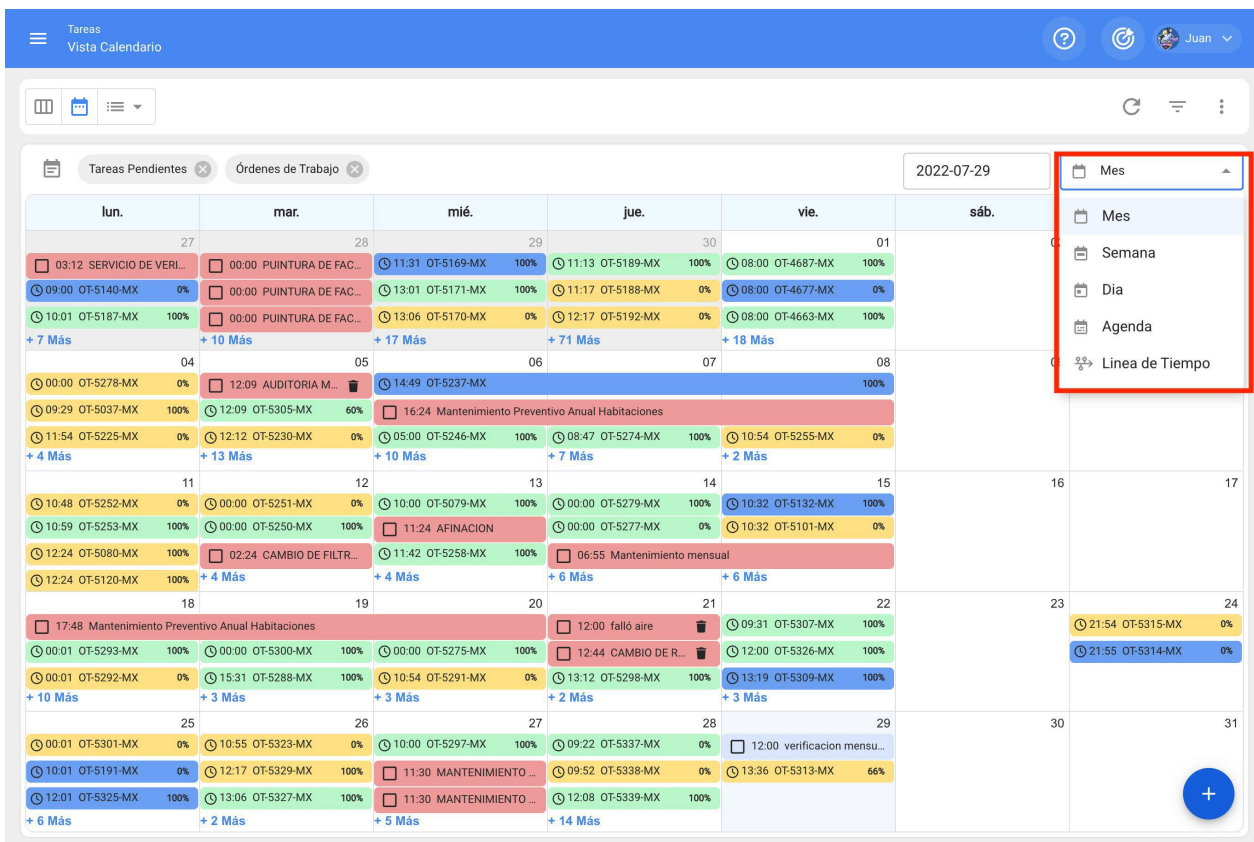

Vista Semana.

Vous pouvez voir les tâches et les bons de travail en attente de la semaine en cours avec la possibilité de modifier le filtre de date.

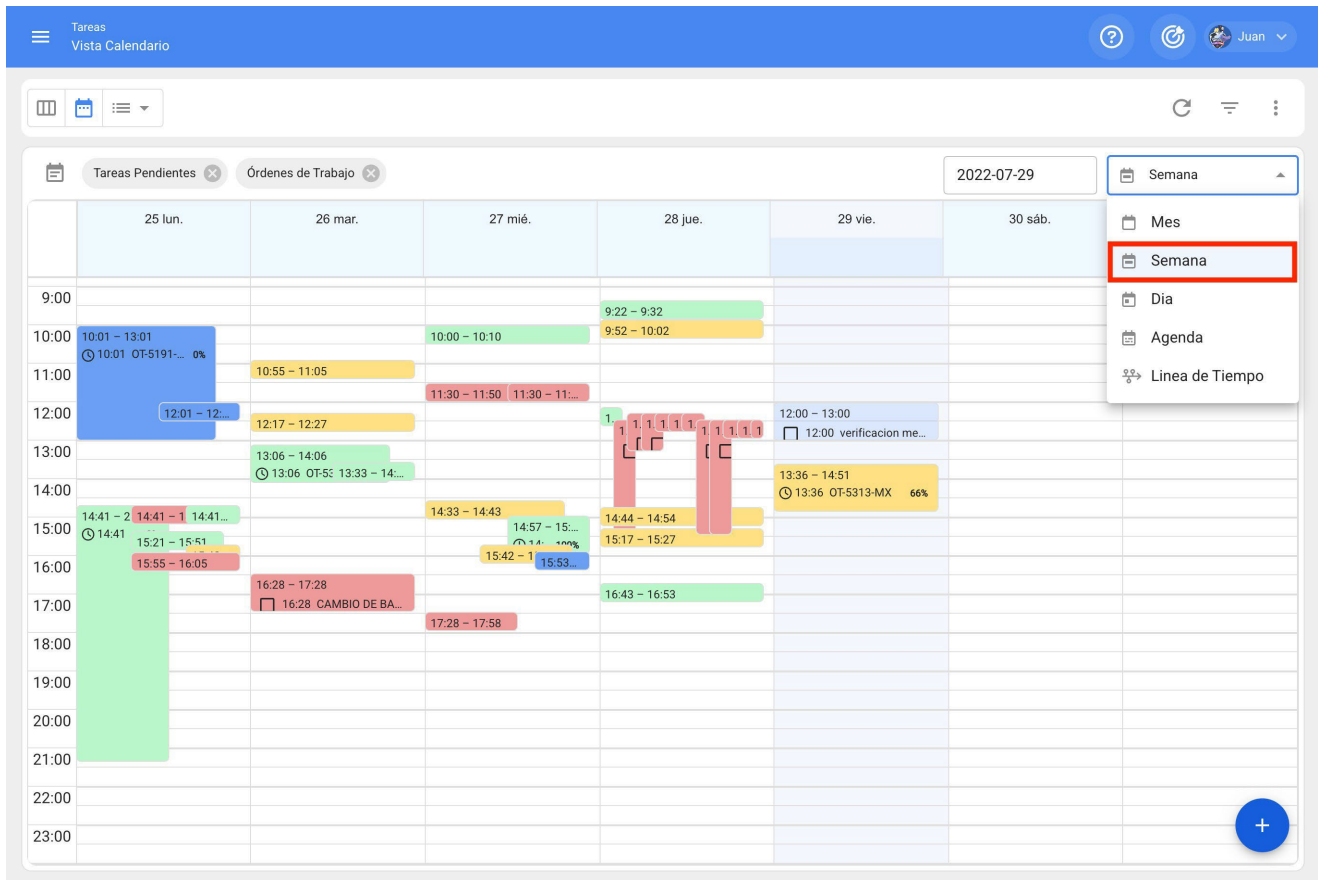

Vista Día.

Vous pouvez voir les tâches et les bons de travail en attente pour la journée en cours, avec la possibilité de modifier le filtre de date.

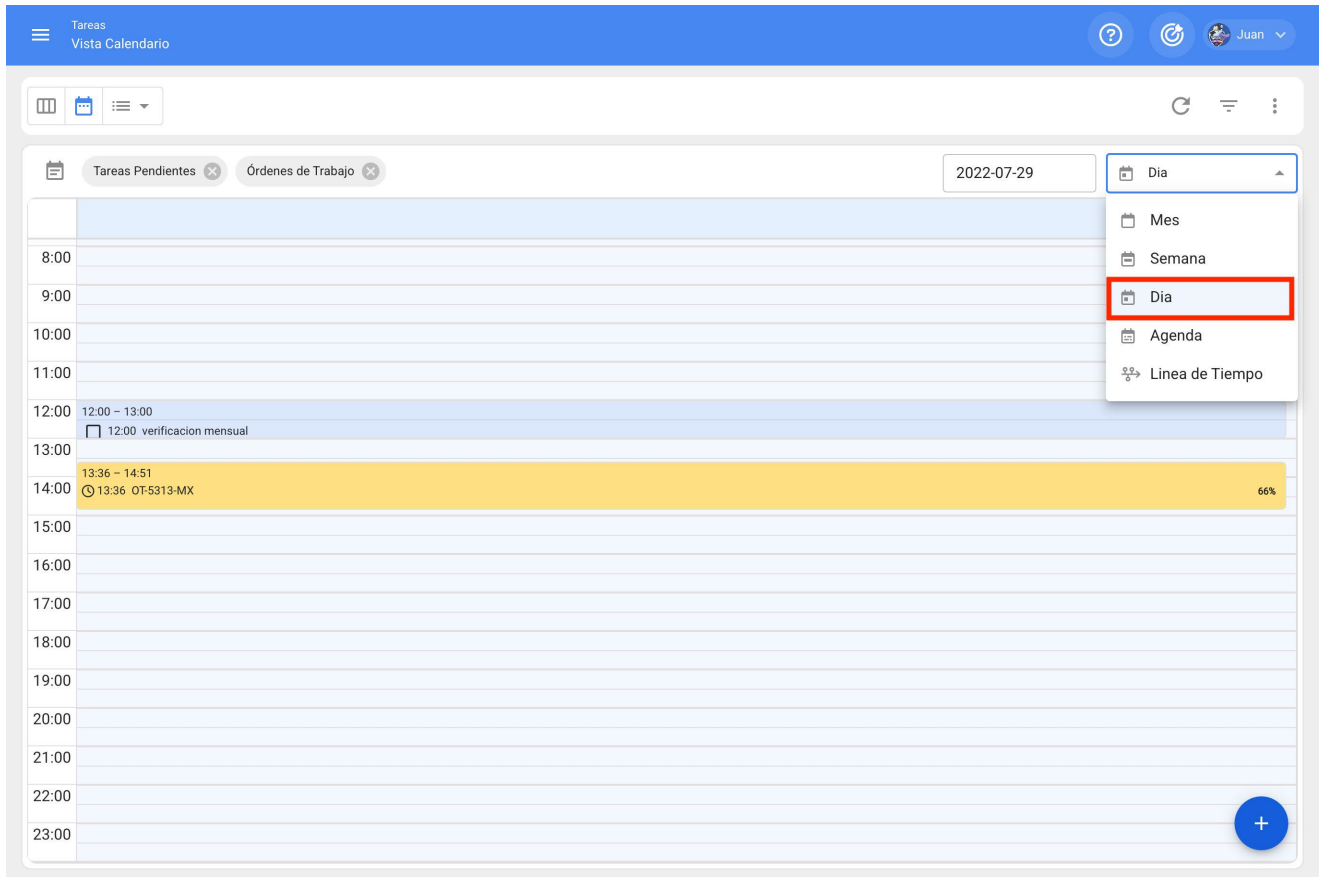

Vue de l'agenda.

Vous pouvez voir les tâches et les bons de travail en attente depuis une semaine jusqu'au jour de l'examen sous forme de liste, avec la possibilité de modifier le filtre de date.

Fonction de calendrier statique.

Les activités peuvent être projetées pour la période requise et stockées dans un ou plusieurs calendriers statiques qui peuvent être reproduits selon les besoins.

Pour créer le calendrier statique, cliquez sur l'icône du calendrier en haut à droite, puis cliquez sur "nouveau" pour commencer à créer le calendrier statique.

The screenshot displays a software interface for task management. On the left, a calendar view shows tasks for the month of February 2022, with columns for 'lun.', 'mar.', 'mié.', and 'jue.'. Tasks are represented by colored bars with icons and progress percentages. A red box highlights the calendar icon in the top navigation bar. On the right, a panel titled 'Opciones calendario' (Calendar Options) is open, showing a list of task types and work orders to be displayed in the calendar. The options are: 'Tareas Pendientes' (checked), 'Órdenes de Trabajo' (checked), 'Órdenes de trabajo por activo' (unchecked), 'Órdenes de trabajo por responsables' (unchecked), and 'Teams' (unchecked). Below this list, there is a section for 'Programación estimada de Tareas' (Estimated Task Scheduling) with a red box highlighting a '+ NUEVO(A)' (New) button.

lun.	mar.	mié.	jue.
01 06:58 OT-440-22 100% 09:17 MANTENIMIENTO ... 09:57 OT-442-22 0% 10:47 Inspección mensual	02 03:59 OT-428-22 100% 04:18 Inspeccion rutinari... 06:44 OT-445-22 100%	03 09:47 Inspección trimest... 11:00 OT-467-22 0% 11:00 OT-457-22 100% 11:08 CAMBIO DE SI...	04 04:06 OT-433-22 100% 04:08 OT-434-22 100% 04:16 OT-447-22 100% 14:00 MANTENIMIENTO ...
08 10:19 OT-404-22 0% 10:47 OT-353-22 0% 12:00 MANTENIMIENTO ... 12:25 MANTENIMIENTO ...	09 06:47 OT-455-22 0%	10 10:28 OT-469-22 33%	11 10:50 OT-461-22 100% 13:03 MANTENIMIENTO ...
15 10:00 OT-456-22 0% 11:00 MANTENIMIENTO ... 15:03 LECTURA DE KILO... 15:17 MANTENIMIENTO ...	16 09:24 OT-464-22 0% 13:00 OT-476-22 100% 13:00 OT-475-22 0%	17 08:45 OT-468-22 100% 09:16 OT-471-22 0% 09:30 OT-470-22 0%	18 08:48 OT-47... 08:50 OT-47... 12:31 OT-47...
22 15:20 MANTENIMIENTO ...	23 14:22 OT-465-22 100%	24 12:48 OT-472-22 0%	25
29 07:00 MANTENIMIENTO ...	30	31	01 11:33 OT-446-22 0% 13:00 OT-479-22 100% 14:00 OT-451-22 0%

Nous ajouterons le nom de notre calendrier statique et la plage de dates à projeter.

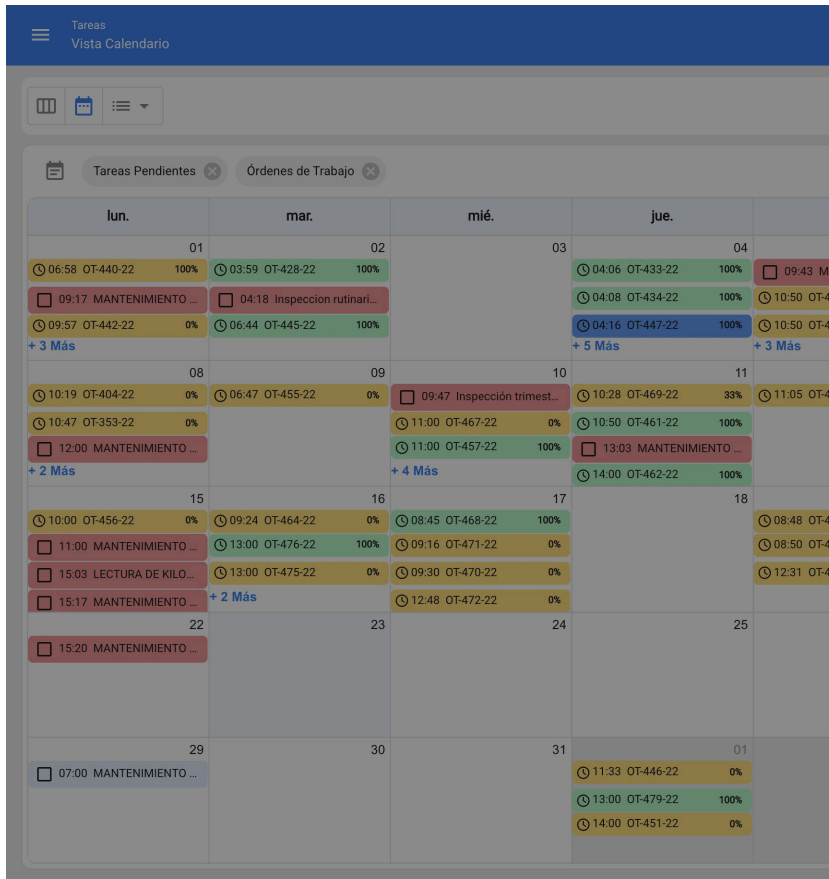

Programación estimada

En esta opción, se crea un nuevo calendario que contiene las programaciones estimadas de tus tareas en los planes de mantenimiento y aplica para el rango de tiempo seleccionado

Descripción

Fecha de Inicio
2022-01-01

Fecha de finalización
2022-12-31

Comme suit.

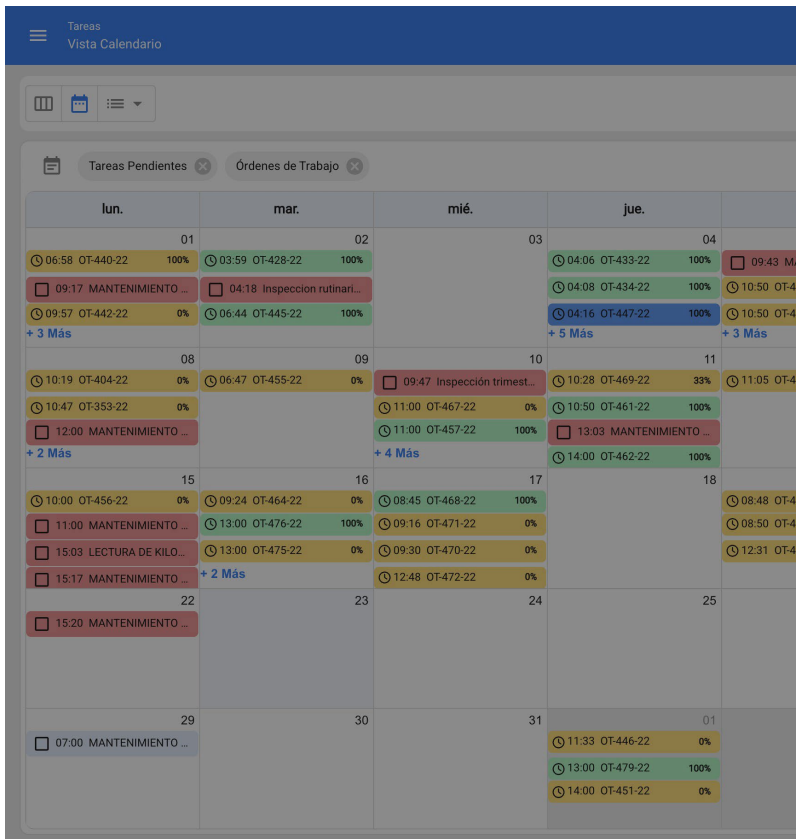

Programación estimada

En esta opción, se crea un nuevo calendario que contiene las programaciones estimadas de tus tareas en los planes de mantenimiento y aplica para el rango de tiempo seleccionado

Descripción
Actividades de Septiembre

Fecha de Inicio
2022-09-01

Fecha de finalización
2022-09-30

Nous sauvegardons la configuration et nous pouvons maintenant consulter notre calendrier statique pour voir nos activités de la période sauvegardée.

The screenshot displays a software interface for task management. On the left, a calendar grid shows tasks for various dates, including 'MANTENIMIENTO' and 'Inspeccion rutinari...'. On the right, a sidebar titled 'Opciones calendario' (Calendar Options) is visible. It contains a search bar with the text 'Selecciona los tipos de tareas y programaciones a ver en el calendario'. Below this, there are several options with checkboxes: 'Tareas Pendientes' (checked), 'Órdenes de Trabajo' (checked), 'Órdenes de trabajo por activo', 'Órdenes de trabajo por responsables', and 'Teams'. At the bottom of the sidebar, under 'Programación estimada de Tareas', there is an option for 'Actividades de Septiembre' (September Activities) for the period '2022-09-01 - 2022-09-30', which is highlighted with a red box and a play button icon.

Il calculera nos activités à afficher.

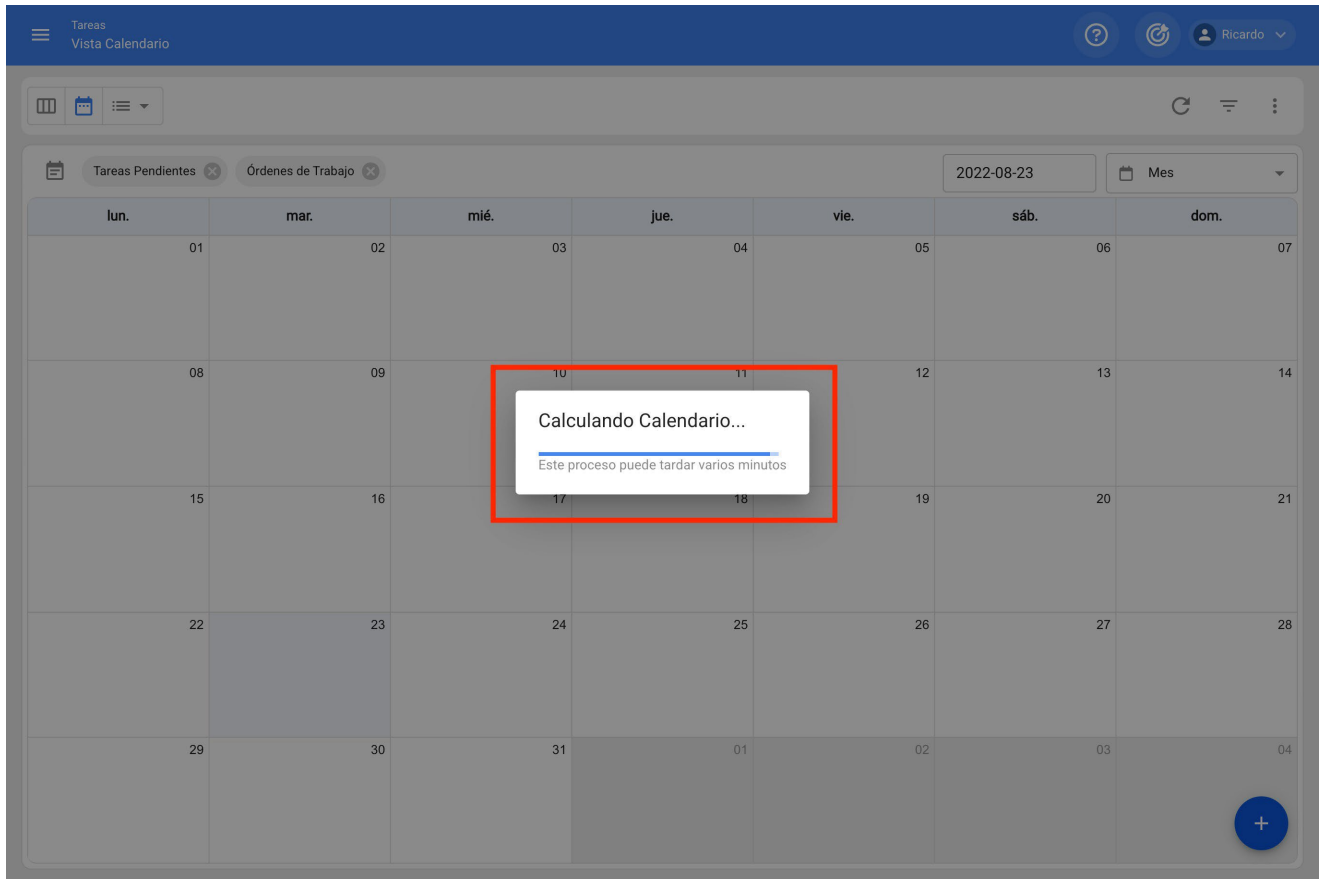

Enfin, nous pourrons voir la projection de nos activités dans le calendrier statique pour la période sélectionnée.

📅
📅
☰
↻ ☰ ⋮

📅
Tareas Pendientes
Órdenes de Trabajo
2022-09-23
📅 Mes

lun.	mar.	mié.	jue.	vie.	sáb.	dom.
29	30	31	01	02	03	04
			02:20 Registro de presión ... 02:20 MANTENIMIENTO M... 02:20 REVISION DIARIA + 30 Más	02:20 REVISION DIARIA 02:20 REVISION DIARIA 02:20 REVISION DIARIA + 14 Más		
05	06	07	08	09	10	11
02:20 REVISION DIARIA 02:20 MANTENIMIENTO M... 02:20 REVISION DIARIA + 37 Más	02:20 Inspeccion rutinaria ... 02:20 REVISION DIARIA 02:20 TAREA 12 + 27 Más	02:20 REVISION DIARIA 02:20 REVISION DIARIA 02:20 REVISION DIARIA + 13 Más	02:20 Registro de presión ... 02:20 REVISION DIARIA 02:20 REVISION DIARIA + 29 Más	02:20 REVISION DIARIA 02:20 REVISION DIARIA 02:20 REVISION DIARIA + 15 Más		
12	13	14	15	16	17	18
02:20 REVISION DIARIA 02:20 REVISION DIARIA 02:20 REVISION DIARIA + 23 Más	02:20 Inspeccion rutinaria ... 02:20 REVISION DIARIA 02:20 TAREA 12 + 27 Más	02:20 REVISION DIARIA 02:20 REVISION DIARIA 02:20 REVISION DIARIA + 13 Más	02:20 Registro de presión ... 02:20 REVISION DIARIA 02:20 REVISION DIARIA + 25 Más	02:20 REVISION DIARIA 02:20 REVISION DIARIA 02:20 REVISION DIARIA + 15 Más		
19	20	21	22	23	24	25
02:20 REVISION DIARIA 02:20 REVISION DIARIA 02:20 REVISION DIARIA + 22 Más	02:20 Inspeccion rutinaria ... 02:20 REVISION DIARIA 02:20 TAREA 12 + 27 Más	02:20 REVISION DIARIA 02:20 REVISION DIARIA 02:20 REVISION DIARIA + 13 Más	02:20 Registro de presión ... 02:20 REVISION DIARIA 02:20 REVISION DIARIA + 28 Más	02:20 REVISION DIARIA 02:20 REVISION DIARIA 02:20 REVISION DIARIA + 14 Más		
26	27	28	29	30	01	02
02:20 REVISION DIARIA 02:20 REVISION DIARIA 02:20 REVISION DIARIA + 22 Más	02:20 Inspeccion rutinaria ... 02:20 REVISION DIARIA 02:20 TAREA 12 + 27 Más	02:20 REVISION DIARIA 02:20 REVISION DIARIA 02:20 REVISION DIARIA + 13 Más	02:20 CAMBIO DE FILTRO ... 02:20 Registro de presión ... 02:20 REVISION DIARIA + 24 Más	02:20 REVISION DIARIA 02:20 REVISION DIARIA 02:20 REVISION DIARIA + 15 Más		



Comment changer le super administrateur de mon compte Fractal ?

help.fractal.com/fr/articles/6493550-how-to-change-my-fractal-account-superadministrator

IMPORTANT : Cette procédure ne peut être effectuée directement que par la personne qui détient actuellement l'utilisateur SUPER_ADMIN ou SUPER_ADMIN du compte.

Si vous devez changer le super administrateur du compte, la procédure suivante est nécessaire :

1. Vérifier que la personne (ressource humaine ou contact au sein d'une entreprise externalisée) qui sera le nouveau SUPER_ADMIN n'est pas ajoutée dans le catalogue correspondant. C'est-à-dire qu'elle ne doit pas être ajoutée dans le module Ressources humaines ou Tiers.

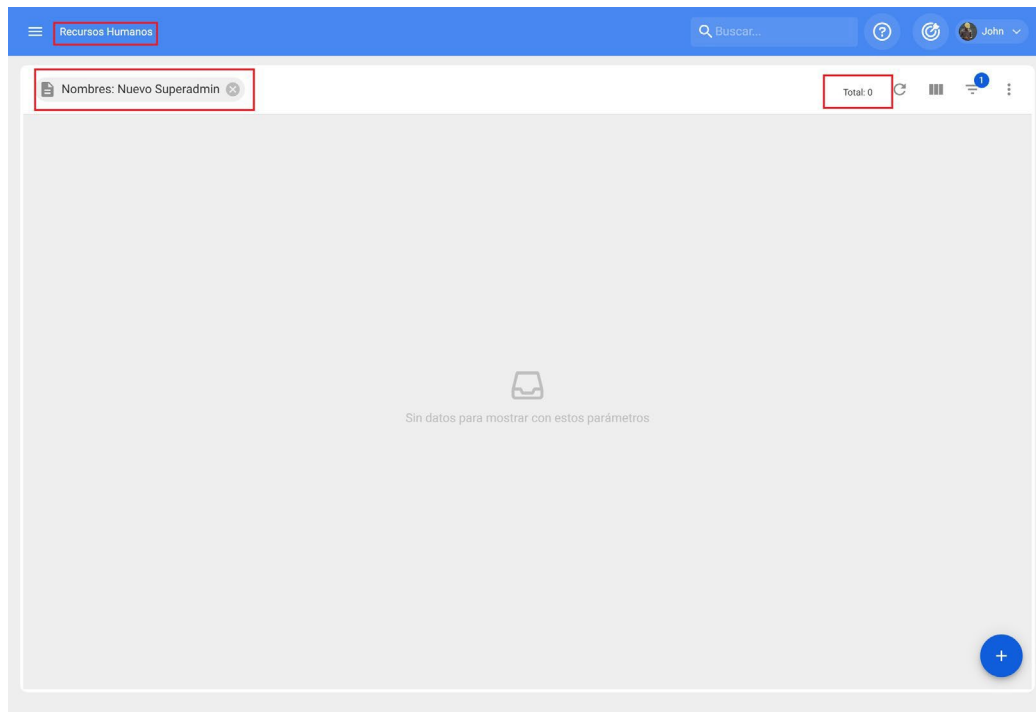

2. Une fois cette vérification effectuée, vérifiez que le nouvel e-mail à attribuer à SUPER_ADMIN est correctement orthographié.

3. Ensuite, avec le compte SUPER_ADMIN, vous devez entrer dans le module Ressources Humaines pour éditer le profil, où vous devez remplacer les données (Nom, Prénom et Email) du SUPER_ADMIN actuel par les données de la personne que vous souhaitez assigner comme nouveau SUPER_ADMIN de la plateforme. Ensuite, les modifications apportées doivent être sauvegardées.

The screenshot shows the 'Recursos Humanos' profile edit page for 'John Smith'. The page is divided into a left sidebar with navigation options and a main form area. The form contains the following fields:

- Nombres:** John
- Apellidos:** Smith
- Código:** BD-ELA-RH-001
- Email:** antiguo.super_admin@email.com
- Clasificación 1:** Projetos
- Clasificación 2:** Supervisor
- Dirección:** Parelheiros
- Ciudad:** São Paulo
- Departamento / Estado / Región:** SP
- Pais:** Brasil
- Código Área:** 04880-620
- Latitud:** -23,8029124
- Longitud:** -46,7344591
- Valor Hora Ordinaria:** Auxiliar mantt
- Horario laboral:** Comercial

A map of São Paulo is visible on the right side of the form. The 'Guardar' button is highlighted in red.

The screenshot shows the 'Recursos Humanos' profile edit page for 'John Smith' after modification. The page is divided into a left sidebar with navigation options and a main form area. The form contains the following fields:

- Nombres:** NUEVO
- Apellidos:** SUPER_ADMIN
- Código:** BD-ELA-RH-001
- Email:** nuevo.super_admin@email.com
- Clasificación 1:** Projetos
- Clasificación 2:** Supervisor
- Dirección:** Parelheiros
- Ciudad:** São Paulo
- Departamento / Estado / Región:** SP
- Pais:** Brasil
- Código Área:** 04880-620
- Latitud:** -23,8029124
- Longitud:** -46,7344591
- Valor Hora Ordinaria:** Auxiliar mantt
- Horario laboral:** Comercial

A map of São Paulo is visible on the right side of the form. The 'Guardar' button is highlighted in red.

4. Immédiatement après (avec le même compte SUPER_ADMIN), vous devez entrer dans le module Paramètres>Comptes d'utilisateurs afin d'identifier le profil d'utilisateur que vous avez modifié (c'est-à-dire le profil SUPER_ADMIN).

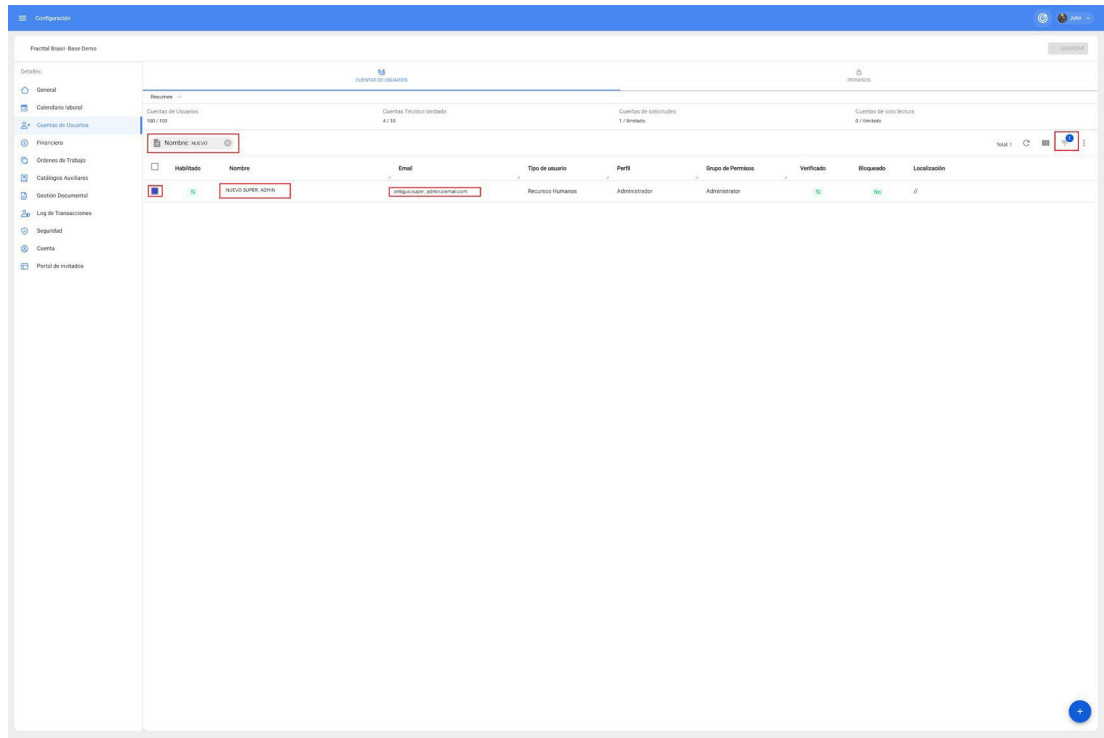

Note : Ce fichier apparaîtra avec le nom et le prénom créés dans le fichier des ressources humaines qui a été édité dans les étapes précédentes, mais avec l'adresse e-mail de l'ancien SUPER_ADMIN.

5. Ensuite, vous devez entrer dans le profil identifié à l'étape 4 (celui du SUPER-ADMIN) pour modifier l'e-mail, pour ce faire, il suffit de remplacer l'e-mail par le nouvel e-mail de celui qui sera le nouveau SUPER_ADMIN.

Editar Cuenta de usuario GUARDAR

Tipo de usuario: Recursos Humanos Habilitado

Nombre: NUEVO SUPER_ADMIN ✕ Email: nuevo.super_admin@email.com

Perfil: Administrador

Solo Mostrar Activos asociados a

Localización: //

Otras Opciones

- Autenticación únicamente mediante Single Sign-On
- Recibir por correo electrónico información de Fractal sobre funciones, actualizaciones, sugerencias, encuestas y ofertas promocionales
- Autenticación de dos pasos sin configurar

6. Enfin, il suffit de cliquer sur enregistrer et le système enverra un e-mail pour définir le mot de passe pour le nouvel accès SUPER_ADMIN à la plate-forme.

Comment connecter Fractal One à Power BI ?

help.fractal.com/fr/articles/6551836-how-to-connect-fractal-one-with-power-bi

Pour se connecter à Power BI, il est nécessaire d'accéder à Fractal, d'aller dans le module de **configuration** >> **sécurité** >> **connexion API** et de générer les données de la clé API.

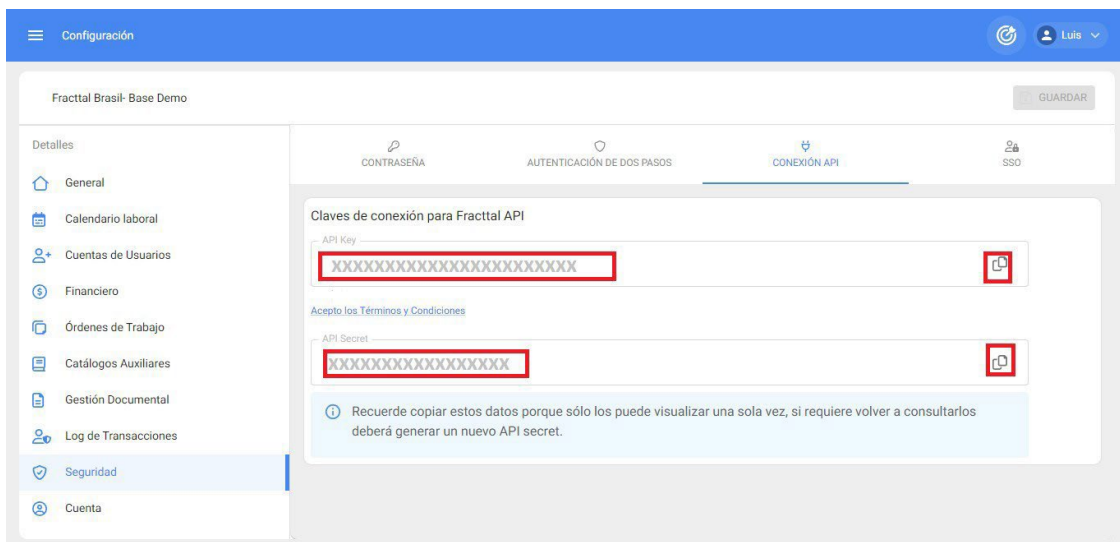
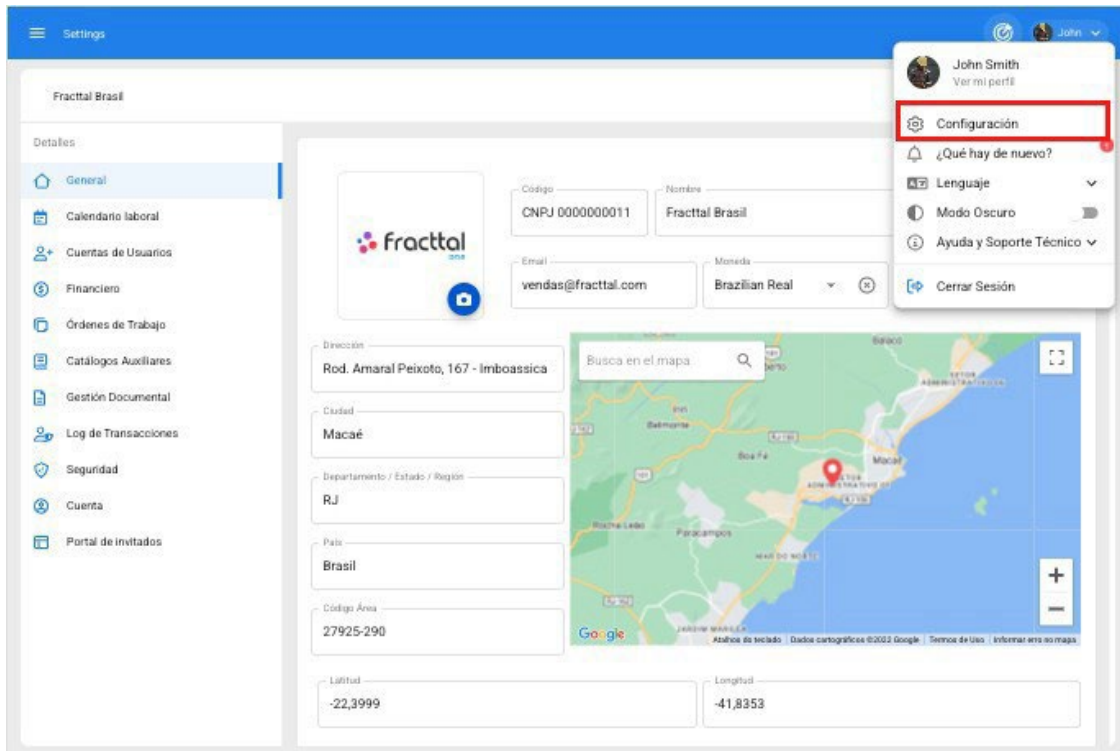

NOTE : Une fois les informations générées, elles doivent être sauvegardées dans un carnet, car si elles sont générées à nouveau, pour des raisons de sécurité, l'API secret sera modifié.

Connexion directe

1. Se connecter à **Power BI Desktop** > cliquer sur **Obtenir des données** > **Web**

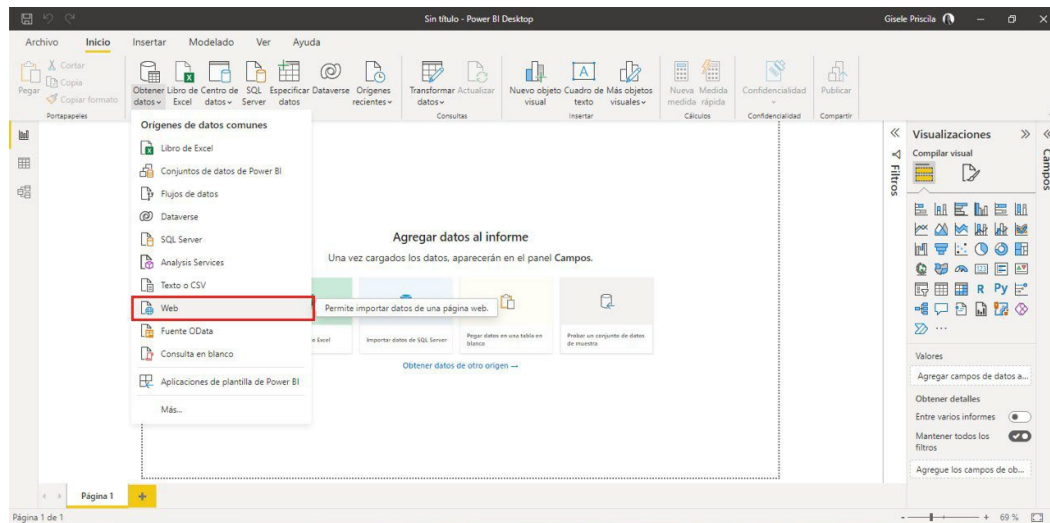

2. Une fenêtre s'ouvrira pour demander l'information "FROM WEB", nous devons entrer l'URL de la requête API que nous allons effectuer et cliquer sur "accepter".

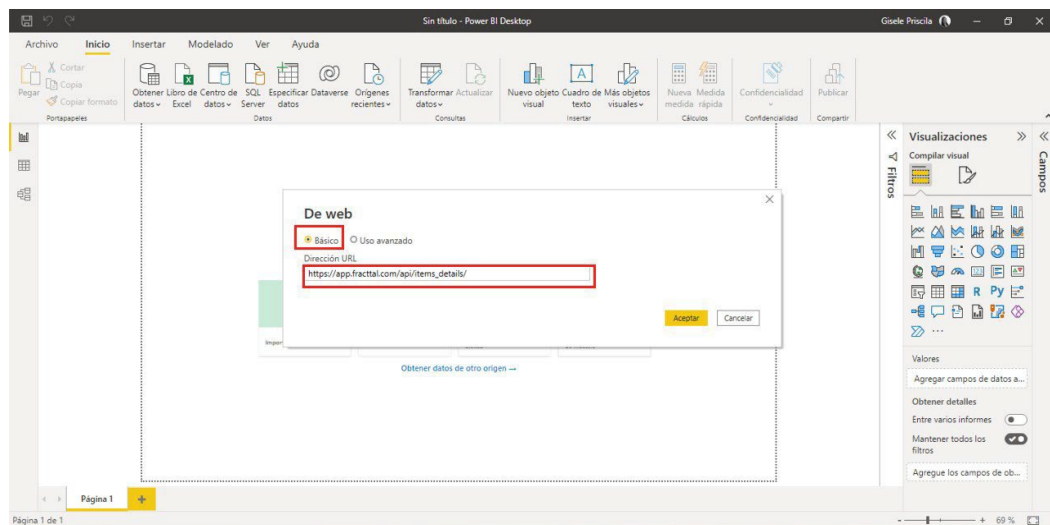

REMARQUE : pour accéder aux URL des API, vous pouvez vous rendre sur : <https://help.fracttal.com/pt-BR/collections/3287833-fracttal-api>

3. Ensuite, allez à "**BASIC**", dans le champ "username" entrez les données de Fractal "**API Key**", dans le champ "password" entrez les données de Fractal "**API Secret**", sélectionnez l'API que nous allons consulter et enfin sélectionnez "**Connect**".

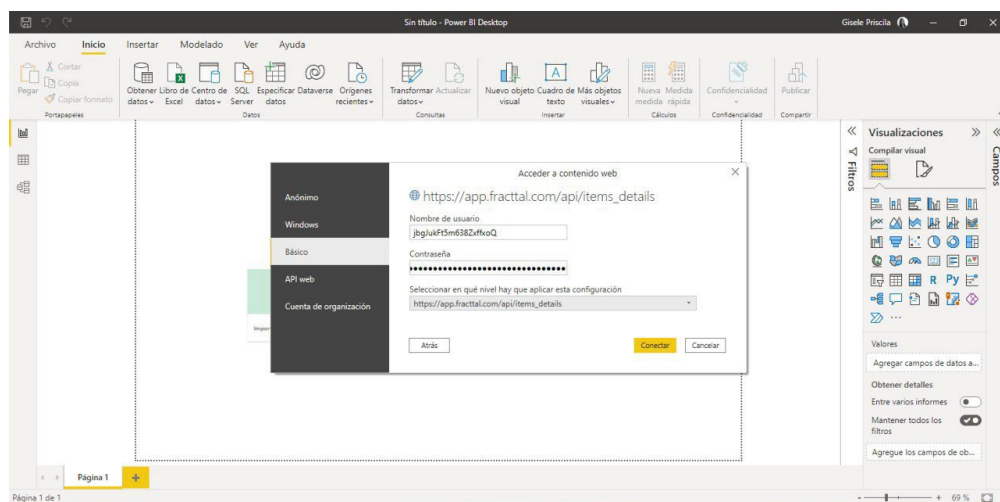
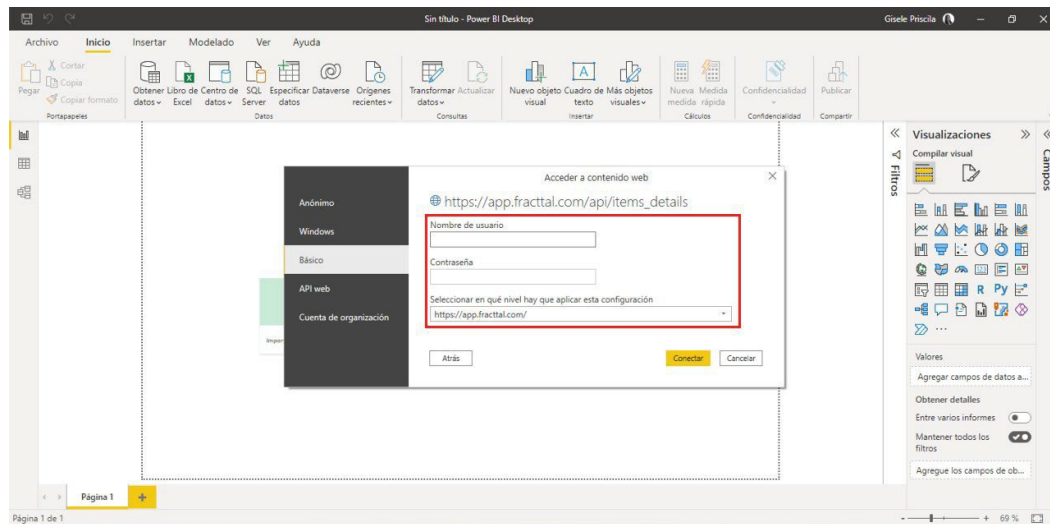

4. Une fois la fenêtre ci-dessus chargée, elle affiche les détails de la requête effectuée.

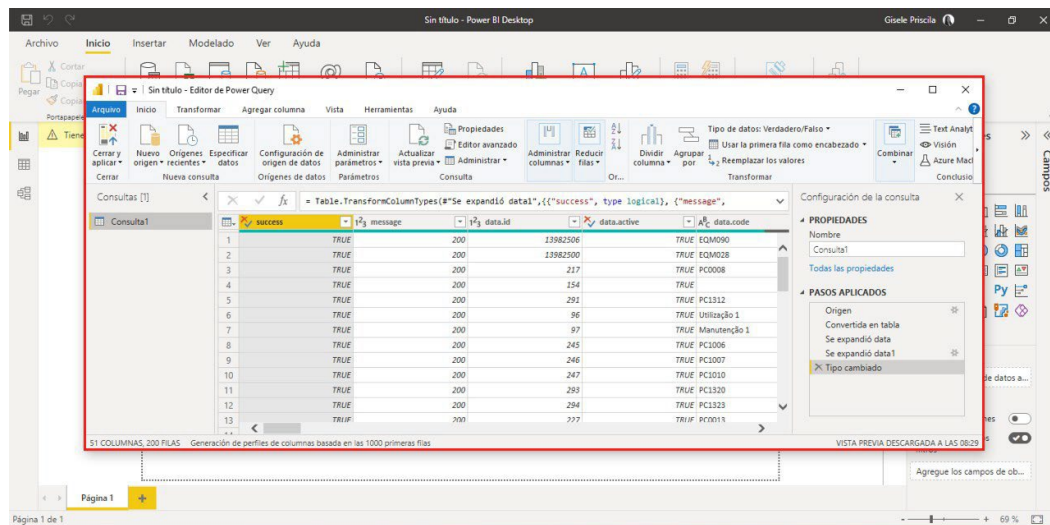

Note : L'article suivant peut également vous intéresser

[Comment mettre à jour automatiquement un rapport PowerBi ?](#)

Comment créer un compte Fractal One gratuit (Fractal One Free) ?

help.fractal.com/fr/articles/6110489-how-to-create-a-reeaccount-in-fractal-one-fractal-one-free

Notre version gratuite de Fractal One, Free, offre une forme allégée de notre GMAO Fractal One, dans une solution 100% basée sur le cloud, accessible depuis n'importe quel endroit et appareil avec la même qualité, la même sécurité et la même infrastructure que nos solutions Fractal.

Fractal One Free inclut la possibilité d'enregistrer un nombre illimité d'actifs tels que l'équipement et les emplacements, les techniciens et les ressources humaines, l'accès à la création de tâches planifiées et non planifiées, la gestion des ordres de travail, la veille stratégique et bien plus encore. C'est une solution idéale pour faire le premier pas des feuilles de calcul et même du papier et du crayon vers une véritable gestion.

Pour créer un compte sur Fractal One Free vous devez cliquer sur le bouton suivant. [Se connecter à Fractal One](#)

Lorsque vous vous connectez, le système affichera le site de connexion de Fractal One, puis vous n'aurez qu'à cliquer sur l'option '*Vous n'avez pas de compte ? Créez un compte*' et suivez les étapes :

The image shows two parts of the Fractal One interface. On the left is the login page, which includes the Fractal One logo, the tagline 'Gestión de Mantenimiento 5.0 para un Mundo Conectado.', and a login form with an 'Email' field and a 'SIGUIENTE' button. Below the form are social login options for Google, Windows, and Apple, with a 4.7/41 rating. A red arrow points to a link that says '¿No tienes una cuenta? Crear una cuenta'. At the bottom, there is a footer with the text 'Al iniciar sesión en Fractal Ud. está aceptando Acepto los Términos y Condiciones y Políticas de privacidad'. On the right is a mobile dashboard with a 'Dashboard' header, a date range 'Desde: Hasta 2021/03/09 - 2021/...', and several data cards: 'OTs en Proceso 5', 'Porcentaje de Cumplim...', 'Fallas Causaron Daños 0', and 'Solicitudes de Trabajo'. A 'Solicitar Demo' button is visible at the bottom of the dashboard area.

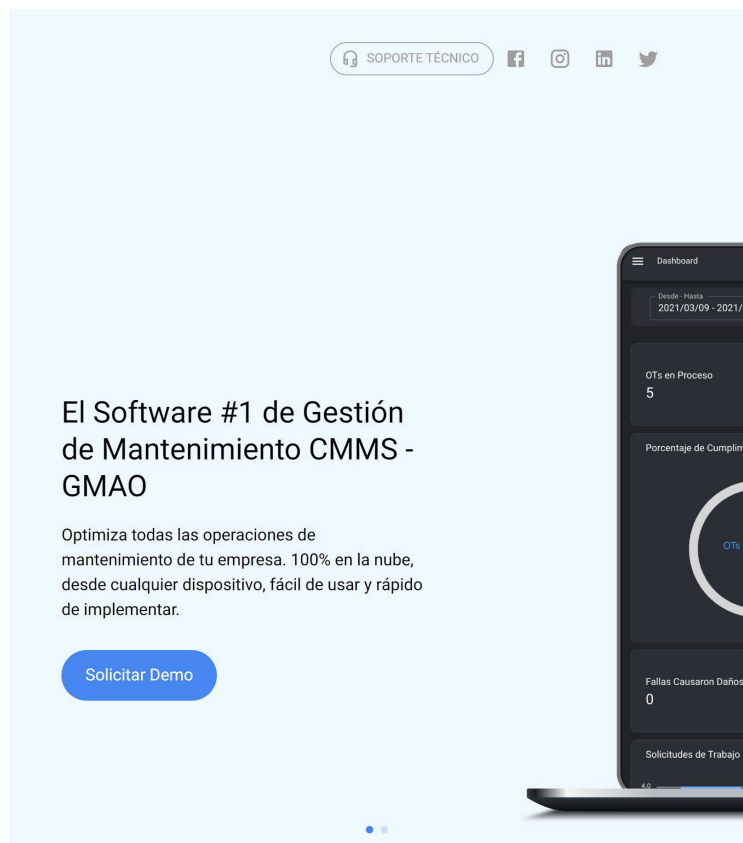
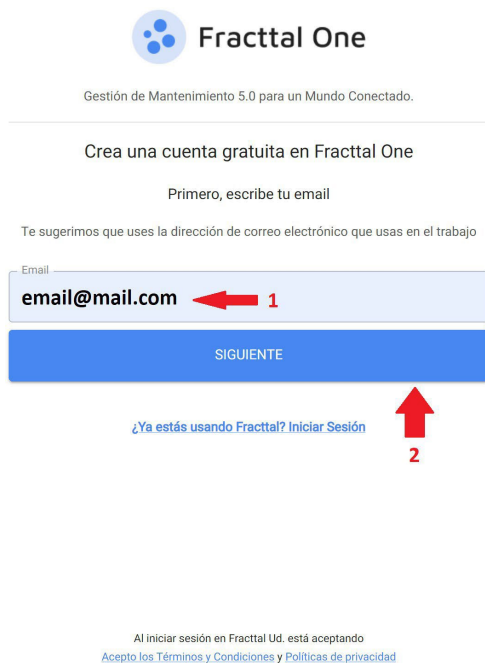

Ensuite, le système enverra un e-mail avec des instructions pour continuer le processus de création de votre utilisateur Fractal Free :

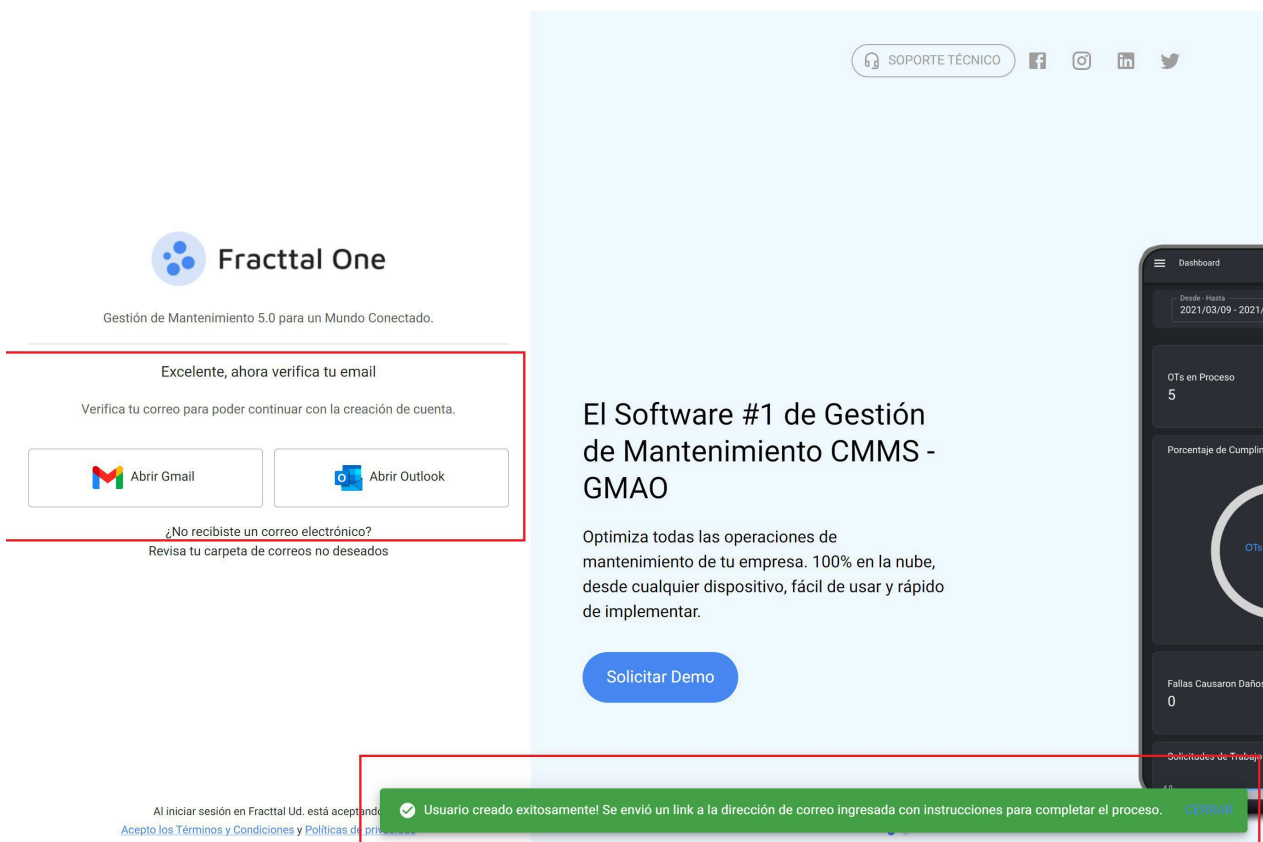

Dans votre boîte de réception (ou dossier spam) vous recevrez l'e-mail suivant, avec le lien pour compléter le processus de création de votre compte Fractal Free, vous devez cliquer sur le bouton bleu 'completar l'enregistrement' :

Bienvenido a Fractal One Free

Fractal <no-reply@fractal.com>
para mim

10:39 (há 1 minuto)

español > português Traduzir mensagem

Desativar para: español



Hola, te damos la bienvenida a Fractal One Free

Gracias por unirse a Fractal One Free, para completar la activación de tu cuenta debes hacer clic en el siguiente botón.

Completar Registro

Esta solicitud estará vigente durante las próximas 72 horas. En caso de que expire, deberás realizar el proceso nuevamente.

Pour compléter l'inscription, vous devez saisir les données demandées et cliquer sur le bouton suivant
créer un nouveau compte :

Gestión de Mantenimiento 5.0 para un Mundo Conectado.

Crear nueva cuenta

Empresa

Nombre Apellidos

País

Telf. Principal Idioma Para envío de correos Español

Contraseña

Confirmar Contraseña

CREAR NUEVA CUENTA >

[INICIO](#)

Al iniciar sesión en Fractal Ud. está aceptando [Acepto los Términos y Condiciones y Políticas de privacidad](#)

SOPORTE TÉCNICO

El Software #1 de Gestión de Mantenimiento CMMS - GMAO

Optimiza todas las operaciones de mantenimiento de tu empresa. 100% en la nube, desde cualquier dispositivo, fácil de usar y rápido de implementar.

Solicitar Demo

Dashboard

Desde - Hasta
2021/03/09 - 2021/03/09

OTs en Proceso
5

Porcentaje de Cumplimiento

Fallas Causaron Daños
0

Solicitudes de Trabajo

Grâce à cela, vous pourrez enfin vous connecter à Fractal One Free, votre compte gratuit, en vous connectant au site avec votre adresse e-mail et le mot de passe que vous avez créé.

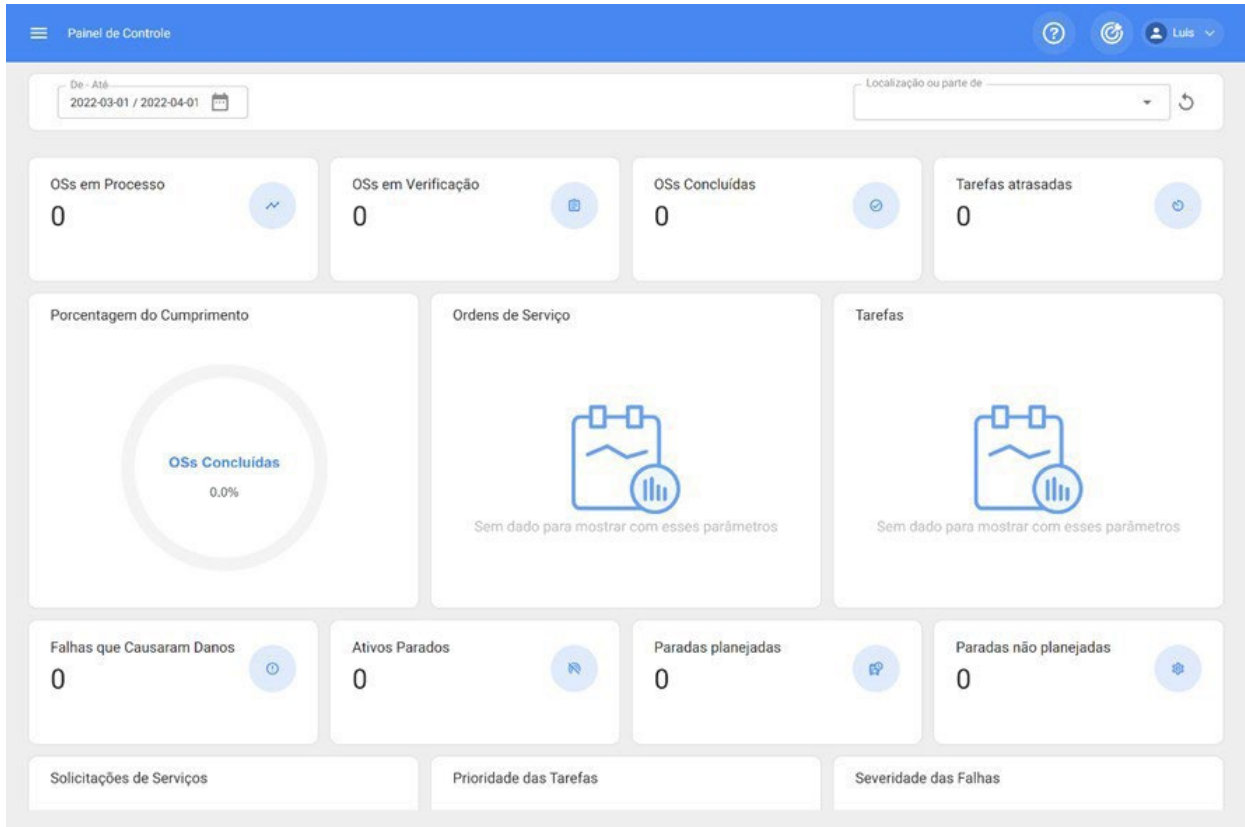

Comment mettre fin à des sous-tâches au sein d'un OT ?

help.fractal.com/fr/articles/6475169-how-to-downgrade-sub-tasks-within-an-ot

Les sous-tâches modélisent le pas-à-pas ou la procédure de maintenance à exécuter par les techniciens lors de l'exécution d'un OT. Ces sous-tâches sont créées lors de la création d'une tâche, comme expliqué à l'étape 2 de l'article suivant : [Comment ajouter un calendrier de tâches ?](#)

Maintenant, une fois que cette tâche se trouve dans un OT, chaque sous-tâche doit être complétée pour que la tâche elle-même puisse être déclarée "exécutée". Nous verrons dans cet article comment désenregistrer les différents types de sous-tâches.

Sous-tâche de type GPS :

The image shows a screenshot of the Fractal One mobile application. On the left, a Kanban board displays several tasks in a grid. Each task card includes a title, a date, a priority level, and a progress indicator. On the right, a detailed view of a sub-task is shown. The sub-task is titled "Informe inicio del servicio*" and has a "Localización" field. A red box highlights the "Localización" field, and a red arrow points to a location icon (a pin) on the right side of the field. Below the "Localización" field, there is another field titled "Relatar estado inicial del equipo y adjuntar foto.*" and an "Adjuntos" button. At the bottom of the sub-task view, there are buttons for "PARAR" and "PAUSAR", and a timestamp "00:10:23".

La sous-tâche de type GPS est affichée dans l'OT sous la forme d'une boîte avec un indicateur de géolocalisation sur la droite. Pour désinscrire ce type de tâche, il suffit de cliquer sur cet indicateur.

Note : L'autorisation de GPS (localisation) doit être accordée à Fractal One pour que l'enregistrement puisse être effectué :

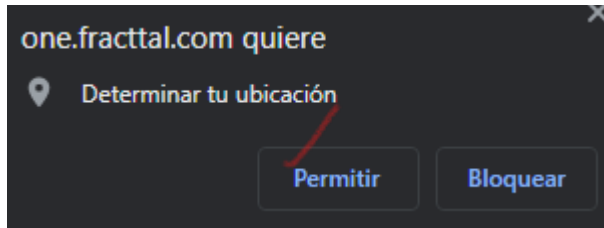

En cas de clic, le système enregistre automatiquement où et quand cette sous-tâche a été désenregistrée :

Type de sous-tâche Texte :

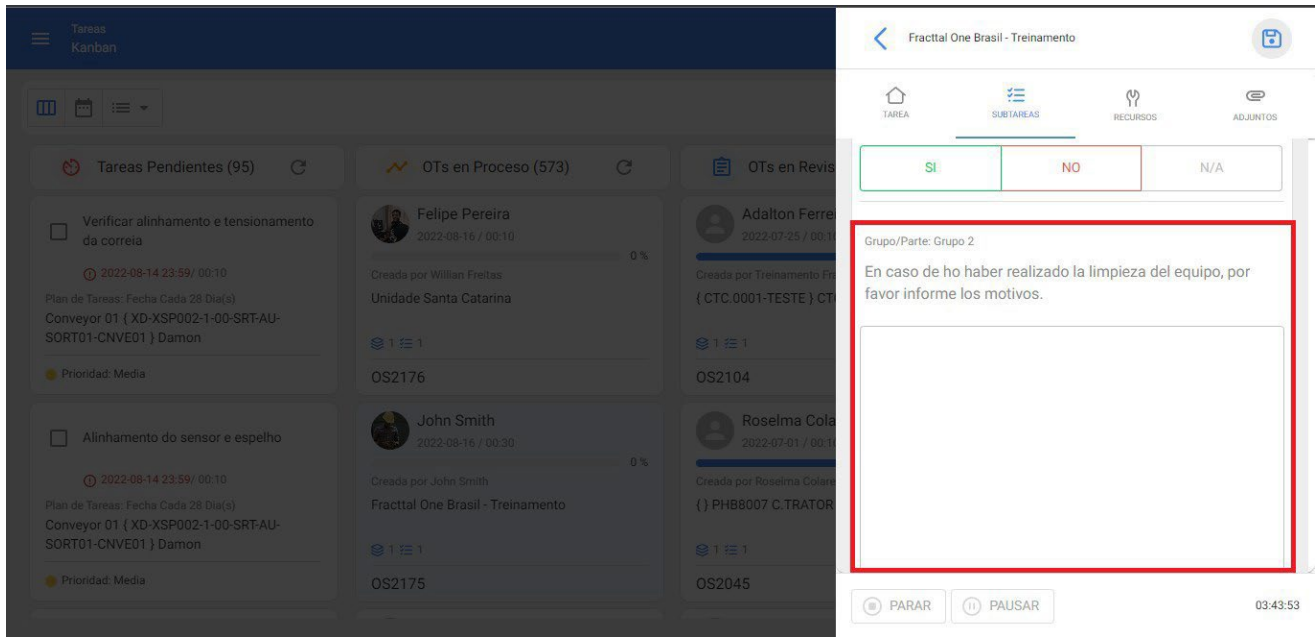

La sous-tâche de type texte est affichée dans l'OT sous la forme d'une case à remplir par le technicien avec les informations demandées dans la description, en acceptant les caractères alphanumériques.

Pour mettre fin à ce type de sous-tâches, il est nécessaire d'ajouter un texte dans la case correspondante :

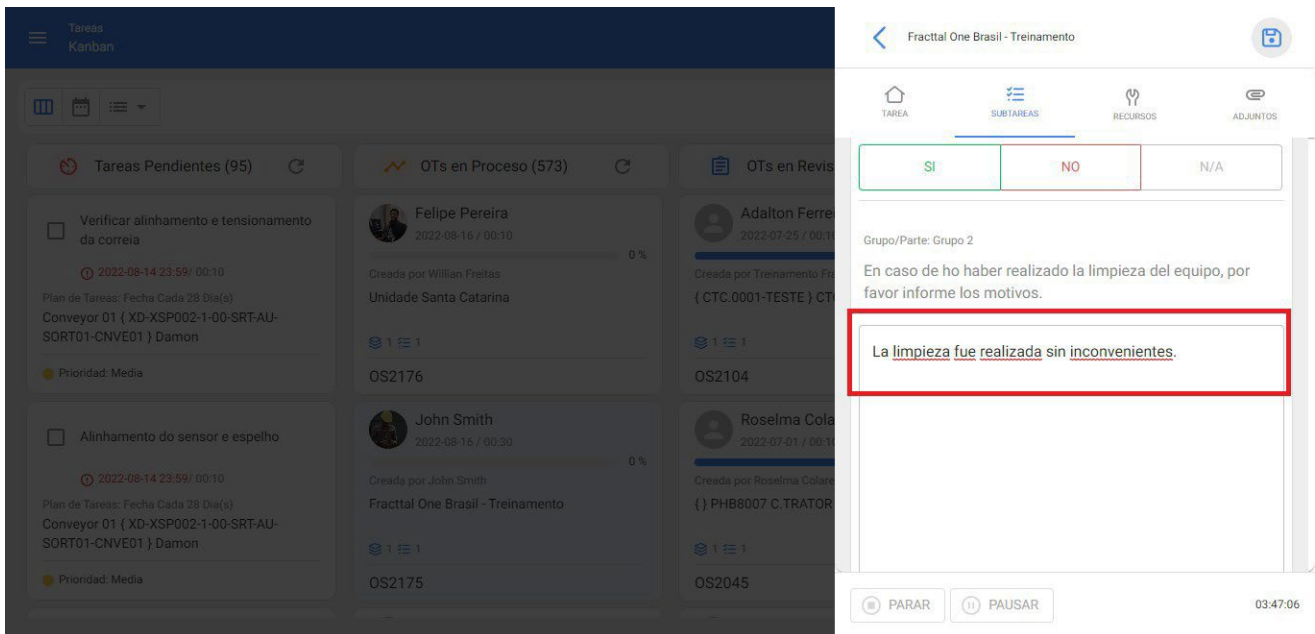

Type de sous-tâche Numéro :

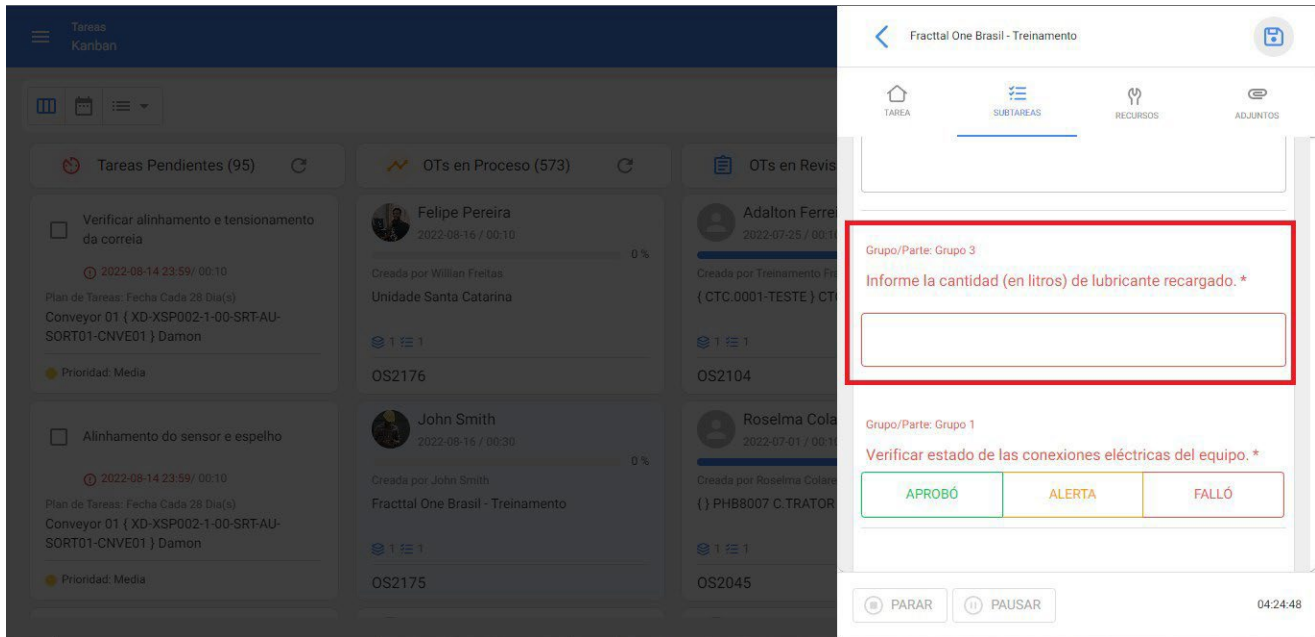

La sous-tâche de type numéro est affichée dans l'OT sous la forme d'une case à remplir par le technicien avec les informations numériques demandées dans la description, en n'acceptant que les nombres décimaux.

Pour finaliser ou terminer ce type de sous-tâches, il est nécessaire d'ajouter la quantité demandée dans la case correspondante :

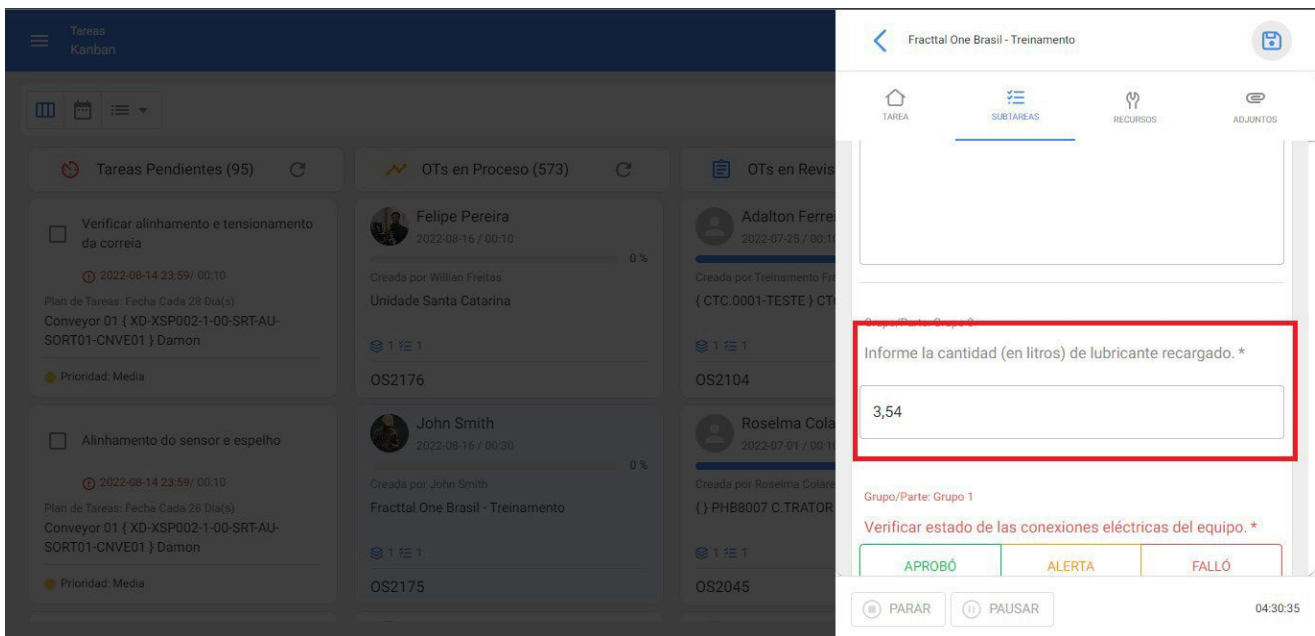

Type de sous-tâche Vérification et type Oui/Non :

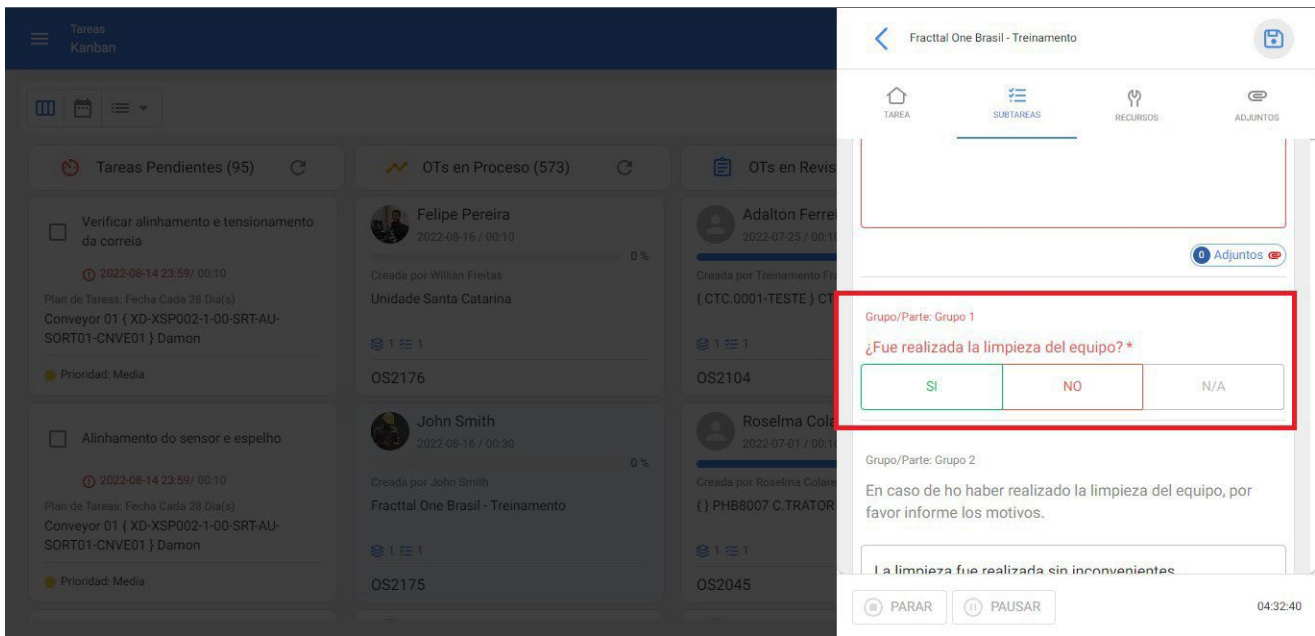
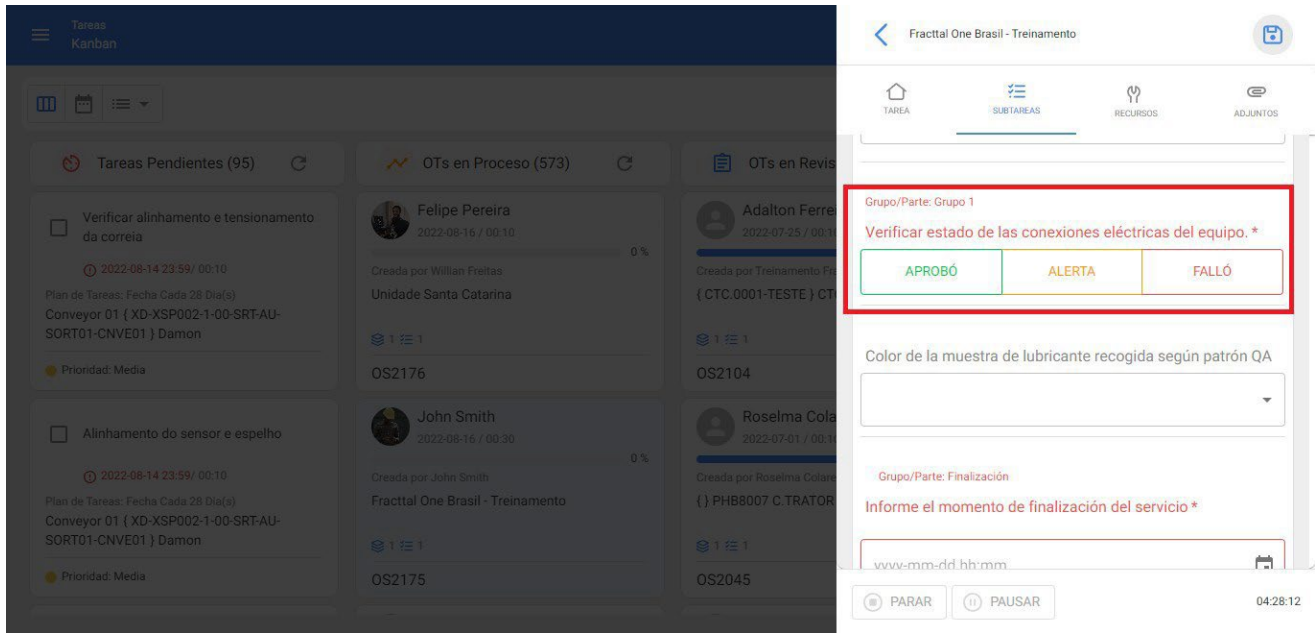

Ce type de sous-tâches est présenté dans l'OT sous la forme de trois options possibles auxquelles le technicien doit répondre en fonction des informations demandées dans la description, en n'acceptant qu'une seule option.

Pour terminer ou annuler ce type de sous-tâches, il faut cliquer sur l'option correspondante :

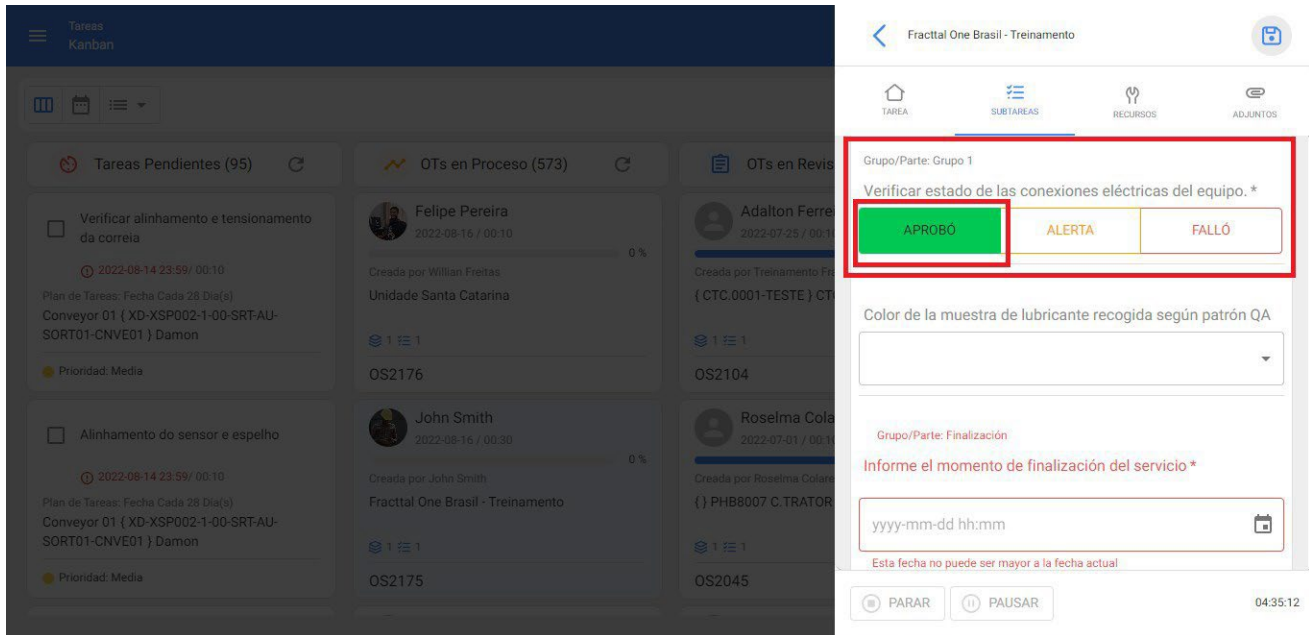

Liste des types de sous-tâches :

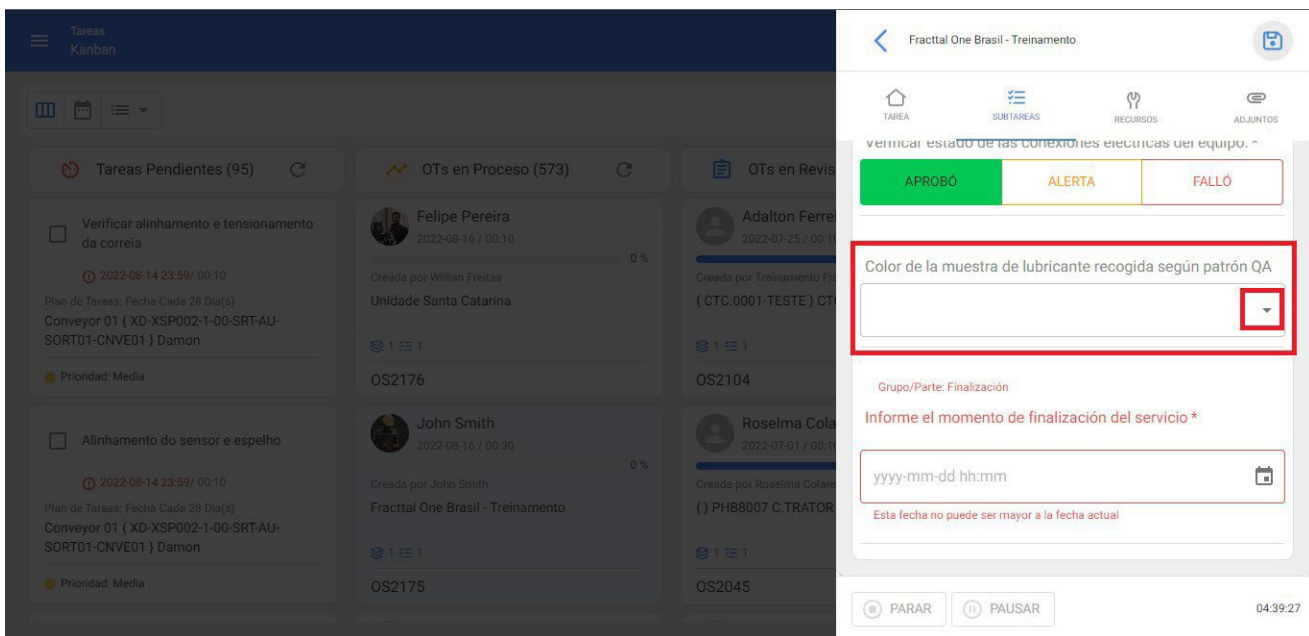

La sous-tâche de type liste est affichée dans l'OT sous la forme d'une boîte avec une liste indiquée par la flèche à droite de la boîte, qui affiche une liste d'options de réponse possibles aux informations demandées dans la description :

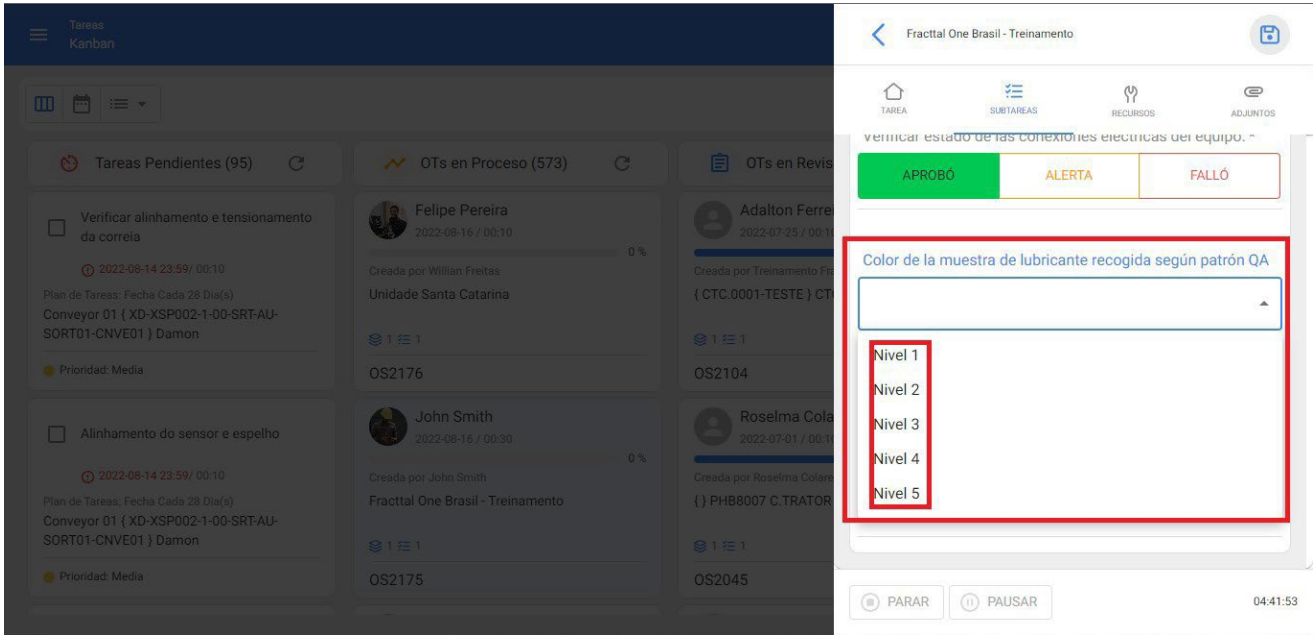

Pour terminer ou annuler ce type de sous-tâches, il est nécessaire de choisir l'option correspondante dans la liste affichée :

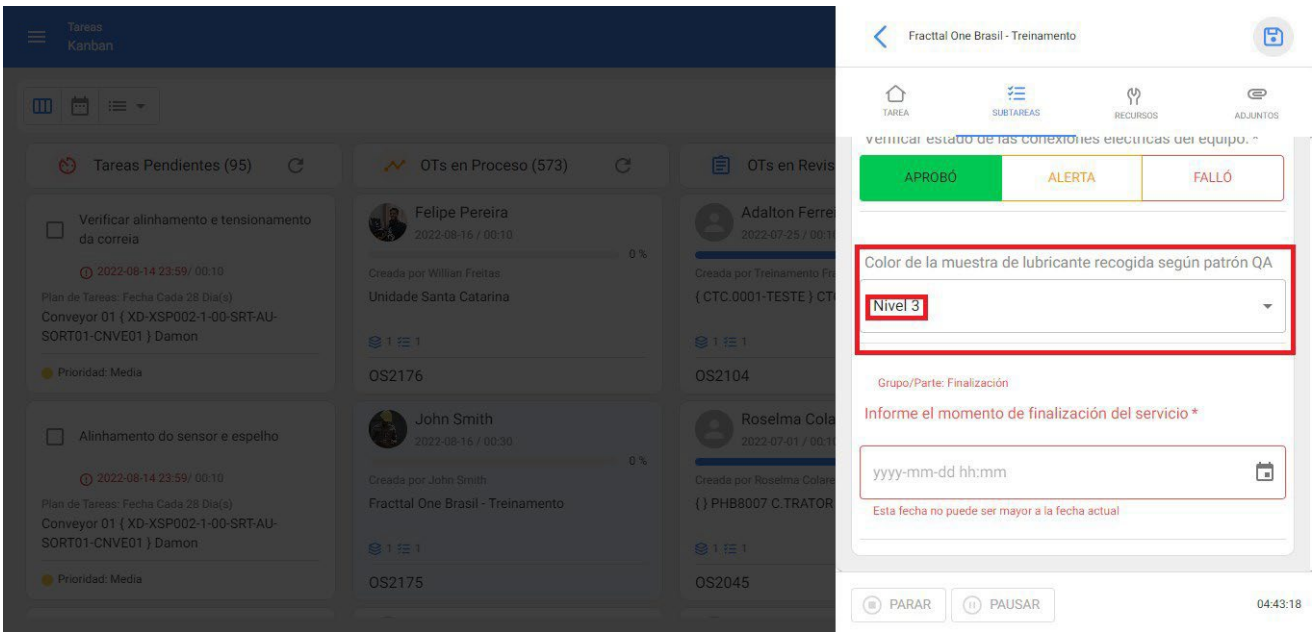

Type de sous-tâche Date et heure :

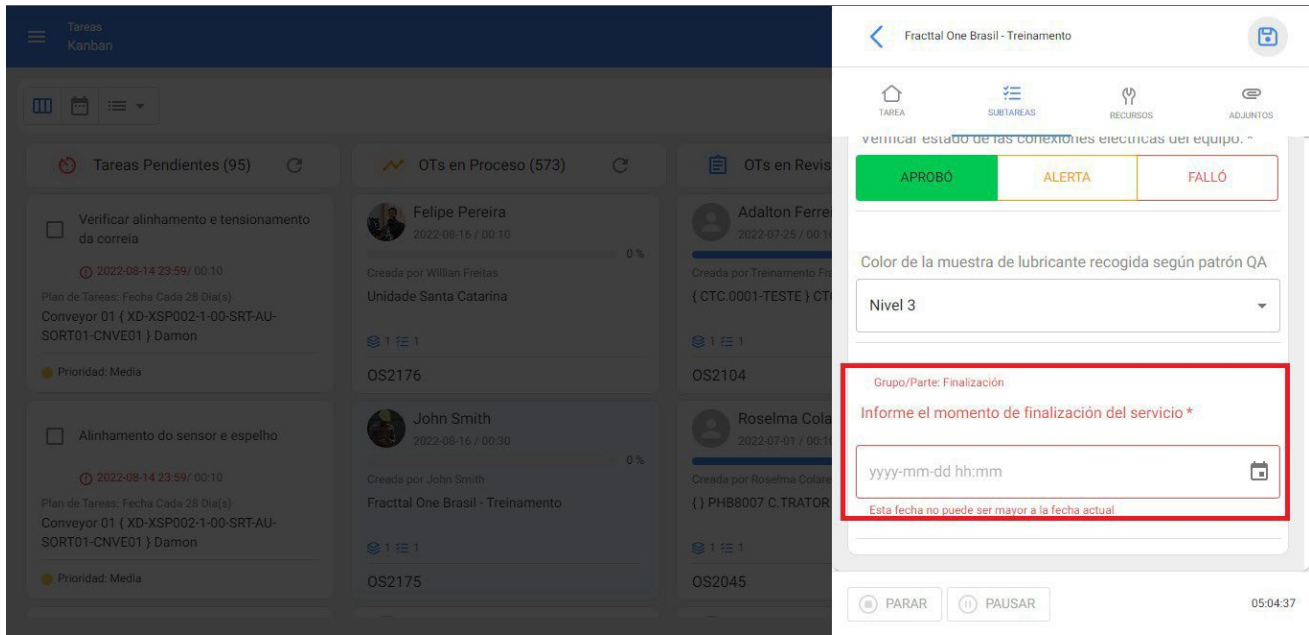

La sous-tâche de type Date et heure est affichée dans l'ordre de transfert sous la forme d'une case à remplir par le technicien avec la date et l'heure demandées dans la description.

Pour terminer ou annuler ce type de sous-tâche, cliquez sur le bouton de l'indicateur de calendrier à droite de la case :

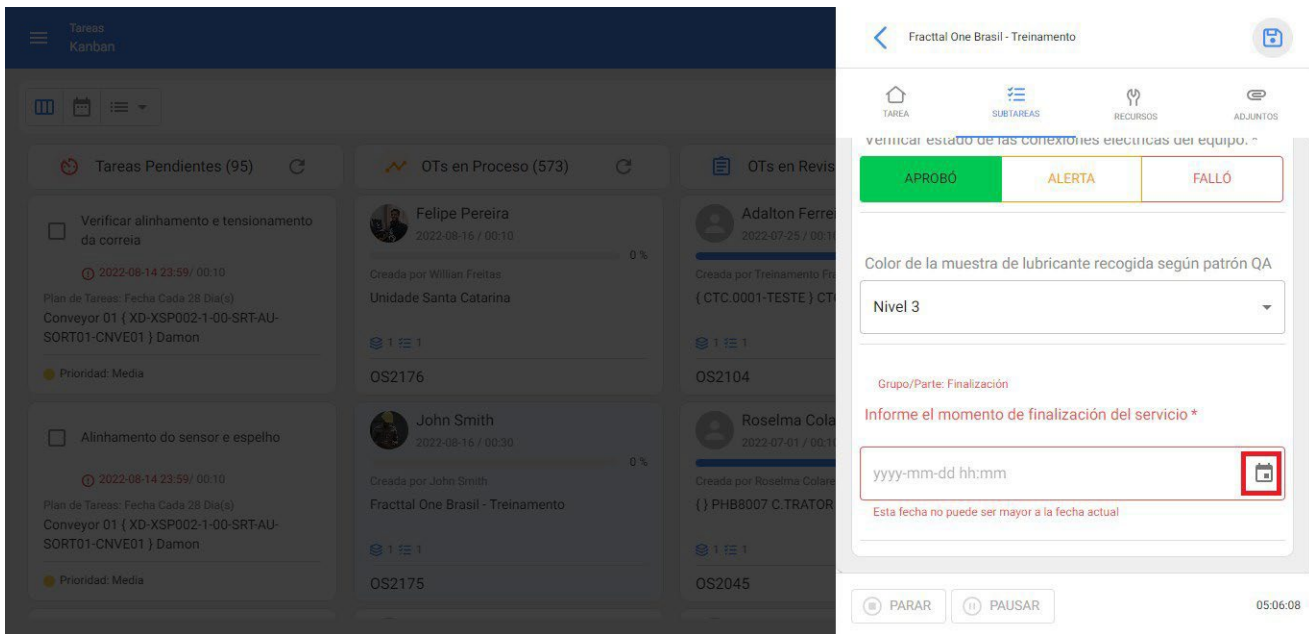

Lorsque l'on clique dessus, un calendrier s'affiche pour indiquer le jour, le mois et l'année de la date demandée :

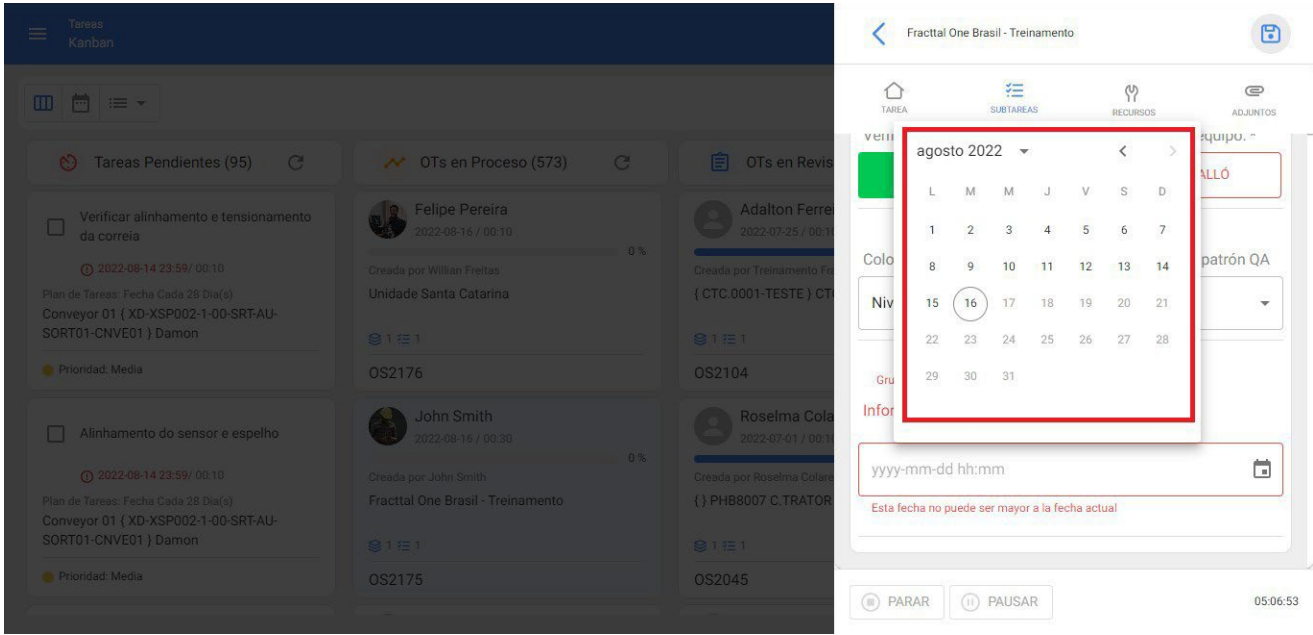

Lorsque la date est choisie, une horloge s'affiche immédiatement pour entrer l'heure et les minutes de la date demandée :

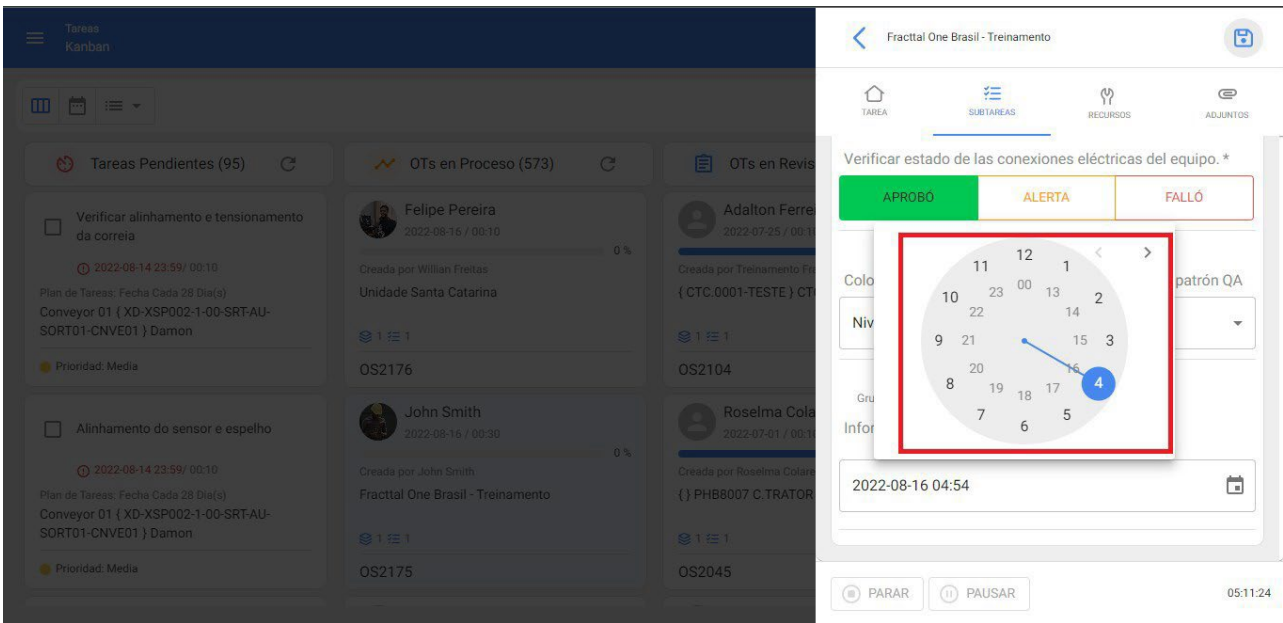

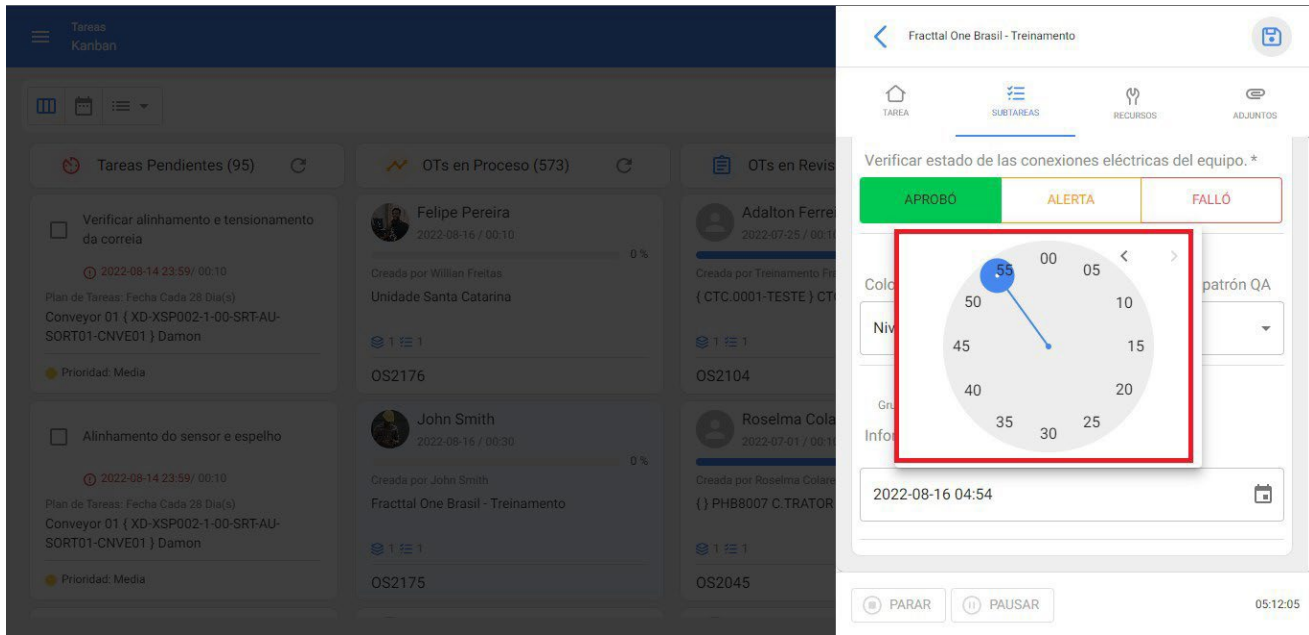

Il enregistre la date et l'heure signalées par le technicien :

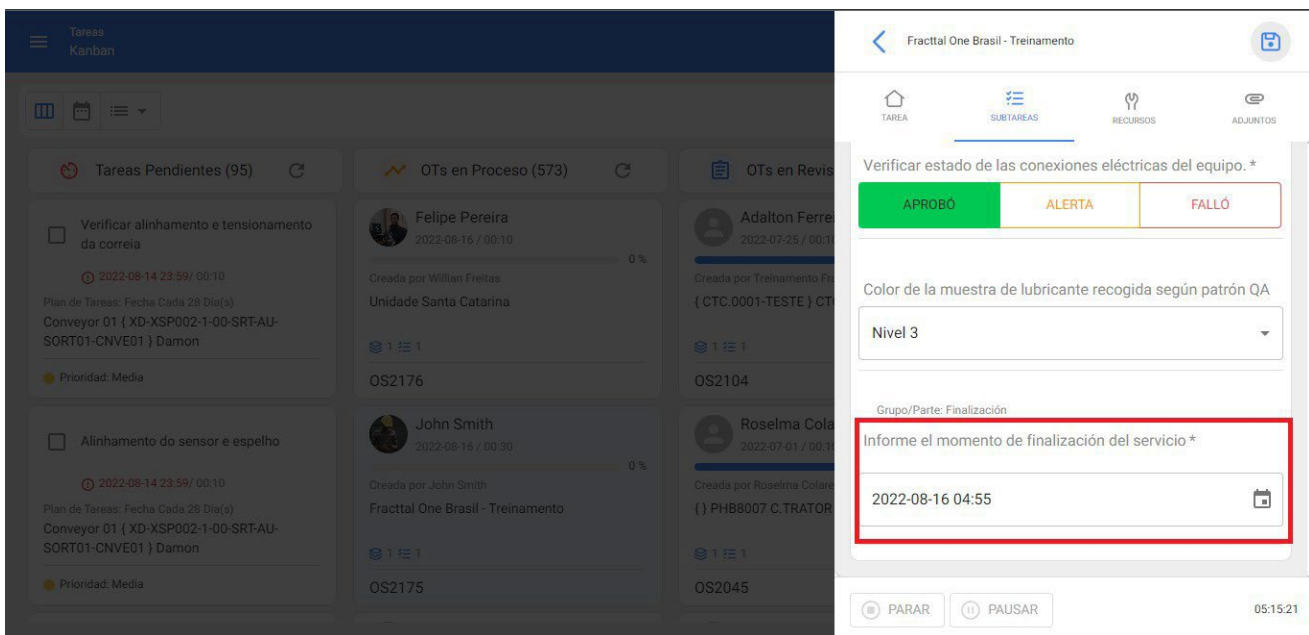

Sous-tâche avec pièce jointe obligatoire :

Ce type de sous-tâche nécessite qu'une pièce jointe soit attachée afin d'être désenregistrée. Elle se distingue des autres sous-tâches par l'indicateur de pièce jointe dans le coin inférieur droit de la sous-tâche :

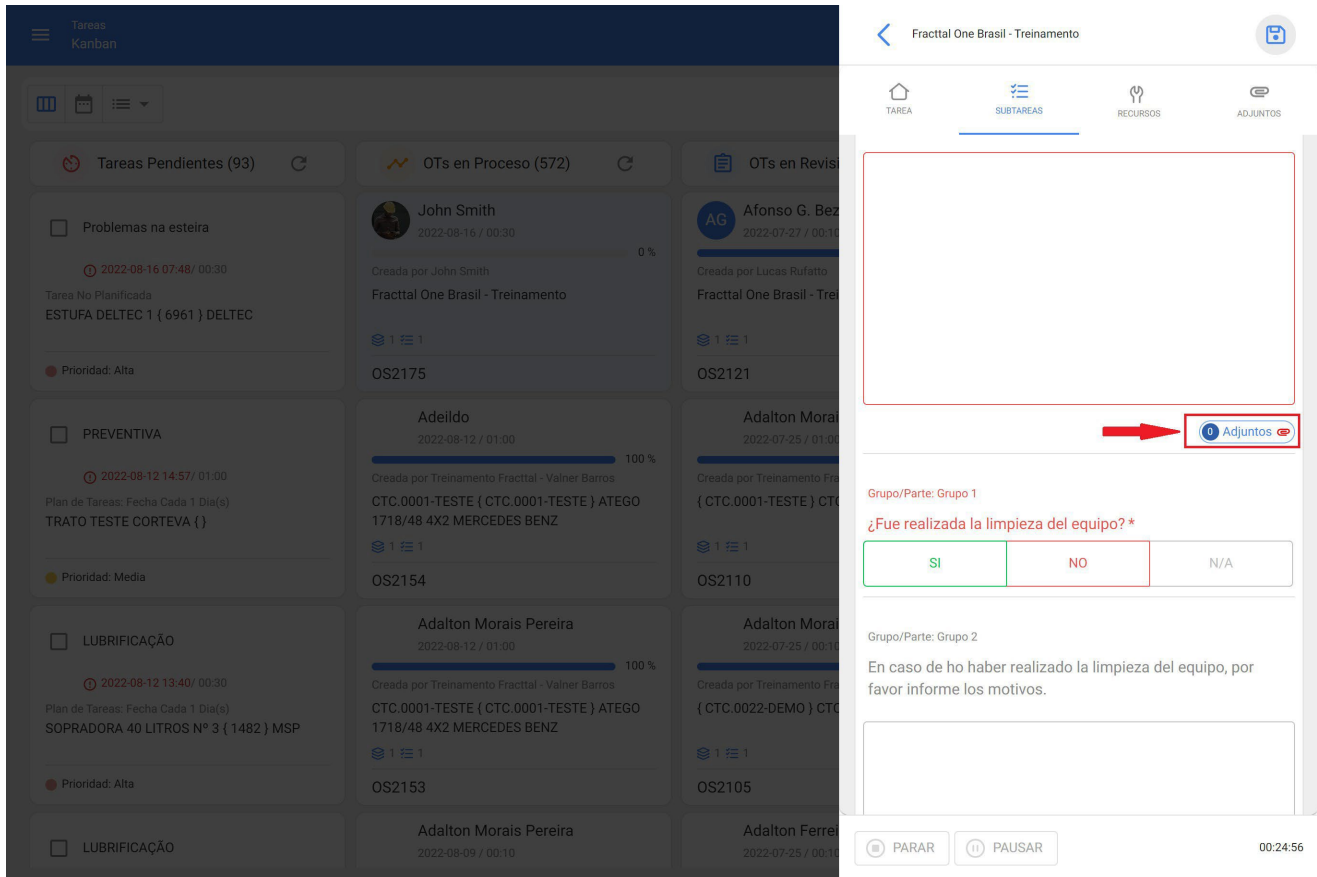

Pour joindre un fichier, cliquez sur l'option "pièce jointe", de sorte que le menu suivant s'affiche, et cliquez sur (+) pour joindre l'information correspondante :

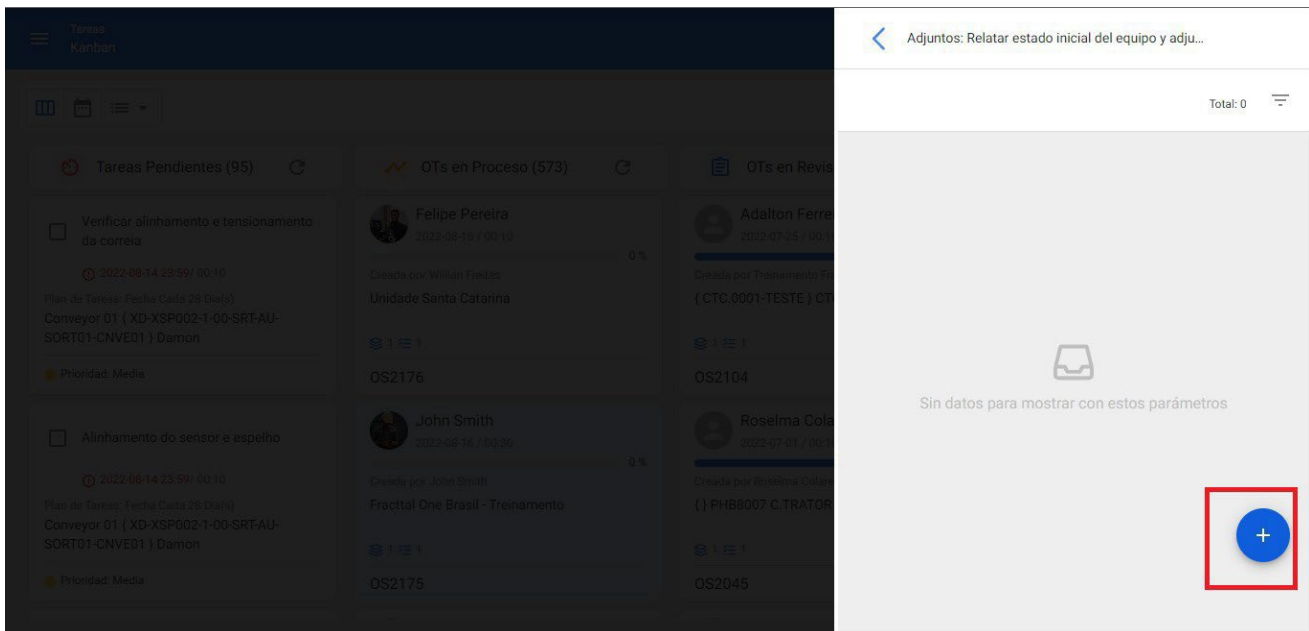

En cliquant sur (=), le menu des types de pièces jointes possibles s'affiche : lien, note ou fichier, choisissez le type approprié et créez la pièce jointe. Cela crée la pièce jointe et la lie à la sous-tâche, puis revenez à la sous-tâche en cliquant sur la flèche ci-dessus.

gauche :

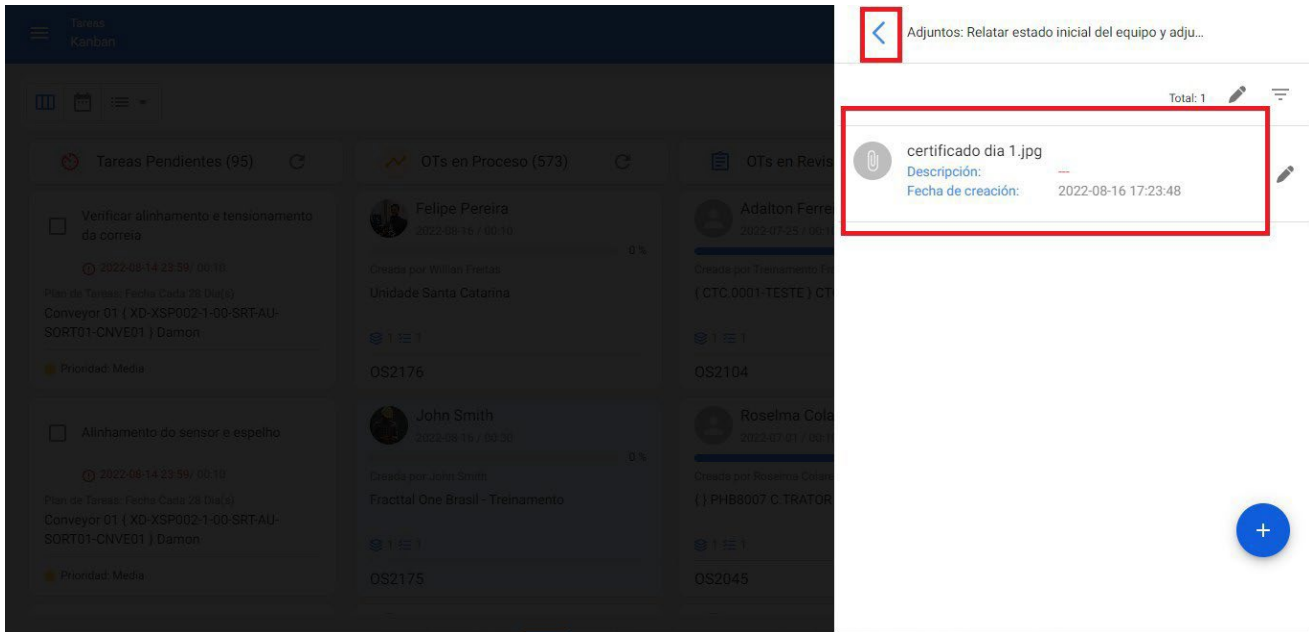

Enfin, lorsque l'on revient à la sous-tâche, celle-ci indique si une information a été jointe et le nombre de pièces jointes téléchargées pour la sous-tâche :

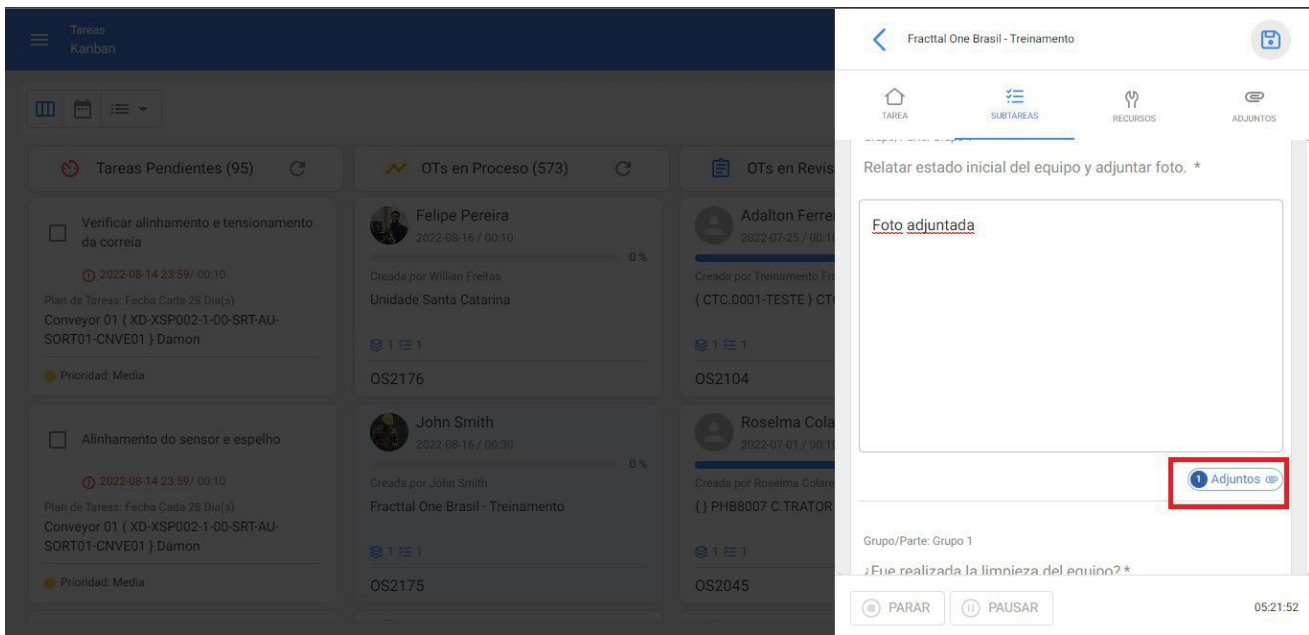

Tâches secondaires obligatoires et non obligatoires :

Les sous-tâches obligatoires doivent bloquer la progression à 100% de l'exécution de l'OT si elles n'ont pas été abandonnées. Ces sous-tâches obligatoires (1) se distinguent des sous-tâches non obligatoires (2) par le fait qu'elles sont écrites en rouge et qu'un astérisque figure à la fin de la description de la sous-tâche :

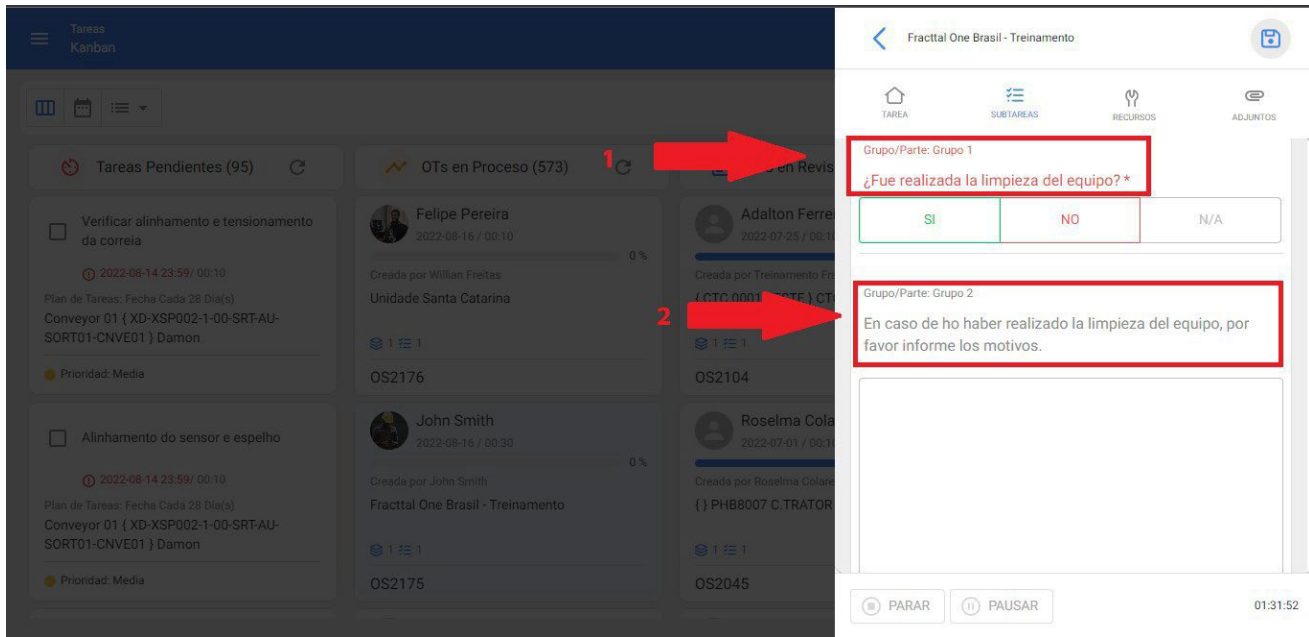

Note de bas de page

Lorsque toutes les sous-tâches ont été accomplies, cliquez sur l'icône "enregistrer" dans le coin supérieur droit :

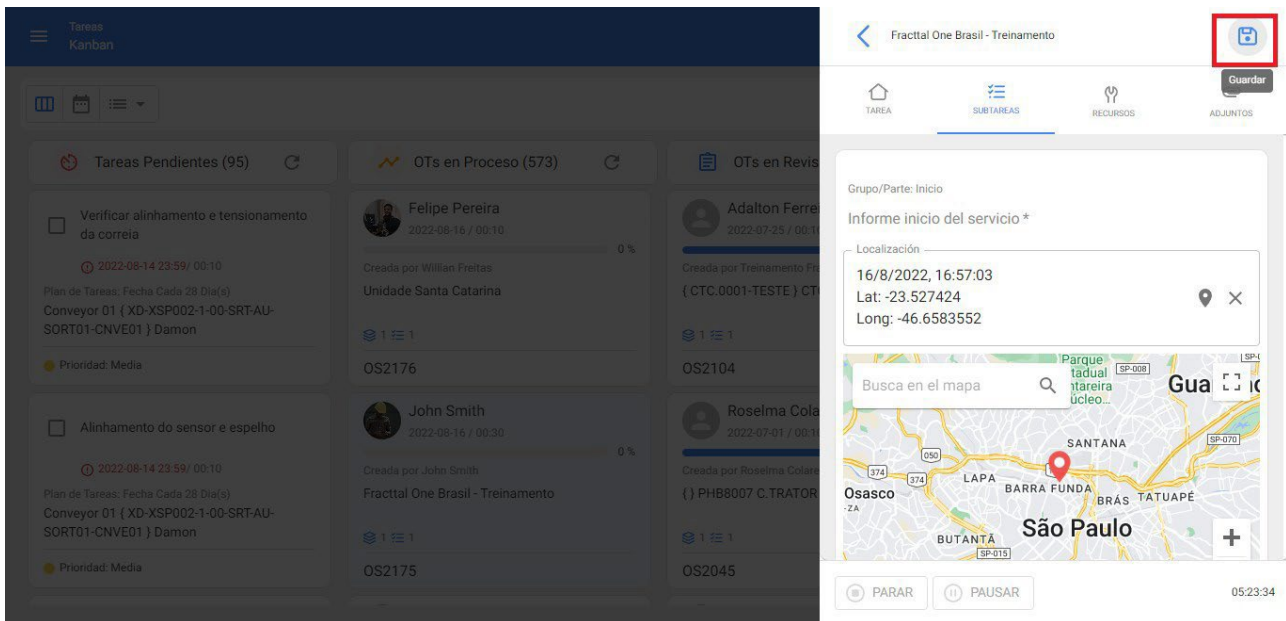

Comment éditer le coût des ressources humaines associées à une tâche ?

help.fractal.com/fr/articles/6457295-as-edit-the-cost-of-human-resources-associated-associated-with-a-task

Le coût des ressources associées à une tâche est lié à la source d'où cette ressource sera tirée. Dans le cas des ressources humaines, cette valeur se trouve dans la fiche de cette ressource humaine ou dans le catalogue auxiliaire des ressources humaines, appelé "valeur de l'heure ordinaire". Si l'on veut mettre à jour la valeur du profil, il faut procéder de la manière suivante.

1. Entrez dans le module Configuration et sélectionnez le sous-module Catalogues auxiliaires.

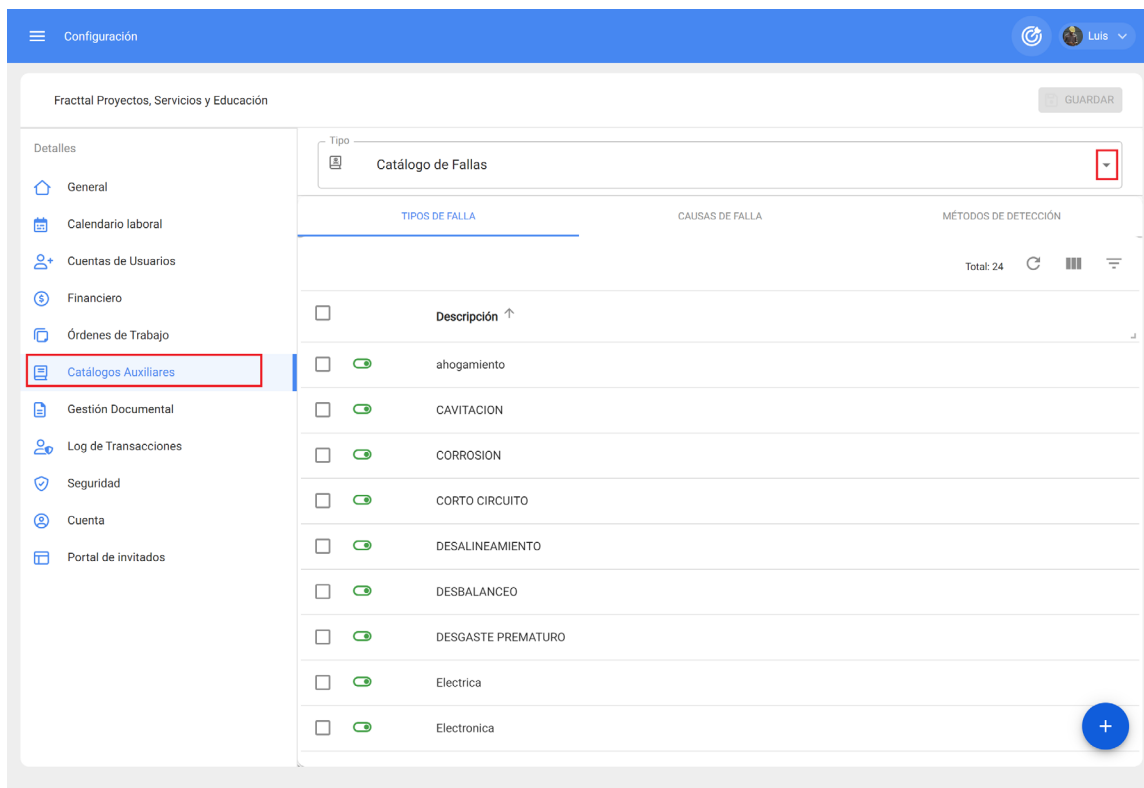

The screenshot shows the 'Configuración' (Configuration) module in the Fractal system. The left sidebar contains a menu with 'Catálogos Auxiliares' highlighted. The main content area displays the 'Catálogo de Fallas' (Failure Catalog) configuration. The 'Tipo' (Type) is set to 'Catálogo de Fallas'. Below this, there are three tabs: 'TIPOS DE FALLA' (selected), 'CAUSAS DE FALLA', and 'MÉTODOS DE DETECCIÓN'. A table lists various failure types with checkboxes and status indicators. The table has a 'Total: 24' indicator and a refresh button. A blue plus button is visible at the bottom right of the table.

Descripción ↑
<input type="checkbox"/> ahogamiento
<input type="checkbox"/> CAVITACION
<input type="checkbox"/> CORROSION
<input type="checkbox"/> CORTO CIRCUITO
<input type="checkbox"/> DESALINEAMIENTO
<input type="checkbox"/> DESBALANCEO
<input type="checkbox"/> DESGASTE PREMATURO
<input type="checkbox"/> Eléctrica
<input type="checkbox"/> Electrónica

2. Sélectionnez le catalogue Ressources humaines

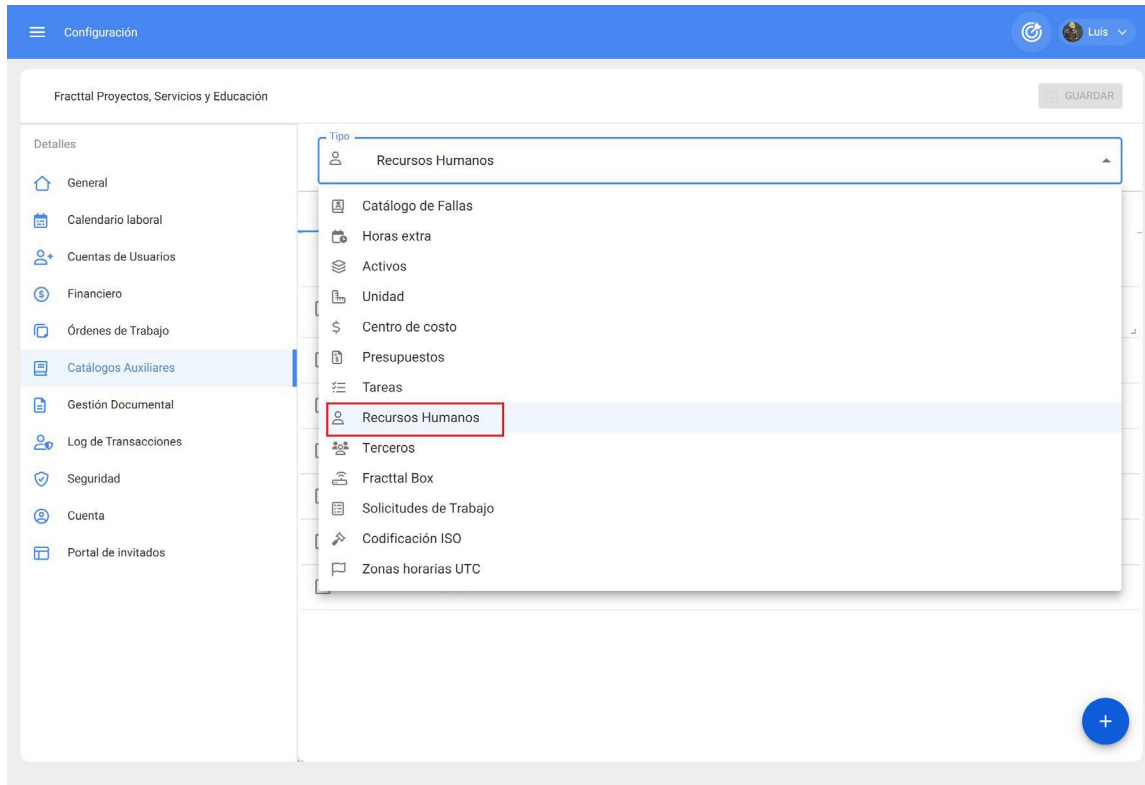

3. Saisir l'onglet VALEUR DU TEMPS ORDINAIRE

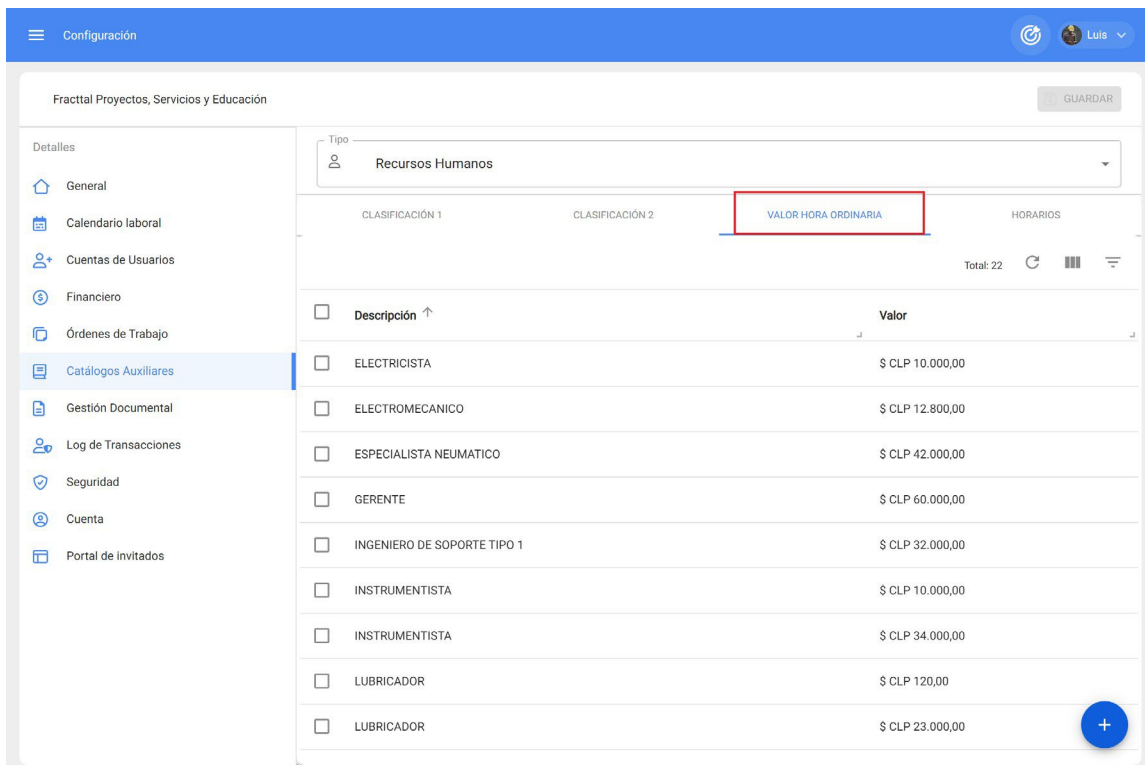

4. Recherchez le type de profil RH à modifier et sélectionnez-le pour ouvrir un tiroir dans lequel vous pouvez modifier la valeur de l'heure normale.

The screenshot displays a configuration screen for 'Recursos Humanos' (Human Resources) within a system titled 'Fractal Proyectos, Servicios y Educación'. The interface includes a sidebar menu with options like 'General', 'Calendario laboral', 'Cuentas de Usuarios', 'Financiero', 'Órdenes de Trabajo', 'Catalogos Auxiliares', 'Gestión Documental', 'Log de Transacciones', 'Seguridad', 'Cuenta', and 'Portal de Invitados'. The main area shows a list of roles with checkboxes, including 'ELECTRICISTA', 'ELECTROMECHANICO', 'ESPECIALISTA NEUMATICO', 'GERENTE', 'INGENIERO DE SOPORTE TIPO 1', 'INSTRUMENTISTA', 'INSTRUMENTISTA', 'LUBRICADOR', and 'LUBRICADOR'. A modal window is open on the right, showing a form with 'Descripción' set to 'ELECTRICISTA' and 'Valor' set to '\$ CLP 10.000'. An 'ACEPTAR' button is visible in the top right of the modal.

En enregistrant les modifications, cette valeur est mise à jour dans tous les plans d'entretien auxquels ce profil de ressources humaines est associé.

Comment se passe l'authentification de l'utilisateur dans Fractal One ?

 help.fractal.com/fr/articles/6079814-as-is-user-authentication-at-fractal-one

L'authentification dans Fractal One se fait par le nom d'utilisateur (email) et le mot de passe. De plus, si l'email provient de Google ou de Microsoft, il peut être authentifié en utilisant la technologie Single Sign On (procédure d'authentification SSO qui permet à l'utilisateur d'accéder à plusieurs systèmes avec une seule instance d'identification).

Pour plus d'informations, veuillez consulter le lien

suivant : [Authentification SSO](#)

Comment générer un OT correctif ?

help.fractal.com/fr/articles/6106382-how-to-generate-an-or-corrective-ot

Rédigé par l'équipe Customer Success. Mis à jour il y a plus d'une semaine

À tout moment au cours de l'exploitation de nos actifs, des défauts peuvent survenir et nécessiter la création d'un OT correctif. Dans ce cas, nous entrerons dans le module des tâches où nous trouverons les ordres de travail.

Il suffit de cliquer sur le bouton "Ajouter une tâche non planifiée", situé en bas à droite, pour commencer à créer le bon de travail correctif. Ce bouton se trouve dans toutes les vues des bons de travail (Kanban, Calendrier ou Liste).

The screenshot displays the 'Tareas Pendientes' (Pending Tasks) view in the Fractal system. The interface is organized into a grid of task cards, categorized by status: 'Tareas Pendientes (60)', 'OTs en Proceso (48)', 'OTs en Revisión (10)', and 'OTs Finalizadas (43)'. Each card represents a specific task, such as 'ANALISIS DE VIBRACIONES' or 'BANDA BOLSAS 2'. The cards show the task name, creation date, priority (Alta), and progress status. In the bottom right corner of the grid, a blue circular button with a white plus sign is highlighted with a red square, indicating the 'Add new task' function.

Lorsque nous commencerons à créer le bon de travail, nous remplissons les champs correspondants associés au bien.

1

Activo

2

Tarea

3

SubTareas

4

Recursos

Activo

Activo no puede estar en blanco

Fecha del incidente

2022-03-30 15:29

Solicitado Por

Alexander Sanchez

¿Falló el Activo?

SIGUIENTE >

1 Activo — 2 Tarea — 3 SubTareas — 4 Recursos

Activo
MOTOR ELECTRICO { MOT-ELEC } ⌵ ✕

Fecha del incidente
2022-03-30 15:29

Solicitado Por
Alexander Sanchez

¿Falló el Activo?

Tipo de falla
CORTO CIRCUITO ⌵ ✕

Causa de falla
CONEXION INCORRECTA ⌵ ✕

Método de detección de falla
INSPECCION VISUAL ⌵ ✕

Severidad de las Fallas
Alta ⌵

Tipo de daño causado
Ninguno ⌵

Tiempo de interrupción a otros activos
🕒 000:00

¿También se debe terminar esta tarea para que el Activo vuelva a entrar en servicio?

Fecha de inicio del fuera de servicio
2022-02-16 13:00

SIGUIENTE >

Après avoir enregistré les informations associées au bien, nous poursuivons en incluant les champs associés à la tâche.

✓ 2 3 4
Activo Tarea SubTareas Recursos

Descripción de la Tarea
CAMBIO DE BOBINADO

Nota

Tipo de tarea
CORRECTIVO

Clasificación 1

Clasificación 2

Prioridad
Alta

Duración estimada
🕒 002:00

Número de Solicitud

Este trabajo ya fue realizado?

Opciones:

Enviar a tareas pendientes Enviar a OTs en Proceso

Fecha Programada
2022-03-31 15:00

< ATRÁS SIGUIENTE >

Dans l'étape suivante, nous définirons les informations associées aux sous-tâches incluses dans le bon de travail.





Activo Tarea SubTareas Recursos

- ✎ 🗑️ Desenergizar el equipo
Texto
- ✎ 🗑️ Cambio de bobinado
Texto
- ✎ 🗑️ Pruebas con carga
Texto

< ATRÁS SIGUIENTE > +

Nous associons ensuite les ressources qui seront nécessaires pour compléter l'OT et finalisons la création de l'OT.

The screenshot shows a software interface for 'Tarea no Programada'. At the top, there is a progress bar with four steps: 'Activo', 'Tarea', 'SubTareas', and 'Recursos', each with a blue checkmark icon. Below the progress bar, there is a list of items:

-   CABLE AWG 6 { CAB-0001 }
\$ CLP 120,00
-   ELECTROMECHANICO
\$ CLP 12.500,00

At the bottom left, there are two buttons: '< ATRÁS' and 'FINALIZAR >'. At the bottom right, there is a blue circular button with a white plus sign (+).

Si vous souhaitez obtenir plus d'informations sur la création de bons de travail non planifiés, vous pouvez consulter notre article : [Comment créer des bons de travail non planifiés ?](#)

Comment générer une tâche préventive par itérations dans Fractal One ?

help.fractal.com/fr/articles/6106109-how-to-generate-a-preventive-task-for-iterations-in-fractal-one

Pour générer une tâche préventive par itérations, il faut entrer dans la tâche en question, puis aller dans les sous-tâches et activer l'option "Définir comme tâche cyclique" comme indiqué ci-dessous :

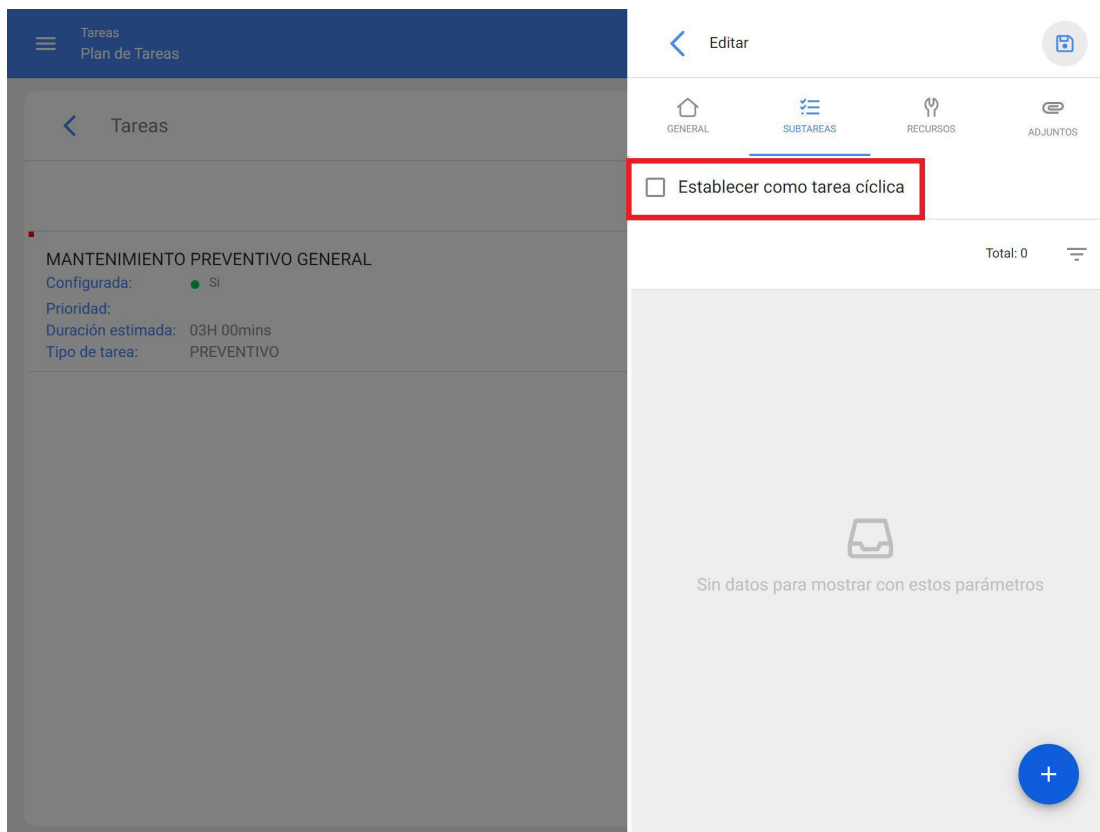

Une fois que l'option de définition d'une tâche cyclique a été sélectionnée, nous devons définir le nombre d'itérations au cours desquelles le cycle est achevé.

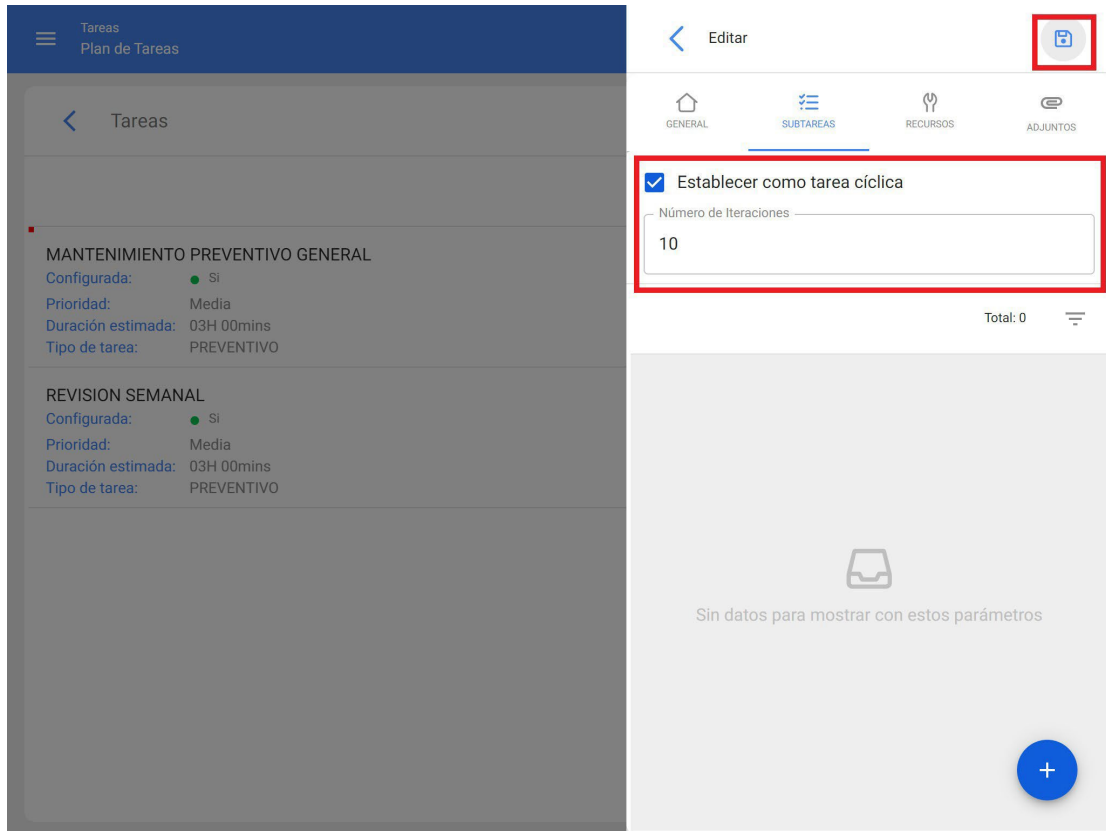

Nous définissons ensuite les sous-tâches et les itérations dans lesquelles elles doivent être activées respectivement. N'oubliez pas que le nom des itérations peut également être modifié (dans ce cas, nous utilisons le kilométrage comme exemple).

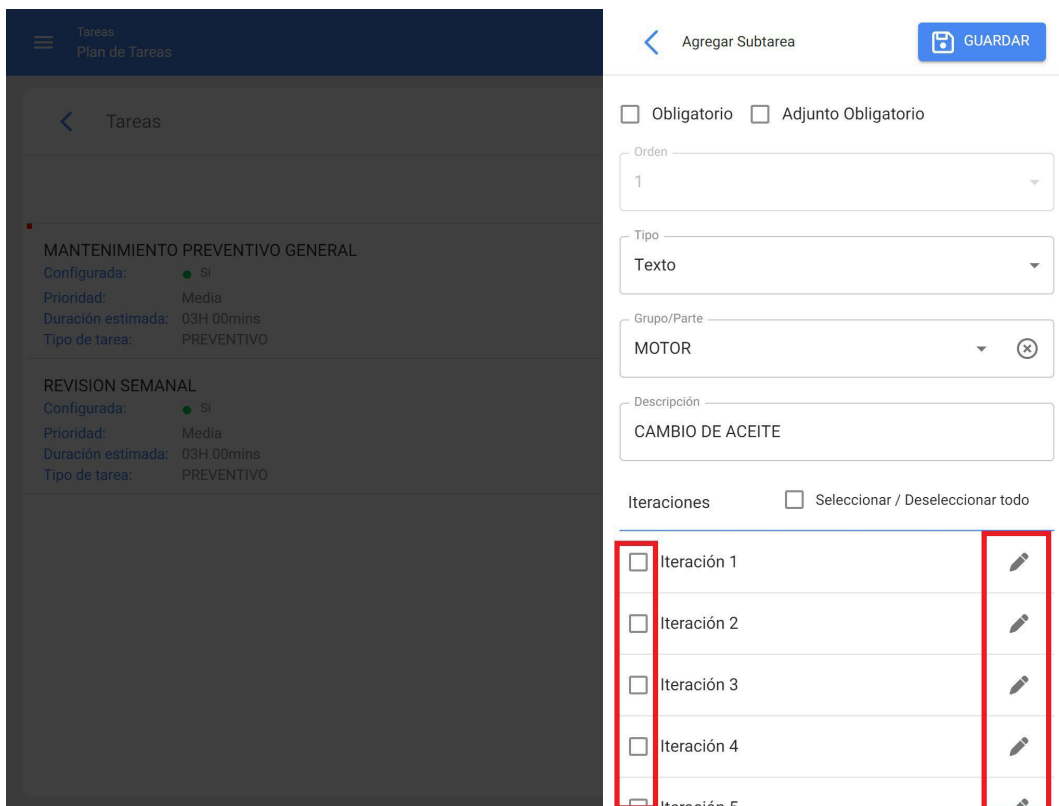

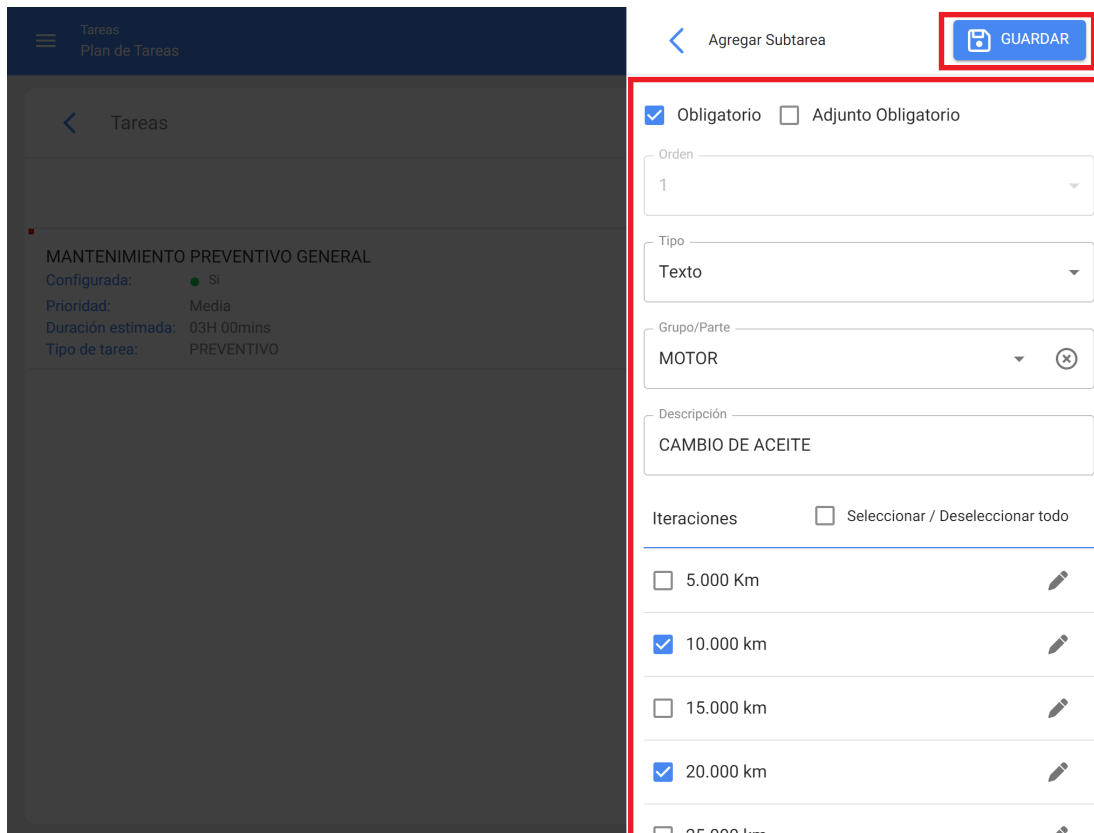

Une fois que toutes les sous-tâches ont été créées, nous pouvons visualiser dans quelle itération chacune de ces sous-tâches sera activée.

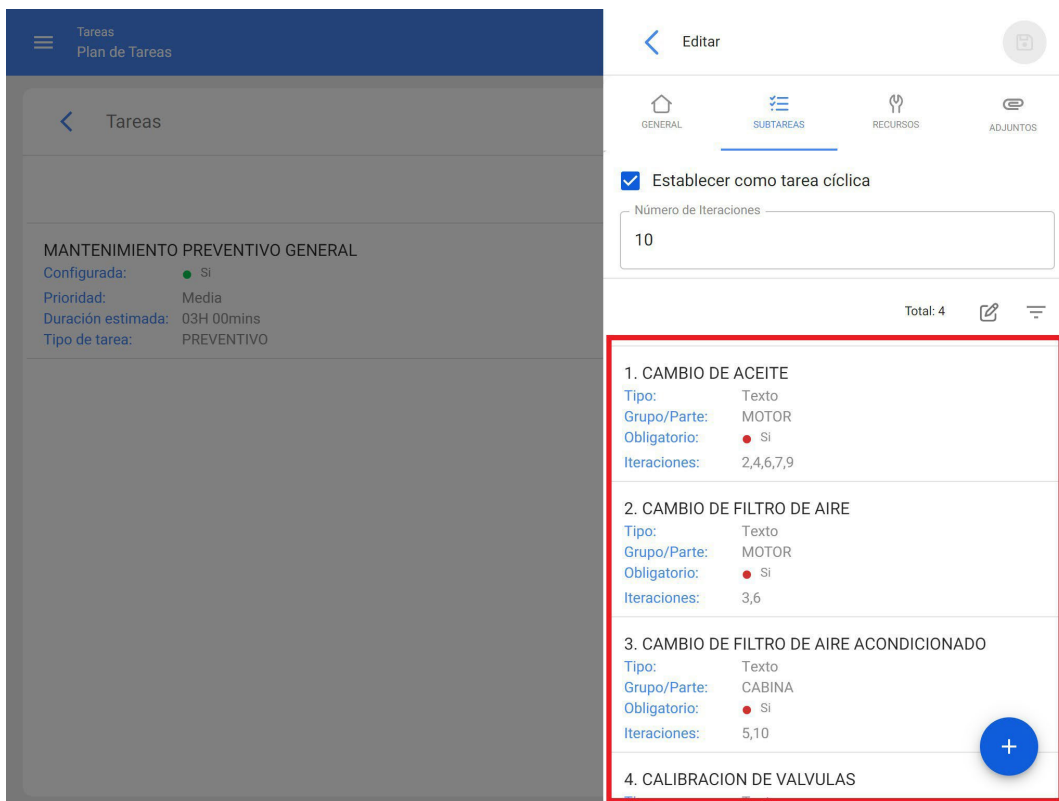

Comme pour les sous-tâches, nous pouvons également définir les ressources à occuper au cours des différentes itérations.

The screenshot shows a mobile application interface for editing a task resource. On the left, a dark sidebar displays the task name 'MANTENIMIENTO PREVENTIVO GENERAL' and its details: 'Configurada: Si', 'Prioridad: Media', 'Duración estimada: 03H 00mins', and 'Tipo de tarea: PREVENTIVO'. The main area is titled 'Editar Recurso' and contains several input fields: 'Tarea' (MANTENIMIENTO PREVENTIVO GENERAL), 'Descripción' (ACEITE 20 W 50 {ACE-001}), 'Cantidad' (5), and 'Costo unitario' (\$ CLP 5.502,25). Below these fields is a section for 'Iteraciones' with a list of distance options: 5.000 Km, 10.000 km, 15.000 km, 20.000 km, 25.000 km, and 30.000 km. The 10.000 km, 20.000 km, and 30.000 km options are selected with blue checkmarks. At the bottom right, there is a 'Seleccionar / Deseleccionar todo' checkbox and a blue 'GUARDAR' button with a save icon, which is highlighted with a red box.

Enfin, il ne reste plus qu'à cliquer sur sauvegarder pour enregistrer les itérations créées dans la tâche.

Comment puis-je voir les tâches en attente dans Fractal One ?

help.fractal.com/fr/articles/6106045-as-l-can-see-tasks-pending-on-fractal-one

Pour voir les tâches en cours, vous devez entrer dans le module des tâches et y trouver les bons de travail :

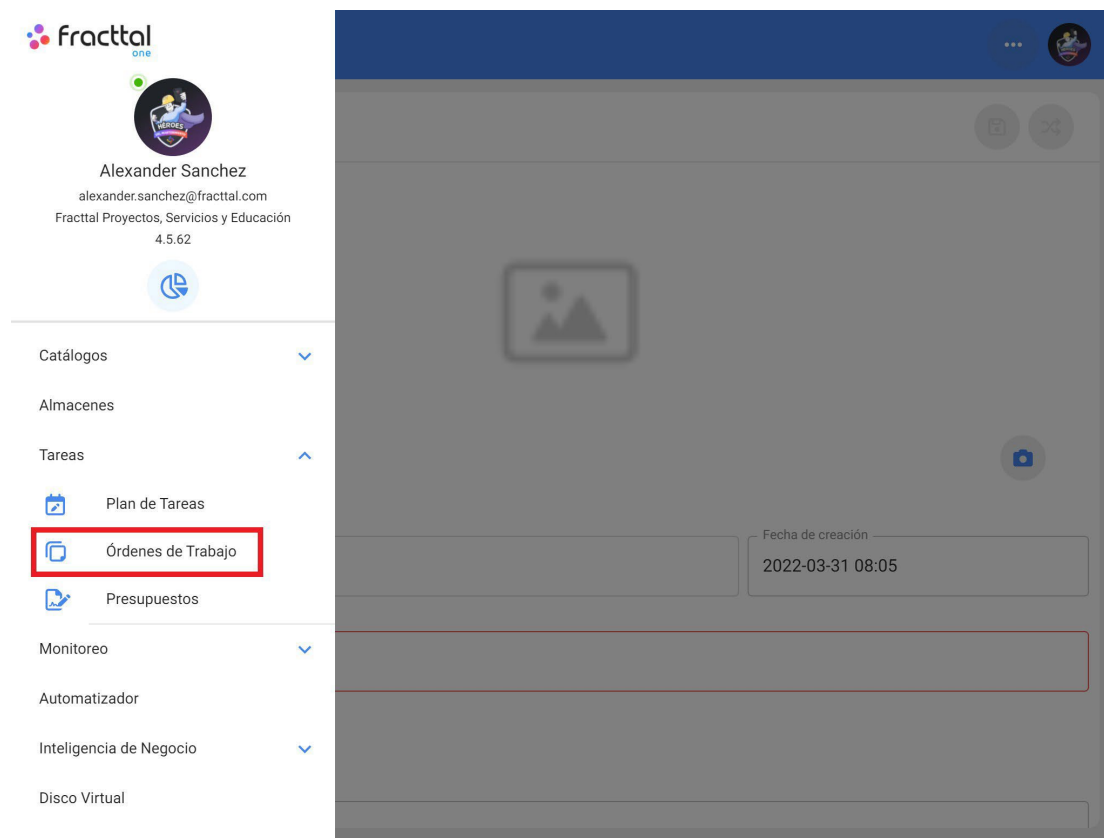

Lorsque vous vous connectez, vous verrez les différentes vues (Kanban, Calendrier et Liste) où vous trouverez les tâches en attente. Pour la vue Kanban, nous trouverons les tâches en attente comme suit :

Dans la vue Calendrier, les tâches en attente se présentent comme suit :

Pour la vue en liste, nous trouverons les tâches en attente comme suit :

Tareas
Tareas Pendientes

Buscar...

Alexander

Fecha Programada: Mar 31/2022

Total: 38

	Código...	Activo	Tarea	Activador	Atraso	Plan de Tareas	Fecha Calculada...
<input type="checkbox"/>	MOT-ELEC	MOTOR ELECTRICO (MO...	CAMBIO DE BOBINADO	Tarea no Programada	0		2022-03-31 15:00
<input type="checkbox"/>	BAN-03	BANCO DE MOLIENDA 0...	ANALISIS DE VIBRACION...	Fecha Cada 1 Año(s)	0	PLAN DE MANTENIMIEN...	2022-03-31 10:00
<input type="checkbox"/>	BAN-01	BANCO DE MOLIENDA 0...	MANTENIMIENTO CADA...	Lectura Cada 500 HORA...	0	PLAN DE MANTENIMIEN...	2022-03-30 10:38
<input type="checkbox"/>	SATM-A...	BANDA BUTI 1 { SAT-M-A...	INSPECCION SEMANAL	Fecha Cada 1 Semana(s)	3	PLAN DE MANTENIMIEN...	2022-03-28 09:00
<input type="checkbox"/>	SAT-M-A...	BANDA BOLSAS 1 { SAT...	INSPECCION SEMANAL	Fecha Cada 1 Semana(s)	3	PLAN DE MANTENIMIEN...	2022-03-28 09:00
<input type="checkbox"/>	RAD-25	RADAR 25 { RAD-25 }	MANTENIMIENTO MENS...	Fecha Cada 1 Meses	0	PLAN DE MANTENIMIEN...	2022-04-22 08:28
<input type="checkbox"/>	BAN-02	BANCO DE MOLIENDA 0...	CAMBIO DE MASA	Lectura Cuando GRANUL...	0	PLAN DE MANTENIMIEN...	2022-03-30 10:32
<input type="checkbox"/>	VAC-01	BOMBA DE VACIO 01 { V...	MANTENIMIENTO CADA...	Lectura Cada 250 HORA...	20	PLAN DE MANTENIMIEN...	2022-03-10 11:25
<input type="checkbox"/>	DMAX-01	CAMIONETA DMAX { DM...	CAMBIO DE ACEITE MOT...	Tarea no Programada	22		2022-03-08 17:02
<input type="checkbox"/>	MIN-01	MINI SPLIT 01 { MIN-01 }	REVISION DE TEMPERAT...	Lectura Cuando GRADOS...	0	PLAN DE MANTENIMIEN...	2022-03-31 09:24
<input type="checkbox"/>	MIX-01	MIXER 01 { MIX-01 }	VERIFICACION DE TEMP...	Lectura Cuando GRADOS...	0	PLAN DE MANTENIMIEN...	2022-03-31 09:24
<input type="checkbox"/>	MIX-01	MIXER 01 { MIX-01 }	FUGA DE ACEITE HIDRA...	Evento FUGA DE ACEITE ...	0	PLAN DE MANTENIMIEN...	2022-03-31 09:24
<input type="checkbox"/>	CARM-02	CARAMELIZADOR 02 { C...	LIMPIEZA DE AGITADOR	Evento CAMBIO DE PRO...	0	PLAN DE MANTENIMIEN...	2022-03-31 09:24

Comment savoir quel type d'analyse correspond le mieux à mes besoins dans Predictto ?

 help.fractal.com/fr/articles/6079739-how-to-know-which-type-of-analysis-best-fits-my-predictor-needs

Lorsque vos processus comportent des actifs très importants qui ne peuvent pas tomber en panne, il est recommandé d'utiliser des modèles de dégradation. De même, si vous surveillez déjà les variables critiques de certains de vos actifs, il est fortement recommandé d'utiliser ces données pour générer vos modèles de dégradation.

D'autre part, lorsque vous avez des actifs ou des groupes d'actifs avec des enregistrements de défaillance, il est conseillé d'utiliser des modèles de fiabilité. Ces modèles sont également très utiles lorsque vous ne pouvez pas compter sur la surveillance des variables critiques, pour des raisons pratiques ou de coût.

Comment Fracttal One est-il commercialisé ?

 help.fracttal.com/fr/articles/6079778-as-you-trade-fracttal-one

Fracttal One est un logiciel en tant que service SaaS, c'est-à-dire avec un modèle d'abonnement mensuel basé sur le plan d'abonnement choisi.

Chez Fracttal, nous avons conçu une solution qui réunit les fonctionnalités d'un logiciel de plusieurs milliers de dollars, mais à un prix très bas par abonnement mensuel/annuel.

En vous abonnant à Fracttal One, vous économisez des milliers de dollars en gestion des actifs et des milliers, voire des millions, en évitant les pertes de productivité potentielles dues aux temps d'arrêt non planifiés.

Fracttal One est également spécialement conçu pour les appareils mobiles et pour le personnel travaillant hors site, ce qui rend l'expérience utilisateur extrêmement simple, facile à utiliser et à déployer.

Pour plus d'informations sur nos prix, veuillez consulter notre section [Plans](#).

Comment un OT est-il exécuté dans Fractal One ?

help.fractal.com/fr/articles/6106254-how-to-run-an-ot-in-fractal-one

Un bon de travail est exécuté en entrant dans le module de tâches, puis dans les bons de travail, comme indiqué ci-dessous :

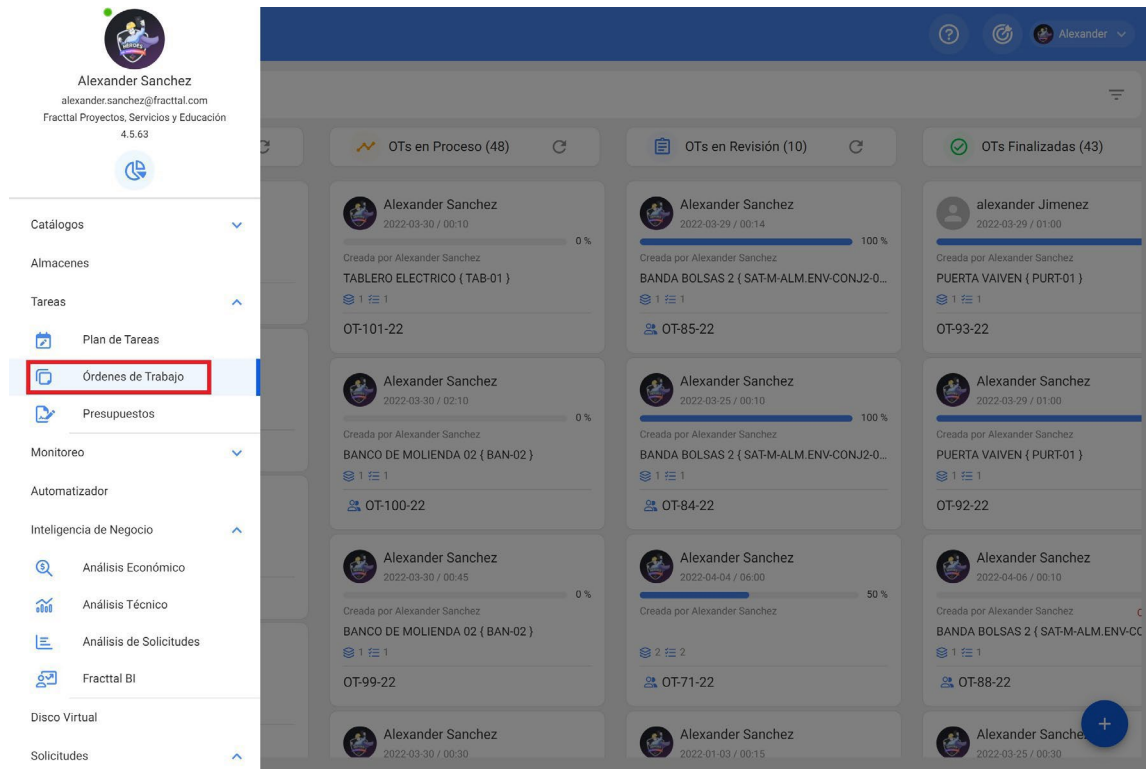

Une fois sur place, nous pouvons rechercher la commande à l'aide des différents filtres existants.

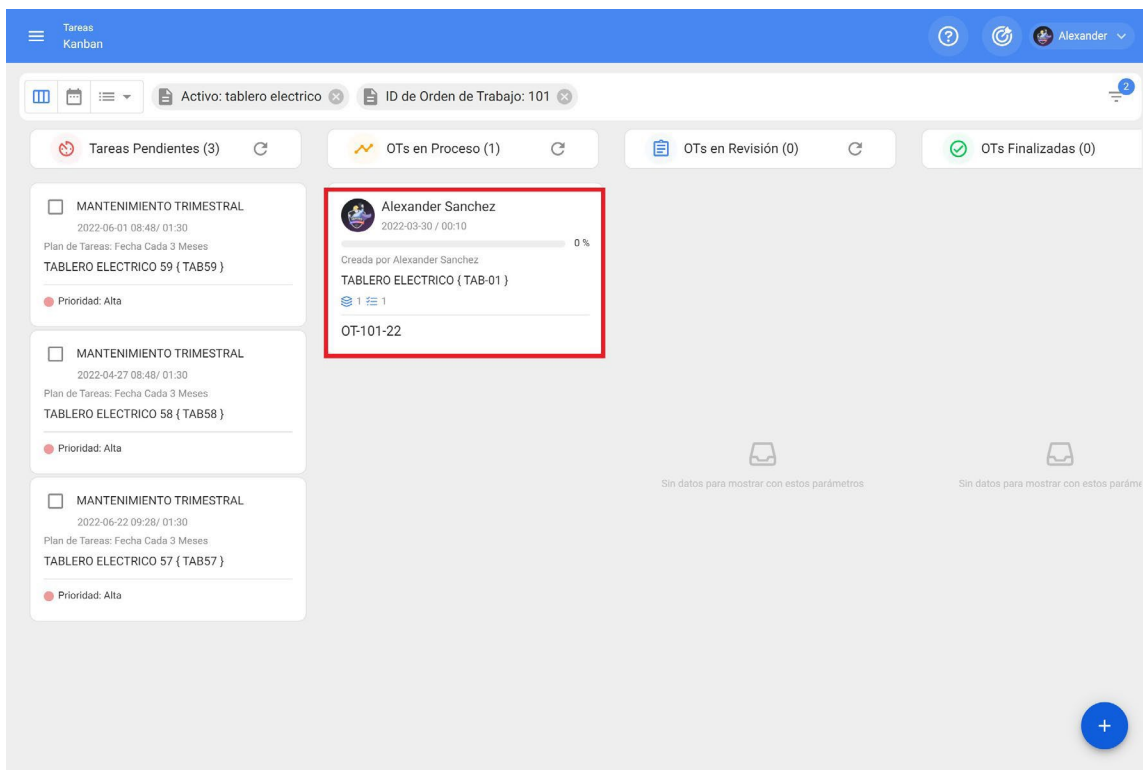
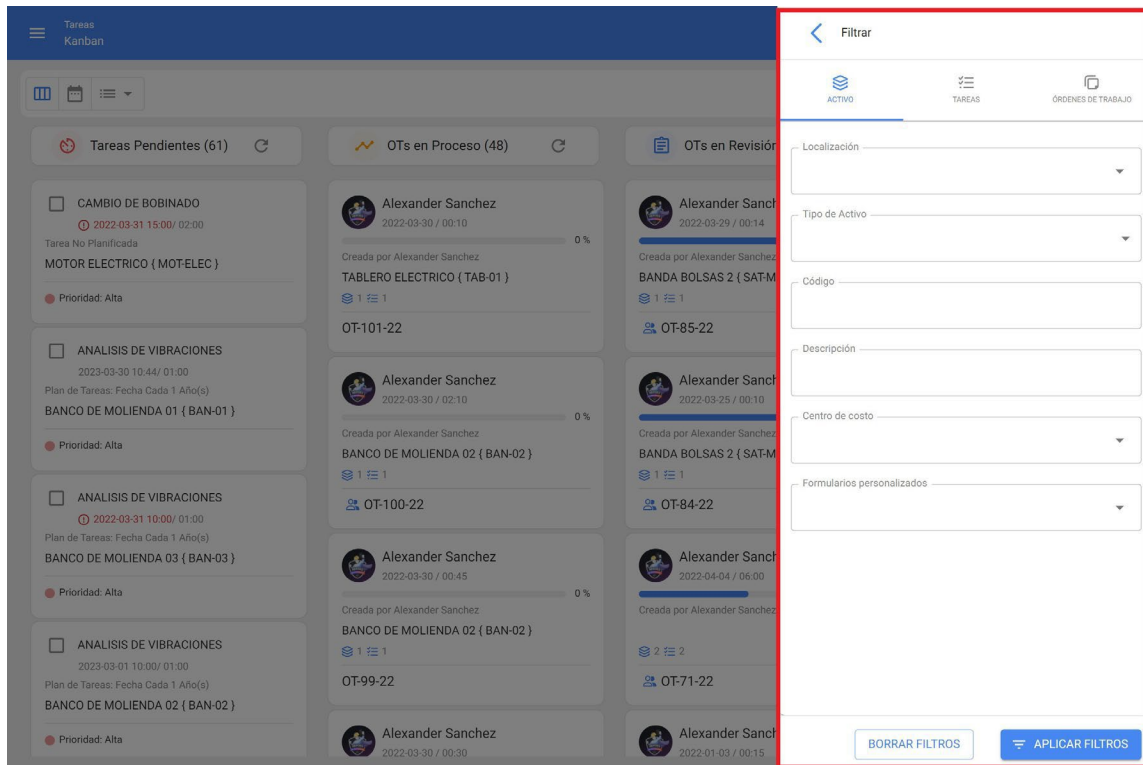

Enfin, vous n'avez plus qu'à compléter les données nécessaires dans les tâches qui composent le bon de travail.

Pour plus d'informations sur le processus d'exécution, vous pouvez consulter l'article suivant qui détaille le processus étape par étape pour compléter un ordre de travail :

Comment éditer et compléter un OT ?

Quels sont les principaux avantages de Predictto ?

 help.fracttal.com/fr/articles/6079726-qui-sont-les-plus-importants-avantages-de-la-prédiction

Predictto vous permet de déterminer le moment idéal pour planifier les tâches de maintenance de vos actifs, en optimisant le temps, les coûts et les stocks.

Les modèles générés dans Predictto sont adaptés à vos besoins et sont hautement configurables afin que vous puissiez obtenir des prévisions sur l'état de vos actifs qui soient faciles à comprendre et à interpréter.

En outre, il est capable de se connecter nativement avec tous les produits de l'écosystème Fracttal (Fracttal One et Fracttal X), en utilisant les informations qu'ils ont déjà dans leurs comptes.

Où puis-je trouver la capacité des disques virtuels et l'espace utilisé ?

help.fractal.com/fr/articles/6110715-où-est-ce-que-je-trouve-la-capacité-du-disque-virtuel-et-l'espace-utilisé

Chez Fractal, nous sommes conscients de la grande quantité de données dont nos utilisateurs ont besoin pour modéliser et mettre en œuvre leur gestion de la maintenance au sein de la plateforme, c'est pourquoi nous offrons une grande capacité de stockage.

Pour connaître la capacité de stockage, il faut entrer dans le menu des options et dans le module de configuration :

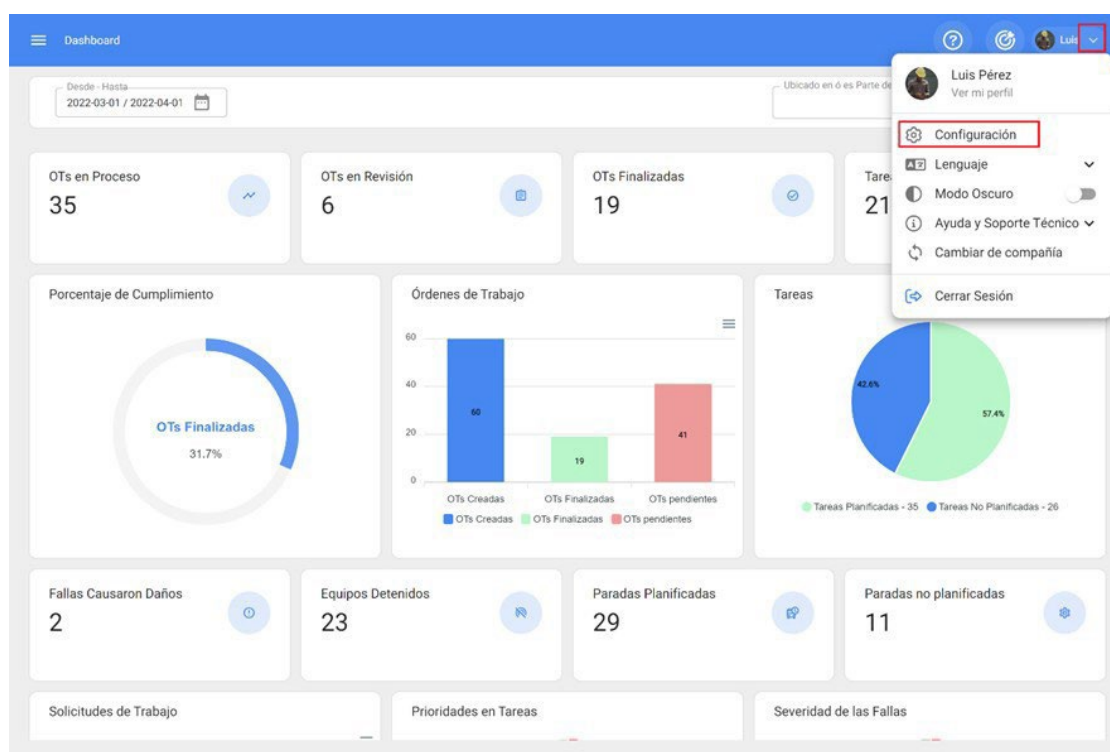

Dans les paramètres, allez dans le sous-module "compte", où vous trouverez les informations relatives à votre compte. Notez que cette option n'est visible que pour les administrateurs de comptes.

Lors de la saisie des informations relatives au compte, la capacité de stockage du compte s'affiche à côté de l'espace utilisé :

Configuración

Fractal Proyectos, Servicios y Educación

GUARDAR

Detalles

- General
- Calendario laboral
- Cuentas de Usuarios
- Financiero
- Órdenes de Trabajo
- Catálogos Auxiliares
- Gestión Documental
- Log de Transacciones
- Seguridad
- Cuenta**
- Portal de invitados

GENERAL

ADDONS

General

Plan: SANDBOX

Número de Activos: 445 De 10000000

Capacidad de Almacenamiento: 1.48 GB De 1 TB

Usuarios

Cuentas de Usuarios: 15

Total cuentas creadas: 11

Cuentas de solicitudes: 4

Cuentas de solo lectura: 0

Cuentas Técnico limitado: 0

Remarque : la capacité de stockage dépend de la formule d'abonnement souscrite.

Où puis-je trouver le calendrier des tâches estimées, que j'avais dans Asset Cloud ?

help.fractal.com/fr/articles/6106270-ou-je-trouve-le-calendrier-estimé-des-tâches-que-j'avais-dans-l'actif-cloud

Le calendrier prévisionnel des tâches peut être trouvé en allant dans le module des tâches, puis dans les bons de travail.

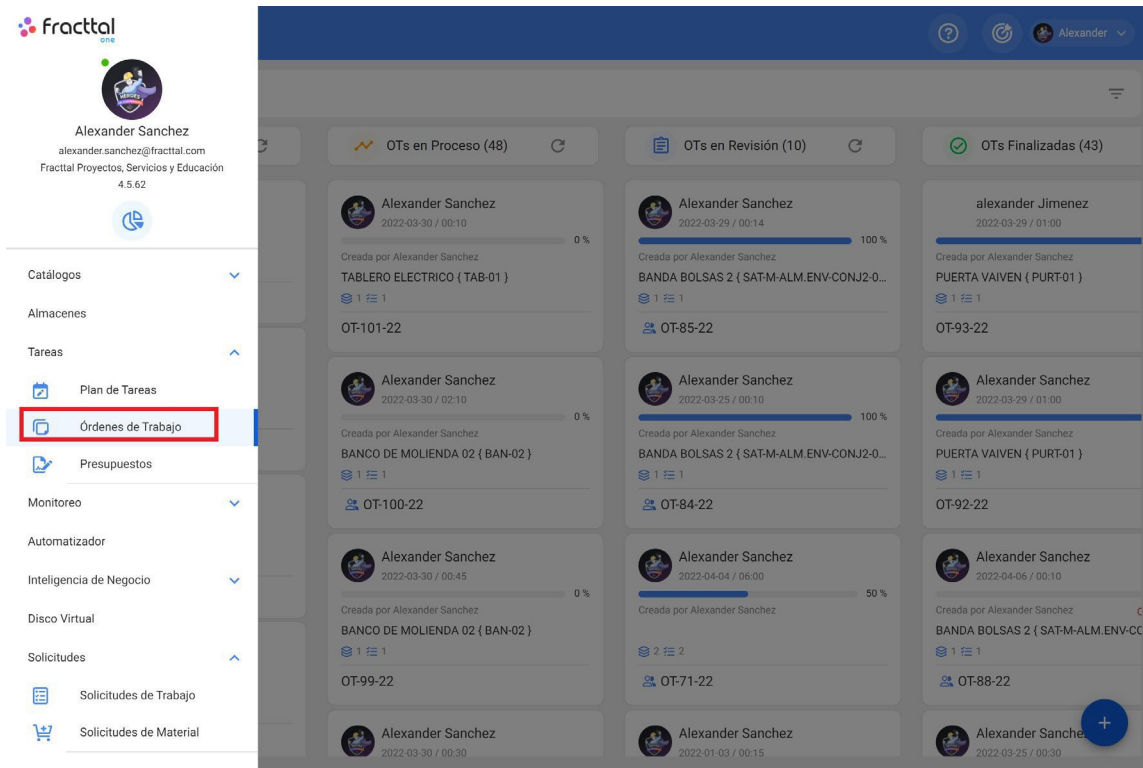

Nous devons ensuite entrer dans la vue du calendrier, comme indiqué ci-dessous :

Tareas Pendientes x Órdenes de Trabajo x 2022-03-31 Mes

lun.	mar.	mié.	jue.	vie.	sáb.	dom.
28	01	02	03	04	05	06
07:38 OT-30-22 0%	08:17 OT-37-22 100%	13:00 OT-35-22 100%	12:25 OT-39-22 100%	12:20 OT-40-22 100%		
07:38 OT-29-22 0%	10:41 OT-42-22 100%		12:46 REVISION DE TEM...			
09:44 OT-33-22 100%	11:08 LIMPIEZA DE AGIT...					
+ 5 Más	+ 5 Más					
07	08	09	10	11	12	13
13:41 OT-44-22 0%	16:42 OT-47-22 0%		09:00 OT-48-22 100%	11:15 OT-51-22 0%	09:18 MANTENIMIENTO ...	
13:57 OT-45-22 0%	17:02 CAMBIO DE A...		11:02 OT-49-22 0%			
14:12 OT-46-22 0%			11:20 OT-50-22 100%			
			11:25 MANTENIMIENTO ...			
14	15	16	17	18	19	20
	11:18 OT-52-22 0%	16:42 OT-96-22 0%	10:36 OT-58-22 100%	08:15 OT-62-22 0%		
	11:28 LIMPIEZA DE AGIT...	16:42 OT-53-22 0%	16:40 OT-60-22 100%	15:05 OT-63-22 100%		
			16:46 OT-61-22 100%	15:26 OT-65-22 100%		
21	22	23	24	25	26	27
16:39 OT-82-22 100%	09:00 OT-66-22 100%	10:15 OT-70-22 100%	09:42 OT-75-22 100%	08:00 MANTENIMIENTO ...		
	10:25 OT-67-22 0%	10:44 CAMBIO DE FILTR...	10:12 OT-76-22 0%	08:12 OT-79-22 0%		
	10:41 OT-68-22 0%	11:22 OT-72-22 0%	13:00 MANTENIMIENTO ...	14:33 OT-81-22 0%		
	10:56 OT-69-22 0%	+ 2 Más	13:40 OT-77-22 100%	+ 4 Más		
28	29	30	31	01	02	03
08:00 OT-78-22 0%	08:18 OT-94-22 0%	08:23 OT-97-22 0%	08:00 ALINEACION LASER	08:00 MANTENIMIENTO ...		
09:00 INSPECCION SEM...	08:18 OT-86-22 100%	10:11 OT-98-22 100%	09:00 OT-87-22 0%	10:41 OT-43-22 0%		
09:00 INSPECCION SEM...	08:18 OT-85-22 100%	10:27 OT-99-22 0%	10:00 ANALISIS DE VIBR...	12:03 MANTENIMIENTO ...		
+ 6 Más	+ 10 Más	+ 10 Más	15:00 CAMBIO DE B...	+ 2 Más		

Une fois dans la vue du calendrier, nous choisisons la ligne de temps

Tareas Pendientes x Órdenes de Trabajo x 2022-03-31 Mes

- Mes
- Mes
- Semana
- Dia
- Agenda
- Linea de Tiempo

Dans mon entreprise, j'ai plusieurs profils d'utilisateurs Fractal dispose-t-il de contrôles d'accès basés sur les rôles pour permettre la séparation des accès (administrateurs, utilisateurs principaux, utilisateurs, etc.) ?

 help.fractal.com/fr/articles/6079821-mon-entreprise-a-des-profils-d'utilisateurs-variables-fractal-a-des-contrôles-d'accès-en-rôle-pour-permettre-la-séparation-des-accès-administrateurs-utilisateurs-puissants-etc.

Oui, et c'est 100% configurable à partir du module de configuration. Fractal dispose de groupes d'utilisateurs prédéfinis. Il offre également la possibilité de créer et de personnaliser les groupes d'utilisateurs nécessaires avec leurs permissions et accès respectifs.

Est-il possible de rendre obligatoire l'option d'un adjuvant au TO ?

help.fracttal.com/fr/articles/6457406-est-il-possible-de-faire-une-option-d'un-adjoint-a-la-pas-obligatoire-?

Oui, cette option est possible dans Fracttal One et pour en profiter, nous partageons avec vous le processus que vous devez suivre. Rappelez-vous que cette étape doit être réalisée directement dans la tâche.

Tâches planifiées

Pour les tâches planifiées, il est nécessaire de créer cette étape directement dans la tâche au sein de la liste de tâches correspondante.

1. Entrez dans le module Plan de travail et ouvrez le plan d'entretien correspondant.

	Descripción	Configur...	Prioridad...	Duración estimada	Tipo de tare...	Clasif
<input type="checkbox"/>	Alineacion de banda	Si	Media	10mins	PREVENTIVO	Diagn
<input type="checkbox"/>	Cambio de banda	Si	Media	10mins	PREVENTIVO	Reem
<input type="checkbox"/>	Correctivo	Si	Media	10mins	CORRECTIVO	
<input type="checkbox"/>	Falla de motor electrico	Si	Media	10mins	CORRECTIVO	Interv
<input type="checkbox"/>	Inspección de rodamientos	Si	Media	01H 00mins	INSPECCION	Condi

2. Ouvrez la tâche dans laquelle vous avez besoin de cette exigence, puis allez dans l'onglet des sous-tâches.

Banda Transportadora LP1

Detalles

- General
- Tareas**
- Activos Vinculados

Descripción	Configuración
Alineacion de banda	SI
Cambio de banda	SI
Correctivo	SI
Falla de motor electrico	SI
Inspección de rodamientos	SI

Editar

GENERAL **SUBTAREAS** RECURSOS ADJUNTOS

Establecer como tarea cíclica

Total: 3

1. El equipo se encuentra operativo al momento de su revisión
 Tipo: Si / No
 Grupo/Parte:
 Obligatorio: ● SI
 Iteraciones: ---

2. Indicar detalles del trabajo realizado
 Tipo: Texto
 Grupo/Parte:
 Obligatorio: ● SI
 Iteraciones: ---

3. El equipo quedo operativo luego de reparación
 Tipo: Si / No
 Grupo/Parte:
 Obligatorio: ● SI
 Iteraciones: ---

3. Sélectionnez la ou les sous-tâches qui nécessitent une pièce jointe obligatoire et cochez l'option Pièce jointe obligatoire.

The screenshot displays a task management interface. On the left, a sidebar shows navigation options: 'General', 'Tareas', and 'Activos Vinculados'. The main area shows a table of tasks for 'Banda Transportadora LP1'.

Descripción	Configuración
Alineacion de banda	SI
Cambio de banda	SI
Correctivo	SI
Falla de motor electrico	SI
Inspección de rodamientos	SI

On the right, the 'Editar Subtarea' form includes the following fields:

- Obligatorio
- Adjunto Obligatorio** (highlighted in red)
- Orden: 3
- Tipo: Si / No
- Grupo/Parte: (empty)
- Descripción: El equipo quedo operativo luego de reparación

4. Sauvegarder les modifications. Lors de l'exécution de la tâche planifiée dans un ordre de transfert, pour les sous-tâches configurées comme pièces jointes obligatoires, vous devez répondre en fonction du type de sous-tâche et joindre en plus une image, une note ou un lien.

Tâches non planifiées

Pour les tâches non planifiées, il est nécessaire de les créer étape par étape lors de la création de la tâche en attente :

1. Suivez le processus de création d'une tâche non planifiée, étape par étape, comme indiqué dans cet article : [Comment créer des tâches non planifiées.](#)
2. A l'étape 3, la sous-tâche doit être créée comme d'habitude :
3. Pour les sous-tâches qui nécessitent une pièce jointe obligatoire, cochez l'option Pièce jointe obligatoire et poursuivez normalement la création de la sous-tâche :

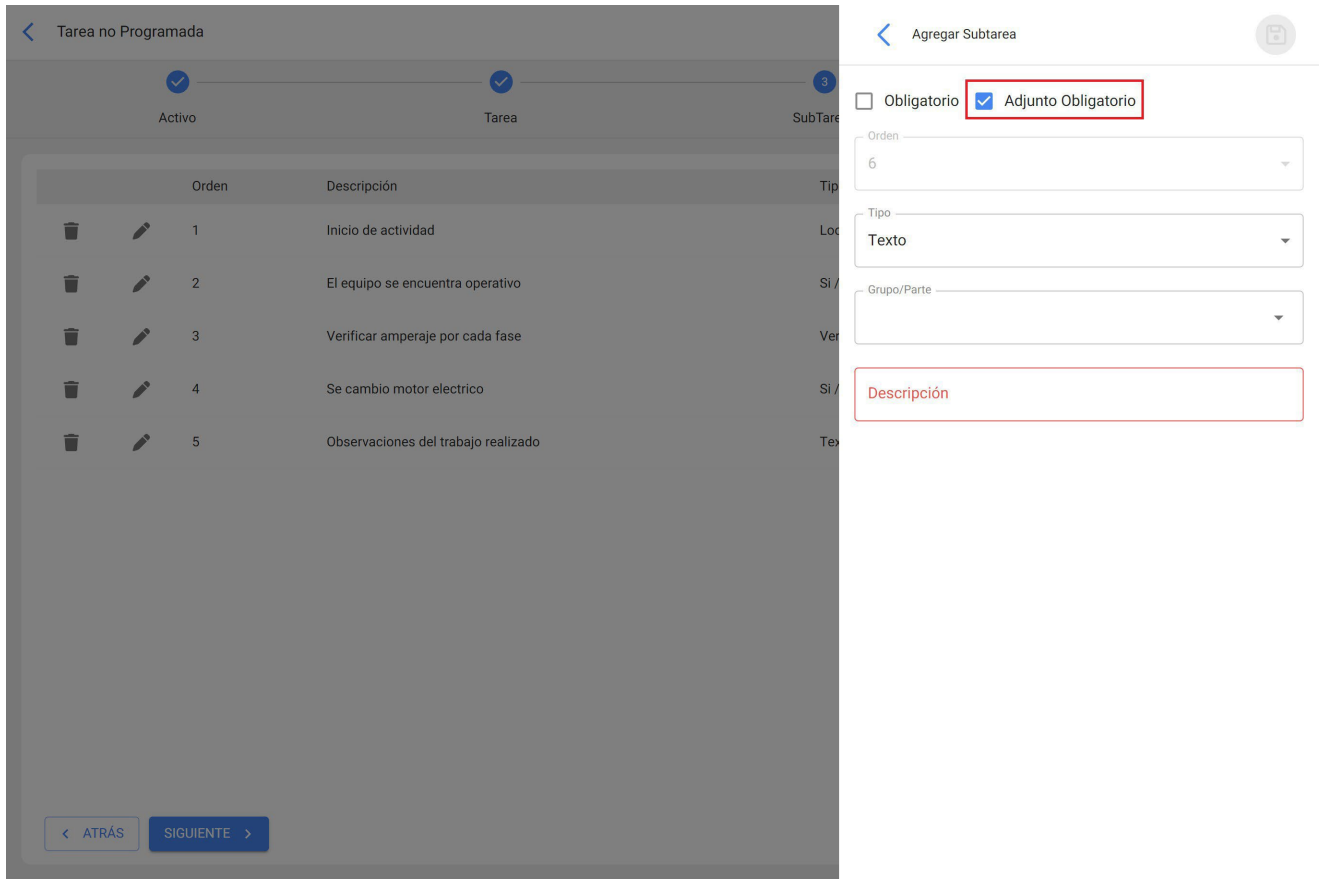

4. Sauvegarder les modifications. Lors de l'exécution de la tâche planifiée dans un ordre de transfert, pour les sous-tâches configurées comme pièce jointe obligatoire, vous devez répondre en fonction du type de sous-tâche et joindre en plus une image, une note ou un lien.

Est-il possible de tester Predictto avec mes propres données ?

 help.fractal.com/fr/articles/6079762-est-ce-possible-de-tester-la-prédiction-avec-mes-propres-données ?

Nous disposons d'un outil appelé DataLab, qui nous permet de charger à la fois des enregistrements de défauts historiques (événements) et des données de surveillance variables (mesures) à partir de fichiers plats.

Cela permet à nos utilisateurs de télécharger leurs données pour expérimenter Predictto, et de décider s'ils souhaitent se connecter à Fractal à l'avenir ou réaliser un projet d'intégration.

Est-il possible de prévoir le moment de la défaillance d'un actif ?

 help.fractal.com/articles/6079757-est-une-realite-que-vous-pouvez-prédire-le-temps-de-la-faillite-d'un-actif

Il est possible de faire des prévisions, mais il n'est pas possible de connaître avec certitude le moment exact de l'échec. C'est pourquoi, chez Predictto, toutes nos prévisions sont assorties d'intervalles de confiance, ce qui vous permet de décider du niveau de risque que vous souhaitez prendre.

Il est également important de garder à l'esprit qu'en connaissant les prévisions de défaillance et en prenant des mesures de maintenance préventive, il est probable que les défaillances initialement prévues ne se produiront jamais. Tous les modèles générés dans Predictto peuvent être ré-entraînés, de sorte que les prévisions peuvent être mises à jour avec de nouvelles informations au fur et à mesure qu'elles sont recueillies.

Y a-t-il une durée minimale d'engagement pour Fractal One ?

 help.fractal.com/fr/articles/6079795-il-y-a-une-période-minimale-de-contrat-pour-fractal-one

La durée standard de nos contrats est de 12 mois. Cette période a été déterminée sur la base de l'expérience de nos clients qui ont contracté nos services pour un an et qui obtiennent tous de meilleurs résultats à long terme.

Toutefois, si un événement imprévu survient dans votre organisation et vous empêche, pour des raisons financières, de continuer à payer le service ou si nous ne répondons pas à vos attentes, vous pouvez résilier le contrat à tout moment sans pénalité.

Fractal One dispose-t-il d'une option permettant d'auditer les modifications apportées à la solution (traçabilité des modifications) ?

 help.fractal.com/fr/articles/6079861-fractal-un-compte-avec-option-d'audit-des-changes-faits-dans-la-solution-traçabilité-des-changes

Oui, nous disposons d'un module complémentaire appelé TRANSACTION LOG qui vous permet de consulter l'historique des actions effectuées par chaque utilisateur dans tous les modules. Par exemple, vous pouvez voir l'utilisateur qui a supprimé l'actif X ou vérifier le jour de la suppression de la ressource humaine Y.

Y a-t-il une limite aux informations que je peux enregistrer dans Fractal One ?

 help.fractal.com/fr/articles/6079777-are-there-any-limits-on-the-information-i-can-record-at-fractal-one

Non, dans Fractal One, l'information est illimitée, vous pouvez enregistrer toutes les données dont vous avez besoin parce que le système a une architecture évolutive et une plateforme de configuration moderne et flexible.

Y a-t-il des coûts cachés autres que le paiement de l'abonnement à Fractal One ?

 help.fractal.com/fr/articles/6079793-are-there-hidden-costs-different-from-payment-of-subscription-plan-fractal-one

Non, une fois que vous vous êtes inscrit à Fractal One, il n'y a pas d'autres frais cachés qui s'appliquent en plus des frais mensuels pour l'utilisation du logiciel en nuage qui comprend l'accès au système, la sécurité, les sauvegardes et l'assistance.

(Les services professionnels tels que le conseil et les intégrations ne sont pas inclus dans cet abonnement mensuel et doivent être contractés en fonction des besoins de l'organisation).

Ai-je besoin d'acheter des serveurs ou d'autres licences logicielles pour mettre en œuvre Fractal One ?

 help.fractal.com/fr/articles/6079802-need-to-buy-servers-or-licenses-from-other-software-to-deploy-fractal-one

Non, avec Fractal One, vous n'avez plus à vous soucier d'acquérir des serveurs ou des licences de systèmes d'exploitation et de bases de données, d'installer des disques ou d'effectuer des sauvegardes permanentes, car il s'agit d'une solution réellement basée à 100% sur le cloud qui stocke et organise toutes les informations de votre entreprise, en garantissant un accès rapide, sûr et facile à partir de n'importe quel appareil, lieu ou moment.

Dois-je faire appel à un service de mise en œuvre pour démarrer avec Fractal One ?

 help.fractal.com/fr/articles/6079796-I-must-obligatorily-hire-an-implementation-service-to-start-with-fractal-one

Non, lorsque vous contractez Fractal, nous voulons que vous profitiez pleinement du potentiel de l'outil, vous aurez donc tout le soutien de l'équipe Customer Success, nous avons des instances telles que Ask the Expert chaque semaine et tous les 2 mois nous organisons notre Université Fractal où vous apprendrez comment fonctionne Fractal One, configurer et utiliser l'outil, entre autres choses, en obtenant des résultats satisfaisants dans le plus court laps de temps possible.

En tout état de cause, si vous avez besoin d'un service de mise en œuvre sur site, vous pouvez bien entendu faire appel à notre service de conseil en mise en œuvre, dans le cadre duquel votre propre consultant sera chargé d'élaborer et de mettre en œuvre votre projet de mise en œuvre. Ce service est fortement recommandé pour les grandes entreprises et les grandes sociétés.

Pour quels actifs puis-je utiliser des modèles de fiabilité avec l'analyse de Weibull ?

 help.fractal.com/fr/articles/6079755-quoi-les-modeles-de-fiabilite-des-assets-avec-analyse-weibull-servent-me-pour

La méthode de Weibull n'est pas destinée à un type d'actif particulier. Tout bien pour lequel on dispose d'enregistrements de défaillances peut être analysé à l'aide de cette méthodologie.

Pourquoi devrais-je mettre en place un logiciel comme Fractal One dans mon entreprise ? J'utilise actuellement Excel, quels sont les avantages ?

 help.fractal.com/fr/articles/6079774-pourquoi-devrais-je-mettre-en-œuvre-un-logiciel-comme-fractal-un-dans-mon-entreprise-utilisant-actuellement-excel-quels-avantages-obtiendrais-je ?

Une solution de gestion des actifs avec les caractéristiques de Fractal One est indispensable pour toute entreprise, car elle est conçue pour mettre à jour et utiliser correctement l'énorme quantité d'informations qu'une entreprise doit documenter et garder à disposition à tout moment.

Fractal One remplace le contrôle manuel humain et la marge d'erreur qui en découle par des indices scientifiques et statistiques précis, permettant une bonne gestion des actifs et une prise de décision basée sur des preuves réelles et objectives. Il élimine également la nécessité d'imprimer des bons de travail sur papier, aide à contrôler les intrants et les stocks, à gérer le personnel, à gérer les activités de travail planifiées et non planifiées, à tenir des registres de consommation détaillés et à déterminer exactement la quantité de pièces et de stock de pièces de rechange nécessaire pour répondre aux demandes de maintenance.

Fractal One assure la continuité opérationnelle des actifs de l'entreprise, en anticipant les défaillances et les temps d'arrêt avant qu'ils ne se produisent, en vous aidant à tout gérer, depuis les simples routines d'inspection, la maintenance périodique, les ajustements, la lubrification et le remplacement des pièces, jusqu'à la surveillance de l'état en temps réel permise par l'Internet des objets (IoT) grâce à nos dispositifs Fractal X.

La défaillance d'une pièce due à un manque de maintenance peut entraîner des pannes qui paralysent la production pendant des heures, voire des jours, générant de lourdes pertes ; d'où l'importance de disposer d'une solution permettant de gérer efficacement les tâches de maintenance préventive, afin d'éviter les arrêts de production.

Mais ce n'est pas tout. En prolongeant la durée de vie utile des actifs de l'entreprise et en garantissant leur bon fonctionnement, Fractal One contribue également à réduire le risque d'accidents sur le lieu de travail, en maintenant, voire en augmentant la qualité de la production et les normes de qualité de vos produits et services.

Fractal One est un outil dont l'expérience utilisateur est si intuitive qu'elle réduit ou élimine pratiquement le besoin de formation des utilisateurs. Il aide également à organiser l'efficacité de la main-d'œuvre et permet de gérer des statistiques essentielles pour augmenter les niveaux de productivité. À partir de la connaissance et de l'observation des

En outre, des relations directes peuvent être établies entre les pertes enregistrées et l'efficacité du fonctionnement de certains équipements, méthodes de travail ou stratégies de production.

Le traitement correct de ces informations déterminera la possibilité de prendre des mesures correctives pour modifier les processus et augmenter la qualité des produits et des services.

Il est donc très important pour les organisations de tous types et de toutes tailles de s'appuyer sur une solution telle que Fractal One, qui permet de contrôler l'ensemble du cycle de vie d'un bien et de planifier à l'avance chacune des activités de chaque composant.

Pourquoi les modèles utilisant l'analyse de Weibull (modèles de fiabilité) sont-ils importants ?

 help.fractal.com/fr/articles/6079748-pourquoi-les-modeles-utilisant-la-analyse-de-weibull-les-modeles-de-fiabilite-sont-importants

Les modèles utilisant l'analyse de Weibull ne nécessitent pas de données de suivi, c'est donc un excellent moyen d'utiliser les grands volumes d'information contenus, par exemple, dans les ordres de travail. Ces modèles nous permettent de faire des prévisions sur l'état de nos actifs lorsque nous ne disposons pas ou ne pouvons pas compter sur des informations historiques sur des variables critiques.

Il est important de noter que l'analyse de Weibull est un type d'analyse qui a été validé dans l'industrie de la maintenance depuis des décennies. En outre, elle est également utilisée dans divers domaines tels que la gestion de la qualité, dans l'industrie de l'assurance et dans différentes branches scientifiques telles que la biologie, l'hydrologie, entre autres, où il est nécessaire de prévoir des événements rares.

Predictto fonctionne-t-il uniquement avec Fractal One et peut-il être relié à d'autres plateformes ?

 help.fractal.com/fr/articles/6079758-predictto-only-works-with-fractal-one-can-be-linked-to-other-platforms

Predictto est une plateforme ouverte, qui a nativement la capacité d'établir des connexions avec Fractal One et Fractal X, sans nécessiter de configuration complexe de la part de l'utilisateur.

Cependant, il est possible d'intégrer d'autres sources de données (GMAO, SCADA ou autres), et pour cela un projet d'intégration doit être réalisé.

Puis-je modifier ou rouvrir un OT terminé ?

help.fractal.com/fr/articles/6457399-can-edit-or-reopen-an-ot-finalised

En raison de notre engagement à ce que les ordres de travail soient 100% vérifiables, lorsque nous envoyons un ordre de travail au statut Finalisé, nous confirmons que toutes les données fournies sont vérifiées et correctes. C'est pourquoi le statut de l'*ordre de travail est en cours de révision* afin de confirmer ces informations, de sorte que les données déjà confirmées ne puissent pas être modifiées, comme le suggère l'alerte qui apparaît lorsque l'ordre de travail est envoyé au statut Finalisé : [Comment modifier le statut d'un ordre de travail ?](#)

Dans le cas où des ressources n'ont pas été ajoutées ou que certaines sont manquantes, nous avons la possibilité de le faire en suivant les étapes ci-dessous :

1. Entrez dans le module Configuration, puis dans le sous-module Comptes d'utilisateurs, en entrant dans l'onglet PERMISSIONS :

The screenshot shows the 'Configuración' (Configuration) module in the Fractal system. The left sidebar lists various configuration options, with 'Cuentas de Usuarios' (User Accounts) selected. The main area displays the 'PERMISOS' (Permissions) tab for 'Cuentas de Usuarios'. A table lists various roles and their permissions for 'Solo lectura' (Read Only).

Descripción	Nota	Solo lectura
<input type="checkbox"/> Supervisor Roalpin		No
<input type="checkbox"/> perfil Administrador de TI		No
<input type="checkbox"/> SUPERVISOR SICLIMA		No
<input type="checkbox"/> ALMACENISTA REFINAL		No
<input type="checkbox"/> Solo Lectura		Si
<input type="checkbox"/> Reportes solamente		No
<input type="checkbox"/> FU Junio 2022		No
<input type="checkbox"/> PRUEBA MITSUI		No
<input type="checkbox"/> Prueba FU	Abril 2022	No
<input type="checkbox"/> supervisor sat marchite		No

2. Sélectionnez le groupe de permission qui se verra accorder l'option de pouvoir ajouter des ressources lorsque l'OT sera terminé, comme illustré dans l'image suivante

Descripción	Nota
Responsable de OT	Podra elaborar OTs y ser el responsable de esta.

Solo lectura.

Seleccionar / Deseleccionar todo.

Total: 57   

<input type="checkbox"/>	Módulo	Submódulo	Ver	Agregar	Editar	Eliminar	Reportes
<input type="checkbox"/>	Tareas	Calendarios	<input type="checkbox"/>				
<input type="checkbox"/>	Tareas	Presupuestos	<input type="checkbox"/>	<input type="checkbox"/>	<input type="checkbox"/>	<input type="checkbox"/>	<input type="checkbox"/>
<input type="checkbox"/>	Tareas	Recursos en OTs en proceso	<input checked="" type="checkbox"/>	<input checked="" type="checkbox"/>	<input checked="" type="checkbox"/>	<input checked="" type="checkbox"/>	
<input type="checkbox"/>	Tareas	Recursos en OTs en revisión	<input checked="" type="checkbox"/>	<input checked="" type="checkbox"/>	<input checked="" type="checkbox"/>	<input checked="" type="checkbox"/>	
<input type="checkbox"/>	Tareas	Recursos en OTs finalizadas	<input checked="" type="checkbox"/>	<input checked="" type="checkbox"/>			
<input type="checkbox"/>	Teams	Horario	<input type="checkbox"/>	<input type="checkbox"/>	<input type="checkbox"/>	<input type="checkbox"/>	<input type="checkbox"/>
<input type="checkbox"/>	Teams	General	<input type="checkbox"/>	<input type="checkbox"/>	<input type="checkbox"/>	<input type="checkbox"/>	<input type="checkbox"/>
<input type="checkbox"/>	Teams	Programación de Agenda	<input type="checkbox"/>	<input type="checkbox"/>	<input type="checkbox"/>	<input type="checkbox"/>	<input type="checkbox"/>
<input type="checkbox"/>	Monitoreo	Medidores	<input type="checkbox"/>	<input type="checkbox"/>	<input type="checkbox"/>	<input type="checkbox"/>	<input type="checkbox"/>
<input type="checkbox"/>	Monitoreo	Fracttal Box	<input type="checkbox"/>	<input type="checkbox"/>	<input type="checkbox"/>	<input type="checkbox"/>	<input type="checkbox"/>
<input type="checkbox"/>	Monitoreo	Fracttal On Board	<input type="checkbox"/>	<input type="checkbox"/>	<input type="checkbox"/>	<input type="checkbox"/>	<input type="checkbox"/>

Enfin, les modifications sont enregistrées et de nouvelles ressources ou des ressources supplémentaires peuvent être saisies.

Puis-je intégrer Fractal One à d'autres logiciels ?

 help.fractal.com/fr/articles/6079805-can-we-integrate-fractal-one-with-other-software

Oui, chez Fractal nous gérons plusieurs API d'intégration.

Vous pouvez trouver toutes les informations dans la section Api [Fractal de notre Centre d'aide](#).

Vous pouvez également nous contacter à l'adresse [\[email protected\]](#) pour plus d'informations.

Qu'est-ce qu'une GMAO comme Fractal One ?

 help.fractal.com/fr/articles/6079457-what-is-a-cmms-like-fractal-one

Fractal One est une solution innovante de gestion des actifs qui intègre les avantages d'une GMAO ou d'un logiciel de gestion de la maintenance et d'une gestion des actifs d'entreprise EAM, avec la mobilité d'une APP et l'immédiateté de l'Internet des objets, vous donnant le contrôle de tous les actifs de votre entreprise en un seul endroit.

Fractal One est une plateforme de maintenance intelligente, moderne, sécurisée, intuitive, facile à utiliser et 100% basée sur le cloud, conçue pour vous donner le contrôle sur tous les actifs de votre entreprise, faciliter votre travail et vous offrir une expérience utilisateur agréable, à tout moment et de n'importe où.

Avec Fractal One, les entreprises peuvent planifier, organiser et exécuter la maintenance de tous les types d'équipements, le contrôle des fournisseurs, la gestion des ressources humaines, la gestion des stocks de pièces et de pièces de rechange, les dépenses de maintenance, la gestion du budget, les urgences et les garanties. Le tout avec de puissants indicateurs statistiques et KPI, dans une interface web conviviale et rapide.

Fractal One est 100% mobile, conçu pour fournir au personnel qui travaille constamment hors site un outil permettant d'accéder instantanément aux itinéraires de maintenance ou d'inspection, de recevoir des alertes et d'effectuer des tâches via leurs appareils mobiles.

Qu'est-ce qu'un utilisateur transactionnel dans Fractal One ?

 help.fractal.com/fr/articles/6079787-that-is-a-transactional-user-at-fractal-one

Un utilisateur transactionnel est une personne qui est enregistrée dans Fractal One pour effectuer des opérations de maintenance, soit en tant que ressource humaine, soit en tant que tiers.

Les comptes pour le travail ou les demandes de lecture ne sont pas considérés comme des utilisateurs transactionnels et sont illimités en fonction du plan.

Chacun de nos plans d'abonnement comprend un certain nombre d'utilisateurs transactionnels, mais vous pouvez ajouter autant d'utilisateurs supplémentaires que vous le souhaitez à votre plan.

Que fait Predictto ? Comment fonctionne-t-il ?

 [help.fractal.com/fr/articles/6079723-que-fait-la-prédiction-comme-elle-fonctionne ?](https://help.fractal.com/fr/articles/6079723-que-fait-la-prédiction-comme-elle-fonctionne-?)

Predictto est un outil qui facilite la prise de décision en matière de planification de la maintenance en prévoyant l'état futur de vos actifs.

Predictto est capable de calculer des modèles de dégradation, en utilisant les mesures des variables critiques comme données d'apprentissage. Il est également capable de créer des modèles de fiabilité, en utilisant l'historique des défaillances à des fins de prévision.

Dans le cas des modèles de dégradation, Predictto apprend le comportement des variables critiques de vos actifs afin de prédire leur comportement futur. Cette prédiction est ensuite transformée en une prévision de la fiabilité de l'actif au fil du temps.

Les modèles de fiabilité, quant à eux, permettent de prévoir la durée de vie d'un bien ou d'un groupe de biens par l'analyse statistique des enregistrements de défaillances historiques à l'aide de l'analyse de Weibull.

Quels instruments, outils et ressources Predictto remplace-t-il en tant qu'outil de maintenance ?

 help.fractal.com/fr/articles/6079737-quels-outils-et-ressources-replacent-l'outil-pr%C3%A9dictif-comme-outil-de-maintenance

Predictto remplace les consultants externes coûteux qui effectuent une analyse prédictive pour indiquer le meilleur moment pour effectuer la maintenance de vos actifs.

Avec Predictto, vous n'avez besoin que de données (que vous pouvez extraire directement de Fractal One) pour effectuer une analyse prédictive et déterminer le moment optimal pour effectuer les tâches de maintenance.

Que signifient les indicateurs m et $R2m$ dans les modèles de fiabilité de Predictto ?

 help.fractal.com/fr/articles/6079754-what-indicators-mean-and-r2m-mean-in-predictor-reliability-models

Ces indicateurs décrivent le comportement d'une distribution de Weibull et sont analogues aux facteurs de forme et d'échelle.

L'indicateur m (la médiane) correspond au moment où la fiabilité est de 50 %. Il s'agit donc d'une mesure de tendance centrale facile à localiser à partir des données ou des outils bureautiques disponibles.

L'indicateur $R2m$ correspond à la fiabilité après 0,5 de la médiane, c'est-à-dire qu'il s'agit de la valeur de probabilité située sur la courbe de fiabilité de m plus 50% de la médiane.

Quels types d'actifs peuvent être gérés dans Fracttal ?

 help.fracttal.com/fr/articles/6079768-quels-types-d'actifs-peuvent-etre-geres-chez-fracttal

Fracttal est une plateforme multifonctionnelle, adaptée à tout type et à toute taille d'actifs physiques, vous permettant de maintenir et de prolonger leur cycle de vie, qu'il s'agisse d'une installation ou d'un lieu physique (installations), d'actifs électriques, mécaniques et/ou électroniques (ou de leurs composants). Fracttal est la solution qui vous aide à réduire la maintenance corrective et à mettre en œuvre des plans de maintenance préventive et même prédictive en surveillant, collectant, transmettant et organisant de façon permanente les données critiques sur leur état et leur fonctionnement.

En général, les actifs physiques d'une entreprise peuvent être organisés en quatre groupes principaux, et Fracttal vous aide à en assurer le suivi :

- ♦ **Usines et production** : il s'agit d'entreprises engagées dans la fabrication de biens de consommation de toute nature, le traitement et la production de gaz, de pétrole, de produits chimiques en général, l'exploitation minière, l'électronique, les produits pharmaceutiques et les denrées alimentaires, entre autres.
- ♦ **Infrastructures** : autoroutes, chemins de fer, télécommunications, réseaux d'égouts et de traitement des eaux usées, réseaux de distribution d'électricité et de gaz, entre autres.
- ♦ **Transport** : concerne toute flotte de véhicules à moteur, pour la distribution de marchandises, le transport militaire, le transport public, les flottes de camions, les flottes aériennes, entre autres.
- ♦ **Biens immobiliers (installations)** : écoles, hôpitaux, bureaux, cliniques, bâtiments, usines et tout autre type d'installations.

Fracttal offre une approche globale de la gestion des actifs de l'entreprise, et ne se limite donc pas au contrôle des actifs contenus dans ces groupes (tels que les équipements industriels, les moteurs, les climatiseurs, les compresseurs, les presses, les métiers à tisser, les wagons, les machines agricoles, les tracteurs, les camions à benne, les autobus, les chaudières, les refroidisseurs, les bateaux, les avions, les caves à vin, les centrales électriques, les turbines, les bâtiments, les ascenseurs, les escaliers mécaniques, les installations hôtelières, les hôpitaux, les services), mais intègre également la possibilité de rassembler et d'organiser toutes les données nécessaires à une gestion efficace des ressources humaines, ainsi qu'à la planification de l'activité de l'entreprise, turbines, bâtiments, ascenseurs, escaliers mécaniques, hôtels, hôpitaux, services), mais intègre également la possibilité de rassembler et d'organiser toutes les données nécessaires à une gestion efficace des ressources humaines, ainsi qu'à la

planification et à l'exécution des plans de travail, ce qui augmentera l'efficacité des processus et les niveaux de productivité de l'entreprise.

De quel type de données ai-je besoin pour travailler avec Predictto ?

 help.fractal.com/fr/articles/6079738-quel-types-de-donnees-ai-je-besoin-de-travailler-avec-du-predictto

Predictto propose deux types d'analyse, en fonction des données dont vous disposez ou que vous pouvez collecter : pour calculer les modèles de dégradation, vous avez besoin de données de surveillance correspondant aux mesures des variables critiques de vos actifs au fil du temps ; en revanche, pour calculer les modèles de fiabilité, vous avez besoin de l'historique des défaillances, qui peut être extrait des ordres de travail liés à la maintenance corrective.

Quelles variables peuvent être utilisées pour générer des modèles de dégradation dans Predictto ?

 help.fractal.com/articles/6079744-quelles-variables-peuvent-etre-utilisees-pour-generer-des-modeles-de-degradation-predictifs

Les modèles de dégradation s'appuient sur le comportement historique des variables critiques de vos actifs pour générer des prévisions de leur comportement futur, en identifiant des tendances complexes au fil du temps.

Il est important que les variables utilisées puissent refléter une dégradation du bien (par exemple, la vitesse des vibrations dans les moteurs à vitesse constante) et ne correspondent pas à des mesures de variables aléatoires qui ne sont pas liées à l'état du bien.

Qui peut utiliser Predictto dans mon entreprise ?

 help.fractal.com/fr/articles/6079735-qui-peut-utiliser-predictto-from-my-company

Predictto s'adresse aux contrôleurs, aux responsables de la maintenance et des opérations, aux planificateurs de la maintenance et, d'une manière générale, à toutes les personnes dont les responsabilités incluent la prise de décisions liées à la maintenance.

Les prévisions étant présentées de manière simple et accompagnées d'indicateurs faciles à interpréter, il n'est pas nécessaire d'être un expert en fiabilité ou un data scientist pour utiliser l'outil.

Tâches mesurées, comment sont-elles définies, comment faire le lien entre la planification, le mesurage et les actifs ?

help.fracttal.com/fr/articles/6110274-tasks-with-meters-as-defined-as-linkage-plan-metering-and-active

La maintenance basée sur les compteurs nous permet de créer des tâches qui sont déclenchées en fonction du nombre d'heures de fonctionnement d'un équipement, du nombre de kilomètres parcourus, du nombre d'unités produites, de variables critiques telles que la température, la pression ou l'humidité.

Pour définir une tâche associée à un compteur, nous devons entrer dans le module de tâches où nous trouverons les plans de tâches.

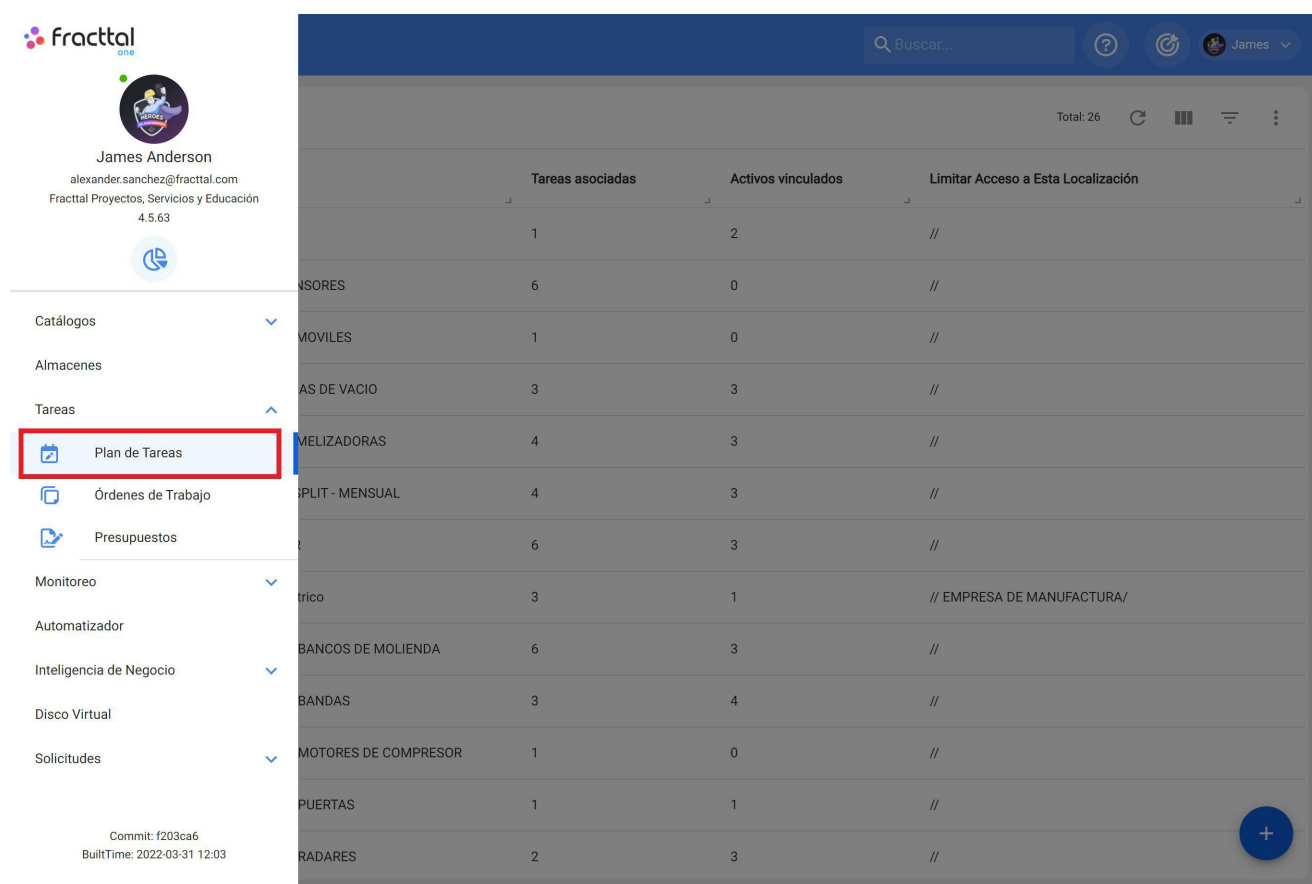

The screenshot shows the Fracttal One user interface. On the left, a sidebar menu is visible with the 'Plan de Tareas' option highlighted in red. The main content area displays a table with the following data:

	Tareas asociadas	Activos vinculados	Limitar Acceso a Esta Localización
	1	2	//
VSORES	6	0	//
MOVILES	1	0	//
AS DE VACIO	3	3	//
MELIZADORAS	4	3	//
SPLIT - MENSUAL	4	3	//
	6	3	//
trico	3	1	// EMPRESA DE MANUFACTURA/
BANCOS DE MOLIENDA	6	3	//
BANDAS	3	4	//
MOTORES DE COMPRESOR	1	0	//
PUERTAS	1	1	//
RADARES	2	3	//

Le compteur associé à cette tâche peut être créé au préalable à partir du module de surveillance dans les compteurs, pour cela vous pouvez entrer dans le lien suivant et le connaître en détail

[Comment créer un nouveau compteur ?](#)

Un tel compteur peut également être créé lors de la définition du plan des tâches avec sa tâche respective, comme indiqué ci-dessous :

Tareas Plan de Tareas Buscar... James

Total: 26

Descripción	Tareas asociadas	Activos vinculados	Limitar Acceso a Esta Localización
<input type="checkbox"/> PLAN DE GENERADORES	1	2	//
<input type="checkbox"/> PLAN DE MANTENIMIENTO ASCENSORES	6	0	//
<input type="checkbox"/> PLAN DE MANTENIMIENTO AUTOMOVILES	1	0	//
<input type="checkbox"/> PLAN DE MANTENIMIENTO BOMBAS DE VACIO	3	3	//
<input type="checkbox"/> PLAN DE MANTENIMIENTO CAMIONETAS DMAX	4	2	//
<input type="checkbox"/> PLAN DE MANTENIMIENTO CAMELIZADORAS	4	3	//
<input type="checkbox"/> PLAN DE MANTENIMIENTO MINI SPLIT - MENSUAL	4	3	//
<input type="checkbox"/> PLAN DE MANTENIMIENTO MIXER	6	3	//
<input type="checkbox"/> Plan de mantenimiento motor electrico	3	1	// EMPRESA DE MANUFACTURA/
<input type="checkbox"/> PLAN DE MANTENIMIENTO PARA BANCOS DE MOLIENDA	6	3	//
<input type="checkbox"/> PLAN DE MANTENIMIENTO PARA BANDAS	3	4	//
<input type="checkbox"/> PLAN DE MANTENIMIENTO PARA MOTORES DE COMPRESOR	1	0	//
<input type="checkbox"/> PLAN DE MANTENIMIENTO PARA PUERTAS	1	1	//

+

Tareas Plan de Tareas James

PLAN DE MANTENIMIENTO VEHICULAR GUARDAR

Detalles

- < General
- > Tareas
- > Activos Vinculados

Descripción: PLAN DE MANTENIMIENTO VEHICULAR

Limitar Acceso a Esta Localización: ▼

Tareas asociadas: 0

Activos Vinculados: 0

Une fois la liste des tâches créée, la tâche en question doit être définie.

The image shows a software interface for vehicle maintenance tasks. On the left, a sidebar titled 'PLAN DE MANTENIMIENTO VEHICULAR' contains a list of tasks. One task, 'CAMBIO DE ACEITE MOTOR', is highlighted. On the right, a 'Nueva tarea' (New task) form is open, showing the following configuration:

- Descripción:** CAMBIO DE ACEITE MOTOR
- Tipo de tarea:** PREVENTIVO
- Clasificación 1:** (empty)
- Clasificación 2:** (empty)
- Prioridad:** Alta
- Duración estimada:** 001:00
- Tiempo de paro por mantenimiento:** 001:00
- Activadores:** Total: 0

Pour associer un compteur à une tâche, nous devons sélectionner soit l'activateur every (par exemple, tous les 10 000 km), soit l'activateur when (par exemple, lorsque la température est supérieure à 90°C). Ces deux types d'activateurs sont basés sur des compteurs avec ou sans accumulateur.)

The screenshot displays a software interface for configuring a vehicle maintenance plan. On the left, a sidebar contains navigation options: 'General', 'Tareas', and 'Activos Vinculados'. The main area shows a table with the following data:

	Descripción	Configur...
<input type="checkbox"/>	CAMBIO DE ACEITE MOTOR	SI

On the right, a configuration panel titled 'Lectura Cada' includes the following fields:

- Frecuencia: 10.000
- Unidad: KILOMETROS
- Hasta: Sin límite
- ¿Programación fija?

A blue button labeled 'GUARDAR' is located at the bottom right of the configuration panel.

Une fois les onglets général, sous-tâches, ressources et pièces jointes définis, nous lierons les actifs au plan et associerons le compteur qui activera la tâche.

Tareas
Plan de Tareas

PLAN DE MANTENIMIENTO VEHICULAR

Detalles

- General
- Tareas
- Activos Vinculados

Search: citroen

(4) Seleccionado FINALIZAR

- CITROEN C4 PICASSO IGNACIO { SAT-M...
Tipo: Equipos
Código: SAT-M-TRANSP-001
Prioridad:
Localización: // SAT MARCHITE/ ALMACEN ...
- CITROEN JUMPER 9 PLAZAS 2.2 { SAT-...
Tipo: Equipos
Código: SAT-M-TRANSP-002
Prioridad:
Localización: // SAT MARCHITE/ ALMACEN ...
- CITROEN PICASSO MARRON { SAT-M-T...
Tipo: Equipos
Código: SAT-M-TRANSP-003
Prioridad:
Localización: // SAT MARCHITE/ ALMACEN ...
- CITROEN PICASSO RUBEN { SAT-M-TRA...
Tipo: Equipos
Código: SAT-M-TRANSP-004
Prioridad:
Localización: // SAT MARCHITE/ ALMACEN ...

Sin datos para mostrar con esto

Après avoir sélectionné les actifs, nous devons configurer les déclencheurs (nous définissons le compteur associé à ces actifs qui déclenchera les tâches).

The screenshot shows a web application interface for vehicle maintenance. On the left, a sidebar under 'PLAN DE MANTENIMIENTO VEHICULAR' has 'Activos Vinculados' selected. The main content area is currently empty, displaying 'Sin datos para mostrar con esto'. On the right, a 'Vincular Activos' dialog is open, showing a list of four vehicles with their maintenance configurations:

Vehicle	Tarea	Activador	Medidor
CITROEN PICASSO RUBEN { SAT-M-TRANSP-004 }	CAMBIO DE ACEITE MOTOR	Cada 1 KILOMETROS	Toca para configurar...
CITROEN PICASSO MARRON { SAT-M-TRANSP-003 }	CAMBIO DE ACEITE MOTOR	Cada 1 KILOMETROS	Toca para configurar...
CITROEN JUMPER 9 PLAZAS 2.2 { SAT-M-TRANSP-002 }	CAMBIO DE ACEITE MOTOR	Cada 1 KILOMETROS	Toca para configurar...
CITROEN C4 PICASSO IGNACIO { SAT-M-TRANSP-001 }	CAMBIO DE ACEITE MOTOR	Cada 1 KILOMETROS	Toca para configurar...

At the bottom of the dialog, there is a field for 'Fecha del Último Trabajo' with the value '2022-04-01 14:46'.

Lors de la configuration des compteurs, saisissez la description du compteur, le numéro de série (facultatif), la dernière valeur (le système comptera à partir de cette valeur pour la prochaine activation), la date (de la dernière valeur), la moyenne mensuelle (si elle est connue) et l'option de calcul de la moyenne automatique. Ce processus doit être répété pour les différents biens.

Configurar Medidor GUARDAR

Activo
CITROEN PICASSO RUBEN { SAT-M-TRANSP-004 }

Tarea

Activador
Cada 1 KILOMETROS

Unidad
KILOMETROS

Descripción Medidor
ODOMETRO

Serial

Último Valor
20.000

Fecha
2022-03-01

Promedio Mensual
0

Calcular Promedio Automático

Pour terminer, cliquez sur le bouton "lien" en haut à droite.

Vincular Activos GUARDAR

ACTIVOS CONFIGURAR ACTIVADORES CONFIGURAR SUBTAREAS

Total: 4

- CITROEN PICASSO RUBEN { SAT-M-TRANSP-004 }
Tarea: CAMBIO DE ACEITE MOTOR
Activador: Cada 1 KILOMETROS
Medidor: ODOMETRO
- CITROEN PICASSO MARRON { SAT-M-TRANSP-003 }
Tarea: CAMBIO DE ACEITE MOTOR
Activador: Cada 1 KILOMETROS
Medidor: ODOMETRO
- CITROEN JUMPER 9 PLAZAS 2.2 { SAT-M-TRANSP-002 }
Tarea: CAMBIO DE ACEITE MOTOR
Activador: Cada 1 KILOMETROS
Medidor: ODOMETRO
- CITROEN C4 PICASSO IGNACIO { SAT-M-TRANSP-001 }
Tarea: CAMBIO DE ACEITE MOTOR
Activador: Cada 1 KILOMETROS
Medidor: ODOMETRO

Fecha del Último Trabajo
2022-04-01 14:46

Nous aurons ainsi créé un plan d'entretien avec des tâches liées à un compteur.

The screenshot shows a web application interface for managing vehicle maintenance tasks. At the top, there is a blue header with a menu icon, the text 'Tareas Plan de Tareas', a refresh icon, and a user profile 'James'. Below the header, the main content area is titled 'PLAN DE MANTENIMIENTO VEHICULAR' and includes a 'GUARDAR' button. On the left, a sidebar under 'Detalles' has three options: 'General', 'Tareas', and 'Activos Vinculados' (which is selected). The main area displays a table with a 'Descripción' header and four rows of vehicle tasks, each with a checkbox and an eye icon. A blue circular button with a plus sign is located in the bottom right corner.

<input type="checkbox"/>	Descripción
<input type="checkbox"/>	<input type="checkbox"/> <input type="checkbox"/> CITROEN JUMPER 9 PLAZAS 2.2 { SAT-M-TRANSP-002 }
<input type="checkbox"/>	<input type="checkbox"/> <input type="checkbox"/> CITROEN PICASSO MARRON { SAT-M-TRANSP-003 }
<input type="checkbox"/>	<input type="checkbox"/> <input type="checkbox"/> CITROEN PICASSO RUBEN { SAT-M-TRANSP-004 }
<input type="checkbox"/>	<input type="checkbox"/> <input type="checkbox"/> CITROEN C4 PICASSO IGNACIO { SAT-M-TRANSP-001 }

J'ai un logiciel existant et je souhaite passer à Fractal One. Est-il possible de migrer mes données ?

 help.fractal.com/fr/articles/6079864-J'ai-un-logiciel-actuellement-et-je-veux-changer-pour-fractal-un-est-possible-migrer-mes-donnees

Oui, lors de la mise en œuvre de Fractal, nous vous assistons dans la collecte des données à télécharger et dans la migration, le téléchargement et la validation des données.

Si vous ne disposez pas d'informations complètes sur les actifs, nous vous recommanderons, au cours de la phase d'avant-projet, la meilleure façon de procéder.

Vous avez un rapport Fractal dans PowerBI Comment le mettre à jour automatiquement ?

help.fractal.com/fr/articles/6560548-you-have-a-fractal-report-on-powerbi-how-to-update-automatically

Pour mettre en place la mise à jour automatique, les étapes suivantes doivent être effectuées

1. Ouvrez le projet dans **Power BI** et cliquez sur **Publier**.

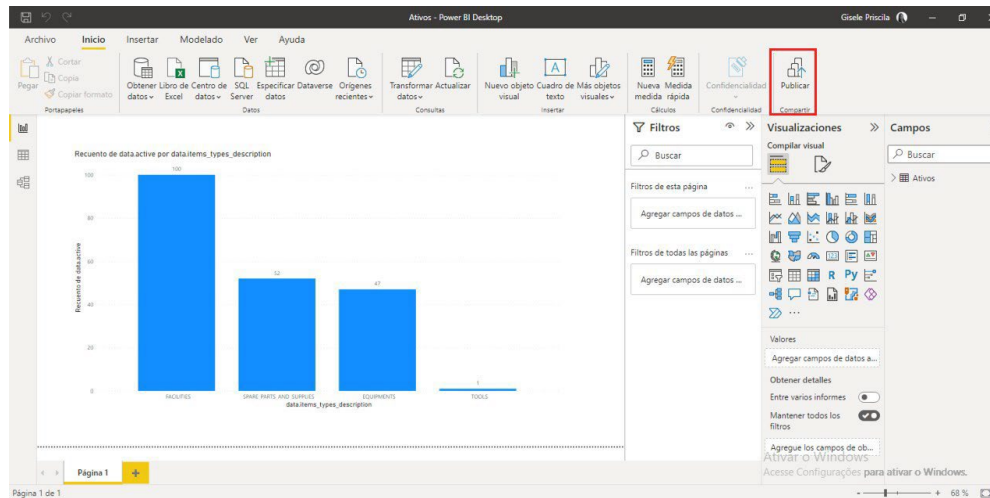

2. Choisissez l'espace de travail à publier et cliquez sur "Sélectionner".

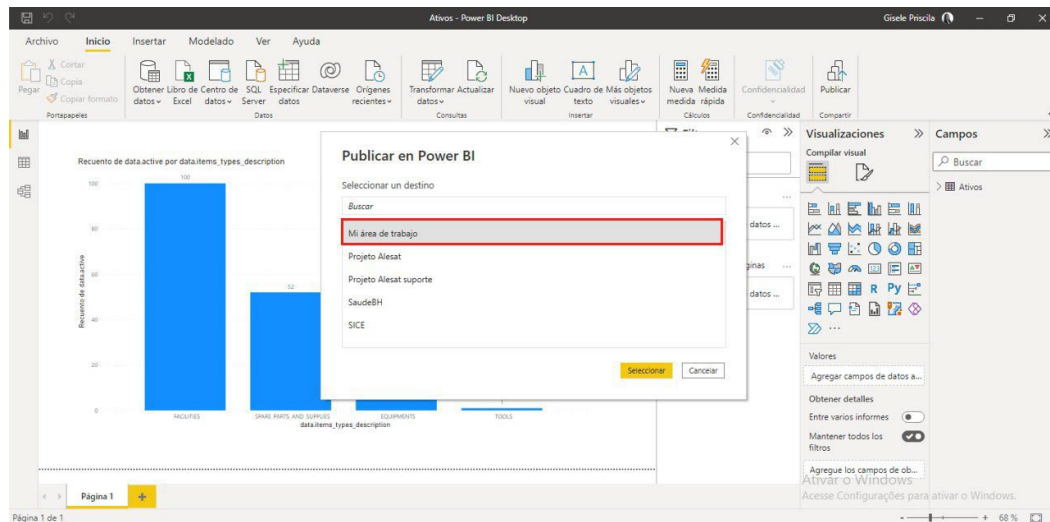

Note : Vous devez ensuite attendre le processus de publication, qui, une fois terminé, affichera le message **Operation completed successfully (opération terminée avec succès)**, comme le montre la figure ci-dessous.

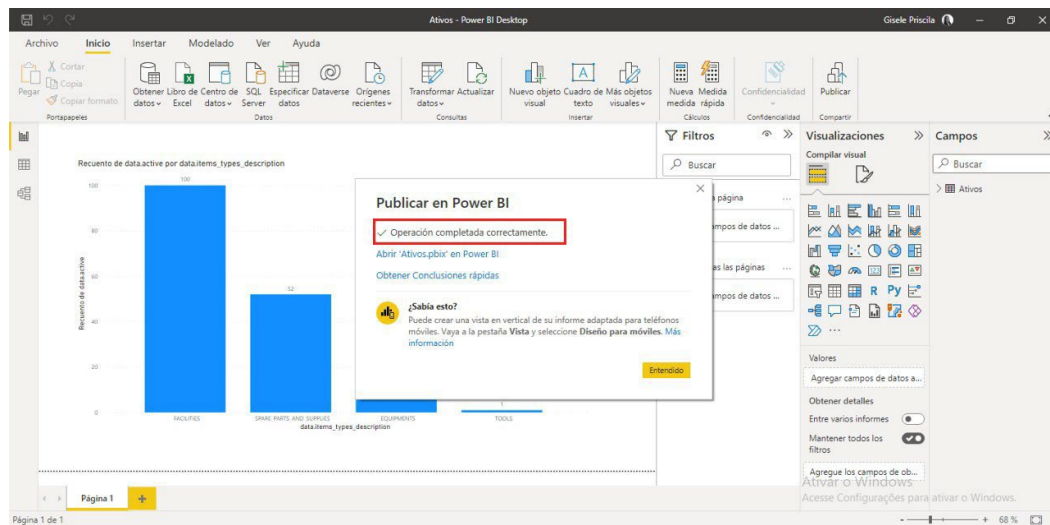

À la fin de la publication, vous devez vous connecter à **Power BI sur le web**.

3. Cliquez sur **Mon espace de travail** où le projet a été publié.

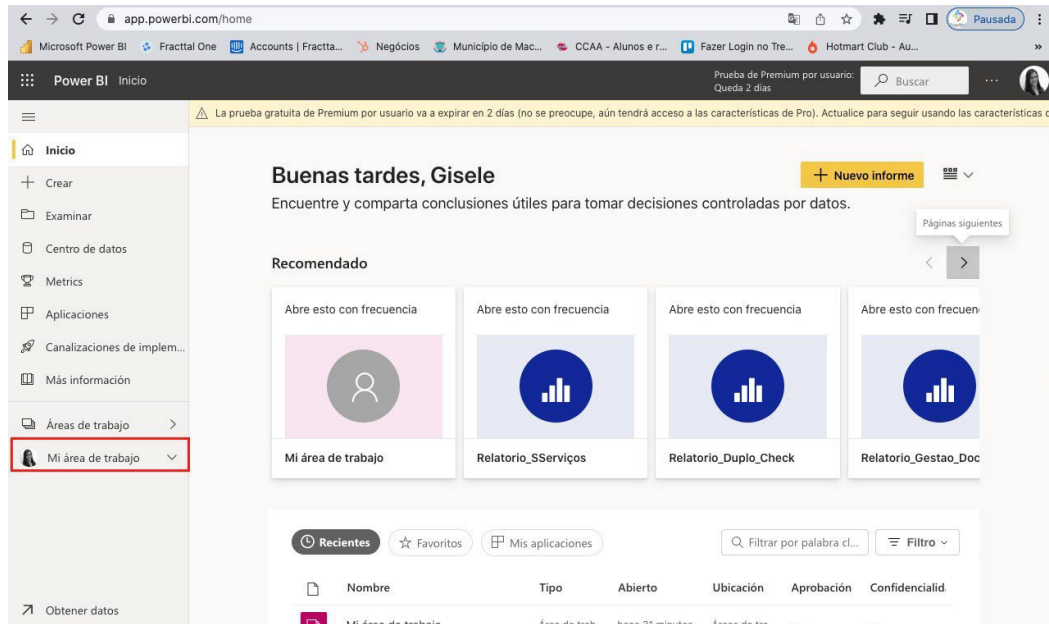

Lorsque vous l'ouvrez, vous verrez bientôt votre projet publié, à l'intérieur duquel vous verrez la base de données et le rapport.

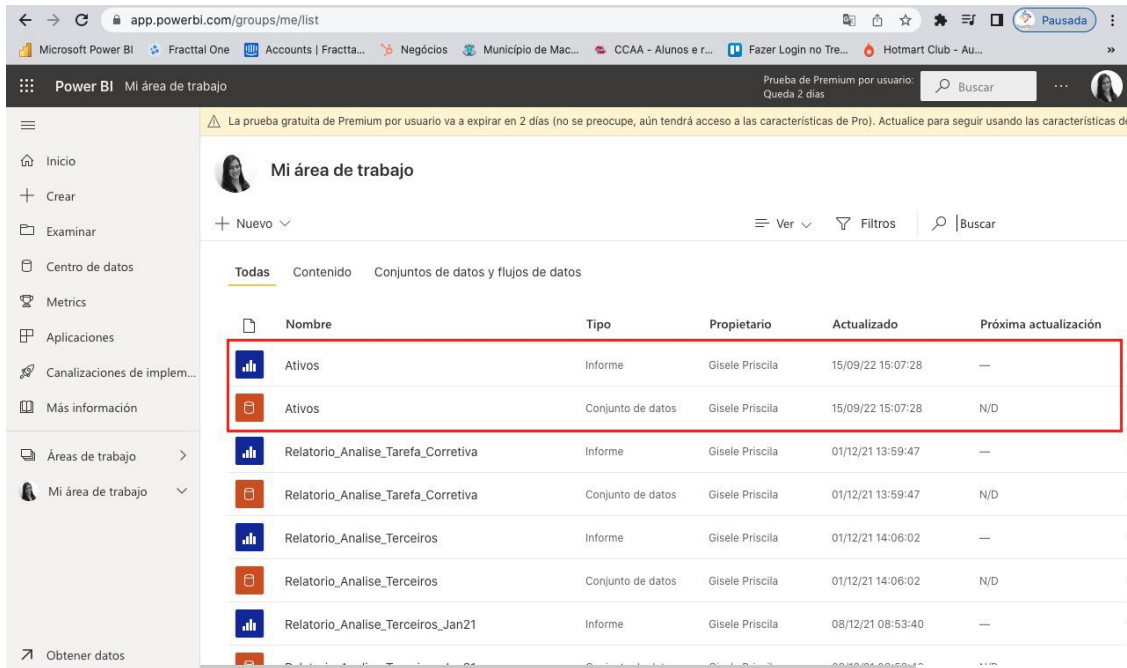

Ensuite, vous devez configurer la mise à jour automatique dans Power BI Web.

1. Cliquez sur le bouton pour **planifier la mise à jour**.

Nombre	Tipo	Propietario	Actualizado	Próxima actualización
Ativos	Informe	Gisele Priscila	15/09/22 15:07:28	—
Ativos	Conjunto de datos	Gisele Priscila	15/09/22 15:07:28	N/D
Relatorio_Analise_Tarefa_Corretiva	Informe	Gisele Priscila	01/12/21 13:59:47	—
Relatorio_Analise_Tarefa_Corretiva	Conjunto de datos	Gisele Priscila	01/12/21 13:59:47	N/D
Relatorio_Analise_Terceiros	Informe	Gisele Priscila	01/12/21 14:06:02	—
Relatorio_Analise_Terceiros	Conjunto de datos	Gisele Priscila	01/12/21 14:06:02	N/D
Relatorio_Analise_Terceiros_Jan21	Informe	Gisele Priscila	08/12/21 08:53:40	—

2. Il s'ouvrira dans les **ensembles de données**, puis il faudra ouvrir les **références de la source de données**.

Configuración de Ativos

[Ver conjunto de datos](#)

[Actualizar historial](#)

► Descripción del conjunto de datos

► Conexión de puerta de enlace

◀ **Credenciales de origen de datos**

Algunas credenciales no se han validado porque se han establecido para omitir la conexión de prueba.

Web [Editar credenciales](#) [Mostrar en la vista de línea](#)

► Parámetros

► Actualización programada

► Preguntas y respuestas

► Preguntas destacadas de & Preguntas y respuestas

► Aprobación

3. Vous devez cliquer sur **modifier les informations d'identification**.

The screenshot shows the Power BI interface with the 'Configuración de Ativos' page open. The 'Credenciales de origen de datos' link is highlighted with a red box. A yellow warning message states: 'Algunas credenciales no se han validado porque se han establecido para omitir la conexión de prueba.' The 'Editar credenciales' link is also highlighted with a red box.

4. Définissez le formulaire avec les informations relatives à la **clé API** et au **mot de passe** et modifiez le niveau de confidentialité en le définissant comme étant **organisationnel**.

The screenshot shows the 'Configurar Ativos' dialog box in Power BI. The 'url' field contains 'https://app.fractal.com/api/items_details/'. The 'Método de autenticación' is set to 'Básica'. The 'Nombre de usuario' is 'jbgjukf15m638ZfxoQ'. The 'Contraseña' field is filled with dots. The 'Nivel de privacidad' is set to 'Organizational'. The 'Omitir conexión de prueba' checkbox is checked. The 'Iniciar sesión' button is highlighted with a red box.

5. Cliquez sur **Mise à jour programmée**.

app.powerbi.com/groups/me/settings/datasets/dca77328-f6f5-420a-a638-ef9329bcde44

Microsoft Power BI | Fractal One | Accounts | Fracta... | Negócios | Municipio de Mac... | CCAA - Alunos e r... | Fazer Login no Tre... | Hotmart Club - Au...

Power BI | Mi área de trabajo

Prueba de Premium por usuario: Queda 2 días

Relatorio_Custo_Manutencao

Relatorio_Duplo_Check

Relatorio_Gestao_Ativos

Relatorio_Gestao_Documentacao_Terceiros

Relatorio_Log

Relatorio_Ordem_de_Servicos (maior_14_dias)

Relatorio_SServicos

Inicio

Crear

Examinar

Centro de datos

Metrics

Aplicaciones

Canalizaciones de implem...

Más información

Áreas de trabajo >

Mi área de trabajo v

Obtener datos

Parámetros

Actualización programada

Mantener los datos actualizados

Configure una programación de actualización de datos para importar datos del origen de datos al conjunto de datos. [Más información](#)

Activar

Frecuencia de actualización

Diaria

Zona horaria

(UTC-05:00) Bogotá, Lima, Quito

Hora

[Agregar otra hora](#)

Destinatario del envío de notificaciones de los errores de actualización

Propietario del conjunto de datos

Estos contactos:

Escriba las direcciones de correo electrónico

Aplicar Descartar

6. Remplir le formulaire avec les informations demandées.

app.powerbi.com/groups/me/settings/datasets/dca77328-f6f5-420a-a638-ef9329bcde44

Microsoft Power BI | Fractal One | Accounts | Fracta... | Negócios | Municipio de Mac... | CCAA - Alunos e r... | Fazer Login no Tre... | Hotmart Club - Au...

Power BI | Mi área de trabajo

Prueba de Premium por usuario: Queda 2 días

Relatorio_Custo_Manutencao

Relatorio_Duplo_Check

Relatorio_Gestao_Ativos

Relatorio_Gestao_Documentacao_Terceiros

Relatorio_Log

Relatorio_Ordem_de_Servicos (maior_14_dias)

Relatorio_SServicos

Inicio

Crear

Examinar

Centro de datos

Metrics

Aplicaciones

Canalizaciones de implem...

Más información

Áreas de trabajo >

Mi área de trabajo v

Obtener datos

Parámetros

Actualización programada

Mantener los datos actualizados

Configure una programación de actualización de datos para importar datos del origen de datos al conjunto de datos. [Más información](#)

Activar

Frecuencia de actualización

Diaria

Zona horaria

(UTC-05:00) Bogotá, Lima, Quito

Hora

[Agregar otra hora](#)

Destinatario del envío de notificaciones de los errores de actualización

Propietario del conjunto de datos

Estos contactos:

Escriba las direcciones de correo electrónico

Aplicar Descartar

Note : Vous pouvez choisir l'option de mise à jour hebdomadaire et choisir les jours de mise à jour.

7. Définir l'heure à laquelle la mise à jour sera effectuée.

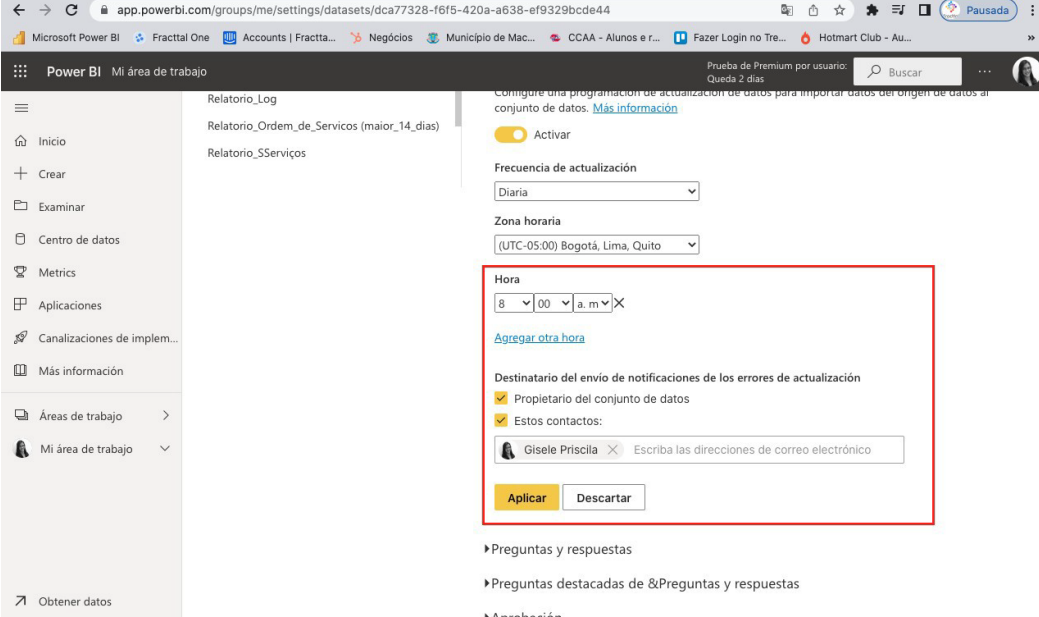

app.powerbi.com/groups/me/settings/datasets/dca77328-f6f5-420a-a638-ef9329bcde44

Microsoft Power BI Fractal One Accounts | Fracta... Negocios Municipio de Mac... CCAA - Alunos e r... Fazer Login no Tre... Hotmart Club - Au...

Power BI Mi área de trabajo

Relatorio_Log
Relatorio_Ordem_de_Servicos (maior_14_dias)
Relatorio_SServicos

Configurar una programación de actualización de datos para importar datos del origen de datos al conjunto de datos. [Más información](#)

Activar

Frecuencia de actualización
Diaria

Zona horaria
(UTC-05:00) Bogotá, Lima, Quito

Hora
8:00 a.m.

[Agregar otra hora](#)

Destinatario del envío de notificaciones de los errores de actualización

Propietario del conjunto de datos

Estos contactos:

Gisele Priscila ✕ Escribe las direcciones de correo electrónico

Aplicar Descartar

Preguntas y respuestas

Preguntas destacadas de & Preguntas y respuestas

Remarque : vous pouvez indiquer une adresse électronique qui sera notifiée en cas d'erreur de mise à jour.

Note : L'article suivant peut également vous intéresser

[Comment connecter Fractal One à Power BI ?](#)

Exigences minimales :

 help.fractal.com/fr/articles/6279427-minimum-requirement-for-fractal-mobile-use



Faites passer vos processus au niveau supérieur grâce à la mobilité et aux avantages offerts par l'application Fractal one.

- Identifiez rapidement vos biens avec des codes QR ou des étiquettes NFC.
- Recevez et traitez vos incidents en temps réel.
- Générez et placez vos ordres de travail à partir de votre appareil mobile. Planifiez votre maintenance depuis n'importe où.
- Gérez votre équipe, vos fournisseurs et vos clients à partir d'un seul endroit. Disposez toujours de vos rapports et de vos indicateurs de performance en temps réel.

Tout cela et plus encore, Fractal one est la mobilité que vous attendiez, "téléchargez-la maintenant".

Pour les appareils iOS :

iOS 12x ou supérieur.

Pour les appareils Android

- Système Android 10.0 ou supérieur.
-

4gb RAM minimum.

- ♦ Stockage interne minimum de 32 Go. Lecteur
- ♦ NFC.
- ♦ Prise en charge de l'api 21+.
- ♦ Support pour Google Chrome.
- ♦ Android WebView avec Chrome version 60 ou supérieure

Comment utiliser le mode hors connexion dans l'application mobile ?

 help.fractal.com/fr/articles/6108871-how-to-use-the-offline-mode-in-the-mobile-application

Pour effectuer un TO en mode hors connexion, la première chose à faire est d'entrer dans le menu principal de l'application mobile.

16:36



Dashboard



Desde - Hasta

2022-02-28 / 2022-03-30



OTs en Proceso

65



OTs en Revisión

7



OTs Finalizadas

50



Tareas Pendientes con Atraso

73

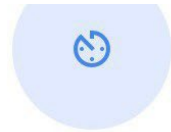

Porcentaje de Cumplimiento



Ensuite, nous entrons dans le module Tâches > Bons de travail.



Juan Martinez

tecnico.fractalmexico@gmail.com

Fractal APP (Demos)

4.5.62



Catálogos



Almacenes

Tareas



Plan de Tareas



Órdenes de Trabajo

Monitoreo

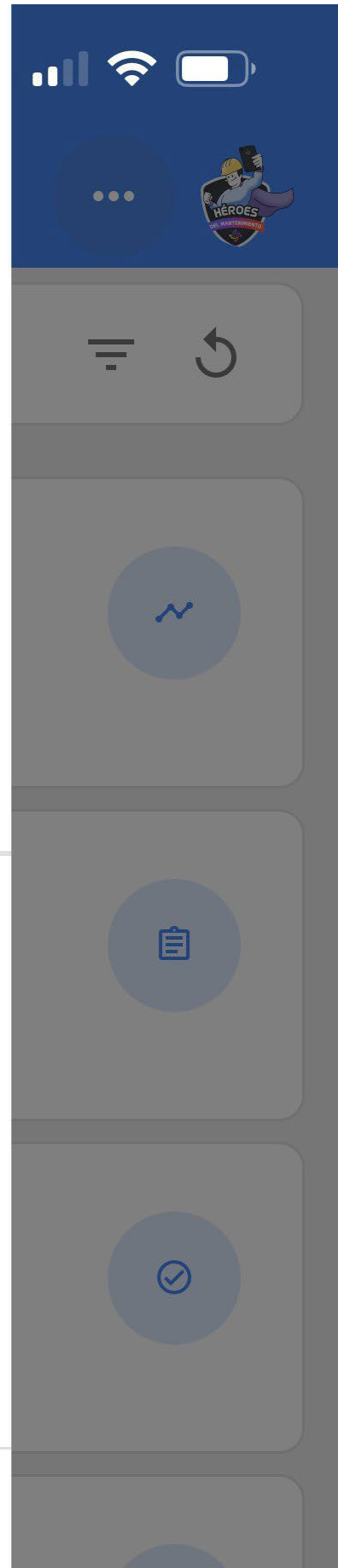

Automatizador

Inteligencia de Negocio



Disco Virtual

Solicitudes



Commit: f101155
BuiltTime: 2022-03-25 16:03



Sélectionnez l'OT que vous souhaitez utiliser en mode hors connexion.

16:39



Tareas
Kanban



OTs en Proceso (4)



Juan Martinez

2022-04-18 / 02:00

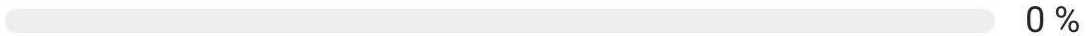

Creada por Juan Martinez

TERMO NEVULIZADORA { EQ-SAN-002 }

1 1

OT-4853-MX



Juan Martinez

2022-05-18 / 02:00

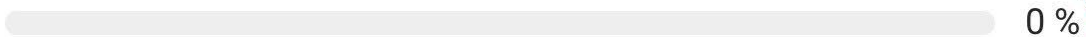

Creada por Juan Martinez

TERMO NEVULIZADORA { EQ-SAN-003 }

1 1

OT-4852-MX



Juan Martinez

2022-09-29 / 04:10

0 %

Creada por Juan Martinez

HABITACION 101 { HAB101-CDMX }

 1  1

OT-4851-MX



Juan Martinez

Vous y verrez un bouton avec la phrase "Télécharger hors ligne".



Juan Martinez 

2022-05-18/ 02:00



0 %

Duración: 00:00

Costo Total: \$ MXN 0.00

Nota

OT-4852-MX



Descargar Offline

Tareas

Total: 1

TERMO NEVULIZADORA { EQ-SAN-003 }



// SANIFOG/ SANIFOG S.A DE C.V./ SUCURSAL
MOTERREY/ PRODUCCION/

CAMBIO DE FILTROS

Tipo de tarea: PREVENTIVO

Clasificación 1: TECNICO



Clasificación 2:

Nro Solicitud:



Lorsque cette option est sélectionnée, un message indique que le mode hors connexion est activé lorsque l'appareil mobile est déconnecté des réseaux Internet ou passe en mode avion.

16:40



Orden de Trabajo



Juan Martinez ▾

2022-05-18/ 02:00



0 %

Duración: 00:00

Costo Total: \$ MXN 0.00

Nota

OT-4852-MX

Copiado al portapapeles



Descargar Offline

Ayuda

El modo Offline se habilita cuando se desconecta de las redes de Internet o en modo avión.

ACEPTAR

Tipo de tarea:

PREVENTIVO

Clasificación 1:

TECNICO

Clasificación 1: TÉCNICO

Clasificación 2:

Nro Solicitud:



Ensuite, il commencera à télécharger toutes les informations de l'OT sélectionné vers notre appareil mobile momentanément (tout en travaillant hors ligne).

16:40



Orden de Trabajo



Juan Martinez ▾

2022-05-18/ 02:00



0 %

Duración: 00:00

Costo Total: \$ MXN 0.00

Nota

OT-4852-MX



Descargar Offline

Tarea

Total: 1

Descargar Catálogos

Descargando Catálogo : Recurso Humano

14 De 23

 61%

CAMBIO DE FILTROS

Tipo de tarea: PREVENTIVO

Clasificación 1: TECNICO



Clasificación 2:

Nro Solicitud:



En outre, il nous demandera si nous voulons télécharger les fichiers joints.

16:44



Orden de Trabajo



Juan Martinez 

2022-05-18/ 02:00



0 %

Duración: 00:00

Costo Total: \$ MXN 0.00



Disponibile Offline

Nota

OT-4852-MX



Sincronizar

Ta

Alerta

al: 1

¿Desea descargar los archivos adjuntos?



NO

OK

CAMBIO DE FILTROS

Tipo de tarea:

PREVENTIVO

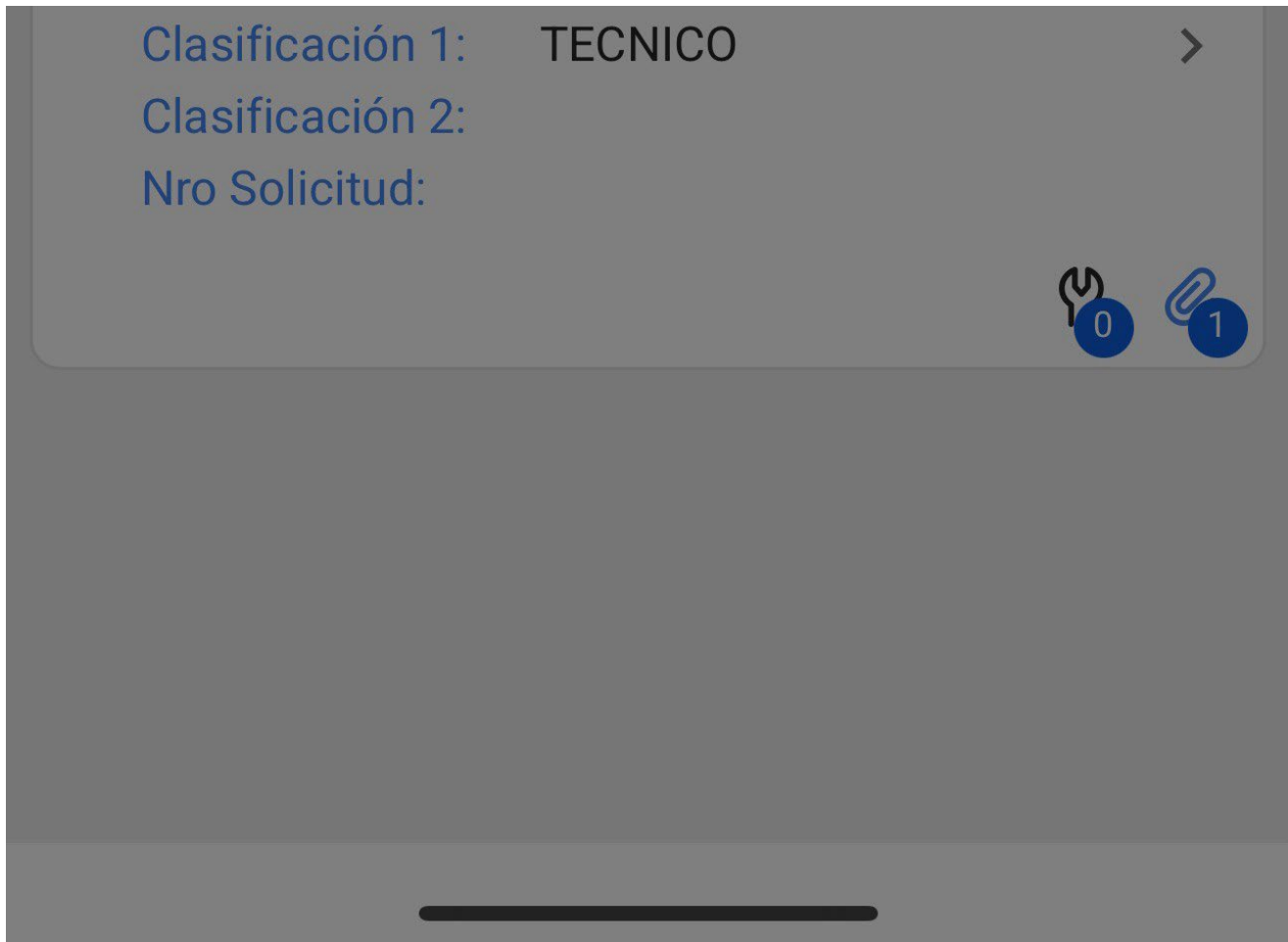

Vous remarquerez ensuite qu'une phrase indiquant "Disponible hors ligne" apparaît à l'écran, à côté du bouton "Synchroniser". À ce stade, vous pourrez travailler avec l'OMC sans connexion Internet.



Juan Martinez

2022-05-18/ 02:00



0 %

Duración: 00:00

Costo Total: \$ MXN 0.00



Disponibile Offline

Nota

OT-4852-MX



Sincronizar

Tareas

Total: 1

TERMO NEVULIZADORA { EQ-SAN-003 }



// SANIFOG/ SANIFOG S.A DE C.V./ SUCURSAL
MOTERREY/ PRODUCCION/

CAMBIO DE FILTROS

Tipo de tarea:

PREVENTIVO

Clasificación 1: TECNICO

Clasificación 2:

Nro Solicitud:

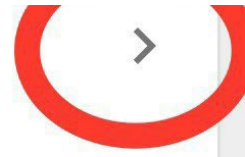

Une fois l'ordre de transfert terminé, nous reviendrons au début de la tâche et il nous sera demandé de confirmer l'envoi de l'ordre de transfert pour examen, où il pourra être signé et accepté de la manière habituelle.

17:28



Orden de Trabajo



Juan Martinez ▾

2022-05-18/ 02:00



Duración: 00:29

Costo Total: \$ MXN 7.00



Disponibile Offline

Nota

Empty text input field for notes.

OT-4852-MY

Sincronizar

Confirmar

La OT tiene un porcentaje de avance del 100% ¿Desea moverla a OTs en Revisión?

NO

SI

CAMBIO DE FILTROS

Tipo de tarea:

PREVENTIVO

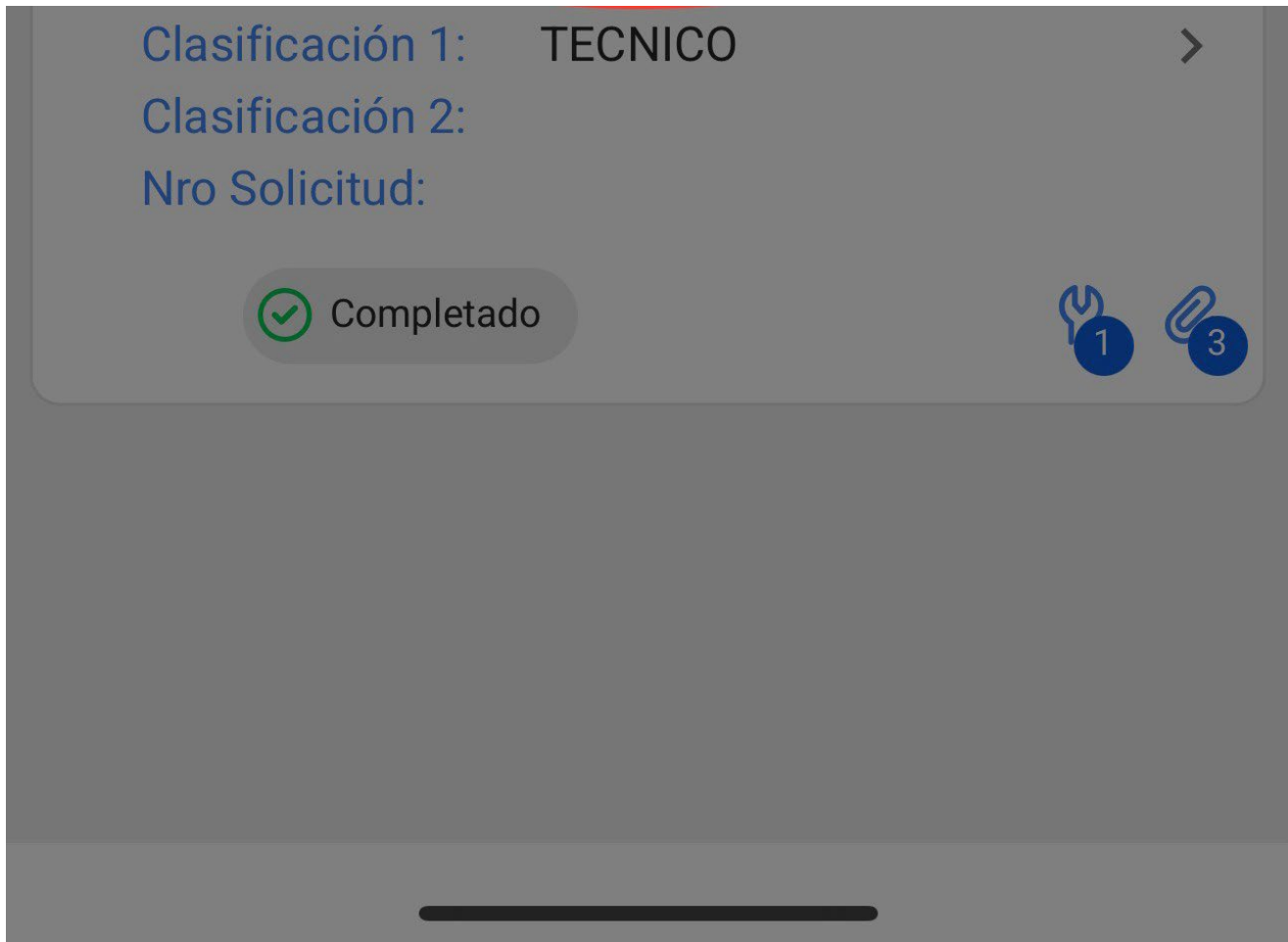

Une fois l'OT terminé, nous pouvons activer à nouveau la connexion aux réseaux Internet, où nous verrons une confirmation indiquant qu'une connexion Internet a été détectée et demandant si nous voulons synchroniser toutes les données sauvegardées dans l'OT en mode hors connexion.

17:29



Orden de Trabajo



Juan Martinez 

2022-05-18/ 02:00



0 %

Duración: 00:00

Costo Total: \$ MXN 7.00



Disponibile Offline

Nota

OT-4852-MY



Sincronizar

Confirmar

Se ha detectado una conexión a internet,
¿Desea sincronizar todos los datos de las
OT guardados offline?

NO

SI

CAMBIO DE FILTROS

Tipo de tarea:

PREVENTIVO

Clasificación 1: TECNICO >

Clasificación 2:

Nro Solicitud:



Enfin, après confirmation, nous verrons une image avec le Folio de notre TO, ainsi que la phrase "Synchronisé avec succès".

17:29



Dashboard



Desde - Hasta

2022-02-28 / 2022-03-30



OTs en Proceso

65



OTs en Revisión

7

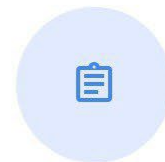

OTs Finalizadas

50



Tareas Pendientes con Atraso

73



Porcentaje de Cumplimiento



OT-4852-MX Sincronizado exitosamente

CERRAR

Comment scanner un code QR ?

 help.fractal.com/articles/6110741-as-scanning-a-qr-code

Pour scanner un code QR, il faut déployer le menu principal qui se trouve sur le côté gauche de l'écran, puis nous verrons une icône formée par des carrés sur laquelle nous devons cliquer pour afficher l'option "Code QR" sur laquelle nous devons cliquer.

16:36



Dashboard



Desde - Hasta

2022-02-28 / 2022-03-31



OTs en Proceso

65



OTs en Revisión

7



OTs Finalizadas

50



Tareas Pendientes con Atraso

73



Porcentaje de Cumplimiento











Juan Martinez

tecnico.fractalmexico@gmail.com

Fractal APP (Demos)

4.5.62



- Catálogos  **Codigo QR** 
- Almacenes  Lector NFC
- Tareas 
- Monitoreo 
- Automatizador
- Inteligencia de Negocio 
- Disco Virtual
- Solicitudes 

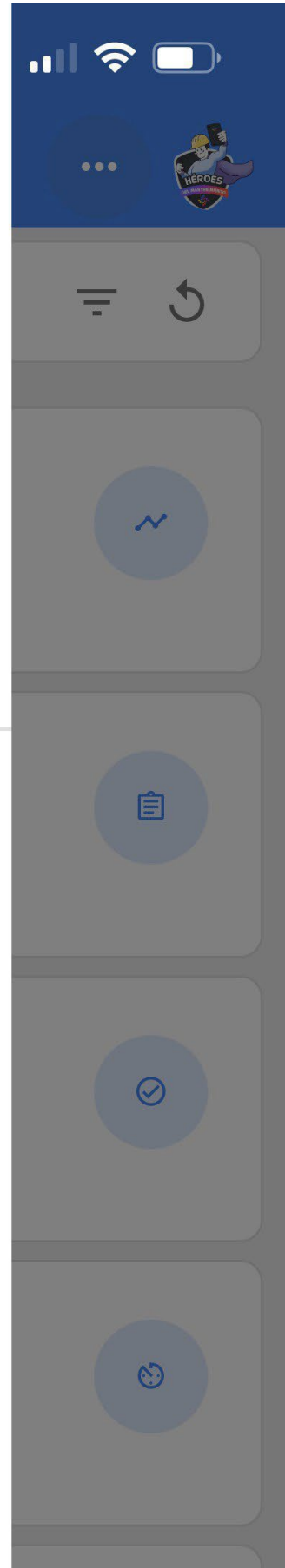

Commit: f101155
BuiltTime: 2022-03-25 16:03

Ensuite, il activera la caméra de l'appareil avec laquelle nous pourrons scanner l'étiquette avec le code QR de notre équipement.



Un menu s'ouvre immédiatement avec les différentes options possibles après avoir scanné le code QR.



Juan Martinez

tecnico.fractalmexico@gmail.com

Fractal APP (Demos)

4.5.62

¿Qué acción quieres hacer?



Detalle del Activo >



Tarea No Planificada >



Nueva Solicitud de OT >

CANCELAR

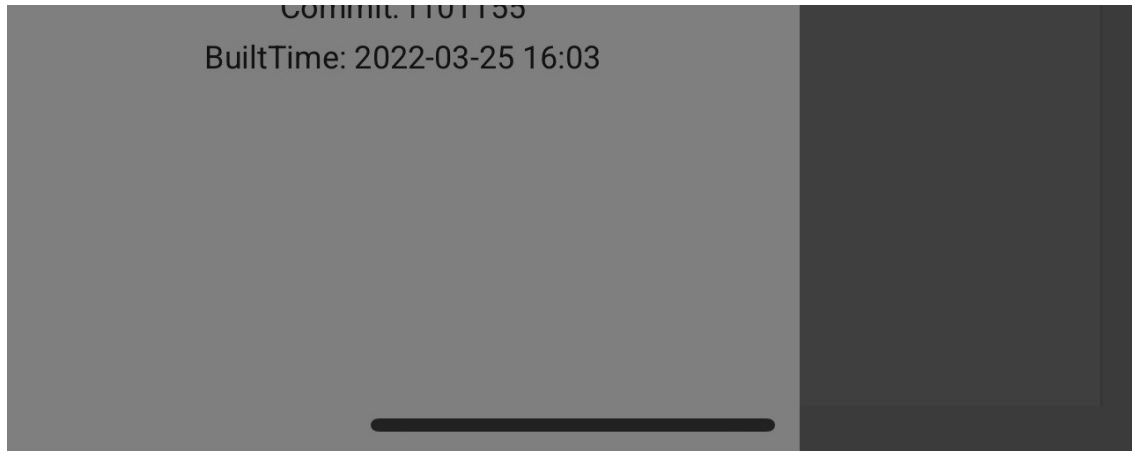

Les différentes fonctions offertes par la numérisation QR sont les suivantes :

- ♦ **Détail de l'actif** : cette option permet de consulter ou de modifier le fichier de l'actif.
- ♦ **Tâche non programmée** : cette option permet de générer une tâche non programmée.
- ♦ **New Work Order Request (Nouvelle demande d'ordre de travail)** : **cette option** nous permet de générer un ordre de travail pour l'actif identifié.

Écriture d'un tag NFC dans Fractal One Mobile

 help.fractal.com/fr/articles/6100812-ecriture-de-balises-nfc-sur-fractal-one-movil

La NFC (Near-field communication) est une technologie de communication sans fil qui est principalement utilisée pour l'identification et la validation de personnes ou de biens, dans ce cas elle est utilisée pour identifier les différents biens qui sont créés dans la plateforme Fractal One, il est donc important de comprendre la procédure pour configurer à la fois les appareils de lecture qui ont cette technologie et les Tags à lire.

Désormais, à partir de l'application mobile Fractal One, vous pouvez non seulement lire vos étiquettes NFC, mais aussi les éditer, de sorte que lorsque vous les installez sur l'appareil correspondant, vous pouvez voir les détails du bien, générer une tâche non planifiée ou créer une nouvelle demande de travail.

Procédé d'écriture d'un NFC dans le système d'exploitation Android

1. Ouvrez le bien que vous souhaitez entrer dans la balise disponible et cliquez sur le bouton "WRITE NFC".

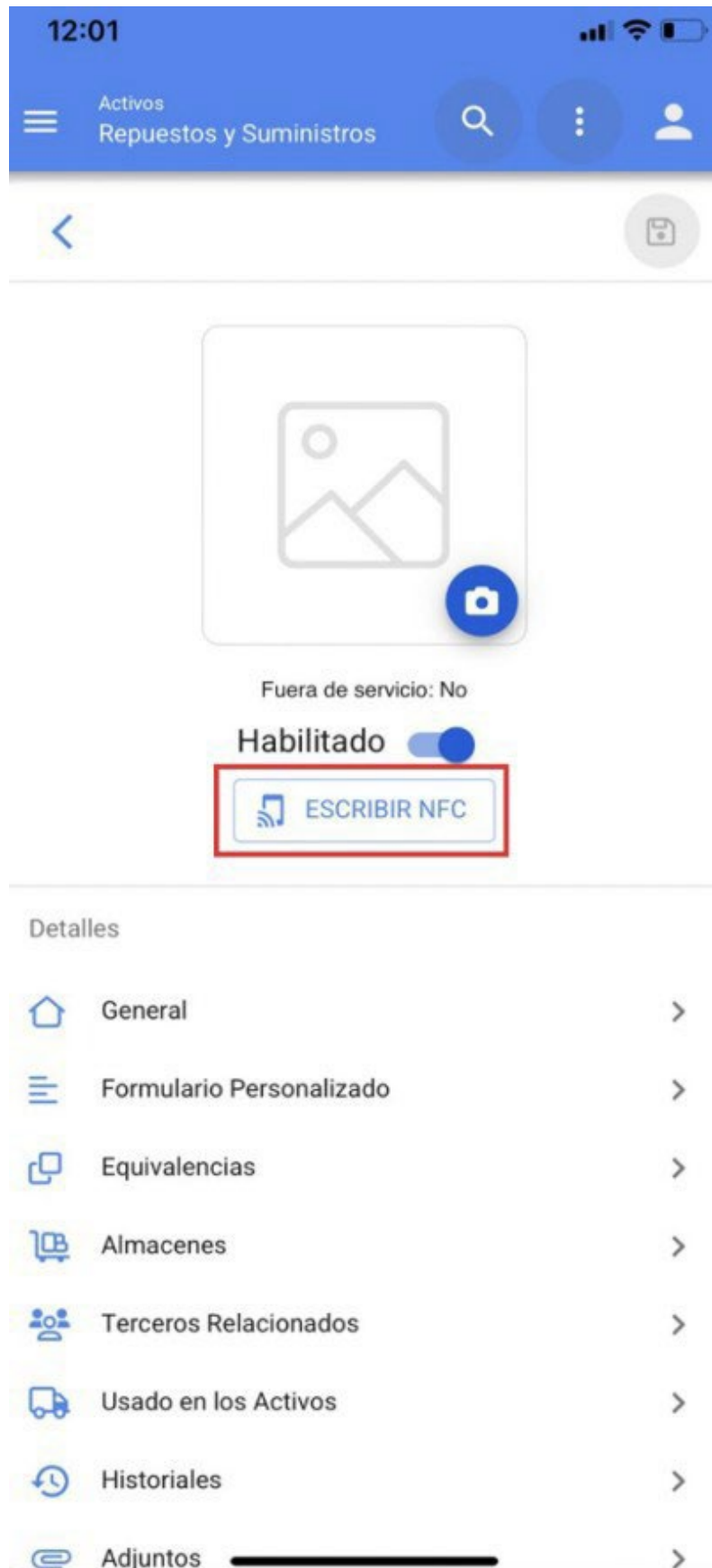

2. Approchez l'appareil de l'étiquette dès que le message **"READY FOR SCANNING"** s'affiche, où un message d'approbation s'affiche pour confirmer que l'écriture a été effectuée correctement.

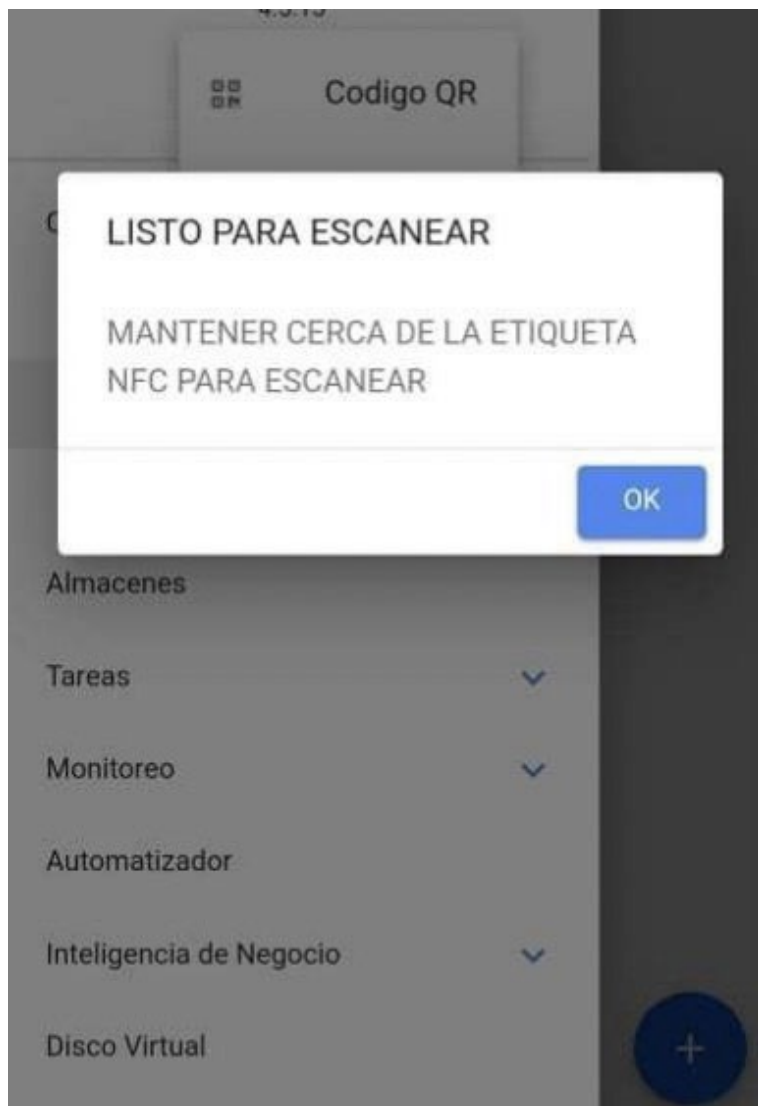

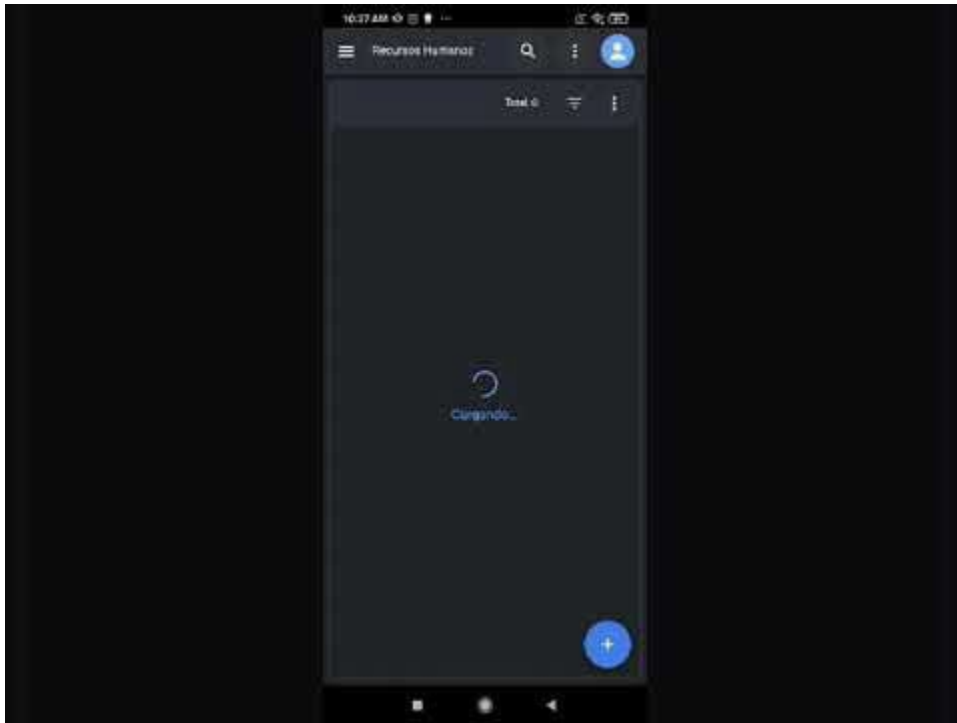

Voir la vidéo à l'adresse suivante : https://youtu.be/D7vq_XKLKy0

Procédé d'écriture d'un NFC dans le système d'exploitation IOS

Pour effectuer le processus sur le système d'exploitation IOS, il faut procéder exactement de la même manière que sur le système d'exploitation Android, sauf que lorsque vous cliquez sur le bouton "**WRITE NFC**", le message et l'interface changent comme indiqué dans la figure suivante :

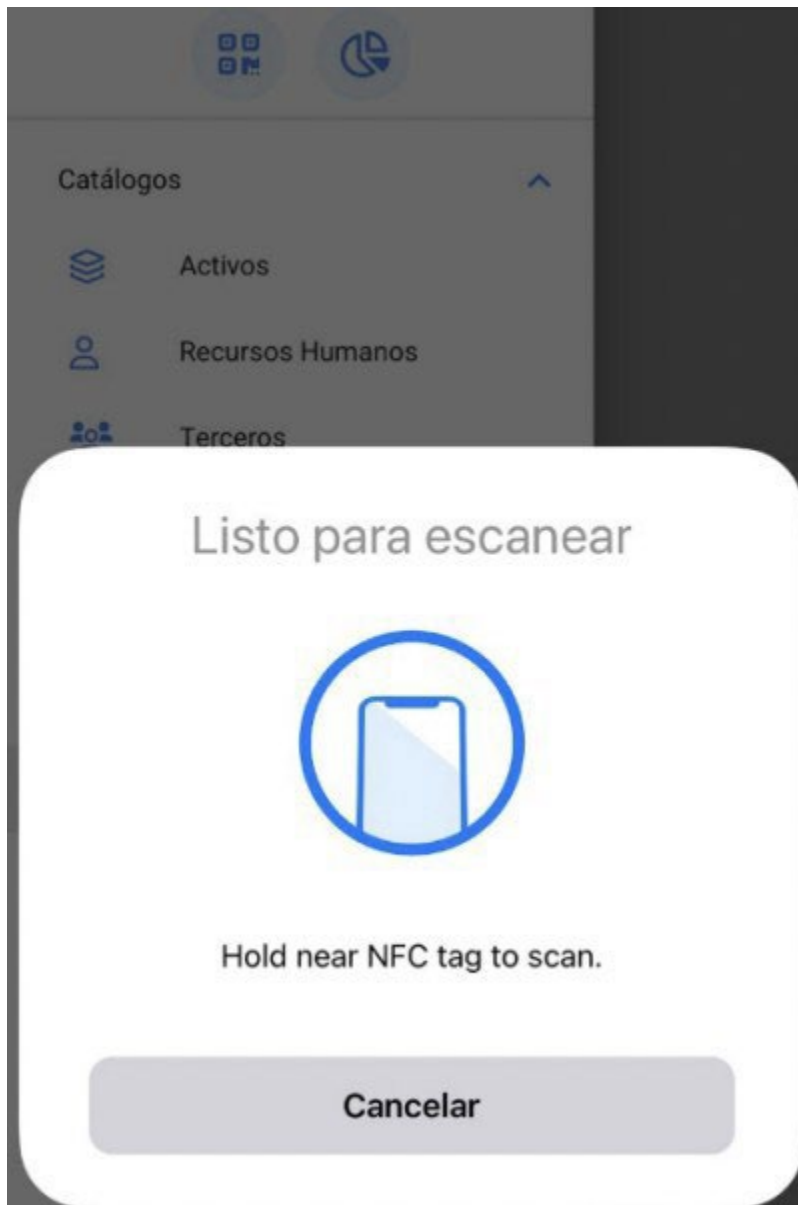

Il suffit d'approcher l'appareil de l'étiquette pour que l'écriture se fasse correctement.

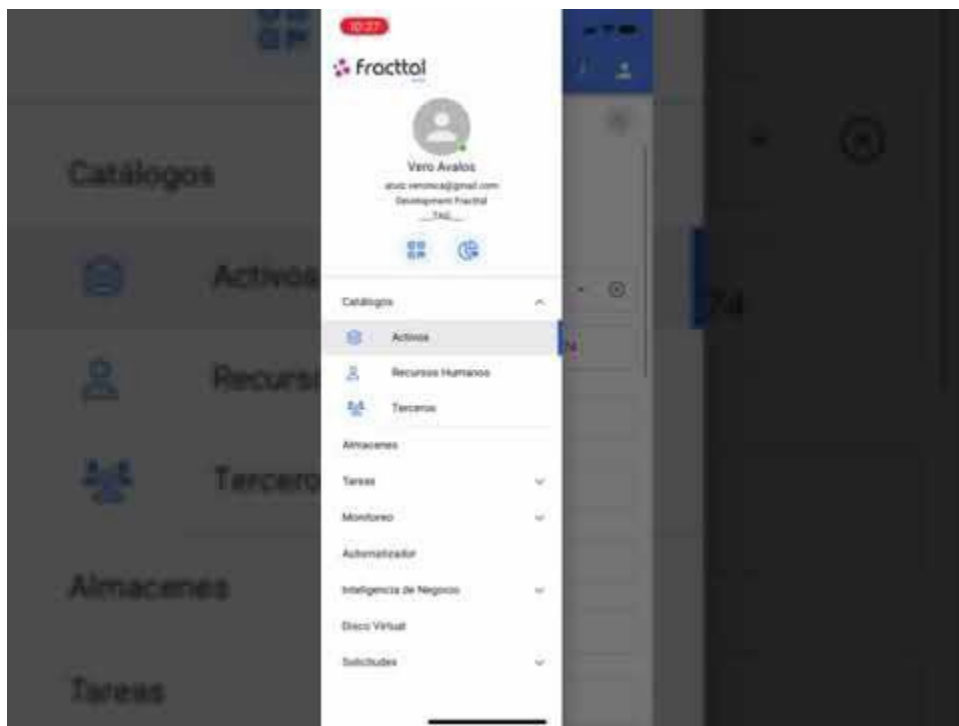

Voir la vidéo à l'adresse suivante : <https://youtu.be/rtnbmczw2uo>

Lire les étiquettes NFC sur le Fractal One Mobile

 help.fractal.com/fr/articles/6100839-reading-tags-nfc-on-fractal-one-mobile

La NFC (Near-field communication) est une technologie de communication sans fil qui est principalement utilisée pour l'identification et la validation de personnes ou de biens, dans ce cas elle est utilisée pour identifier les différents biens qui sont créés dans la plateforme Fractal One, il est donc important de comprendre la procédure pour configurer à la fois les appareils de lecture qui ont cette technologie et les Tags à lire.

Désormais, à partir de l'application Fractal One, vous pouvez lire vos étiquettes NFC de sorte que lorsque vous les installez sur l'équipement concerné, vous pouvez afficher les détails du bien, générer une tâche non planifiée ou créer une nouvelle demande de travail.

Lecture NFC Système d'exploitation Android

Pour lire un NFC à partir du système d'exploitation Android, il suffit que le lecteur NFC soit actif et que l'application mobile Fractal One soit ouverte, car il suffit d'approcher l'appareil de n'importe quel module de Fractal One pour que la lecture se fasse instantanément.

1. Ouvrez le menu et cliquez sur l'icône du code QR.

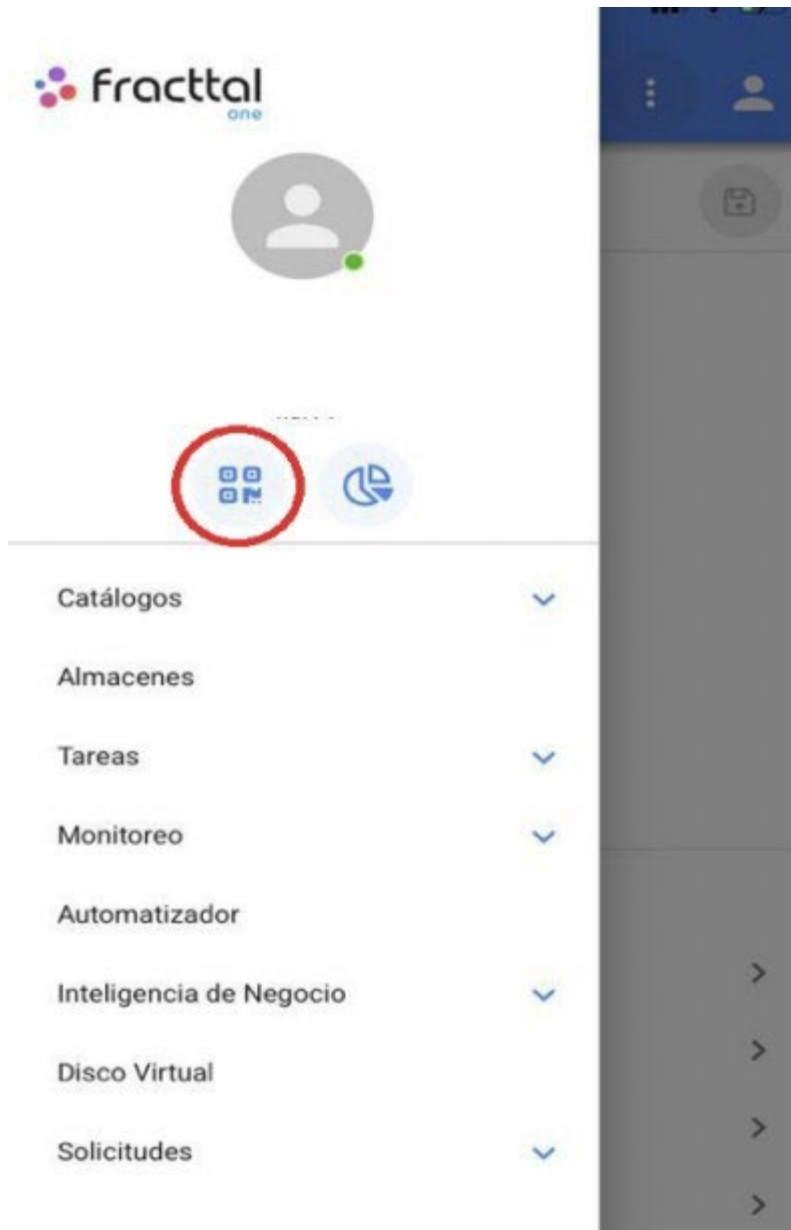

2. Sélectionnez l'option Lecteur NFC

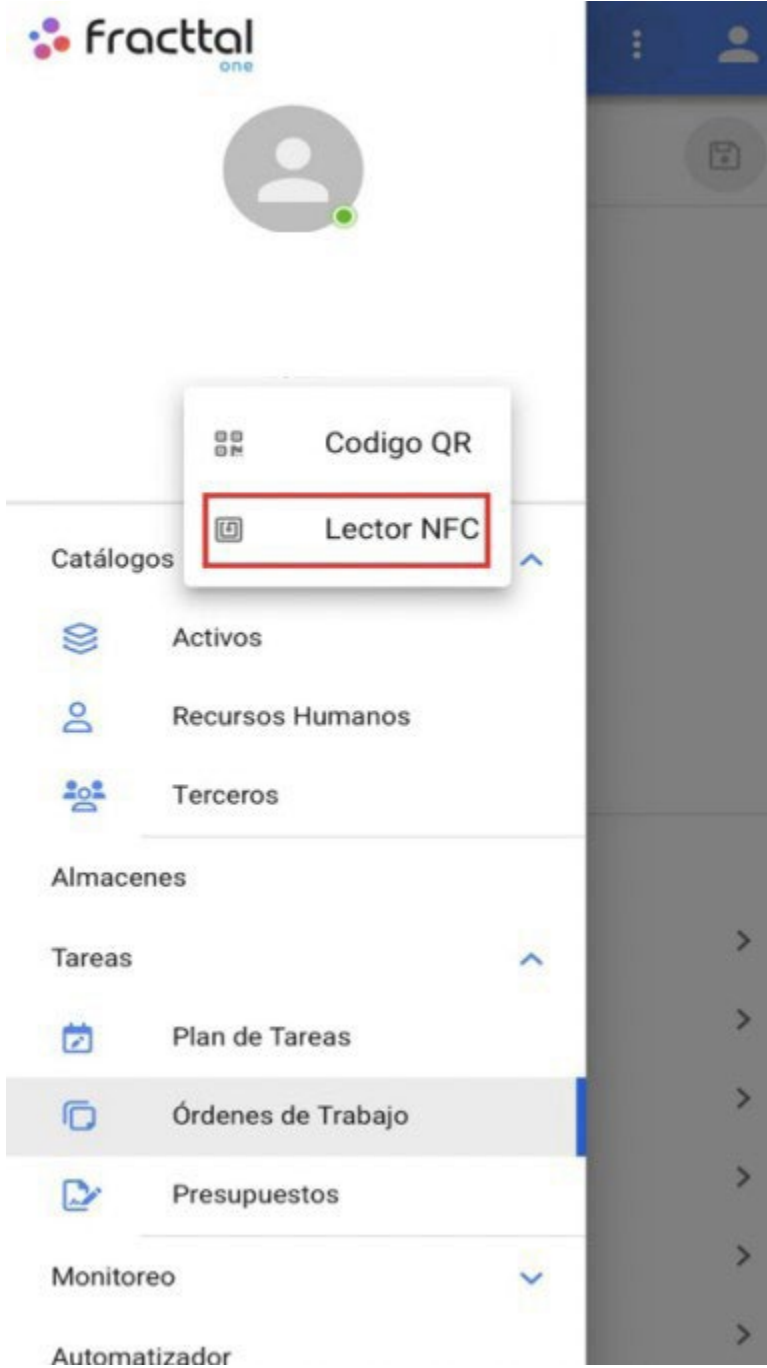

3. Rapprocher le dispositif de l'étiquette

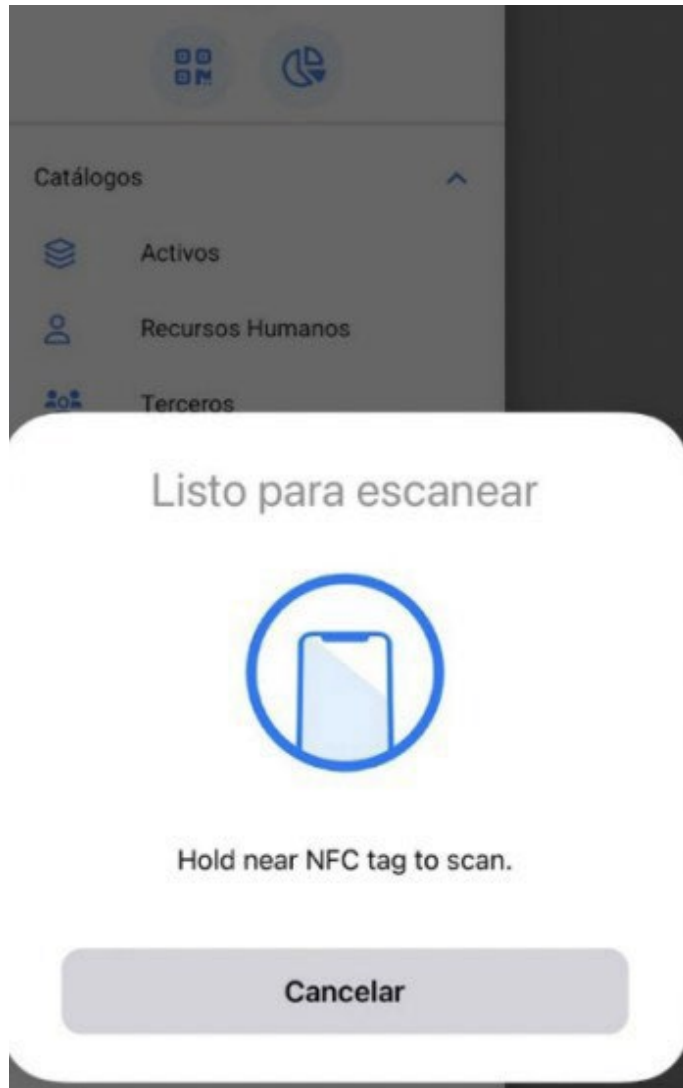

Comment enregistrer manuellement l'heure de début et de fin d'une OT à partir d'un téléphone portable ?

 help.fractal.com/fr/articles/6110732-how-to-record-start-and-end-time-on-an-ot-manually-from-a-mobile-phone

Une fois à l'intérieur de l'OMC, nous aurons un bouton en bas à droite qui dira "Registres" et nous cliquerons dessus.



TAREA



SUBTAREAS



RECURSOS



ADJUNTOS

General

CAMBIO DE FILTROS

Tipo de tarea:	PREVENTIVO
Fecha Programada:	2022-04-18
Prioridad:	Muy Alta
Clasificación 1:	TECNICO
Clasificación 2:	---
Nro Solicitud:	---

Tiempo

Duración estimada:	02:00
Fecha inicial:	
Fecha Final:	---
Tiempo de Ejecución:	00:00:00
Tiempo estimado de pa...	03:00:00

Tiempo Real de Paro del Activo

003:00

Activador

Fecha Cada 1 Meses

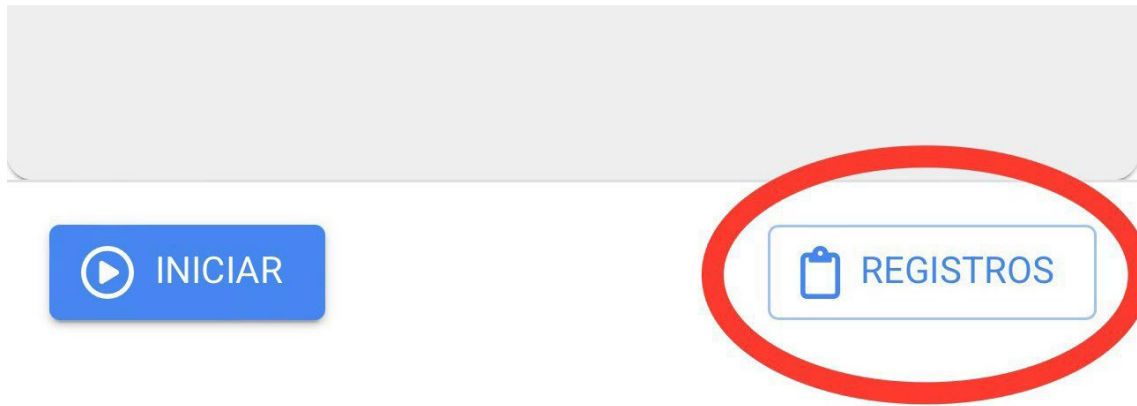

Dans cette option, il y a un symbole plus en bas à droite qui, lorsque l'on clique dessus, nous permet d'enregistrer manuellement la date et l'heure du début et de la fin de notre ordre de travail.

1:11



Tarea: CAMBIO DE FILTROS

Total: 0



Sin datos para mostrar con estos parámetros

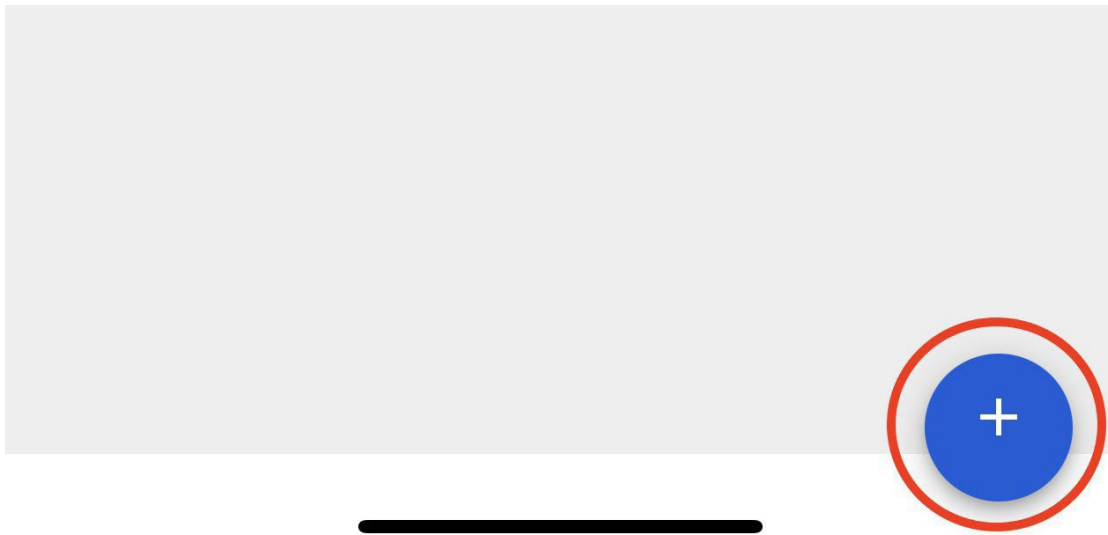

Une fois que nous avons enregistré nos dates et heures, nous devons cliquer sur le bouton "Enregistrer et terminer" qui apparaît en bas à droite. Ensuite, lorsque nous reviendrons à la vente initiale du TO, nous constaterons que les dates de début et de fin ont été enregistrées avec succès.



Agregar Tarea:

Tarea

CAMBIO DE FILTROS

Usuario

Juan Martinez

Fecha inicial

2022-03-31 10:00

Fecha Final

2022-03-31 15:00

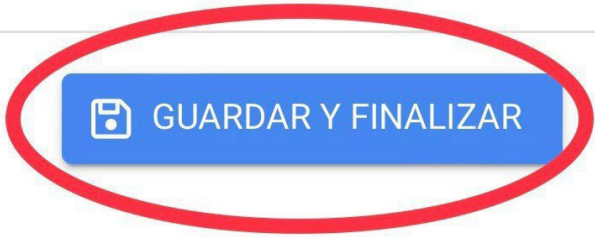



TAREA



SUBTAREAS



RECURSOS



2

ADJUNTOS

General

CAMBIO DE FILTROS

Tipo de tarea: PREVENTIVO
Fecha Programada: 2022-04-18
Prioridad: Muy Alta
Clasificación 1: TECNICO
Clasificación 2: ---
Nro Solicitud: ---

Tiempo

Duración estimada: 02:00
Fecha inicial: 2022-03-31 10:00:35
Fecha Final: 2022-03-31 15:00:35
Tiempo de Ejecución: 05:00:00
Tiempo estimado de pa... 03:00:00

Tiempo Real de Paro del Activo

 003:00

Activador

Fecha Cada 1 Meses

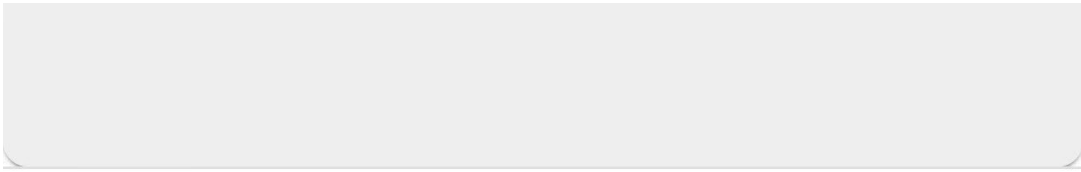

 INICIAR

 REGISTROS



Actions rapides à partir d'un téléphone portable.

 help.fractal.com/fr/articles/6110727-fast-actions-from-mobile-phones

Pour pouvoir utiliser nos actions rapides à partir d'un téléphone portable, il suffit de cliquer sur les points qui apparaissent en haut à droite de notre écran principal et un menu s'ouvre avec l'option des actions.

17:55



Dashboard



Desde - Hasta

2022-02-28 / 2022-03-31



OTs en Proceso

65



OTs en Revisión

7



OTs Finalizadas

50



Tareas Pendientes con Atraso

73





Une fenêtre s'ouvre alors avec les différentes actions rapides que l'on peut effectuer à partir de cette option.

17:55



Dashboard



Desde - Hasta
2022-02-28 / 2022-03-30



Tour

Acciones

OTs en Proceso

65



OTs en Revisión

7



OTs Finalizadas

50



Tareas Pendientes con Atraso

73



Porcentaje de Cumplimiento





Acción Rapida

CANCELAR



Ubicación



Equipo



Tarea No Planificada



Solicitud de trabajo



Lectura del Medidor



Codigo QR



Lector NFC





Chacune de ces options est détaillée ci-dessous :

Localisation

Emplacement ouvrirait un onglet d'emplacement vide pour que nous puissions en charger un nouveau.



Acción Rapida

CANCELAR



Ubicación



Equipo



Tarea No Planificada



Solicitud de trabajo



Lectura del Medidor



Codigo QR



Lector NFC





17:57



Activos
Ubicaciones



General



Localización



Nombre

Nombre es muy corta (el mínimo es de 2 caracteres)

Código

Dirección

Ciudad

Departamento / Estado / Región

País

Código Área

L'équipe

L'équipement ouvrirait un onglet d'équipement vide pour que nous puissions en charger un nouveau.



Acción Rápida

CANCELAR



Ubicación



Equipo



Tarea No Planificada



Solicitud de trabajo



Lectura del Medidor



Codigo QR



Lector NFC





17:58



Activos
Equipos



< General



Ubicado en ó es Parte de



Nombre

Field 1 es muy corta (el mínimo es de 2 caracteres)

Código

Marca

Modelo

Numero de Serie

Otro 1

Tâche non planifiée

Cela nous permettra de générer des tâches non planifiées directement à partir de cette section.



Acción Rapida

CANCELAR



Ubicación



Equipo



Tarea No Planificada



Solicitud de trabajo



Lectura del Medidor



Codigo QR



Lector NFC





< Tarea no Programada

1

Activo

2

Tarea

3

SubTareas

4

Recursos

Activo



Activo no puede estar en blanco

Fecha del incidente

2022-03-30 17:59

Solicitado Por

Juan Martinez

¿Falló el Activo?

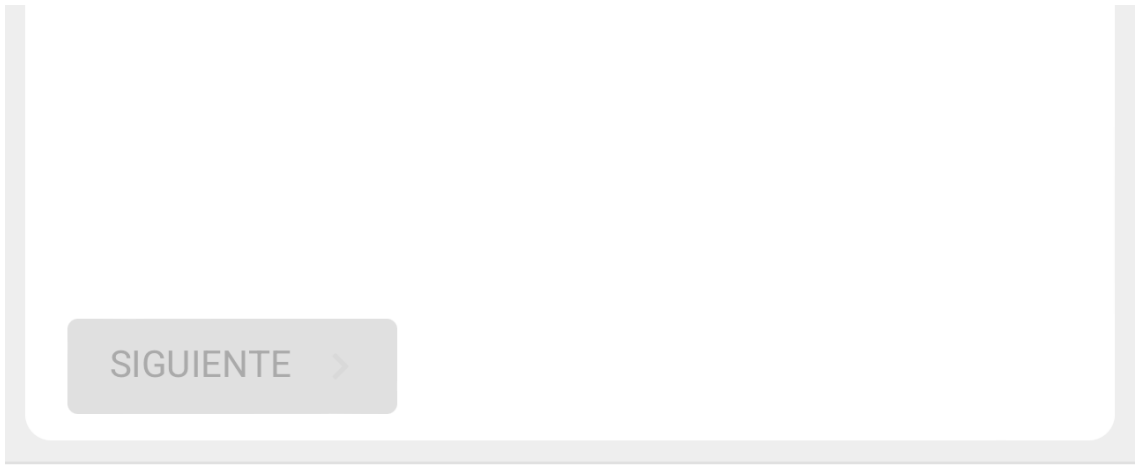

Demande d'emploi

Il ouvrira une application vierge pour la générer à partir de cette section.



Acción Rápida

CANCELAR



Ubicación



Equipo



Tarea No Planificada



Solicitud de trabajo



Lectura del Medidor



Codigo QR



Lector NFC





17:59



Tareas
Solicitud de trabajo



General

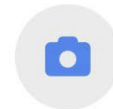

Creada por

Juan Martinez

Fecha de creación

2022-03-30 17:59

Descripción solicitud

Descripción no puede estar en blanco

¿Conoce el activo?

Activo

Activo no puede estar en blanco

Relevé de compteur

Il nous renvoie à une fenêtre dans laquelle nous pouvons sélectionner l'équipement et le compteur pour lesquels nous voulons mettre à jour le relevé de cette section.



Acción Rapida

CANCELAR



Ubicación



Equipo



Tarea No Planificada



Solicitud de trabajo



Lectura del Medidor



Codigo QR



Lector NFC





 Lectura del Medidor

Activo



Medidor

Fecha

2022-03-30 17:59

Valor

 GUARDAR

Scanner QR et lecteur NFC

Enfin, cette action activera la fonction permettant de scanner ou de lire une carte NFC à partir de cette section.



Catálogos



Almacenes

Tareas



Monitoreo



Automatizador

Inteligencia de Negocio



Disco Virtual

Solicitudes







-  Código QR
-  **Lector NFC**

Catálogos

-  Activos
-  Recursos Humanos
-  Terceros

Almacenes

Tareas

-  Plan de Tareas
-  **Órdenes de Trabajo**
-  Presupuestos

Monitoreo

Automatizador

Comment compléter un TO à partir d'un téléphone portable ?

 help.fractal.com/fr/articles/6108822-how-to-complete-a-ot-from-a-mobile

La première chose à faire est d'accéder au menu principal.

16:36



Dashboard



Desde - Hasta

2022-02-28 / 2022-03-30



OTs en Proceso

65



OTs en Revisión

7

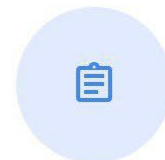

OTs Finalizadas

50



Tareas Pendientes con Atraso

73



Porcentaje de Cumplimiento



Ensuite, entrez dans le module Tâches > Bons de travail.



Juan Martinez

tecnico.fractalmexico@gmail.com

Fractal APP (Demos)

4.5.62



Catálogos



Almacenes

Tareas



Plan de Tareas



Órdenes de Trabajo

Monitoreo

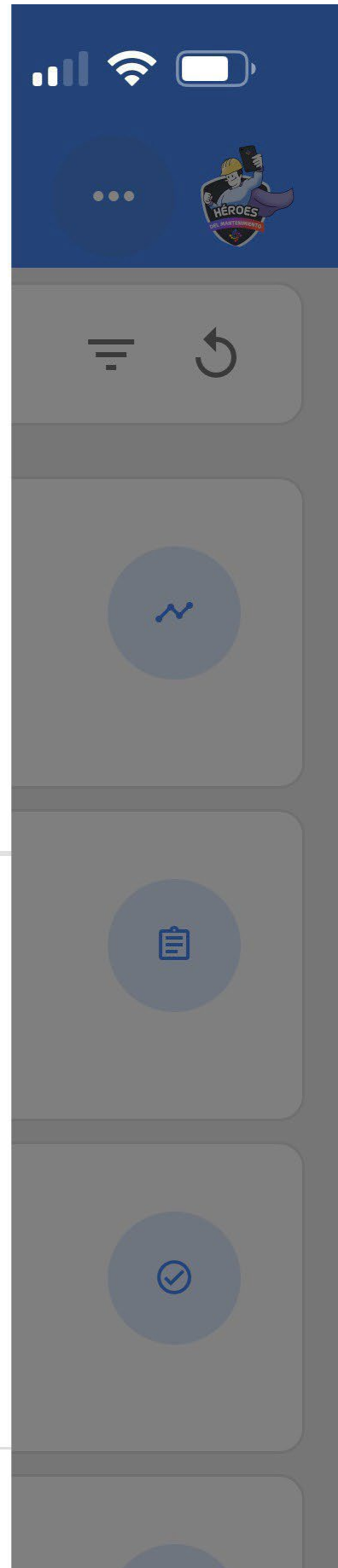

Automatizador

Inteligencia de Negocio



Disco Virtual

Solicitudes



Commit: f101155
BuiltTime: 2022-03-25 16:03



Nous allons maintenant sélectionner l'OT avec lequel nous voulons travailler.

16:39



Tareas
Kanban



OTs en Proceso (4)



Juan Martinez

2022-04-18 / 02:00

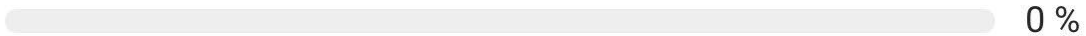

Creada por Juan Martinez

TERMO NEVULIZADORA { EQ-SAN-002 }



OT-4853-MX



Juan Martinez

2022-05-18 / 02:00

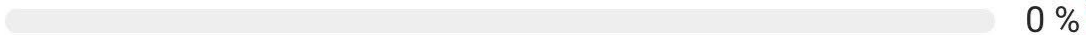

Creada por Juan Martinez

TERMO NEVULIZADORA { EQ-SAN-003 }



OT-4852-MX



Juan Martinez

2022-09-29 / 04:10

0 %

Creada por Juan Martinez

HABITACION 101 { HAB101-CDMX }

 1  1

OT-4851-MX



Juan Martinez

Ensuite, cliquez sur le bouton flèche pour accéder aux différentes options et commencer la tâche de notre TO.



Juan Martinez

2022-05-18/ 02:00



0 %

Duración: 00:00

Costo Total: \$ MXN 0.00

Nota

OT-4852-MX



Descargar Offline

Tareas

Total: 1

TERMO NEVULIZADORA { EQ-SAN-003 }



// SANIFOG/ SANIFOG S.A DE C.V./ SUCURSAL
MOTERREY/ PRODUCCION/

CAMBIO DE FILTROS

Tipo de tarea: PREVENTIVO

Clasificación 1: TECNICO



Clasificación 2:

Nro Solicitud:



Lorsque nous nous connectons, nous voyons les onglets que nous devons remplir dans notre ordre de travail. Cliquez sur le bouton de démarrage en bas à gauche pour commencer à enregistrer automatiquement le temps d'exécution.



TAREA



SUBTAREAS



RECURSOS



ADJUNTOS

1

General

CAMBIO DE FILTROS

Tipo de tarea:	PREVENTIVO
Fecha Programada:	2022-05-18
Prioridad:	Muy Alta
Clasificación 1:	TECNICO
Clasificación 2:	---
Nro Solicitud:	---

Tiempo

Duración estimada:	02:00
Fecha inicial:	
Fecha Final:	---
Tiempo de Ejecución:	00:00:00
Tiempo estimado de pa...	03:00:00

Tiempo Real de Paro del Activo

00:00

🕒 003:00

Activador

Fecha Cada 1 Meses



INICIAR



REGISTROS

Dans l'onglet des sous-tâches, nous trouverons la liste de contrôle des activités avec les différentes étapes que nous devons suivre pour compléter le bon de travail.



TAREA



SUBTAREAS



RECURSOS



1

ADJUNTOS

DAME TU UBICACION GPS AL INICIAR

Localización



Grupo/Parte: EQUIPO EN GENERAL

REVISION GENERAL DEL EQUIPO *

APROBÓ

ALERTA

FALLÓ

0

Adjuntos



Grupo/Parte: MOTOR

CAMBIAR FILTRO

SI	NO	N/A
----	----	-----

Grupo/Parte: EQUIPO EN GENERAL

LIMPIEZA GNL AL EQUIPO

SI	NO	N/A
----	----	-----

 PARAR

 PAUSAR

00:00:53



TERMO NEVULIZADORA { EQ-SAN-003 }



TAREA



SUBTAREAS



RECURSOS



ADJUNTOS

1

Custavo A. Mac... 700 Ciudad de
México, CDMX, Mexico

Busca en el mapa



Grupo/Parte: EQUIPO EN GENERAL

REVISION GENERAL DEL EQUIPO *

APROBÓ	ALERTA	FALLÓ
--------	--------	-------

1 Adjuntos 

Grupo/Parte: MOTOR

CAMBIAR FILTRO

SI	NO	N/A
----	----	-----

 PARAR  PAUSAR 00:06:34

Dans l'onglet Ressources, nous pouvons ajouter les différents types de ressources qui ont été utilisés pour mener à bien l'exécution de la tâche en cliquant sur le symbole plus en bas à droite de notre appareil.



TERMO NEVULIZADORA { EQ-SAN-003 }



TAREA



SUBTAREAS



RECURSOS



1

ADJUNTOS



REQUISICIONES DE MATERIAL

Total: 0



Sin datos para mostrar con estos parámetros

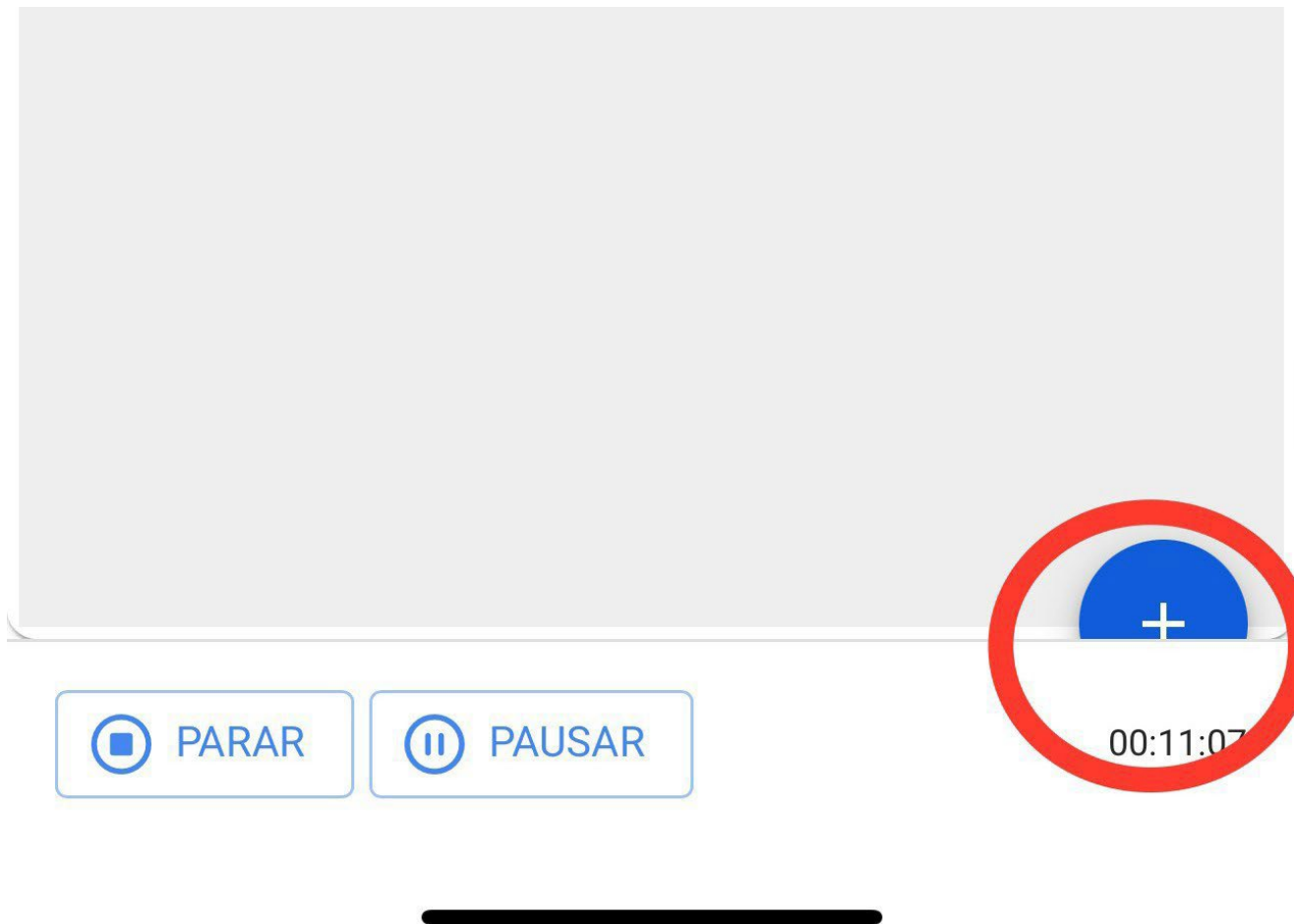

Rappelons que les différents types de ressources qui peuvent être ajoutés à un bon de travail sont les suivants :

- ♦ **Inventaire** : ressources dans nos entrepôts
- ♦ **Ressources humaines** : Ressources humaines avec des détails sur la valeur des heures ordinaires.
- ♦ **Services** : service fourni par un tiers.
- ♦ **Inventaire (non classifié)** : ressources qui ne sont pas enregistrées dans nos entrepôts.
- ♦ **Service (non répertorié)** : services qui ne sont pas enregistrés auprès de nos tiers.



Tipo de Recurso

Inventario

Inventario

Recursos Humanos

Servicios

Inventario (No Catalogado)

Servicio (No Catalogado)



Il existe également un onglet "pièces jointes" dans lequel vous pouvez télécharger des fichiers, des photos, des notes et des liens vers des preuves en cliquant sur le symbole "plus" en bas à droite.



TERMO NEVULIZADORA { EQ-SAN-003 }



TAREA



SUBTAREAS



RECURSOS



ADJUNTOS

Total: 2



1633954303.jpg

Descripción: Plan de Tareas



Todo ok

Descripción: SubTareas

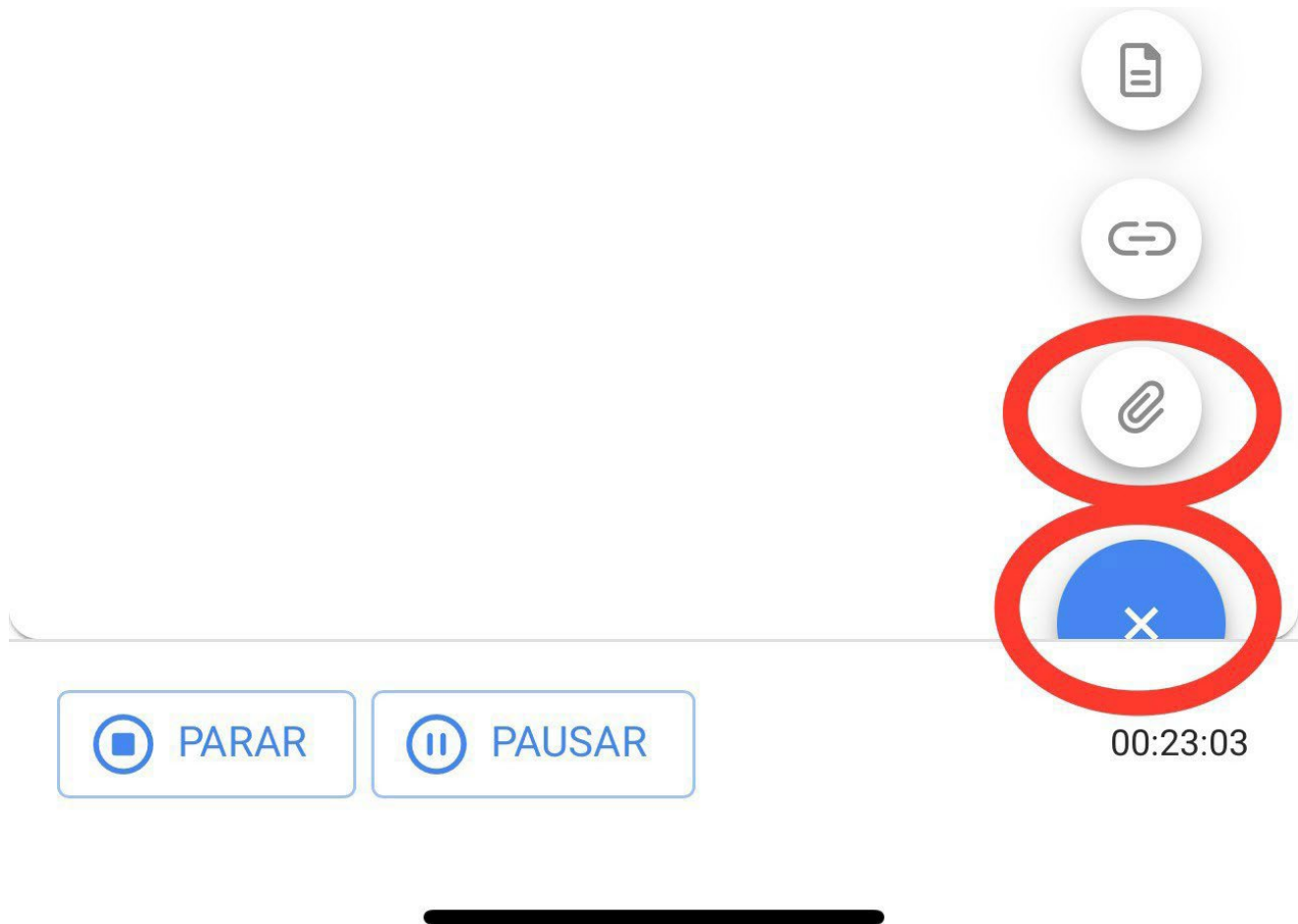

Lorsque nous utilisons l'option d'attachement de fichier, un bouton apparaît avec la phrase "Glisser ou cliquer pour parcourir", une fois que nous avons cliqué sur cette option, un menu apparaît pour sélectionner si nous voulons télécharger une photo depuis notre galerie, prendre une photo directement depuis notre appareil photo ou rechercher un fichier à l'intérieur de l'appareil.



Arrastre o clic para examinar



Tamaño máximo del archivo: 80MB





Arrastre o clic para examinar

Photo Library



Take Photo or Video



Choose Files





Une fois l'image jointe, la phrase "Vous devez ajouter une description" apparaît avec une icône de crayon sur le côté droit, cliquez dessus et entrez une description pour l'image nouvellement téléchargée.



TERMO NEVULIZADORA { EQ-SAN-003 }



TAREA



SUBTAREAS



RECURSOS



ADJUNTOS

Total: 3



9FC4FA8B-30E3-471E-BCA7-5A3BD86A..

Descripción: Debe agregar una descripción



1633954303.jpg

Descripción: Plan de Tareas



Todo ok

Descripción: SubTareas



 PARAR

 PAUSAR

00:25:57



17:26



TERMO NEVULIZADORA { EQ-SAN-003 }



TAREA



SUBTAREAS



RECURSOS



ADJUNTOS

Total: 3



9FC4FA8B-30E3-471E-BCA7-5A3BD86A...

Descripción: Debe agregar una descripción



1633954302.jpg

Descripción: Plan de Tareas



To

Des

Editar Descripción

Descripción

Término del Mtto.

CANCELAR

GUARDAR

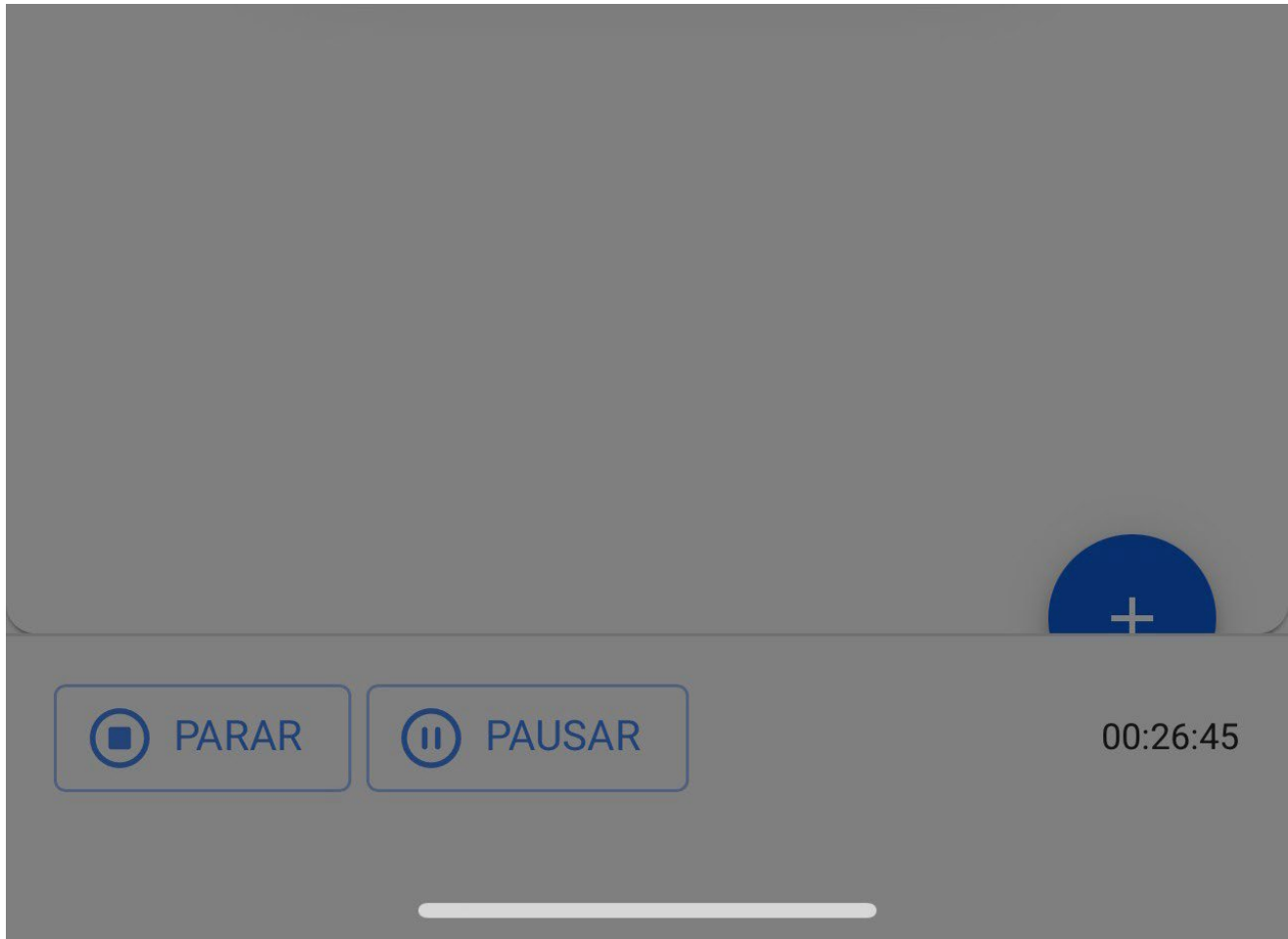

Une fois que nous avons terminé notre ordre de travail, nous devons aller en bas à gauche pour arrêter notre temps et nous pouvons même remarquer sur le côté droit qu'il montre le temps d'exécution qu'il nous a fallu pour terminer cet ordre de travail, nous cliquerons sur la flèche en haut à gauche pour nous ramener au début de l'OT.

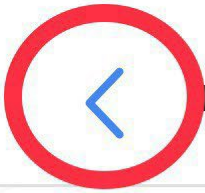

TERMO NEVULIZADORA { EQ-SAN-003 }



TAREA



SUBTAREAS



RECURSOS



ADJUNTOS

Total: 3



9FC4FA8B-30E3-471E-BCA7-5A3BD86A...

Descripción: Término del Mto.



1633954303.jpg

Descripción: Plan de Tareas



Todo ok

Descripción: SubTareas

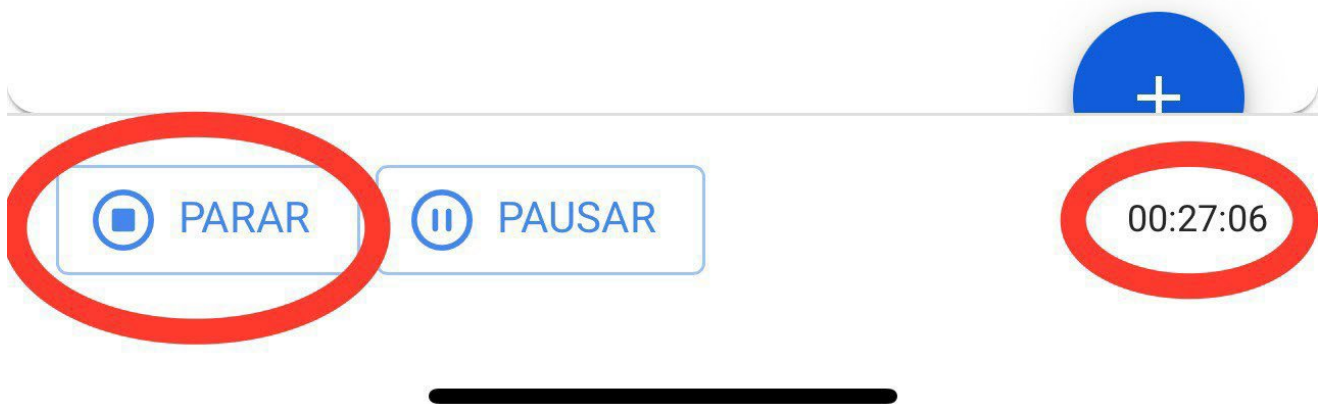

Par la suite, l'application nous montrera un message de confirmation nous indiquant que le TO a un pourcentage d'avancement de 100% et nous demandera si nous souhaitons l'envoyer pour révision. Si nous avons déjà terminé notre TO, nous cliquerons sur l'option "OUI".

17:33



Orden de Trabajo



Juan Martinez ▾

2022-05-18/ 02:00



100 %

Duración: 00:29

Costo Total: \$ MXN 7.00

Nota

Empty text input field for notes.

OT-4852-MX



Descargar Offline

Confirmar

La OT tiene un porcentaje de avance del 100% ¿Desea moverla a OTs en Revisión?

NO

SI

Tipo de Área: PREVENTIVO

Clasificación 1: TECNICO



Clasificación 2:

Nro Solicitud:

 Completado



Une fenêtre s'ouvre alors pour demander la signature, la qualification et les détails de la signature de la personne qui accepte le travail effectué sur le bon de travail.



Detalles de la Firma: OT-4852-MX

LIMPIAR



Calificación



Detalles de la Firma

Recibe: Jorge López

→ OMITIR

 GUARDAR

Le bon de travail sera transmis à l'OT pour examen et il appartiendra à un superviseur ou à un administrateur de vérifier que le bon de travail a été exécuté correctement.

17:35



Tareas
Kanban



OTs en Revisión (1)



Juan Martinez

2022-05-18 / 02:00



Creada por Juan Martinez

TERMO NEVULIZADORA { EQ-SAN-003 }

1 1

OT-4852-MX

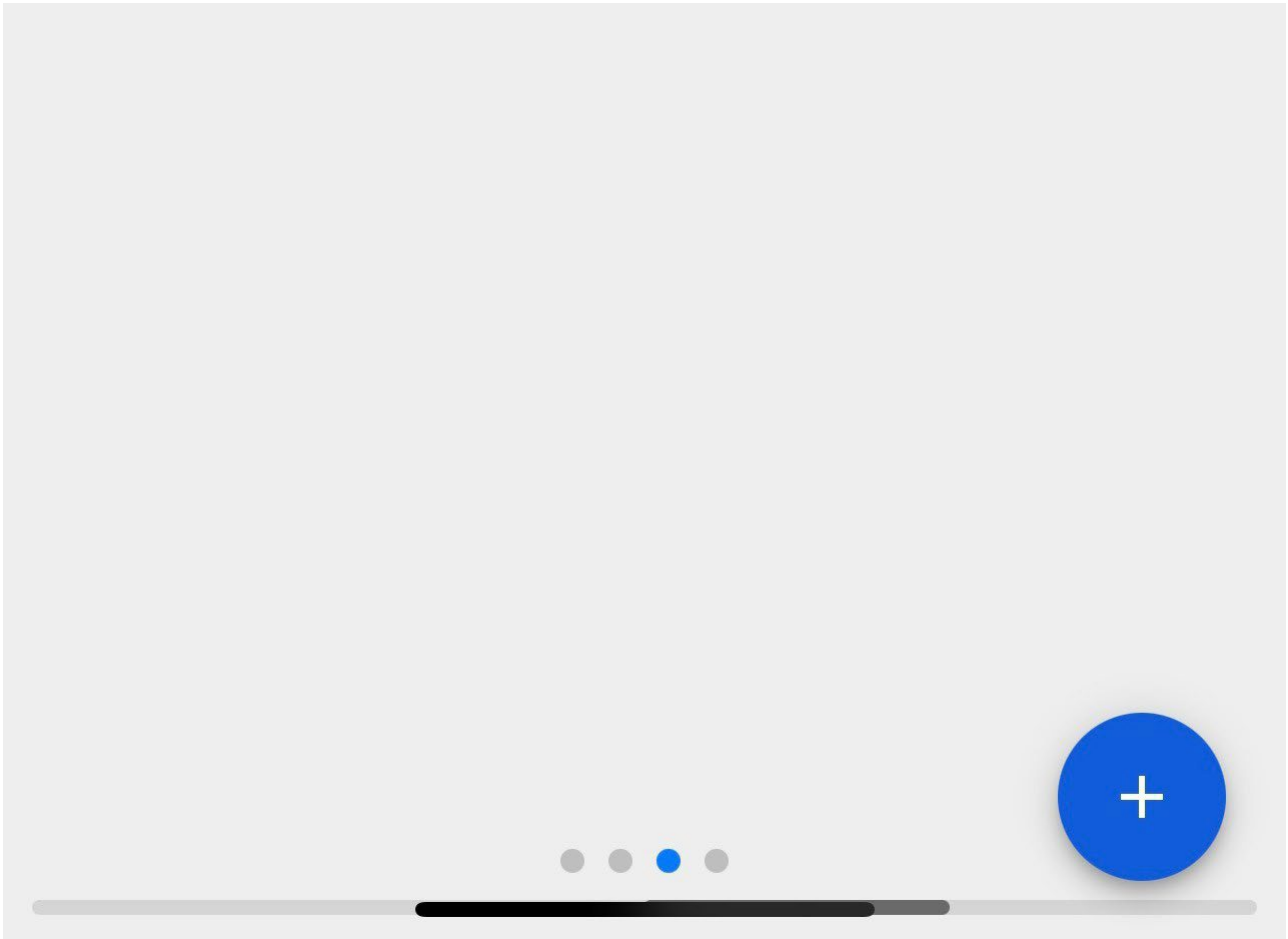



Juan Martinez



Duración: 00.29

Costo Total: \$ MXN 7.00

Calificación: ★★★★★

Nota

OT-4852-MX

Tareas

Total: 1

TERMO NEVULIZADORA { EQ-SAN-003 }

// SANIFOG/ SANIFOG S.A DE C.V./ SUCURSAL
MOTERREY/ PRODUCCION/

CAMBIO DE FILTROS

Tipo de tarea: PREVENTIVO

Clasificación 1: TECNICO



Clasificación 2:

Nro Solicitud:

 Completado



Une fois le bon de travail validé, cliquez sur les 3 points qui apparaissent dans le coin supérieur droit et dans le menu qui s'affiche, cliquez sur l'option Envoyer aux bons de travail complétés.

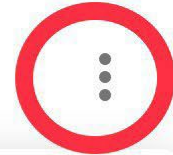

Juan Martinez

2022-05-18/ 02:00

Duración: 00:29

Calificación: ★★★★★

Nota

OT-4852-MX



Enviar a OTs en Proceso



Enviar a OTs Finalizadas



Firma



Imprimir



Compartir OT

Tareas

Total: 1

TERMO NEVULIZADORA { EQ-SAN-003 }



// SANIFOG/ SANIFOG S.A DE C.V./ SUCURSAL
MOTERREY/ PRODUCCION/

CAMBIO DE FILTROS

Tipo de tarea:

PREVENTIVO

Clasificación 1: TECNICO



Clasificación 2:

Nro Solicitud:

 Completado



Enfin, il affichera un message indiquant que le bon de travail a un pourcentage de 100% et qu'en fermant ce bon de travail, les dates des nouvelles tâches seront recalculées et les tâches restantes seront mises en attente. Nous devons confirmer par un OUI pour continuer et le bon de travail sera finalisé.

17:37



Tareas
Kanban



OTs en Revisión (1)



Juan Martinez

2022-01-18 / 02:00

100 %

Confirmar

La OT OT-4852-MX tiene un 100% de realización. Al cerrar esta Orden de Trabajo se recalcularán las fechas de las tareas realizadas y se pondrán como pendientes las tareas que falten por realizar.

Una vez realizada la confirmación, el estado de la OT es irreversible. ¿Desea Continuar?

NO

SI

